

بِسْمِ اللّٰهِ الرَّحْمٰنِ الرَّحِیْمِ

کتاب معلّم

(راهنمای تدریس)

مبانی تصویرسازی



# فهرست مطالب

پیشگفتار

مقدمه

## بخش اول

۲	– رویکردهای آموزشی و روش های تدریس
۵	– اهداف آموزشی
۹	– طرح درس سالانه
۳۳	– صلاحیت های حرفه ای هنرآموزان
۳۳	– تجهیزات مورد نیاز درس و استاندارد فضای آموزشی
۳۷	– جایگاه این درس در رشته گرافیک و ویژگی های آن
۳۷	– ارزش یابی

## بخش دوم

۴۰	– آموزه شماره ۱
۴۴	– آموزه شماره ۲
۴۶	– آموزه شماره ۳ و ۴ – مداد و مداد رنگی
۷۸	– آموزه شماره ۵ – مارکر
۹۸	– آموزه شماره ۶ و ۷ – مرکب
۱۳۹	– آموزه شماره ۸ – اسکراچ برد
۱۵۵	– آموزه شماره ۹ و ۱۰ – حکاکی روی چوب، چاپ شیشه و چاپ برگردان
۱۵۷	– آموزه شماره ۱۱ و ۱۲ – کلاژ یا تکه چسبانی
۱۷۶	– آموزه شماره ۱۳ و ۱۴ – پاستل روغنی و مداد شمعی
۲۰۴	– آموزه شماره ۱۵ و ۱۶ – گواش
۲۲۷	– آموزه شماره ۱۷ – چسب چوب
۲۳۵	– آموزه شماره ۱۸، ۱۹ و ۲۰ – آبرنگ
۲۷۴	– آموزه شماره ۲۱ و ۲۲ – اکولین و پاک کننده ها
۲۸۳	– آموزه شماره ۲۳ – شیوه آبراش
۲۸۴	– منابع و مآخذ

## پیشگفتار

در روزگاری به سر می‌بریم که در فاصله نوشتن یک صفحه مطلب جدید، وقتی به انتهای آن صفحه می‌رسیم مطالب نوشته شده کهنه می‌شود و نیاز به بازنگری دارد. در چنین شرایطی سؤالی که مطرح می‌شود این است که آیا به مخاطبین نظام آموزشی صرفاً باید دانش آموخت؟ برای یافتن پاسخی به این سؤال بنیادی، لازم است نگاهی گذرا به معلم و شغل او بنمائیم

آیا معلمی هنر است یا حرفه، فن است یا علم؟

به نظر می‌رسد معلمی مجموعه‌ای از این ویژگی‌هاست از این روست که برخی از متخصصان تعلیم و تربیت محدود کردن معلمان را در قانونمندی‌ها و دیسپلین‌های از پیش تعیین شده برای یک نظام آموزشی پویا، روانی دانند

ویژگی بارز معلمان در ویژگی‌های بارز انسانی آن‌هاست از نوع برجسته‌اش نهفته است. اگر غیر از این بیندیشیم، معلم را در حد یک ماشین ناطق تنزل داده‌ایم. آن‌ها ماشینی که وظیفه‌اش صرفاً انتقال دانش است. در چنین رویکردی چه نیازی به استخدام معلم و آموزش وی هست؟ بی‌شک، امکانات فناوری فعلی بهتر از چنین معلمی می‌تواند وظیفه انتقال دانش را بر عهده بگیرد. از سوی دیگر در ادبیات جدید مورد استفاده در نظام‌های تعلیم و تربیت پیشرفته، اصطلاح بسته آموزشی را به طور مکرر می‌شنویم و با این که ما نیز همواره آن را تکرار می‌کنیم اما کمتر به اجزای آن توافق کرده‌ایم. یکی از اجزای چنین بسته‌هایی کتاب راهنمای معلم است و سایر عناصر آن، کتاب درسی، کتاب کار دانش آموز، کتاب‌های مرجع برای معلم و دانش آموز، کاربرگ‌های آموزشی ویژه معلم و دانش آموز، راهنمای عملی مهارت‌های برنامه درسی، فیلم‌ها و نرم‌افزارهای آموزشی و ... است

در وضعیتی که اشاره شد، از یک سو عصر پس از انفجار اطلاعات را می‌گذرانیم و از سوی دیگر نمی‌توانیم معلمان را در محدوده دستورالعمل‌ها و ضوابط دست و پا گیر محصور نماییم. پس چگونه انتظار داریم معلمان ما شرایط مناسب را جهت انتقال جریان رو به رشد دانش بشری برای نسل حاضر و آینده فراهم کنند. معلمان قرار است چگونگی آموختن به مخاطبان‌شان را بیاموزند. این یک ضرورت حرفه‌ای و یک هنر است تا معلم بتواند تغییرات در حوزه شغلی خود را درک نماید و متناسب با آن، تغییرات لازم را در خود و مخاطبانش به وجود آورد. معلم باید خوب اندیشیدن و خوب سؤال کردن را بیاموزد. کسی که خوب سؤال می‌کند خوب هم خواهد فهمید

اشاره شد که یکی از عناصر مهم، بسته آموزشی کتاب راهنمای معلم است. کتابی که پیش‌رو دارید از این نوع است. این کتاب دارای ۲ بخش، ۲ فصل و ۲۳ درس است. در هر یک از این بخش‌ها به منظور کمک به جریان تدریس در کلاس مواردی پیش‌بینی شده است. برنامه ریزان و مؤلفین این کتاب یقین دارند که هیچ کتابی قادر نخواهد بود در موقعیت واقعی کلاس درس، تمام مشکلات هنرآموزان را برطرف نماید. با این حال تلاش بسیار شده است، به منظور ایجاد عدالت آموزشی، دست کم دانسته‌های پایه هنرآموزان یکدست شود.

گروه برنامه‌ریزی درسی گرافیک انتظار دارد تا همکاران محترم نظرات و پیشنهادهای سازنده خود را جهت هرچه برابتر شدن این مجموعه به دفتر برنامه‌ریزی و تألیف کتاب‌های درسی فنی و حرفه‌ای گروه گرافیک به نشانی دفتر برنامه‌ریزی و تألیف آموزش‌های فنی و حرفه‌ای و یا به نشانی وب‌گاه (وبسایت): [WWW.Tvoccd.medu.ir](http://WWW.Tvoccd.medu.ir) ارسال نمایند

دکتر مهدی چوبینه

## مقدمه

یکی از اهداف کتاب‌های راهنمای معلم، تهیه و ارائه چارچوبی برای تدریس موفق‌تر است. کتاب‌های راهنمای معلم این امکان را در اختیار معلمان قرار می‌دهند تا بتوانند برنامه درسی را تجزیه و تحلیل کنند و با توجه به امکانات و محدودیت‌هایی که با آن مواجه‌اند و نیز با توجه به شرایط محیطی، ویژگی‌های دانش‌آموزان، امکانات موجود و... درس مورد نظر را سامان دهی و اجرا نمایند. کتاب‌های راهنمای معلم راهکارهای اولیه‌ای هستند که، علاوه بر ارائه دانش‌های بیشتر از کتاب درسی، به معلمان این امکان را می‌دهند تا با خلاقیت خود، شیوه‌های فردی خود را انتخاب کنند و در راستای برنامه درسی، آموزش را اجرا نمایند. راهنمای معلم در واقع «راهنمای حرفه معلمی است» و گاهی به پیچیدگی‌های موضوع درس نیز می‌پردازد.

وظیفه کتاب‌های راهنمای معلم عبارت‌اند از:

۱- تبیین برنامه درسی (هدایت معلم برای روش مناسب تدریس)؛

۲- هدایت معلم در فرآیند آموزش، تدریس و ارزش‌یابی؛

۳- دانش‌افزایی

– کتاب راهنمای معلم «مبانی تصویرسازی» با هدف ارائه راهکارها و روش‌های مناسب در جهت تدریس بهتر و موفق‌تر برای هنرآموزان تألیف شده و شامل مطالبی است که هنرآموز در طول یک سال تحصیلی با آن مواجه است و در راستای آموزش به هنرجویان از آنها استفاده می‌کند. بنابراین سعی شده است در کتاب پیش‌رو، ابتدا برخی از واژگان کلیدی و پایه که در حوزه برنامه‌ریزی درسی کارکردهای عام دارند، توضیح داده شوند و سپس شیوه‌های آموزش «تکنیک‌های تصویرسازی» به صورت گام به گام تدوین شود. یادآوری می‌شود در تمام فصل‌ها و درس‌ها، تصاویر ارجاع شده در متن به صورت لوح فشرده (CD تصاویر) پیوست است تا هنرآموزان گرامی، همزمان با مطالب کتاب، از لوح فشرده نیز استفاده کنند. همچنین در بخش آموزش تکنیک‌ها؛ هر جلسه درسی با عنوان «آموزه» تدوین گردیده است. برخی از شیوه‌ها و تکنیک‌ها دو تا سه «آموزه درسی» را به خود اختصاص داده‌اند در این صورت یک مبحث در دو تا سه جلسه درسی آموزش داده می‌شود. همچنین در این بخش مطالبی به صورت دانش‌افزایی آمده که ویژه هنرآموزان است تا هر قسمت از آن را که صلاح بدانند، با توجه به موقعیت کلاس درس، در برنامه آموزشی خود منظور کنند.

با این توضیحات؛ کتاب پیش‌رو شامل بخش‌های زیر است:

– رویکردهای آموزشی و روش‌های تدریس؛

– اهداف آموزشی و حیطه آن‌ها؛

– صلاحیت‌های حرفه‌ای هنرآموزان و ویژگی‌های درس و طرح درس (در این بخش از یک طرح درس نمونه که توسط یکی از

هنرآموزان ارائه شده، برای مثال استفاده شده است)؛

– روش آموزش هر درس به صورت آموزش گام به گام؛

– منابع و مآخذ؛

– لوح فشرده تصاویر کتاب

# بخش اول

## رویکردهای<sup>۱</sup> آموزشی و روش‌های تدریس

### آشنایی با برخی از مفاهیم درباره‌ی رویکردهای آموزشی

به طور کلی رویکردهای آموزشی عبارت‌اند از:

– رویکرد انتقالی

– رویکرد اکتشافی

– رویکرد تعاملی

– رویکرد فرایندی

– رویکرد تلفیقی<sup>۲</sup>

– **رویکرد انتقالی (یا سنتی):** در این رویکرد، معلمین همان کتاب‌های گویا هستند و مطالب کتاب را سال‌های متوالی در نظام آموزشی، بدون هیچ‌گونه تغییری با روش و شیوه‌ی سخنرانی، اجرا و ارزش‌یابی می‌کنند. در این رویکرد، دانش‌آموزان نقش فراگیرنده‌ی منفعل را دارند و با نوشتن مطالب در اطلاعات معلم شریک می‌شوند.

**رویکرد اکتشافی:** در این رویکرد، معلمین سعی می‌کنند تا محیطی را فراهم آورند که دانش‌آموزان به کشف مجدد علم و محتوای آموزشی برسند. در واقع در این رویکرد روش‌های آزمایشگاهی، مشاهده و مشارکت هنگام کار، توسط معلمین ساماندهی می‌شود و دانش‌آموزان نقش نسبتاً فعالی دارند و با دیدن و به‌کاربردن مواد و وسایل در دسترس از تجربیات و آزمایش‌ها نتیجه‌گیری می‌کنند.

– **رویکرد تعاملی<sup>۳</sup> (یا مشارکت گروهی):** در این رویکرد، معلمین با استفاده از روش‌ها و شیوه‌های متنوع تدریس<sup>۴</sup> (سخنرانی، توضیح و تشریح مسئله، پرسش و پاسخ، حل مسئله، نمایش مراحل انجام کار یا فعالیت هدایت شده و ...) تلاش می‌کنند تا هنرجویان در محیطی با نشاط و سالم و با تکیه بر مهارت‌های فردی و دانش‌های پایه به تبادل تجربه بپردازند و بر یکدیگر تأثیرگذار باشند. در این رویکرد معلمین به دانش‌آموزان این امکان را می‌دهند تا آزادانه با مواد، وسایل و ... ارتباط مستقیم برقرار کنند و بتوانند، ضمن تفکر به پرسش بپردازند.

در اینجا نقش معلم ایجاد هماهنگی برای یادگیری است و همکاری در نوشتن گزارش، دادن فرصت آموزش، تحقیق و پژوهش به دانش‌آموزان و تبعیت از علائق دانش‌آموزان به منظور تعمیق یادگیری. دانش‌آموزان در این رویکرد، از طریق تحقیق، جست‌وجو یا انجام کار، به بیان ایده‌های خود در خصوص محتوای درس می‌پردازند و تحقیقات و نتایج آن (یا ارائه‌ی یک پروژه عملی) را در کلاس گزارش می‌دهند.

– **رویکرد فرایندی:** در این رویکرد، معلمین یک برنامه‌ی درسی متعادل برنامه‌ریزی می‌کنند تا مهارت‌های علمی و عملی دانش‌آموزان را پرورش دهند و با به‌کارگیری روش‌های تدریس مناسب و در اختیار قرار دادن امکانات آموزشی، منابع موردنیاز، مهارت‌های مشاهده، برقراری ارتباط، طبقه‌بندی کردن و ... دانش‌آموزان را هدایت می‌کنند. بنابراین در این رویکرد آموزشی، دانش‌آموزان با شرکت فعال در تجربیات یادگیری تدارک شده به‌وسیله‌ی معلم، به مشاهده می‌پردازند و می‌آموزند که چگونه مشاهدات

۱- Approach

۲- رویکرد تلفیقی یا فعال

۳- Team teaching

۴- در صفحات بعدی به طور مفصل به آن‌ها اشاره خواهد شد.

و تجربیات خود را به صورت طبقه‌بندی کردن، پیش‌بینی کردن، فرضیه‌سازی و سازمان‌دهی یک فرایند مناسب (یا ارائه یک پروژه عملی) مطرح نمایند.

متخصصین علوم تربیتی معتقدند «یادگیری همان فرایند بیرونی است که در طی آن یادگیرنده از خود رفتارهایی را نشان می‌دهد که قابل مشاهده و اندازه‌گیری است». بنابراین رویکرد فرایندی که در آن معلم در یک فرایند آموزشی از ابتدا تا انتها دانش‌آموزان را همراهی، هدایت و مشاورت می‌کند می‌تواند در آموزش و یادگیری آنان بیشتر مورد توجه قرار گیرد.

— **رویکرد تلفیقی (یا فعال)**: در این رویکرد آموزشی، معلم درس مورد نظر را با توجه به درس‌های دیگر و با تلفیق آنها ارائه می‌کند. در رویکرد تلفیقی بین تجربه حاصل از این درس و تجارب دیگر در سایر دروس (و حتی تجارب زندگی) ارتباط برقرار می‌شود و هدایت معلم به سمت برقراری ارتباط کاربردی بین دروس است. در این رویکرد دانش‌آموز با تلفیق دانسته‌های خود از دروس پایه یا درس‌های هم‌جوار در یک سال تحصیلی، به تجارب و نتایج مطلوبی دست می‌یابد.

نوعی تقسیم‌بندی دیگر و کلی‌تر نیز در رویکردهای آموزشی وجود دارد که از جنبه نقش یادگیرندگان طبقه‌بندی می‌شود و به طور کلی در این دسته‌بندی رویکردهای یاددهی و یادگیری به دو گروه فعال و غیرفعال تقسیم می‌شوند که برخی از ویژگی‌های آنها عبارت‌اند از:

— **رویکرد غیرفعال**: در رویکردهای یاددهی و یادگیری غیرفعال، معلم، محور و ارائه‌دهنده دانش و مهارت است و سعی می‌کند آموزش را از راه سخنرانی یا توضیحی انجام دهد و دانش‌آموز، شنونده است و به روش‌های آموزشی عمل می‌کند. در بیشتر روش‌های غیرفعال دانش‌آموزان منفعل‌اند و معلم نقش فعالی دارد. این روش‌ها ساده، سریع، کم‌هزینه ولی کم‌اثر و کم‌بازده هستند و به طور کلی در این رویکرد:

□ معلم فعال و ارائه‌دهنده محتوای آموزشی است.

□ دانش‌آموزان شنونده و غیرفعال‌اند.

□ دانش‌آموزان با دریافت پاسخ‌ها آن‌ها را حفظ می‌کنند.

□ هر دانش‌آموز به تنهایی یاد می‌گیرد.

□ منبع یادگیری فقط کتاب است.

□ ملاک یادگیری در ارزش‌یابی بیشتر در مقایسه با دیگر دانش‌آموزان است.

□ ارزش‌یابی پایانی بیشتر ملاک عمل است.

□ موضوعات اجتماعی در دستور کار نیست و مسائل غیرواقعی تحلیل و آموزش داده می‌شوند.

□ در بیشتر موارد موضوعات آزمایشگاهی نیز به صورت نوشتاری آموزش داده می‌شود.

— **رویکرد فعال**: در رویکردهای فعال، معلم نقش راهنما و تسهیل‌کننده آموزش را دارد و با توجه به ویژگی‌های دانش‌آموزان و نیازهای آن‌ها فرایند یاددهی را هدایت می‌کند. دانش‌آموز در فرایند تدریس با فعالیت‌های خود، مهارت و توانایی‌های بالقوه خود را رشد می‌دهد. روش‌های فعال هزینه‌بر، زمان‌بر، پیچیده ولی مؤثرتر است. خلاقیت و حل مسئله، محصول اندیشه است. در کلاس‌هایی که به دانش‌آموزان اجازه داده می‌شود اندیشه کنند، نظر دهند و پرسش نمایند دانش‌آموز پویاست و احساس خستگی نمی‌کند. یادگیری فعال به دست آوردن فعالانه دانش، اطلاعات و مفاهیم است و به طور کلی در این رویکرد:

□ معلم هدایت‌گر و تسهیل‌کننده جریان یادگیری است.

□ دانش‌آموزان در فعالیت‌های کلاسی فعال‌اند.

□ دانش‌آموزان باهمیاری دیگران به یادگیری می‌پردازند.

□ دانش‌آموزان پژوهش می‌کنند و نتیجه آن را در کلاس گزارش می‌نمایند.



- دانش‌آموزان برای یادگیری به جز از کتاب‌های درسی، از سایر مواد آموزشی نیز استفاده می‌کنند.
  - سطوح بالای مهارت‌های شناختی تقویت می‌شود.
  - در ارزش‌یابی، علاوه بر دانستنی‌ها به مهارت‌ها و نگرش‌ها نیز توجه می‌شود.
  - دانش‌آموزان با درگیر شدن در فعالیت‌های واقعی‌تر به آموختن می‌پردازند.
- روش‌ها و فنون تدریس :

*آشنایی با برخی از مفاهیم درباره تدریس:* «تدریس عبارت است از تعامل یا رفتار متقابل معلم و دانش‌آموز (هنرآموز و هنرجو) بر اساس طرحی منظم و هدف‌دار، برای ایجاد تغییر در رفتار دانش‌آموز. تدریس مفاهیم مختلف را مانند نگرش‌ها، گرایش‌ها، باورها، عادت‌ها و شیوه‌های رفتار و به‌طور کلی انواع تغییراتی را که می‌خواهیم در دانش‌آموزان ایجاد کنیم دربر می‌گیرد»<sup>۱</sup>

**تدریس و الگوی تدریس:** تدریس کاری دوسویه، منظم و هدفمند بین معلم و دانش‌آموز برای رسیدن به اهداف آموزشی است. این کار با ایجاد فرصت و تسهیل یادگیری انجام‌پذیر است. چهار ویژگی تدریس عبارت‌اند از :

– وجود تعامل بین معلم و دانش‌آموزان؛

– انجام کار بر پایه اهداف معین و از پیش تعیین شده؛

– سازماندهی بر پایه موقعیت و امکانات؛

– ایجاد فرصت و تسهیل یادگیری.

ویژگی‌های چهارگانه تدریس تحت تأثیر عوامل متعددی است که نمی‌توان همه آنها را بررسی و کنترل کرد، بنابراین چارچوبی به عنوان الگوی تدریس گزینش می‌شود تا با بررسی و واکاوی آن، بتوان فرایند تدریس را سازماندهی کرد. الگوهای تدریس، بررسی عناصر اصلی مؤثر در تدریس را امکان‌پذیر می‌کند.

روش‌های گوناگونی مانند سخنرانی، پرسش و پاسخ، حل مسئله، بحث گروهی، شبیه‌سازی و... برای تدریس وجود دارند که معلم با دانستن کاربرد و مراحل اجرای آنها می‌تواند بر پایه شرایط و موضوع آموزشی چند روش را برای آموزش برگزیند. برخی از معلمان در دوره آموزشی و پیش از آغاز خدمت روش‌های تدریس را فرا می‌گیرند. برخی دیگر نیز در طول خدمت آموزشی به تجربه یا با به‌کارگیری منابع مختلف، مهارت لازم در این زمینه را به دست می‌آورند. در این بخش از کتاب به شیوه عمومی تدریس و برخی از روش‌های تدریس می‌پردازیم.

#### برخی از روش‌های تدریس

□ سقراطی

□ توضیحی

□ پرسش و پاسخ

□ حل مسئله

□ .....

**صلاحیت‌های حرفه‌ای هنرآموز:** هنرآموز این درس علاوه بر تسلط بر مهارت‌های معلمی باید توانایی انجام تکنیک‌های ارائه شده در کتاب را داشته باشد و حداقل مدرک تخصصی موردنیاز برای آموزش این درس لیسانس در رشته گرافیک است.

**یاددهی و یادگیری:** کمیته بین‌المللی آموزش در قرن بیست و یکم یادگیری را بر چهار ستون استوار می‌داند :

– یادگیری برای دانستن

– آموزش برای عمل کردن

– آموزش برای زیستن

– آموزش برای همزیستی

**یادگیری برای دانستن:** با این رویکرد آموزش و پرورش رسمی باید فرصت‌هایی را در طول دوره تحصیل برای افراد فراهم آورد تا آنان دانسته‌هایی را کسب کنند.

**یادگیری برای انجام دادن:** در این رویکرد دانش‌آموزان در هنگام آموزش فرصت‌هایی را به دست می‌آورند تا توانایی‌های خود را از راه تلاش و درگیر شدن با تجربه‌های علمی و انجام دادن فعالیت‌های اجتماعی گسترش دهند.

**یادگیری برای زیستن:** تلاش بر این است که شخصیت شاگردان در دوران آموزش با تقویت قوای ذهنی، قدرت استدلال، حس زیبایی‌شناسی، پرورش استعدادهای جسمانی، افزایش مهارت برای برقراری ارتباط با دیگران و تمرین آن‌چنان رشد یابد که بتواند در آینده خود را هدایت کند، تصمیم بگیرد و درست داورى نماید.

**یادگیری برای با هم زیستن:** در این رویکرد، آموزش به دنبال تحقق هدف‌هایی است که انسان‌ها همدیگر را بهتر درک کنند و با تفاهم، حق‌شناسی و هم‌بستگی با هم زندگی کنند و برای حل مشکلات با هم همکاری و همدردی داشته باشند و حرمت کرامت و عطف انسان‌ها را پاس دارند.

## اهداف آموزشی

هر دوره آموزشی برای رسیدن به اهداف معینی به نام اهداف آموزشی طراحی می‌شود. این اهداف در مرحله طراحی برنامه درسی، تألیف کتاب‌های درسی، آموزش و ارزش‌یابی کاربرد دارد. بهتر است هدف‌ها به گونه‌ای طراحی شوند که رفتاری را که می‌خواهیم دانش‌آموزان به آن برسند و محتوایی را که باید یاد بگیرند نشان دهند.

اهداف آموزشی در شاخه فنی و حرفه‌ای براساس توانایی‌های مورد نیاز حرفه‌ها و مشاغل و براساس دسته‌بندی بلوم طراحی شده است و به دو صورت **هدف کلی** و رفتاری نوشته می‌شود. برخی از هدف‌ها فرایند و برخی دیگر فرآورده را نشان می‌دهند که به ترتیب هدف‌های فرایندی و هدف‌های فرآورده‌ای خوانده می‌شوند. به هدف‌هایی که در بردارنده چگونگی کوشش‌ها و تلاش یادگیرنده است هدف فرایندی گفته می‌شود ولی هدف فرآورده‌ای در بردارنده نتایج و بازده یادگیری است و به چگونگی رسیدن به آن کار ندارد. متصدیان و مجریان آموزش و سنجش، طراحی هدف‌های آموزشی را به صورت فرآورده‌ای بهتر می‌دانند.

## هدف کلی

برخی از هدف‌ها به صورت کلی و به گونه‌ای نوشته می‌شوند که دقیق و سنجش‌پذیر نیستند و برای سنجش باید به گونه‌ای دیگر و دقیق‌تر نوشته شوند. نمونه برخی از هدف‌های کلی آشنا شدن، دانستن، یادگرفتن، درک کردن، توانایی به کار بردن و ... است.

## هدف کلی درس مبانی تصویرسازی

آشنایی با انواع شیوه‌های تصویرسازی کتاب و کسب مهارت عملی آن



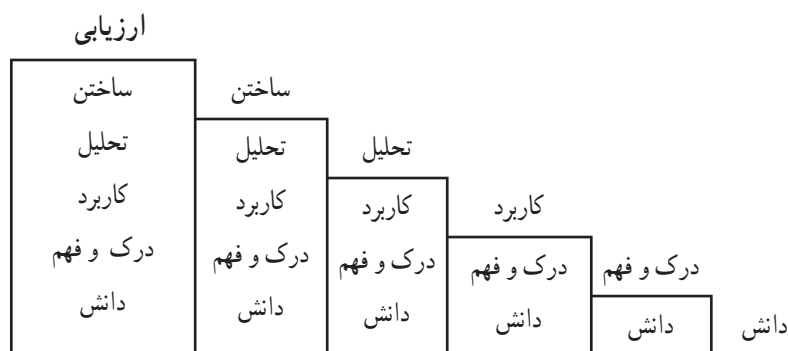

سلسله مراتب اهداف در حیطة شناختی، عاطفی و روانی حرکتی

در اینجا به مطالبی دربارهٔ حیطه‌ها و سطوح هدف‌های رفتاری بر پایهٔ دسته‌بندی بلوم اشاره می‌شود.

**حیطهٔ شناختی:** اهداف حیطهٔ شناختی با توانایی‌های ذهنی و اندیشهٔ انسان سروکار دارند و دارای شش سطح است.

**۱- دانش، یادآوری یا شناخت روش‌ها، فرایندها و الگوها.** در این سطح هنرجو می‌تواند آنچه پیش از این در موقعیت یادگیری آموخته است در ذهن نگه‌داری و در هنگام لازم آن را یادآوری کند یا بشناسد، برخی از افعال (کار واژه) را در این سطح تعریف و بیان کند و نام ببرد.

نمونهٔ هدف شناختی در سطح دانش در این درس - هنرجو بتواند :

- ابزار و وسایل موردنیاز برای شیوهٔ مدادرنگی را بشناسد.

**۲- درک و فهم، دریافت مفهوم آنچه آموخته شده است.** در این سطح هنرجو افزون بر توانایی نگه‌داری آموخته‌ها در ذهن، مفهوم آن‌ها را نیز می‌داند و می‌تواند آموخته‌های خود را با بیان دیگر بازگو کند. برخی از افعال را در این سطح توضیح و شرح دهد.

نمونهٔ هدف شناختی در سطح درک و فهم - هنرجو بتواند :

- مداد رنگی و کار با مداد رنگی را توضیح دهد.

**۳- کاربرد، کاربرد دانش (اندیشه‌های کلی، روش‌ها و الگوها) در موقعیت‌های واقعی.** هنرجو برخی از افعال را در این سطح حل کند، آزمایش کند، به کار برد، محاسبه کند و بنویسد.

نمونهٔ هدف شناختی در سطح کاربرد - هنرجو بتواند :

- با به کاربردن مداد آبرنگی، سطح هندسی را رنگ کند.

**۴- تحلیل، تفسیر ساختار، بیان روابط درونی و اجزای تشکیل‌دهندهٔ یک پدیده یا موضوع، هنرجو برخی از افعال را در این سطح تحلیل کند، ارزیابی کند، دسته‌بندی کند، جدا کند، منظم کند.**

نمونهٔ هدف شناختی در سطح تحلیل - هنرجو بتواند :

- انواع مدادرنگی و کاربردهای آنها را فهرست کند.

**۵- ساختن، ایجاد ساختار و ارائهٔ مدل و اندیشهٔ جدید، در کنار هم گذاشتن اجزا و رسیدن به یک کل، برخی از افعال را در این سطح طراحی کند، رسم کند، شیوهٔ جدید برای آن ارائه دهد.**

نمونهٔ هدف شناختی در سطح ساختن - هنرجو بتواند :

- با به کارگیری مداد رنگی تصویرسازی کند.

**۶- ارزیابی، بررسی ارزش‌ها و نتایج و داوری دربارهٔ آنها.** هنرجو برخی از افعال را در این سطح رد کند، تأیید کند، نقد

کند، ارزیابی کند.

نمونه هدف شناختی در سطح ارزیابی - هنرجو بتواند :  
- در داوری (ژورژمان) کلاسی در مورد آثار خود و دیگر هنرجویان نظر بدهد و کارها را نقد کند.

### حیطه عاطفی:

حوزه اثرگذاری حیطه عاطفی نگرش، باور، علاقه، حالت و ارزش‌هاست و پنج سطح دریافت، واکنش، ارزش‌گذاری، سازمان‌بندی، درونی‌سازی دارد.

۱- دریافت، آگاه شدن از چیزی و توجه کردن به آن، آمادگی برای یادگیری.

۲- واکنش، پاسخ دادن به شنیده‌ها و دیده‌ها و افزون بر دریافت می‌خواهد داوطلب انجام کاری شود، فعالانه پاسخ می‌دهد :  
نمونه : دانش‌آموز برای بررسی اثر داوطلب می‌شود.

۳- ارزش‌گذاری، پذیرش یک ارزش و برتری دادن آن به برخی از ارزش‌های دیگر، ارزش گذاشتن، اقدام وفادارانه نسبت به موضوع، آمادگی برای هزینه کردن.

۴- سازمان‌بندی، جای دادن ارزش جدید در نظام ارزشی خود، سازمان‌بندی و توسعه یک نظام ارزشی.

۵- درونی‌سازی، اتخاذ سیستم باوری و فلسفی، شخصیت‌پذیری، تثبیت ارزش‌ها برای مدت طولانی و هدایت رفتار.  
حیطه روانی - حرکتی:

حیطه روانی - حرکتی حوزه هدف‌هایی است که به مهارت‌های فیزیکی و جسمانی یا کارهایی که به هماهنگی ماهیچه‌ها و اعصاب نیاز دارند. این حیطه با مهارت‌های جسمی، مانند نوشتن، گرفتن ابزار و هدایت ماشین‌ها سروکار دارد. در این حیطه یاد داده می‌شود حرکت‌ها با دقت، سرعت و مهارت انجام شوند. حیطه روانی حرکتی پنج سطح به شرح زیر دارد:

۱- تقلید: در این سطح دانش‌آموز یاد می‌گیرد با مشاهده و کمک و راهنمایی دیگران کاری را که جنبه حرکتی دارد درست انجام دهد، مانند حرکت دادن اهره برای بریدن، بستن پیچ با ابزار.

۲- اجرای مستقل: در این سطح هنرجو بدون مشاهده و کمک دیگران و از روی دستورالعمل کار حرکتی را درست انجام دهد.

۳- دقت: هنرجو پس از رسیدن به سطح اجرای مستقل و با تکرار و تمرین در انجام کار چیره می‌شود و به درستی و با دقت کافی آن را انجام می‌دهد، مانند اهره کردن روی خط راست یا مسیر طرح دار.

۴- هماهنگی حرکات: در این سطح مهارت فرد به اندازه‌ای گسترش می‌یابد که او می‌تواند چند فعالیت را به‌طور همزمان و هماهنگ انجام دهد، مانند هماهنگی حرکت دست و پا در رانندگی.

۵- عادی شدن: در این سطح فرد به انجام کارهای دقیق عادت می‌کند و برای انجام کار به تمرکز زیاد نیاز ندارد.

### ارتباط حیطه و سطح:

در هر حیطه برای رسیدن به سطح بالاتر نخست باید اهداف سطح پایین‌تر را کسب کرد. همچنین حیطه‌های سه گانه به همدیگر بستگی دارند. برای نمونه کسی که در حیطه شناختی می‌خواهد مسئله‌ای را حل کند باید در حیطه عاطفی انگیزه لازم به او داده شده باشد و در حیطه روانی حرکتی یاد گرفته باشد که چگونه با خودکار یا وسیله دیگری بنویسد.

## محتوای آموزش

برای رسیدن به اهداف آموزشی باید محتوای آموزشی را گزینش و فراهم کرد. محتوای آموزشی در مرحله طراحی برنامه درسی گزینش می‌شود و در مراحل تدارک بسته‌های آموزشی و تدریس آن را به کار می‌بندند. برخی از ملاک‌های گزینش محتوا عبارت‌اند از:

□ ارتباط با هدف و پوشش آنها

- تناسب با پیشرفت‌های علمی
- تناسب محتوا با نیازها
- سازگاری با ارزش‌ها و واقعیات اجتماعی
- اعتبار و روایی کافی
- تناسب با سطح رشد دانش‌آموز و تجارب قبلی او
- قابلیت اجرا
- تناسب با زمان آموزش

## طرح درس سالانه

معلم در نخستین روز از دوره آموزشی با نوشتن کلیات مباحث روی تابلو و اشاره‌های کلامی به برخی از جزئیاتی که در ایجاد انگیزه جهت حضور در کلاس‌ها مؤثر است، این طرح را ارائه می‌دهد. این عمل، افق روشنی از انتهای یک دوره آموزشی را برای هنرجو مشخص می‌کند و آنها می‌توانند برای خود مطابق با این طراحی سالانه، برنامه‌ریزی کنند.

طرح ارائه شده توسط معلم برای آموزش یک درس در یک محدوده زمانی مشخص با رعایت اصول تدریس و سرفصل‌های آموزشی، «طرح درس سالانه» معلمین نامیده می‌شود. در طرح درس سالانه در واقع معلم نقشه راه یک سال تحصیلی را برای خود و هنرجویان تهیه می‌کند تا بتواند در هر جلسه درسی براساس طرح درس از قبل تعیین شده، محتوای آموزشی را اجرا نماید.

شایان توجه است که هرگز نباید برای طراحی سالانه به فهرست کتاب‌ها اکتفا کرد، بلکه هنرآموز باید به متن آموزشی رجوع نماید و برخی از مطالب را که در فهرست نیامده است، ولی با مطالب طرح سالانه هنرآموز پیوستگی دارد یا دارای جاذبه و تأثیر شگرف است، انتخاب کند و در طرح جای دهد. تعطیلات رسمی کشور در نظر گرفته شود. سال را باید با اجزای کوچک‌تر، مثل ماه و هفته و روز تقسیم کرد و محتوای آموزشی را در این قالب‌های زمانی ریخت.

**برنامه درسی روزانه:** افزون بر طرح سالانه که در بردارنده کلیات متن آموزشی مورد نظر است، هنرآموز باید برای هر روز درسی نیز طرح و برنامه درسی بنویسد. به عبارت دیگر، باید برای هر جلسه طرح مدون و سنجیده نوشته شود. در این طرح درسی، کلیات مطالبی که در یک روز درسی مورد تدریس قرار می‌گیرد، نوشته می‌شود و جزئیات و مثال‌ها و نکات ضروری به صورت رمزی و بسیار خلاصه در گوشه‌ای از این طرح نگاشته می‌شود تا در سال‌های بعد مورد استفاده قرار گیرد. بدیهی است که در نخستین سال‌های تدریس به خاطر سپردن مطالب برای هنرآموز میسر نیست و این طرح درس، یاریگر او در به یادآوردن مطالب است و در ضمن، تقدم و تأخر مطالب نیز منطقی خواهد بود. طرح درس موجب جلب اعتماد هنرجو می‌شود و او به این وسیله می‌فهمد که هنرآموز برای تدریس وقت می‌گذارد و نظم و اعتدال رفتاری هنرآموز در کلام، مرهون همین طرح درس روزانه است که موجب صرفه‌جویی در وقت و استفاده بهینه می‌شود.

**اجزای طرح درس روزانه:** اجزای طرح درس روزانه عبارت‌اند از:

- ۱- پرسش‌های آغازین برای موضوع یا عنوانی که باید مطرح گردد و هنرجو باید قبل از تدریس آنها را آموخته باشد؛
- ۲- اختصاص زمان؛
- ۳- فعالیت‌هایی که هنرآموز باید در امر یاددهی - یادگیری درس انجام دهد؛
- ۴- وسایل کمک آموزشی و تجهیزات؛
- ۵- فعالیت‌هایی که هنرجو باید در امر یاددهی - یادگیری انجام دهد؛
- ۶- فضا.

در حقیقت طرح درس روزانه مجموعه فعالیت‌هایی است که هنرآموز برای تحقق اهداف، چگونگی عرضه محتوای درس، سازماندهی فعالیت‌های خود و هنرجویان در زمان معین و ارزش‌یابی از آموخته‌های آنان، از قبل پیش‌بینی و تنظیم می‌کند.

### ساختار کلی طرح درس روزانه

پایه تحصیلی :	رشته تحصیلی :	تاریخ اجرا :	مشخصات کلی		
موضوع درس :	صفحه : تا	شماره جلسه :			
منابع کمکی :					
اهداف کلی : حیطه شناختی (دانستنی‌ها) حیطه عاطفی (نگرشی) حیطه روانی - حرکتی (مهارتی)					
کارهای پیش از تدریس	اهداف رفتاری	اهداف رفتاری			
		حیطه و طبقه			
کارهای آغازین تدریس	فعالیت معلم	رفتار دانش‌آموز	وسایل	روش تدریس	زمان
		احوال‌پرسی و حضور و غیاب			
		ارزش‌یابی تشخیصی			
ارائه درس	فعالیت معلم	آماده‌سازی و ایجاد انگیزه			
		ارائه درس جدید			
کارهای پایانی	فعالیت معلم	جمع‌بندی			
		ارزش‌یابی پایانی			
		تکلیف			

در ادامه به یک نمونه پیشنهادی طرح درس که توسط یکی از هنرآموزان استان البرز (خانم گلناز ثروتیان) ارائه شده است توجه

فرمایید.

## طرح درس تصویرسازی

تهیه کننده: گلناز ثروتیان

این طرح درس برای یک سال تحصیلی با زمان تقریبی ۲۶ هفته کاری با ۴ ساعت تدریس در هفته تهیه شده است و هنرجوی سال سوم گرافیک با استعداد متوسط، با فرض اینکه مبانی هنرهای تجسمی با او در حد متوسط کار شده است، به خوبی می‌تواند از عهده تمرین‌ها برآید و لازم است نه تنها با تکنیک‌های ابتدایی و اصلی آشنا شود، که با او مانند یک مبتدی برخورد گردد و سعی شود با اصول اولیه تصویرسازی کودک آشنا گردد و حتی کارهای عملی خود را به صورت نمایشگاه ارائه کند.

لازم است یادآوری شود یک هنرجوی سال سوم گرافیک، در سال سوم طراحی فیگور را تازه شروع کرده و طراحی او در حد سال دوم است و در تکنیک‌های مرتبط کمی با آب مرکب آشناست و کار با گواش را به طور کامل آموزش دیده و با تکنیک‌های چاپ آشنایی شده است.

پروژه‌های کلی:

شخصیت سازی	آبرنگ
تلفیق شخصیت با شیء	اکولین
شعر کودک	ماژیک
کارت تبریک	مداد رنگی
موضوعی	کولاژ
کتاب داستان	اسکراچ برد
	چاپ شیشه
	اکرلیک (ترافارد، ترکیبی، آزاد)

ماه	هفته	عنوان درس	مبحث	تکنیک	هدف کلی
۷	۱	تصویرسازی	شخصیت سازی	مداد	آموزش شخصیت سازی براساس اشکال هندسی ساده
روش تدریس: در جلسه اول ابتدا چندین کتاب مناسب از تصویرگران ایرانی و خارجی در قطع‌ها و تکنیک‌های مختلف به هنرجویان نشان داده می‌شود و تصویرسازی و انواع آن تدریس می‌گردد و اطلاعات کلی داده می‌شود					
جلسه دوم از دانش‌آموزان خواسته می‌شود برای موضوع بهار با استفاده از اِلِمان‌های فصل بهار تصویرسازی کنند این، جهت آشنایی با سطح کار هنرجویان است و اطلاعات کلی در مورد توانایی‌های هنرجویان را در اختیار هنرآموز قرار می‌دهد					
مواد آموزشی مورد نیاز هنرآموز: کامپیوتر و سی دی‌های تصویرسازی - انواع کتاب‌های تصویرگری					
لوازم مورد نیاز هنرجویان: مداد و کاغذ					
کار عملی هنرجویان: شروع شخصیت سازی در دفتر تصویرسازی براساس اشکال هندسی ساده که به هنرجوها آموزش داده می‌شود نحوه آموزش در صفحه بعد مشخص است					
تکلیف هنرجویان در منزل: از هنرجویان خواسته می‌شود به غیر از شخصیت انسانی برای درخت، گل، خورشید و اشیای دیگر هم در منزل اتود بزنند					
تهیه ۲۰۰ برگ کاغذ A4 و سیمی کردن آن					



ماه	هفته	عنوان درس	مبحث	تکنیک	هدف کلی
۷	۲	تصویرسازی	شخصیت سازی	مداد	آموزش شناسایی انواع آبرنگ، قلم مو و لوازم مورد نیاز تکنیک آبرنگ
روش تدریس: تأیید و اصلاح اتودها براساس اصول ساده سازی - آشنا کردن هنرجویان با انواع آبرنگ، قلم مو و لوازم مورد نیاز تکنیک آبرنگ مانند مقوا، چسب کاغذی و ... - تدریس مبحث آبرنگ از کتاب آبرنگ مناسب معرفی می شود (وینزور - سن پترزبورگ روسی - اشمینکه - پنتل)					
مواد آموزشی مورد نیاز هنرآموز: انواع آبرنگ، قلم مو و لوازم مورد نیاز تکنیک آبرنگ					
لوازم مورد نیاز هنرجویان: دفتر تصویرسازی، مداد					
کار عملی هنرجویان: کار روی شخصیت ها، تصحیح اشکالات					
تکلیف هنرجویان در منزل: از هنرجویان خواسته می شود به غیر از شخصیت انسانی برای درخت، گل، خورشید و اشیای دیگر هم در منزل اتود بزنند					

ماه	هفته	عنوان درس	مبحث	تکنیک	هدف کلی
۷	۳	تصویرسازی	شخصیت سازی	مداد	آموزش شخصیت سازی براساس اشکال هندسی ساده
روش تدریس: ادامه شخصیت سازی و اندام در حالت های مختلف فقط به صورت اسکلت بندی انتخاب انواع درخت و خورشید و ... از اتودهای متناسب با شخصیت سازی ها، آموزش ایجاد حالت در آدمک ها و پوشاندن لباس به آنها					
مواد آموزشی مورد نیاز هنرآموز: کامپیوتر و سی دی های تصویرسازی - انواع کتاب های تصویرگری					
لوازم مورد نیاز هنرجویان: مداد و دفتر تصویرسازی					
کار عملی هنرجویان: ادامه شخصیت سازی و اندام در حالت های مختلف فقط به صورت اسکلت بندی					
تکلیف هنرجویان در منزل: لباس پوشاندن به آدمک ها در منزل برای هفته آینده					

ماه	هفته	عنوان درس	مبحث	تکنیک	هدف کلی
۷	۴	تصویرسازی	شخصیت سازی	آبرنگ	آموزش تکنیک آبرنگ به صورت عملی و شروع به کار اجرای آبرنگ
روش تدریس: آموزش تکنیک آبرنگ به صورت عملی و شروع به کار اجرای آبرنگ نکته: آبرنگ یکی از اصلی ترین تکنیک های تصویرسازی در دنیا شناخته شده است تکنیک آبرنگ به دلیل دارا بودن شفافیت و قابلیت ترکیب رنگ ها برای ایجاد رنگ های جدید و فضا های رنگی جزو تکنیک های پایه ای طبقه بندی می شود کار با آبرنگ تسلط بسیار می طلبد و برای اجرای درست آن تمرین بسیار لازم است تأیید اتودها					
مواد آموزشی مورد نیاز هنرآموز: انواع آبرنگ، قلم مو و لوازم مورد نیاز تکنیک آبرنگ					

لوازم موردنیاز هنرجویان : مداد و دفتر تصویرسازی، آبرنگ، قلم مو، لباس کارگاهی، تخته شاسی جهت شاسی کشی، چسب کاغذی، مقوای فابریانو ۲۸ گرم، مداد H4 یا H5 برای انتقال تصاویر
کار عملی هنرجویان : استفاده از شخصیت‌ها و تلفیق آنها برای اتود فصل بهار در کادر خشتی (کار اصلی در اندازه A3 برای اجرای تقویم آماده خواهد شد)
تکلیف هنرجویان در منزل : ادامه کار شخصیت سازی و تمرین حالت‌های مختلف بدن در منزل و تلفیق شخصیت با شیء، تکمیل اتود بهار

ماه	هفته	عنوان درس	مبحث	تکنیک	هدف کلی
۸	۱	تصویرسازی	شخصیت سازی	آبرنگ	اجرای درست تکنیک آبرنگ
روش تدریس : روش اجرای آبرنگ روی کار اول هنرجویان لازم است به دقت صورت گیرد و عملاً به تک تک آنها آموزش داده شود کتاب‌های تصویرسازی شده با تکنیک آبرنگ در اختیار هنرجویان قرار گیرد از هنرجویان خواسته شود به اکسپرسیون رنگ در فصل‌های مختلف توجه داشته باشند					
مواد آموزشی موردنیاز هنرآموز : کامپیوتر و سی دی‌های تصویرسازی - انواع کتاب‌های تصویرگری					
لوازم موردنیاز هنرجویان : آبرنگ، قلم مو- لباس کارگاهی - تخته شاسی جهت شاسی کشی - چسب کاغذی - مقوای فابریانو ۲۸ گرم - مداد H4 یا H5 برای انتقال تصاویر					
کار عملی هنرجویان : اجرای فصل بهار با تکنیک آبرنگ سر کلاس					
تکلیف هنرجویان در منزل : اتود برای فصل تابستان و پاییز با استفاده از شخصیت‌ها و تلفیق آنها در کادر خشتی (کار اصلی در اندازه A3 برای اجرای تقویم) - اتمام اجرای فصل بهار					

ماه	هفته	عنوان درس	مبحث	تکنیک	هدف کلی
۸	۲	تصویرسازی	شخصیت سازی	آبرنگ	اجرای درست تکنیک آبرنگ - درک اکسپرسیون رنگ در فصل‌های مختلف
روش تدریس : تأیید و تصحیح اتودهای فصل تابستان و پاییز، نظارت بر اجرای صحیح تکنیک کتاب‌های تصویرسازی شده با تکنیک آبرنگ در اختیار هنرجویان قرار گیرد از هنرجویان خواسته شود به اکسپرسیون رنگ در فصل‌های مختلف توجه داشته باشند					
مواد آموزشی موردنیاز هنرآموز : کامپیوتر و سی دی‌های تصویرسازی - انواع کتاب‌های تصویرگری					
لوازم موردنیاز هنرجویان : آبرنگ - قلم مو - لباس کارگاهی - تخته شاسی جهت شاسی کشی - چسب کاغذی - مقوای فابریانو ۲۸ گرم - مداد H4 یا H5 برای انتقال تصاویر					
کار عملی هنرجویان : اجرای فصل تابستان و پاییز با تکنیک آبرنگ سر کلاس					
تکلیف هنرجویان در منزل : اتود برای فصل زمستان با استفاده از شخصیت‌ها و تلفیق آنها در کادر خشتی (کار اصلی در اندازه A3 برای اجرای تقویم)، اتمام اجرای فصل تابستان و پاییز					

ماه	هفته	عنوان درس	مبحث	تکنیک	هدف کلی
۸	۳	تصویرسازی	شخصیت سازی	آبرنگ	اجرای درست تکنیک آبرنگ - درک اکسپرسیون رنگ در فصل های مختلف
<p>روش تدریس: تأیید و تصحیح اتوهای فصل زمستان، نظارت بر اجرای صحیح تکنیک کتاب های تصویرسازی شده با تکنیک آبرنگ در اختیار هنرجویان قرار گیرد از هنرجویان خواسته شود به اکسپرسیون رنگ در فصل های مختلف توجه داشته باشند</p> <p>مواد آموزشی مورد نیاز هنر آموز: کامپیوتر و سی دی های تصویرسازی - انواع کتاب های تصویرگری</p> <p>لوازم مورد نیاز هنرجویان: آبرنگ - قلم مو - لباس کارگاهی - تخته شناسی جهت شناسی کشی - چسب کاغذی - مقوای فابریانو ۲۸ گرم - مداد H4 یا H5 برای انتقال تصاویر</p> <p>کار عملی هنرجویان: اجرای فصل زمستان با تکنیک آبرنگ سر کلاس</p> <p>تکلیف هنرجویان در منزل: اتمام اجرای فصل زمستان، از کارهای چهار فصل برای تقویم سال آینده استفاده می شود (هنرجویان پس از صفحه آرایی و پرینت آن را سیمی کرده و در جشنواره نوروزی پایان سال شمسی به فروش می گذارند) جمع آوری طرح گل و پروانه برای هفته آینده</p>					

ماه	هفته	عنوان درس	مبحث	تکنیک	هدف کلی
۸	۴	تصویرسازی	تصویرسازی تزیینی	اکولین یا ماژیک	اجرای درست تکنیک اکولین یا ماژیک
<p>روش تدریس: داوری تکنیک آبرنگ - صحبت در مورد کارها در زنگ اول</p> <p>تدریس تصویرسازی تزیینی - نشان دادن آثار تصویرسازی شده به صورت تزیینی - آموزش تکنیک اکولین - آموزش تکنیک ماژیک</p> <p>مواد آموزشی مورد نیاز هنر آموز: کامپیوتر و سی دی های تصویرسازی - انواع کتاب های تصویرگری</p> <p>انواع اکولین، ماژیک، قلم مو و لوازم مورد نیاز تکنیک ها</p> <p>لوازم مورد نیاز هنرجویان: مداد و کاغذ</p> <p>کار عملی هنرجویان: شروع اتود برای تزیینی کردن پروانه ها در کادراهای ۱ × ۱ - ۵ گل و ۵ پروانه</p> <p>تکلیف هنرجویان در منزل: اجرا با تکنیک اکولین یا ماژیک گل و پروانه</p> <p>انتخاب شعر کودکانه برای کار مداد رنگی</p>					

ماه	هفته	عنوان درس	مبحث	تکنیک	هدف کلی
۹	۱	تصویرسازی	تصویرسازی تزیینی	اکولین یا ماژیک	اجرای درست تکنیک اکولین یا ماژیک
<p>روش تدریس: روش اجرای درست تکنیک اکولین یا ماژیک (به انتخاب هنرجویان) عملاً به تک تک آنها آموزش داده شود</p> <p>کتاب های تصویرسازی شده با تکنیک ها در اختیار هنرجویان قرار گیرد</p> <p>در جلسه سوم، صفحه آرایی و ترکیب بندی در دو صفحه روبه رو برای شعر تدریس شود</p>					

مواد آموزشی مورد نیاز هنر آموز : کامپیوتر و سی دی های تصویرسازی - انواع کتاب های تصویرگری
لوازم مورد نیاز هنرجویان : اکولین - ماژیک - لباس کارگاهی - تخته شاسی جهت شاسی کشی - چسب کاغذی - کاغذ کالک - مقوای فابریانو ۲۸ گرم - مداد H4 یا H5 برای انتقال تصاویر
کار عملی هنرجویان : اجرای گل و پروانه در کادر ۱ × ۱ با تکنیک اکولین یا ماژیک
تکلیف هنرجویان در منزل : انجام کارهای ناتمام، اتود برای شعر کودک با توجه به آزادانه تر بودن و ترکیب بندی های آزاد متناسب با شعر پاسپارتوی گل و پروانه ها به صورت رنگی

ماه	هفته	عنوان درس	مبحث	تکنیک	هدف کلی
۹	۲	تصویرسازی	شعر کودک	مداد رنگی	اجرای درست تکنیک مداد رنگی، درک ترکیب بندی درست در دو صفحه روبه رو برای شعر
روش تدریس : آموزش تکنیک مداد رنگی به صورت عملی و شیوه های مختلف تکنیک مداد رنگی تأیید اتودهای شعر					
مواد آموزشی مورد نیاز هنر آموز : کامپیوتر و سی دی های تصویرسازی - انواع کتاب های تصویرگری با تکنیک مداد رنگی - انواع مداد رنگی و لوازم مورد نیاز تکنیک					
لوازم مورد نیاز هنرجویان : دفتر تصویرسازی - مداد رنگی - خودکار بیرنگ، پاک کن - انواع مقوا - مداد H4 یا H5 برای انتقال تصاویر					
کار عملی هنرجویان : ایجاد بافت توسط مداد رنگی روی انواع مقوای بافت دار و بدون بافت برای رسیدن به تکنیک دلخواه، تدریس مبحث مداد رنگی از کتاب					
تکلیف هنرجویان در منزل : تکمیل اتودها برای شعر کودک و انتقال تصاویر روی مقوا					

ماه	هفته	عنوان درس	مبحث	تکنیک	هدف کلی
۹	۳	تصویرسازی	شعر کودک	مداد رنگی	اجرای درست تکنیک مداد رنگی، درک ترکیب بندی درست در دو صفحه روبه رو برای شعر
روش تدریس : تأیید اتودهای شعر و نظارت بر اجرای تکنیک مداد رنگی، تکنیک های مختلف مداد رنگی به تناسب کار و علاقه هنرجو					
مواد آموزشی مورد نیاز هنر آموز : کامپیوتر و سی دی های تصویرسازی - انواع کتاب های تصویرگری با تکنیک مداد رنگی					
لوازم مورد نیاز هنرجویان : دفتر تصویرسازی - مداد رنگی - خودکار بیرنگ - پاک کن - انواع مقوا، - مداد H4 یا H5 برای انتقال تصاویر					
کار عملی هنرجویان : شروع اجرای تکنیک مداد رنگی با تکنیک دلخواه که از طریق ایجاد بافت به دست آمده است					
تکلیف هنرجویان در منزل : انجام کارهای ناتمام، اتود برای شعر کودک با توجه به آزادانه تر بودن و ترکیب بندی های آزاد متناسب با شعر پاسپارتوی گل و پروانه ها به صورت رنگی					

ماه	هفته	عنوان درس	مبحث	تکنیک	هدف کلی
۹	۴	تصویرسازی	شعر کودک	مداد رنگی	اجرای درست تکنیک مداد رنگی، درک ترکیب بندی درست در دو صفحه روبه رو برای شعر
روش تدریس : نظارت بر اجرای تکنیک مداد رنگی - آموزش پاسپارتو کردن درست کارهای تصویرسازی برای ژوژمان (داوری) نهایی					
مواد آموزشی مورد نیاز هنرآموز : کامپیوتر و سی دی های تصویرسازی - انواع کتاب های تصویرگری با تکنیک مداد رنگی - انواع مداد رنگی و لوازم مورد نیاز تکنیک					
لوازم مورد نیاز هنرجویان : دفتر تصویرسازی - مداد رنگی - خودکار بیرنگ - پاک کن - انواع مقوا - مداد H4 یا H5 برای انتقال تصاویر					
کار عملی هنرجویان : ادامه اجرای تکنیک مداد رنگی					
تکلیف هنرجویان در منزل : انجام کارهای ناتمام و پاسپارتوی کارها برای ژوژمان (داوری)					

ماه	هفته	عنوان درس	مبحث	تکنیک	هدف کلی
۱۰	۱	تصویرسازی			
روش تدریس :					
ژوژمان (داوری) اصلی ترم ۱ و ارائه کلیه پروژه ها					
مواد آموزشی مورد نیاز هنرآموز :					
لوازم مورد نیاز هنرجویان :					
کار عملی هنرجویان :					
تکلیف هنرجویان در منزل :					

ماه	هفته	عنوان درس	مبحث	تکنیک	هدف کلی
۱۰	۲	تصویرسازی			
روش تدریس :					
امتحانات					
مواد آموزشی مورد نیاز هنرآموز :					
لوازم مورد نیاز هنرجویان :					
کار عملی هنرجویان :					
تکلیف هنرجویان در منزل :					

ماه	هفته	عنوان درس	مبحث	تکنیک	هدف کلی
۱۱	۱	تصویرسازی	کارت تبریک	کولاژ	اجرای درست تکنیک کولاژ، درک ترکیب بندی درست در کادر A4
<p>روش تدریس: صحبت در مورد تکنیک کولاژ، نشان دادن کتاب و کار کولاژ هنرجویان سال های قبل، شروع اتود برای کار کولاژ در اندازه A4 با موضوع عید نوروز که نهایتاً به صورت کارت تبریک عید ارائه می شود (نمونه آثار ضمیمه است) اتودها تصحیح می شود</p> <p>تکنیک کولاژ و ترکیب آن با مواد دیگر به هنرجویان معرفی می شود</p>					
مواد آموزشی مورد نیاز هنر آموز: کامپیوتر و سی دی های تصویرسازی - انواع کتاب های تصویرگری با تکنیک کولاژ					
لوازم مورد نیاز هنرجویان: دفتر تصویرسازی - مداد					
کار عملی هنرجویان: اتود برای تکنیک کولاژ در اندازه A4 با موضوع عید نوروز					
تکلیف هنرجویان در منزل: جمع آوری انواع مقوا، بافت های مختلف، مجلات رنگی و برای تکنیک کولاژ					

ماه	هفته	عنوان درس	مبحث	تکنیک	هدف کلی
۱۱	۲	تصویرسازی	کارت تبریک	کولاژ	اجرای درست تکنیک کولاژ، درک ترکیب بندی درست در کادر A4
<p>روش تدریس: آموزش و نظارت بر اجرای تکنیک کولاژ، اسکن شدن کار هنرجوها پس از اتمام و آماده شدن برای پرینت در اندازه A5 ارائه موضوعات امتحانات نهایی سال های قبل برای اتود در منزل برای هفته آینده از هنرجویان خواسته می شود برای هفته آینده لوازم چاپ منو پرینت به همراه داشته باشند</p>					
مواد آموزشی مورد نیاز هنر آموز: کامپیوتر و سی دی های تصویرسازی - انواع کتاب های تصویرگری با تکنیک کولاژ					
لوازم مورد نیاز هنرجویان: دفتر تصویرسازی - انواع بافت - قیچی - چسب مقواهای رنگی - پاک کن - انواع مقوا - کاربن برای انتقال تصاویر					
کار عملی هنرجویان: اجرای تکنیک کولاژ در سر کلاس و اتمام کار کولاژ در همین هفته					
تکلیف هنرجویان در منزل: آماده کردن کارت تبریک عید برای جشنواره نوروزی اتود برای یکی از موضوعات امتحانات نهایی سال های قبل					

ماه	هفته	عنوان درس	مبحث	تکنیک	هدف کلی
۱۱	۳	تصویرسازی	تصویرسازی موضوعی	چاپ شیشه	اجرای درست تکنیک چاپ شیشه متناسب با موضوع
<p>روش تدریس: یکی از موضوعات امتحان نهایی سال های قبل به دلخواه انتخاب به صورت منو پرینت اجرا می گردد هنرجویان با این شیوه چاپ آشنایی دارند و عملاً با کاربرد این تکنیک در تصویرسازی آشنا می شوند</p>					
مواد آموزشی مورد نیاز هنر آموز: کامپیوتر و سی دی های تصویرسازی - انواع کتاب های تصویرگری با تکنیک کولاژ					
لوازم مورد نیاز هنرجویان: دفتر تصویرسازی - مداد - رنگ روغن سیاه - طلق، آبرنگ و					
کار عملی هنرجویان: اجرای اتودها با تکنیک چاپ به شیوه منو پرینت					
تکلیف هنرجویان در منزل: از هنرجوها خواسته می شود برای جلسه آینده داستان به همراه داشته باشند					

ماه	هفته	عنوان درس	مبحث	تکنیک	هدف کلی
۱۱	۴	تصویرسازی	تصویرسازی موضوعی	چاپ شیشه	اجرای درست تکنیک چاپ شیشه متناسب با موضوع
روش تدریس: نظارت بر اجرای درست تکنیک چاپ به شیوه مونوپرینت و اتمام این کار ژورمان (داوری) داخلی آثار و نظرخواهی از هنرجوها در خصوص اجرای صحیح تکنیک و ترکیب بندی آثار انتخاب داستان مناسب					
مواد آموزشی مورد نیاز هنرآموز: کامپیوتر و سی دی های تصویرسازی - انواع کتاب های تصویرگری با تکنیک کولاژ					
لوازم مورد نیاز هنرجویان: دفتر تصویرسازی - مداد - رنگ روغن سیاه - طلق - آبرنگ و					
کار عملی هنرجویان: ادامه کار تکنیک چاپ به شیوه مونوپرینت و اتمام کار					
تکلیف هنرجویان در منزل: اتود با استفاده از طرح های گل و پروانه برای تخم مرغ های رنگی عید نوروز					

ماه	هفته	عنوان درس	مبحث	تکنیک	هدف کلی
۱۲	۱	تصویرسازی	فریم آزاد	اسکراچ برد	اجرای درست تکنیک اسکراچ برد
روش تدریس: تدریس تصویرسازی برای متن، صحبت در مورد صفحه آرای کتاب کودک و ارائه انواع کتاب های تصویرسازی شده برای کودک و بررسی آنها از نظر تکنیک، قطع، صفحه آرای و تناسب تصاویر با سن مخاطبین، تدریس از کتاب تصویرسازی مبحث مورد نظر، آموزش شناخت ابزار مورد نیاز برای تکنیک اکریک، معرفی انواع اکریک ها و مدیوم های مورد استفاده در تکنیک اکریک، تدریس تکنیک اسکراچ برد					
مواد آموزشی مورد نیاز هنرآموز: کامپیوتر و سی دی های تصویرسازی - انواع کتاب های تصویری با تکنیک اکریک و تکنیک اسکراچ برد					
لوازم مورد نیاز هنرجویان: دفتر تصویرسازی - مداد - مقوای گلاسه - قلم مو - کاتر - جوهر رایید					
کار عملی هنرجویان: انتخاب داستان، خلاصه کردن و انتخاب چهار بخش اصلی از داستان برای کار پروژه نهایی مطالعه دقیق کتاب ها از نظر تکنیک، قطع، صفحه آرای و تناسب تصاویر با سن مخاطبین (کتاب هایی از ناشران معتبر مثل کانون، شبانیز، مدرسه و ) - اجرای تکنیک اسکراچ برد روی یکی از اتودها					
تکلیف هنرجویان در منزل: آماده کردن تخم مرغ های رنگی عید نوروز با تکنیک آزاد					

ماه	هفته	عنوان درس	مبحث	تکنیک	هدف کلی
۱۲	۲	تصویرسازی	کتاب کودک	اکریک	اجرای درست تکنیک اکریک و ترکیبی متناسب با موضوع، قطع کتاب و سن مخاطب
روش تدریس: از آنجایی که هنرجویان در سال دوم، یک ترم کامل با تکنیک گواش کار کرده اند اکریک جایگزین گواش می شود تا هنرجوها با این تکنیک آشنا شوند ضمناً هنرجویان به دلیل جذابیت تکنیک اکریک از آن استقبال خواهند کرد تدریس از کتاب					
مواد آموزشی مورد نیاز هنرآموز: کامپیوتر و سی دی های تصویرسازی - انواع کتاب های تصویرگری با تکنیک اکریک و ترکیبی					
لوازم مورد نیاز هنرجویان: دفتر تصویرسازی، مداد					

کار عملی هنرجویان : شروع شخصیت سازی برای شخصیت‌های داستان براساس فضای کلی داستان
تکلیف هنرجویان در منزل : ادامه اتود شخصیت سازی و ترکیب بندی در دفتر تصویرسازی

ماه	هفته	عنوان درس	مبحث	تکنیک	هدف کلی
۱۲	۳	تصویرسازی	کتاب کودک	اکرلیک	اجرای درست تکنیک اکرلیک و ترکیبی متناسب با موضوع، قطع کتاب و سن مخاطب
روش تدریس : اتود زدن و کار بر روی اتودها باید با دقت انجام شود در این هفته هنرجوها باید به دقت روی شخصیت‌ها و فضاهای داستان کار کنند کارهای سیاه و سفید و مدادی به روی دیوار ببرند و با نظر هنرجویان دیگر روی فضا سازی‌ها و شخصیت‌ها صحبت کنند					
مواد آموزشی مورد نیاز هنرآموز : کامپیوتر و سی‌دی‌های تصویرسازی - انواع کتاب‌های تصویری با تکنیک اکرلیک و تکنیک‌های ترکیبی					
لوازم مورد نیاز هنرجویان : دفتر تصویرسازی - مداد - اکرلیک - مدیوم‌ها - انواع قلم‌مو - چسب چوب و مقوای مختلف					
کار عملی هنرجویان : با اکرلیک روی بافت‌های مختلف اتود زده می‌شود و از شیوه‌های مختلف اکرلیک مانند ایجاد بافت به وسیله قلم‌مو، چسب چوب و استفاده از مقوای مختلف به صورت بافت اصلی، ترکیب اکرلیک با مدیوم‌ها و ، شیوه و تکنیک خاص هر هنرجو به دست می‌آید و اجرا به بعد از تعطیلات نوروز موقوف می‌شود					
تکلیف هنرجویان در منزل : آماده کردن نهایی آثار برای جشنواره نوروزی					

ماه	هفته	عنوان درس	مبحث	تکنیک	هدف کلی
۱۲	۴	تصویرسازی			
روش تدریس : در هفته چهارم اسفند نمایشگاهی از آثار کارت تبریک عید، تخم‌مرغ‌های رنگی و تقویم هنرجویان برگزار می‌گردد و آثار به نمایش گذاشته می‌شوند					
مواد آموزشی مورد نیاز هنرآموز :					
لوازم مورد نیاز هنرجویان :					
کار عملی هنرجویان :					
تکلیف هنرجویان در منزل :					

ماه	هفته	عنوان درس	مبحث	تکنیک	هدف کلی
۱	۳	تصویرسازی	کتاب کودک	اکرلیک	اجرای درست تکنیک اکرلیک و ترکیبی متناسب با موضوع، قطع کتاب و سن مخاطب
روش تدریس : تأیید اتودهای کتاب داستان، نظارت بر اجرای درست تکنیک اکرلیک به صورت یک اتود پیش طرح و سپس اجرای فریم اول کار پروژه نهایی، که شامل سه فریم دو صفحه روبه‌رو و یک فریم روی جلد است					
مواد آموزشی مورد نیاز هنرآموز : کامپیوتر و سی‌دی‌های تصویرسازی - انواع کتاب‌های تصویری با تکنیک اکرلیک و تکنیک‌های ترکیبی					
لوازم مورد نیاز هنرجویان : دفتر تصویرسازی - مداد - اکرلیک - مدیوم‌ها - انواع قلم‌مو - چسب چوب و مقوای مختلف					



کار عملی هنرجویان : شروع اجرای کار اکریلیک به صورت یک اتود پیش طرح، و سپس اجرای فریم اول
تکلیف هنرجویان در منزل : اتمام اجرای فریم اول

ماه	هفته	عنوان درس	مبحث	تکنیک	هدف کلی
۱	۴	تصویرسازی	کتاب کودک	اکریلیک	اجرای درست تکنیک اکریلیک و ترکیبی متناسب با موضوع قطع کتاب و سن مخاطب
روش تدریس : تأیید اتوهای کتاب داستان، نظارت بر اجرای درست تکنیک اکریلیک در فریم دوم – تدریس از کتاب					
مواد آموزشی موردنیاز هنرآموز : کامپیوتر و سی دی های تصویرسازی – انواع کتاب های تصویری با تکنیک اکریلیک و تکنیک های ترکیبی					
لوازم موردنیاز هنرجویان : دفتر تصویرسازی – مداد – اکریلیک – مدیوم ها – انواع قلم مو – چسب چوب و مقوای مختلف					
کار عملی هنرجویان : اجرای فریم دوم					
تکلیف هنرجویان در منزل : اتمام اجرای فریم دوم					

ماه	هفته	عنوان درس	مبحث	تکنیک	هدف کلی
۲	۱	تصویرسازی	کتاب کودک	اکریلیک	اجرای درست تکنیک اکریلیک و ترکیبی متناسب با موضوع قطع کتاب و سن مخاطب
روش تدریس : تأیید اتوهای کتاب داستان، نظارت بر اجرای درست تکنیک اکریلیک در فریم سوم – تدریس از کتاب					
مواد آموزشی موردنیاز هنرآموز : کامپیوتر و سی دی های تصویرسازی – انواع کتاب های تصویری با تکنیک اکریلیک و تکنیک های ترکیبی					
لوازم موردنیاز هنرجویان : دفتر تصویرسازی – مداد – اکریلیک – مدیوم ها – انواع قلم مو – چسب چوب و مقوای مختلف					
کار عملی هنرجویان : اجرای فریم سوم					
تکلیف هنرجویان در منزل : اتمام اجرای فریم سوم					

ماه	هفته	عنوان درس	مبحث	تکنیک	هدف کلی
۲	۲	تصویرسازی	کتاب کودک	اکریلیک	اجرای درست تکنیک اکریلیک و ترکیبی متناسب با موضوع قطع کتاب و سن مخاطب
روش تدریس : تأیید اتوهای کتاب داستان، نظارت بر اجرای درست تکنیک اکریلیک در فریم چهارم – تدریس از کتاب					
مواد آموزشی موردنیاز هنرآموز : کامپیوتر و سی دی های تصویرسازی – انواع کتاب های تصویری با تکنیک اکریلیک و تکنیک های ترکیبی					
لوازم موردنیاز هنرجویان : دفتر تصویرسازی – مداد – اکریلیک – مدیوم ها – انواع قلم مو – چسب چوب و مقوای مختلف					
کار عملی هنرجویان : اجرای فریم چهارم					
تکلیف هنرجویان در منزل : اتمام اجرای فریم چهارم					
آماده کردن متن داستان به صورت تایپ شده					

ماه	هفته	عنوان درس	مبحث	تکنیک	هدف کلی
۲	۳	تصویرسازی	کتاب کودک	اکرلیک	اجرای درست تکنیک اکرلیک و ترکیبی متناسب با موضوع، قطع کتاب و سن مخاطب
روش تدریس: آموزش و نظارت بر صفحه‌آرایی و چیدمان حروف روی کارهای اکرلیک، مطرح کردن نمونه سؤالات تصویرسازی و رفع اشکالات، اسکن آثار، آموزش نحوه درست کردن ماکت کتاب					
مواد آموزشی موردنیاز هنرآموز: کامپیوتر و سی‌دی‌های تصویرسازی - انواع کتاب‌های تصویری با تکنیک اکرلیک و تکنیک‌های ترکیبی					
لوازم موردنیاز هنرجویان: دفتر تصویرسازی - مداد - اکرلیک - مدیوم‌ها - انواع قلم‌مو - چسب چوب و مقواهای مختلف، متن تایپ شده داستان					
کار عملی هنرجویان: صفحه‌آرایی و چیدمان حروف روی کارهای اکرلیک - در این جا دقت شود که لی آت یا چیدمان حروف کاملاً براساس آموخته‌های درس صفحه‌آرایی انجام شود					
تکلیف هنرجویان در منزل: درست کردن ماکت کتاب با استفاده از کپی یا پرینت رنگی کارها					

ماه	هفته	عنوان درس	مبحث	تکنیک	هدف کلی
۲	۴	تصویرسازی			
روش تدریس: ژورمان (داوری) نهایی تصویرسازی توضیحات و سفارشات لازم برای امتحان نهایی					
مواد آموزشی موردنیاز هنرآموز:					
لوازم موردنیاز هنرجویان:					
کار عملی هنرجویان:					
تکلیف هنرجویان در منزل:					



اتوهای شخصیت سازی



نمونه‌هایی از شخصیت‌سازی با اشکال ساده هندسی

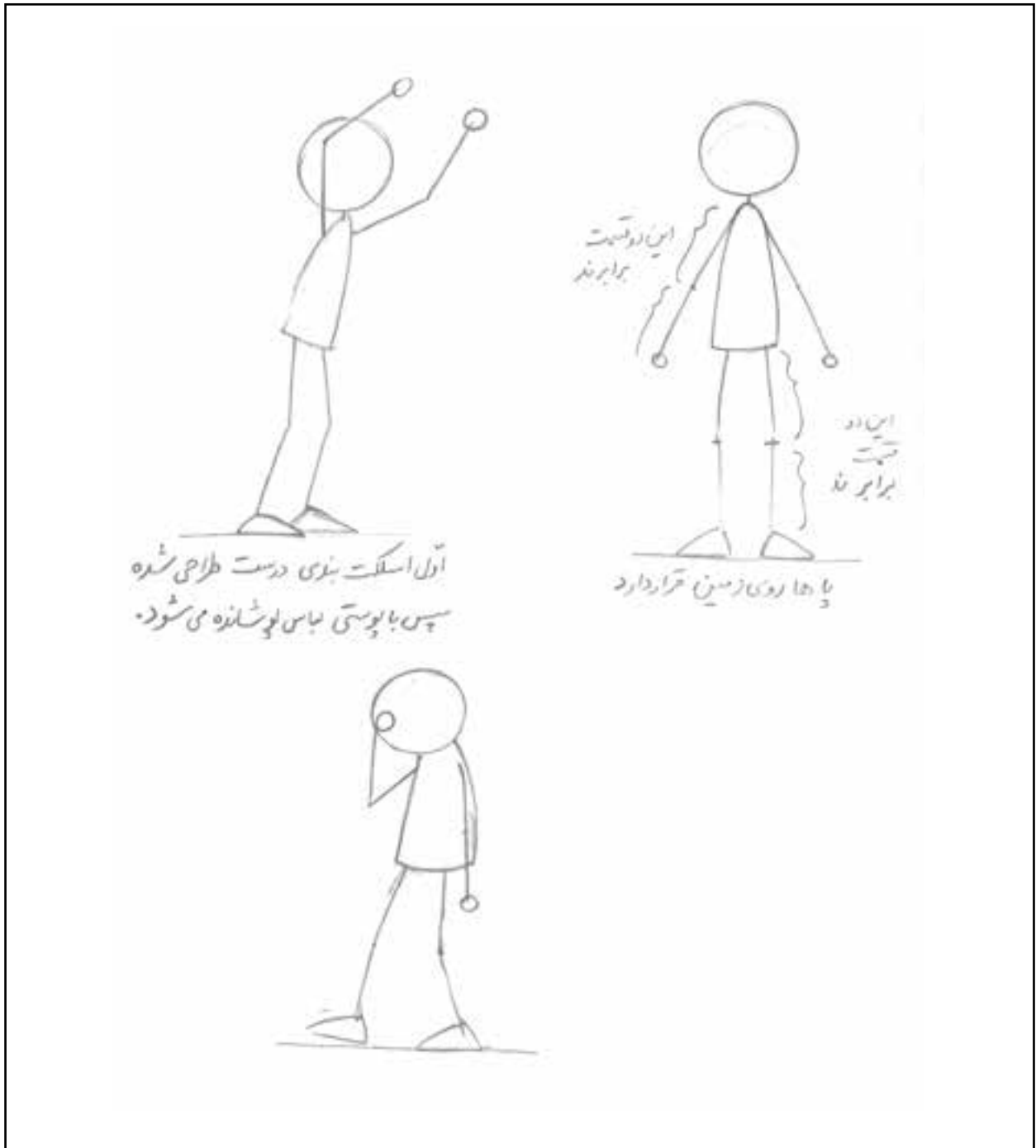

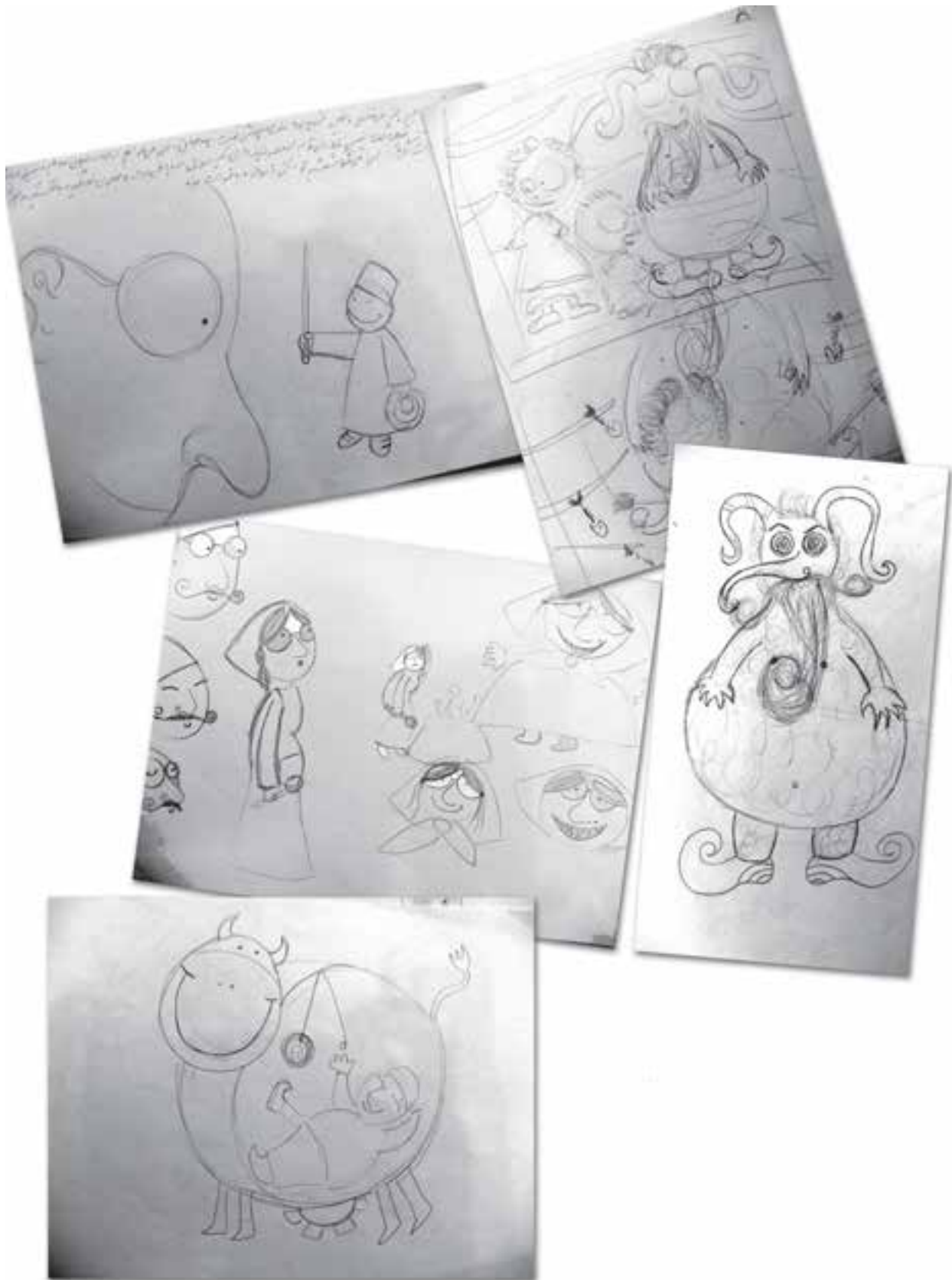



چاپ شیشه



چاپ ترافارد (اکریلیک)



گلناز ثروتیان - تصویرسازی





گلناز نروتيان — تصويرسازى

## ارزش‌یابی

مبحث پایانی فناوری (تکنولوژی) آموزشی «ارزش‌یابی» است. ارزش‌یابی به معنای جمع‌آوری اطلاعات به منظور اخذ تصمیمات مناسب است. گاه ارزش‌یابی از سوی هنرآموز و در طول دوره آموزشی صورت می‌گیرد تا به هنرجو در امر یادگیری کمک کند، و گاه زمان آن از سوی مؤسسه آموزشی تعیین می‌شود تا جهت ارتقای تحصیلی هنرجو تصمیمات مناسب گرفته شود و در جدول امتیازات، جایگاه او مشخص شود.

ارزش‌یابی فوائد متعددی دارد که برخی را ذکر می‌کنیم :

الف) ایجاد انگیزه برای هنرجو جهت تسریع یادگیری در ابتدای آموزش؛

ب) تشویق هنرجویان به یادگیری و ایجاد رقابت سالم علمی؛

ج) آگاهی بخشی برای هنرجو که خود را ارزیابی کند؛

د) آگاهی بخشی برای هنرآموز تا نقاط قوت و ضعف خود را در تدریس بیابد؛

ه) اصلاح فعالیت‌های غیر صحیح در یادگیری.

بنابراین، با ارزش‌یابی است که هم هنرجو و هم هنرآموز سنجش می‌شوند و می‌توانند به اصلاح خود پردازند. البته ارزش‌یابی باید متناسب با اهداف آموزشی صورت گیرد تا در سایه هماهنگی این دو، تصمیمات لازم برای هنرجو گرفته شود.

انواع ارزش‌یابی : قبل از دوره آموزشی، ارزش‌یابی صورت می‌گیرد تا آموزش‌های جدیدی متناسب با دانسته‌های قبلی هنرجو طراحی و تنظیم شود. این آزمون را «ارزیابی تشخیصی» می‌نامند و تعیین‌کننده «رفتار ورودی» هنرجوست.

گاه ارزش‌یابی در مراحل گوناگون یک دوره آموزشی صورت می‌گیرد. امتحان هفتگی میان‌ترم و حتی سؤالات ابتدای هر جلسه که مربوط به درس جلسه قبل است از این گروه‌اند. این نوع ارزش‌یابی به «ارزیابی مرحله‌ای» معروف است. آنچه در تمام مؤسسات آموزشی از اهمیت بالایی برخوردار است «ارزیابی مجموعه‌ای» است که در پایان هر دوره مانند ترم و پایان‌نامه صورت می‌پذیرد و سرنوشت تحصیلی هنرجو با امتیاز آن رقم می‌خورد. دو نوع اخیر، ارزیابی تعیین‌کننده «رفتار خروجی» هنرجوست و میزان یادگیری او را در دوره آموزشی مورد نظر نشان می‌دهد.

روش‌های ارزش‌یابی : اگرچه هر هنرآموزی با توجه به صلاحدید و قدرت خلاقیت خویش، روشی خاص خود را در ارزش‌یابی به کار می‌برد، ولی به طور کلی روش‌های ارزش‌یابی را می‌توان به سه دسته تقسیم کرد :

الف) کتبی (نوشتاری) که بیشتر ارزش‌یابی‌ها با این روش است. آزمون‌های کتبی نیز به دو شیوه تشریحی و تستی (عینی) برگزار می‌شوند. در شیوه اول گاهی پاسخ‌ها به صورت محدود است و گاه وسیع و گسترده، یعنی هنرآموز به صورت تحلیلی پاسخ می‌طلبد. ارزیابی تستی نیز به چهار شکل صحیح غلط، چندگزینه‌ای، جورکردنی و کامل کردنی صورت می‌گیرد.

ب) شفاهی (گفتاری) که محدود به مواقع خاص است. گاهی پس از آزمون کتبی، جهت کسب اطلاعات بیشتر آزمون شفاهی صورت می‌گیرد، مانند مصاحبه‌های بعد از آزمون کتبی که در برخی مؤسسات وجود دارد و گاهی اصل متن آموزشی با صلاحدید هنرآموز به صورت شفاهی آزموده می‌شود تا قدرت تحلیل و بررسی و عمق دریافت هنرجو برای هنرآموز ثابت گردد.

ج) عملی که برای متن‌های خاصی صورت می‌گیرد. در مواردی که سنجش افراد به کاربرد برخی وسایل و یا به عمل آوردن یک پدیده تجربی منوط است، از امتحان عملی استفاده می‌شود. از نکات مهم در این نوع آزمون توجه به امکانات موجود در یک محیط آموزشی است.

آزمون‌های عملکردی<sup>۱</sup> : امروزه به این دسته از آزمون‌ها، آزمون‌های مبتنی بر عملکرد می‌گویند. آزمون عملکردی، مستلزم

۱- جزوه آموزشی دستورالعمل آزمون‌های پیشرفت تحصیلی - احمد شریفیان

قضاوت درباره مجموعه‌ای از راهبردهایی است که هنرجو از آن‌ها استفاده می‌کند تا دانش، مهارت‌ها و عادت‌های کاری را به گونه‌ای معنادار در انجام تکلیف به کار ببرد. مراحل به کارگیری آزمون‌های مبتنی بر عملکرد به این شرح اند:

**الف) تعیین هدف از آزمون مبتنی بر عملکرد:** برای سازماندهی آزمون خوب، باید هدف آن را به طور روشن و واضح تعیین کرد. از این طریق می‌توان درباره نوع تکلیف یا فعالیتی که برای آزمون مناسب‌اند، تصمیم گرفت.

**ب) انتخاب تکلیف یا فعالیت:** تکلیف یا فعالیت باید برای هنرجو روشن و به دور از ابهام، برانگیزنده، چالش‌انگیز و در عین حال قابل دستیابی باشد. به این معنا که هنرجو با کوشش و تلاش بتواند از عهده انجام آن برآید. به این منظور باید عواملی مانند زمان مورد نیاز برای انجام تکلیف، در دسترس بودن منابع و امکانات در کلاس درس، چگونگی اطلاعات مورد نیاز و کیفیت عملکرد هنرجو را مورد توجه قرار داد.

**ج) تعریف ملاک‌های موفقیت:** بعد از تعیین تکلیف یا فعالیت، باید ملاک‌هایی را که نشان دهنده موفقیت هنرجو در انجام تکلیف یا فعالیت مورد نظرند، تعیین کرد. به این منظور:

۱- عملکرد مورد سنجش را باید به طور واضح و روشن تعریف کرد؛

۲- جنبه‌های مهم عملکرد یا بازده کار را فهرست کرد؛

۳- ملاک‌ها را باید طوری تعیین کرد که قابل مشاهده باشند؛

۴- از هم‌فکری سایر هنرآموزان استفاده کرد؛

۵- از کاربرد کلمات مبهم و گنگ خودداری کرد؛

۶- ملاک‌ها را بر پایه ترتیب مشاهده آنها تنظیم کرد.

**د) خلق فهرست و ارسسی یا مقیاس درجه‌بندی عملکرد:** برخلاف شیوه‌های مرسوم و رایج (استفاده از آزمون‌های جواب‌دانی و انتخاب‌کردنی) آزمون‌های مبتنی بر عملکرد، پاسخی درست یا نادرست ندارند؛ بلکه میزان موفقیت هنرجو را در انجام تکلیف نشان می‌دهند. به این منظور، باید از مقیاس درجه‌بندی عملکرد یا فهرست و ارسسی استفاده کرد. این مقیاس نظام رتبه‌دهی است که می‌توان با استفاده از آن تعیین کرد هنرجو در چه سطحی توانسته از عهده انجام تکلیف برآید.

## راهنمای ارزش‌یابی پیشرفت تحصیلی دروس نظری – عملی

درس مبانی تصویرسازی رشته گرافیک زمینه خدمات پایه سوم

شاخه فنی و حرفه‌ای (سال تحصیلی ۹۰-۸۹)

نام کتاب: مبانی تصویرسازی کد کتاب: ۴۹۵/۲	واحد نظری: ۱ واحد عملی: ۲	ساعت نظری در هفته: ۱ ساعت عملی در هفته: ۳	نمره نظری: ۴ نمره عملی: ۱۶	مدل ارزش‌یابی: ۱-۲-۱-۶ نمره قبولی: ۱۲	نوع آزمون: ■ نهایی □ داخلی
---	------------------------------	--	-------------------------------	--	----------------------------------

نمره	فصل	پایانی نوبت اول	نمره	فصل	پایانی نوبت اول	
۱	۱	(براساس اهداف رفتاری فصل ۱)	۱	۱	اهداف تصویرسازی و رنگ در تصویرسازی: - معنای تصویرگری و اهداف آن - اهمیت رنگ در تصویرسازی - طراحی با اشکال هندسی	محتوای نظری
۱	۲	شیوه‌های تصویرسازی - شیوه‌های مدادرنگی، ماژیک، مرکب، اسکراب برد و چاپ دستی	۱/۵	۱	شیوه‌های تصویرسازی - شیوه مدادرنگی	
۱	۲	شیوه‌های کلاژ، پاستل روغنی و مداد شمعی	۱/۵	۲	شیوه ماژیک	
۱	۲	شیوه‌های گواش، اکولین و چسب چوب	۱/۲۵	۲	شیوه مرکب و انواع آن	
			۱/۲۵	۲	شیوه اسکراب برد	
			۱/۵	۲	انواع شیوه عامی چاپ در تصویرسازی	
۸	۱	- طراحی و تصویرگری موضوعی و ترکیب بندی در آن	۶	۱	(اهمیت رنگ در تصویرسازی، شخصیت سازی با استفاده از اشکال ساده برای یک داستان کوتاه)	محتوای عملی
۸	۲	- اجرای یک تکنیک (شیوه) و یا ترکیب چند تکنیک در یک اثر تصویری	۸	۲	(اجرای یک یا دو تکنیک از تکنیک‌های مدادرنگی، ماژیک، مرکب، اسکراب برد و یا ترکیب آنها)	
		نظری: پرسش مرتبط با موضوع درس توسط هنرجویان - پاسخ داوطلبانه به پرسش هنرآموز در مورد مبحث کلاسی - ارائه صحیح به پرسش معلم در مبحث کلاسی - ارائه نظر و مشارکت در گفت‌وگو در مورد آثار خود و دیگر هنرجویان				مستمر
		عملی: اجرای صحیح تکالیف کلاسی - مشارکت در فعالیت‌های گروهی - رعایت بهداشت و ایمنی کارگاهی - رعایت نظم و انضباط - ارائه تکالیف به تعداد و شکل خواسته شده (کارپوشه یا ژورنال (داوری) کلاسی)				
		در آزمون عملی پایانی وسایل و لوازم مورد نیاز به هنرجویان اعلام گردد - فضای مناسب جهت برگزاری آزمون عملی (میز بزرگ، نور کافی، رعایت فاصله هنرجویان و ...) در نظر گرفته شود کتاب چاپ سال ۱۳۸۴ به بعد معتبر است				نکات اجرایی

## صلاحیت‌های حرفه‌ای هنرآموزان

برای آموزش درس تصویرسازی، همانند بسیاری از درس‌های کارگاهی، هنرآموز باید از صلاحیت‌های حرفه‌ای، رشته تحصیلی آموزشی مرتبط، سابقه کافی آموزش و توانمندی‌های حرفه‌ای برخوردار باشد. برای دست یافتن به این منظور پیشنهاد می‌گردد از هنرآموزانی که بیش از پنج سال سابقه تدریس در این درس دارند استفاده شود. همچنین توصیه می‌گردد به ترتیب اولویت از دانش‌آموختگان (فارغ‌التحصیلان) رشته‌های گرافیک (ارتباط تصویری) و نقاشی در مقطع کارشناسی استفاده شود (مندرج در بخش اولویت‌های حرفه‌ای هنرآموزان و استاندارد نیروی انسانی).

با توجه به نوع واحد درسی که کارگاهی است بهتر است چیدمان و چینش میزها به گونه‌ای باشد که بتوانید به سادگی آثار و تمرین‌های هنرجویان را هنگام کارکردن ملاحظه نمایید. (میزها ترجیحاً به صورت نیم دایره یا دایره‌ای چیده شوند). ارائه نمونه‌های تصویری متناسب با شیوه‌های آموزشی، اجرای شیوه‌ها توسط هنرآموز و تشکیل نمایشگاه‌های متوالی می‌توانند برای شناخت و درک هنرجویان مفید واقع شوند.

### توصیه‌هایی برای هنرآموزان

۱- توصیه می‌شود هنرآموزان در برخی از جلسه‌های کلاس به معرفی و ارائه آثار تصویرگران بپردازند. شرکت مستمر در دوره‌های ضمن خدمت جهت آشنایی با شیوه‌های آموزشی و تربیتی نوین برای هنرآموزان مفید واقع می‌گردد.

۲- سخت‌گیری بیش از اندازه نسبت به دانش‌آموزان آنها را از این رشته دور می‌کند و انتظار بیش از اندازه سطح کار آنها را پایین خواهد آورد. ممکن است هنرجویی حتی آشنایی مختصر هم با اصول ابتدایی هنرهای تجسمی نداشته باشد و فقط با توجه به علاقه‌ای که دارد در رشته گرافیک تحصیل کند و مباحث و اصول را از ابتدا فرا گیرد؛ بنابراین انتظار بیش از اندازه نتیجه مطلوبی در پی نخواهد داشت.

### تجهیزات مورد نیاز این درس

- فضای کارگاهی منطبق با فضاهای پیش‌بینی شده در سند برنامه درسی رشته گرافیک
- میز گرافیک و صندلی متناسب با آن
- امکانات سمعی و بصری
- ابزار و مواد لازم برای اجرای شیوه‌های مختلف
- انواع کاغذ و کاغذهای رنگی
- میزهای کشودار بزرگ برای نگهداری آثار هنرجویان
- میز نور
- مکان مناسب برای نمایش آثار هنرجویان
- امکان دسترسی به آب و ظرف‌شویی برای شستن ظروف رنگ، تمیز کردن قلم‌مو و ...
- نورپردازی مناسب کارگاه
- آرشیو (مخزن نگهداری) کتاب‌ها و لوح‌های فشرده تخصصی
- فیلم‌های آموزشی جهت آموزش شیوه مختلف تصویرسازی

– بازدید از نمایشگاه‌های تخصصی تصویرسازی

– دعوت از هنرمندان تصویرگر (در صورت امکان)

– کمک برای نگهداری لوازم و ابزار (با توجه به تجهیزات مندرج در سند برنامه‌درسی رشته گرافیک، موجود در سایت دفتر

تألیف و آموزش‌های فنی و حرفه‌ای به نشانی : [www.Tvoccd.medu.ir/Art](http://www.Tvoccd.medu.ir/Art))

## استاندارد مواد و تجهیزات آموزشی رشته گرافیک

نام درس	نام تجهیزات
چاپ دستی	<p>۱- مغار برای چوب ۲- مغار برای لینولتوم ۳- قاشق چوبی ۴- قلم فلزی برای چاپ فلز ۵- ظرف رنگ (کاسه) ۶- دستگاه پرس ۷- شیشه ۸- کاردک رنگ ۹- میز چاپ ۱- میز نور ۱۱- دستگاه خشک کن ۱۲- قیچی ۱۳- خط کش فلزی ۱۴- کاتر ۱۵- کابینت آرشيو ۱۶- روپوش کار ۱۷- پانل برای نصب آثار ۱۸- شابلون ۱۹- گیره مخصوص نگاهداری شابلون ۲- تشنگ ۲۱- ماده حساس ۲۲- اتو ۲۳- پنکه ۲۴- غلتک ۲۵- کاردک لاستیکی (اسکوئیچی) ۲۶- سینک ظرفشویی بزرگ</p>
تاریخ هنر ایران و جهان	<p>۱- دستگاه اسلاید ۲- اسلاید ۳- نقشه‌ها ۴- تلویزیون ۵- ویدئو ۶- میز ۷- کامپیوتر ۸- ویدئو پروژکشن ۹- برده نمایش ۱- «سی دی» و «دی وی دی» و فیلم‌های آموزشی</p>
کاربرد خط در گرافیک، پایه و اصول صفحه‌آرایی، تصویرسازی، کارگاه گرافیک و مبانی هنرهای تجسمی	<p>۱- میزگرافیک روکش دار ۲- چهارپایه متناسب با آن ۳- قفسه مخصوص کتاب‌های مرجع ۴- آرشيو نمونه آثار ۵- خط کش فلزی ۶- میز نور ۷- پانل ۸- انواع شابلون ۹- گونیا ۶ و ۴۵ درجه ۱- جعبه پرگار ۱۱- کاتر قلمی ۱۲- کاتر بزرگ و کوچک ۱۳- قیچی ۱۴- قلم‌مو سرگرد آبرنگ و گواش ۱۵- قلم‌مو سرتخت آبرنگ و گواش ۱۶- پالت رنگ (گواش) ۱۷- پیستوله ماری ۱۸- پایه چسب ۱۹- کامپیوتر کامل با قابلیت استفاده در رشته گرافیک ۲- اسکتر ۲۱- پرینتر سیاه و سفید ۲۲- پرینتر رنگی ۲۳- نرم‌افزارهای تخصصی رشته گرافیک ۲۴- سینک ظرفشویی</p>
عکاسی ۱ و ۲	<p>۱- دوربین ۳۵mm ۲- لنزهای تله وایدانگل ۳- آفتاب‌گیر دوربین ۴- سه پایه دوربین ۵- نورسنج ۶- کامپیوتر ۷- مانیتور ۸- پرینتر ۹- فلاش با گایدنامبر ۳۲ و بالاتر ۱- دکلاشنور سیمی ۱۱- پایه کبی برداری ۱۲- کارت اسکیل رنگی ۱۳- لنزهای کلوزآپ ۱۴- دوربین دیجیتال شبه اس‌ال‌آر (SLR) ۱۵- کاغذ چاپ ۱۶- پرینتر رنگی عکس ۱۷- لنز زوم ۱۸- فیلترهای رنگی، یووی (UV)، اسکای لایت و پلاریزه و ان‌دی (ND) ۱۹- اسکتر مجهز به کاش نگاتیو</p>
علم مناظر و مریا	<p>۱- رایید ۲- گونیا ۶ و ۴۵ درجه ۳- قیچی ۴- پایه چسب ۵- چسب مایع ۶- شابلون ۷- خط‌کش T ۸- پرگار ۹- پیستوله ساده و ماری ۱- کاتر قلمی ۱۱- قلم‌موی رنگ گرد ۱۲- پالت و رنگ ۱۳- کاغذ پوستی ۱۴- کاغذ شطرنجی ۱۵- تخته شاسی</p>
طراحی ۱ و ۲	<p>انواع مدل‌های طراحی: (ظروف و اشیای سفالی و فلزی و شیشه‌ای مانند کاسه، کوزه و ...) در اندازه‌های گوناگون، انواع پارچه در جنس‌ها و رنگ‌ها و اندازه‌های متنوع، مجسمه‌های گچی در اندازه‌های متفاوت، اسکلت سر و بدن انسان، قطعات سنگ و کنده درخت و انواع وسایل در دسترس و قابل تهیه توسط هنرجویان (مانند وسایل اسقاطی مثل چتر و ظروف مستعمل و شکسته... سه پایه و خرک (اسبک) طراحی، سینک ظرفشویی</p>
خوش‌نویسی	<p>- میز بزرگ، میز نور، خط کش فلزی، انواع مداد، قلم نی باکیفیت مناسب، دوات شامل (لیقه و جوهرخوش‌نویسی)، قلم تراش مخصوص، قطع زن مناسب، زیردستی مناسب، انواع کاغذهای مناسب خوش‌نویسی (کاغذ گلاسه نرم)</p>

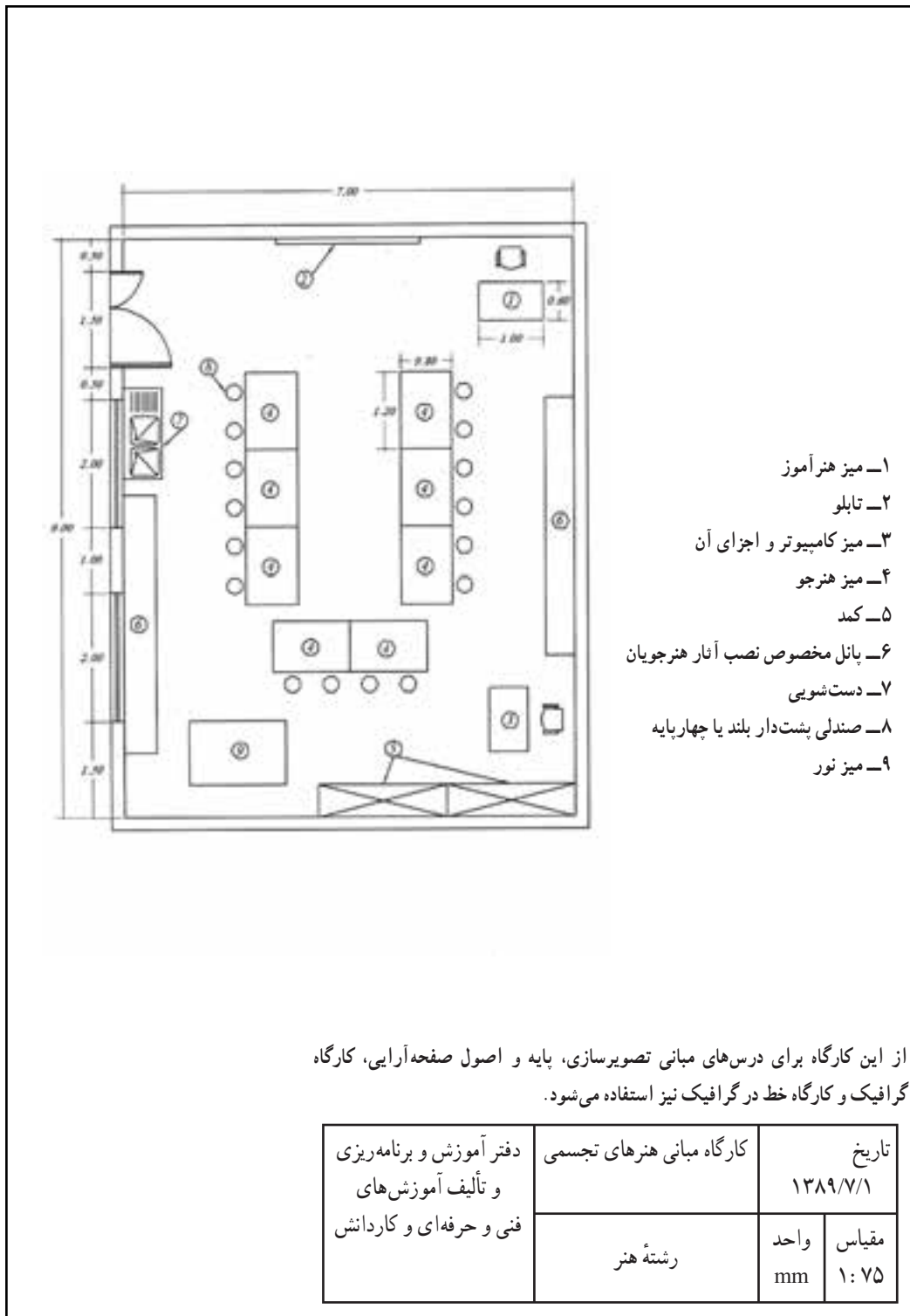

- ۱- میز هنرآموز
- ۲- تابلو
- ۳- میز کامپیوتر و اجزای آن
- ۴- میز هنرجو
- ۵- کمد
- ۶- پانل مخصوص نصب آثار هنرجویان
- ۷- دست شویی
- ۸- صندلی پشت دار بلند یا چهار پایه
- ۹- میز نور

از این کارگاه برای درس‌های مبانی تصویرسازی، بایه و اصول صفحه‌آرایی، کارگاه گرافیک و کارگاه خط در گرافیک نیز استفاده می‌شود.

دفتر آموزش و برنامه‌ریزی و تألیف آموزش‌های فنی و حرفه‌ای و کاردانش	کارگاه مبانی هنرهای تجسمی	تاریخ ۱۳۸۹/۷/۱	
	رشته هنر	واحد mm	مقیاس ۱: ۷۵



## جایگاه این درس در رشته گرافیک و ویژگی های آن

درس تصویرسازی از جمله درس هایی است که در مرز بین نقاشی و گرافیک قرار دارد و همواره در بین هنرجویان از جذابیت خاصی برخوردار است. برای کسب مهارت و توانایی تصویرسازی لازم است هنرجویان اصول طراحی و مبانی چاپ های دستی را به خوبی فراگیرند.

تا چند سال پیش که رایانه در عرصه تبلیغات و طراحی گرافیک حضور چندانی نداشت، نیاز به تصویرسازی و کسب مهارت در آن برای بسیاری از هنرجویان، دانشجویان و طراحان گرافیک بسیار ضروری به نظر می رسید و در بسیاری از امور تبلیغاتی مانند طراحی پوستر، بسته بندی، طراحی جلد کتاب و مجله، تابلوهای تبلیغاتی، تصویرسازی مطبوعات و کتاب و سایر امور گرافیک حضوری گسترده داشت. در حال حاضر با توجه به گسترش روزافزون رایانه و نرم افزارهای تخصصی ممکن است هنرجویان مرتب این سؤال را با شما مطرح کنند که آیا هنوز فراگیری شیوه های مختلف تصویرسازی برای هنرجویان رشته گرافیک ضرورت دارد؟

در پاسخ باید گفت بله، زیرا اگر شما در شیوه های مختلف و اجرای دستی مهارت کسب کنید، اجرای رایانه ای و دیجیتالی تصویرسازی در محیط نرم افزار برای شما ساده تر خواهد شد. کار با عکس، همچنین اصلاح و ویرایش عکس های از پیش آماده شده همیشه و برای هر متن و طراحی تبلیغاتی به تنهایی مناسب و کافی نیست. به همین دلیل اگر شما طرز کار با ابزارهای مختلف را با شیوه های رایج دستی فراگیرید خواهید دید که با استفاده از رایانه و نرم افزار روش کار و شیوه ها کاملاً یکسان اند و فقط ابزار تغییر کرده است. علاوه بر این، هنوز در تصویرسازی شیوه های رایج اجرای با دست نسبت به آثار دیجیتال از جذابیت بیشتری برخوردار است و به سادگی می توان حس هنرمند و تفاوت های شیوه فردی را در این گونه آثار ملاحظه کرد.

هنرجویان با کسب مهارت در این واحد درسی می توانند در آینده به تصویرگری برای مطبوعات و ناشران مختلف بپردازند و یا در شرکت های تبلیغاتی امور تصویرگری را برعهده گیرند.

تصویرگری به تنهایی می تواند به شما این توانایی را بدهد که برای خود نمایشگاه های تصویرسازی مستقل، با موضوعات آزاد برگزار کنید. زیرا در بسیاری از موارد، روش های آن کاملاً با روش های نقاشی همسان و برابر است و در این صورت می توانید به زبان تصویری خاص و فردی دست یابید.

## ارزش یابی

بعد از پایان هر درس و اجرای شیوه آموزشی آن توصیه می گردد به هنرجویان تمرین های متناسب با موارد آموزشی داده شود. بهتر است تمرین ها براساس موضوعات و متون برگرفته از ادبیات ایرانی (کودک و نوجوان) انتخاب شوند تا هنرجویان با فرهنگ ایرانی - اسلامی و حفظ ارزش ها و هویت بیشتر آشنا گردند.

همواره سعی نمایید هنرجویان را در کاربرد ابزار، چگونگی کارکرد شیوه ها و استفاده از رنگ و سایر موارد تصویرسازی راهنمایی کنید.

برای شروع، بهتر است متن های ادبی ساده تر و متناسب با مقاطع سنی پایین تر به هنرجویان داده شود و به تدریج تمرین هایی مناسب سن های بالاتر ارائه شود. ارائه تمرین های از ساده به دشوار همیشه در امر آموزش مفیدتر واقع خواهند شد و به هنرجویان، با توجه به آن که در انجام آنها موفق تر خواهند بود، اعتماد به نفس کافی خواهد داد.

برای تسریع در آموزش و بالا بردن کیفیت تصویرسازی می توان از روش ساده به پیچیده استفاده کرد. به این ترتیب که از

شکل‌های ساده هندسی شروع کنیم و ابزارهای مختلف را به روی این اشکال پیاده نماییم، سپس به سمت اشکال و تصویرهای پیچیده‌تر برویم. با این شیوه هنرجویان نیز می‌توانند تخیلات خود را نهایتاً با ابزارهای مختلف تصویرسازی کنند. البته این شیوه یک پیشنهاد است و ممکن است هنرآموزان برای به‌دست آوردن اشکال ساده از اشکال غیرهندسی استفاده کنند. برای مثال از نقوش ساده گلیم و یا از جست‌جو کردن در خطوط درهم و یا پاشیدن رنگ بر روی کاغذ و نهایتاً پیدا کردن تصاویر از سطوح درهم رنگی و... استفاده نمایند.

هنگامی که متنی را برای هنرجویان انتخاب می‌نمایید توصیه می‌شود درباره قسمت‌های مختلف آن، نگرش و چگونگی تفکر هنرجویان، بخش‌هایی که برای تصویرسازی مناسب است و چگونگی ارتباط متن با تصویر به بحث و تبادل نظر پردازید. انجام این‌گونه بحث‌ها موجب خواهد شد تا هنرجویان به تعمق و تفکر بیشتر بپردازند و اولین موضوعی را که از ذهنشان تراوش می‌نماید به تصویر نکشند و به درک بهتری از متن دست یابند. همواره در تمامی مراحل آموزش با مشاوره و راهنمایی مناسب، هنرجویان را هدایت کنید.

## روش‌های یاددهی و یادگیری

هنر، نشانگر سطح رشد فکری و فرهنگی اقوام و تمدن‌هاست. ارزش واقعی هنر یک فرد را باید در علائق و ویژگی‌های هر قوم و تمدن جست‌جو کرد.

به طور قطع انسان‌ها از همان سال‌های آغاز زندگی در برابر صداها، موسیقی، تصاویر و رنگ‌ها به هیجان می‌آمدند و از خود واکنش نشان می‌دادند. با این توضیح شاید بتوان گفت همه افراد تا حدودی هنرمندند و اگر این استعداد ذاتی را از همان دوران کودکی با تعلیم و تربیت جهت دهند، به تکامل و تحول فردی و اجتماعی بیشتری دست می‌یابند.

هنگامی که ناراحت هستیم، فعالیت‌های خلاقه هنری می‌تواند وضعیت روحی مان را بهبود بخشد و دیدگاه و جهان‌بینی ما را از بدبینی باز دارد.

«علاوه بر نقش هنر، در تبیین و تشخیص اختلالات عاطفی و بیماری‌های روانی امروزه انواع مختلف آثار و فعالیت‌های هنری، در بازسازی شخصیت و درمان این‌گونه مشکلات نیز مورد استفاده قرار دارد.»<sup>۱</sup>

در تحقیقات گسترده‌ای که توسط دانشمندان حوزه علوم تربیت در زمینه هنر کودکان به عمل آمده است به طور واضح و یقین معلوم شده که تعلیم و تربیت هنری سایر قوا و استعدادها را به رشد و تعالی می‌رساند.

به نظر ژان پیاژه<sup>۲</sup>؛ کودک در ارتباط با وسایلی که در اختیار اوست از قبیل نقاشی، مجسمه‌سازی، بازی، تئاتر و... در ظاهر کردن شخصیت خود موفق می‌گردد. ولی بدون یک تربیت هنری متناسب که موفق به پرورش استعدادهای هنری می‌شود عمل و رفتار اشخاص بزرگ‌تر و محدودیت‌های محیط خانوادگی با محیط مدرسه عموماً به جای آن که این نوع تمایلات را تقویت کنند برعکس موجب به متوقف ساختن و یا خنثا کردن آنها می‌شوند.

«هنر یک انضباط مطلق که باید به کودک تحمیل شود نیست بلکه انضباطی است که با نظم طبیعت ارتباط دارد و کودک با پیروی از این انضباط از آزادی کامل برخوردار می‌گردد.»<sup>۳</sup>

با توجه به این برداشت از هنر، پیشنهاد می‌شود انضباط کلاس را انعطاف‌پذیر سازیم، به طوری که هنرجویان در تصویرسازی

۱- علی میرزاییگی، نقش هنر در آموزش و بهداشت روانی کودکان، انتشارات مدرسه

۲- Jean Paget

۳- هربرت رید، هنر و آموزش و پرورش، انتشارات یونسکو

از آزادی عمل برخوردار باشند. هم چنین قوانین و مقررات کارگاه تصویرسازی باید در جهت بهبود روند کلاس تدوین شود و سبب محدود کردن افکار و روحیهٔ خلاقانهٔ هنرجویان نشود.

محیط کلاس باید از هرگونه اضطراب و تشویش دور و با بحث و جست و جو و تجربه توأم باشد تا به این ترتیب هنرجویان بتوانند افکار و احساسات و اعمال خود را در قالبی از شیوه‌های هنری بیان کنند.

ما به عنوان یک هنرآموز باید در نظر داشته باشیم که هنرجویان مدارس هنری از نظر سواد هنری درجات متفاوتی دارند، به طوری که در بین آنها حتی تعدادی از حداقل سواد هنری برخوردار نیستند. نوع نگاه ما به این افراد باید متفاوت باشد تا با استفاده از روش‌ها و تمرینات مختلف استعدادهای خفتهٔ آنها را بیدار کنیم. چه بسا یکی از همین هنرجویان دارای استعداد فوق العاده‌ای باشد و در آینده او را در جهت کار حرفه‌ای هدایت کند.

در خصوص وسایل کار باید متذکر شد هریک از شیوه‌های کتاب، با توجه به وسایلی که به سهولت در دسترس هنرجو قرار می‌گیرد، انتخاب گردیده است. کمک کردن به هنرجویان برای یافتن بعضی از امکانات و شناخت و انتخاب وسایل بهتر نیز از راهنمایی‌های مؤثر هنرآموزان است.

موضوع هر برنامهٔ درسی باید مشوق حس هنرجویان باشد تا بتوانند از راه تجربه و مشاهدات شخصی به بیان افکار شخصی و ذوق هنری خود دست یابند.

دانش‌آموز باید بتواند در حد امکان افکار خود را آزادانه و کامل بیان کند. در این راه هنرآموز راهنمای اوست و این راهنمایی باید در جهت حل مشکل هنرجو باشد. هنرآموز باید مشوق هنرجویان خود باشد و در مواردی که برای رفع اشکال با او مشورت می‌کنند از اقتدار و دانش خود استفاده نماید. بهتر است که آنها را در آزمایش و کسب تجربه آزاد بگذارد و حتی برای آنها محیطی فراهم سازد که در آن بتوانند از سایر آموخته‌هایشان به طور تلفیقی کمک بگیرند. برای مثال می‌توان برای تقویت قوهٔ تخیل آنها از تئاتر، موسیقی، فیلم، قصه‌خوانی، شعر و ادبیات و ... کمک گرفت و با ایجاد فضایی دل‌نشین، توأم با خیال‌پردازی، هم بر جذابیت محیط بیفزاییم و هم خیال‌پردازی هنرجویان را تقویت کنیم و سپس از آنها بخواهیم که در انتخاب تکنیک‌های تصویرسازی از طراحی، چاپ و یا عکاسی نیز استفاده کنند.

اگر هنرآموزان در زمینهٔ هنر، روان‌شناسی و علوم تربیتی از دانش وسیع بهره‌مند باشند بهتر می‌توانند فعالیت‌های خلاقهٔ هنرجویان را درک کنند و در صورت لزوم و امکان حتی می‌توانند در جریان شرایط مادی زندگی آنها قرار گیرند تا بهتر بتوانند آنها را راهنمایی و تشویق نمایند. از دیگر نکات مهم آگاهی داشتن هنرآموز از رسوم، سنن و ارزش‌های سرزمین خویش است. هنرآموزان در صورتی که با نقش‌ها، نگاره‌ها، موسیقی، معماری و بطور کلی هنر سنتی خود آشنایی داشته باشند می‌توانند هنرجویان به سمت و سویی هدایت کنند که مطابق با طبیعت قومی، فرهنگی، محیطی و باورها و اعتقادات مذهبی و ... آنهاست و نتیجه فعالیت آموزشی آنها چشم‌گیرتر خواهد شد.

## بخش دوم

## آموزه شماره ۱

نام درس : اهداف و رسالت تصویرگر		
کلید واژه ها : تصویرسازی، تصویرگر، شیوه های تصویرگری، انواع تصویرسازی		
اهداف رفتاری درس : - هنرجو باید بتواند اهداف تصویرسازی را نام ببرد. - با انواع تقسیم بندی های تصویرسازی و کاربرد آنها آشنا شود.		
پیش دانسته های هنرجویان : نظری : در کتاب طراحی (۱) و مبانی هنرهای تجسمی و عکاسی و چاپ با ویژگی های تصاویر تاحدودی آشنا شده است. عملی : -		
طرح درس : به هنرجویان اهمیت تصویرسازی و کاربرد آن در انتقال پیام آموزش داده می شود.		
جدول طرح درس هنر آموز :		
رویکردهای یاددهی - یادگیری : رویکرد انتقالی، روش سخنرانی همراه با نمایش تصاویر		
ارزشیابی : به صورت آزمون کتبی یا شفاهی		
مکان های بازدید : نمایشگاه های تصویرسازی		
منابع و مآخذ : کتاب های تصویرسازی، کتاب های مصور، سایت های هنری		

## اهداف و رسالت تصویرگر

هنر تصویرسازی به قبل از پیدایش خط و به دوران پارینه سنگی و میان سنگی و نوسنگی می‌رسد. آثار تصویری به جای مانده از نقاشی دیواری غارها<sup>۱</sup> و تصاویر حک شده بر لوحه‌های گلی<sup>۲</sup> و سنگی و سفالینه‌ها<sup>۳</sup> و دیگر اشیای ساخته شده توسط بشر، همه مؤید این موضوع اند که انسان، قبل از تدوین الفبای خط، برای ایجاد ارتباط با یکدیگر از نقوش و تصاویر (الفبای تصویری) استفاده می‌کرده است. قدرت انتقال تصاویر در پاره‌ای موارد آن قدر قوی و مؤثر بوده است که حتی پس از شکل‌گیری اولین اشکال حروف الفبایی از ساده سازی الفبای تصویری و ارتقای آن به صورت حروف قراردادی، بشر همچنان در دنیای تصاویر و رنگ‌ها و نقش‌ها می‌زیسته و آن را تکامل می‌بخشیده است.

آنچه امروز تحت عنوان هنر «تصویرسازی»<sup>۴</sup> می‌شناسیم، تاریخچه‌ای دیرینه و کهن دارد و در طی گذشت زمان تبدیل به وسیله‌ای برای بیان، توضیح و توصیف افکار و اندیشه‌ها، معانی و مفاهیم و رازها و رمزهای بشری شده است. در واقع هنر تصویرسازی برای کمک به درک مفاهیمی مانند علم، تاریخ، مذهب، ادبیات، داستان‌ها و افسانه‌ها و ... به خلق و ثبت تصاویر پرداخت. با گذشت قرن‌ها از زندگی بشر و ورود او به دنیای شهرنشینی و شکل‌گیری تمدن‌ها، هنر تصویرسازی علاوه بر نقش بستن بر مواد و مصالحی مانند خشت‌های گلی، دیوارهای گچی، صخره‌های سنگی<sup>۵</sup>، مُهرها، فلزات و ... وارد عصر جدیدی از اختراعات شد و همزمان با اختراع کاغذ و سپس اختراع اولین شیوه‌های چاپ (از چاپ سنگی تا چاپ ماشینی) هنر تصویرسازی در خدمت کتاب‌آرایی درآمد و دوران جدیدی از خلق تصاویر آغاز گردید.

نقاشان و تصویرگران برای انواع کتاب‌های مذهبی، علمی، ادبی و ... به تصویرسازی پرداختند و کتاب‌های مصور از کتاب «ارژنگ مانی» تا تصویرسازی به صورت کادرها و حواشی تزئینی و نقوش گیاهی و هندسی برای تزئین «قرآن» در قرن‌های اولیه هجری قمری و تا مصور ساختن انواع کتاب‌های ادبی، علمی و تاریخی<sup>۶</sup> و ... راه پرفراز و نشیبی را طی نمود. به نظر می‌رسد یکی از مهم‌ترین رسالت تصویرگران در تصویرسازی برای این گستره عظیم از مکتوبات کمک به درک عمیق‌تر و ایجاد ارتباط بهتر و منطقی‌تر برای دریافت معانی از متن بوده است تا مخاطب بتواند بهتر و کامل‌تر از کتاب موردنظر استفاده کند و بهره‌بردد. در این راستا جادوی تصویر به کمک درک و دریافت مخاطب از مکتوب می‌آید و با معنای متن همراه می‌شود. در این راه هنرمندان تصویرگر در تاریخ شکل‌گیری تصاویر برای مکتوبات؛ تجربه‌های ارزشمندی را در انواع شیوه‌های تصویرسازی و به‌کارگیری انواع رنگ‌ها، کاغذها و ... به‌دست آوردند تا با توجه به مخاطبین خود تصاویری را خلق کنند و انواعی از کتاب‌های

۱- غار لاسکو در فرانسه، غار آلتامیرا در اسپانیا، غارهای میرملاس و هومیان و دوشه در لرستان و ...

۲- لوحه‌های خشتی مصور مکتشف در مناطق باستانی در ایران و سایر تمدن‌ها

۳- سفالینه‌های دارای تصاویر ساده و ابتدایی در تمدن‌های باستانی ایران، مصر و ...

۴- تصویر ustrat on ، تصویرسازی ustrat -۴

۵- صخره‌نگاری‌های منطقه کوه‌دشت

۶- کتاب‌های ادبی مصور مانند شاهنامه، مقامات حریری، کلیله و دمنه و ورقه و گلشاه و ...

کتاب‌های علمی مصور، مانند «مواد طبی» در باب داروشناسی، «التریاق»، «منافع الحیوان» و ...

کتاب‌های تاریخی مصور، مانند «جامع التواریخ» رشیدی و ...

مصور، با توجه به حوزه مخاطبین آنها، شکل گیرد، مانند :

– تصویرسازی برای دانشمندان و کتاب‌های علمی؛

– تصویرسازی برای کتاب‌های مذهبی و تاریخی؛

– تصویرسازی برای کتاب‌های درسی و آموزشی؛

– تصویرسازی برای کودکان و نوجوانان.

بعدها نوع مواد و ابزارهای تصویرگری نیز در دنیای تصویرسازی تحولات چشم‌گیری یافت، به طوری که امروزه رسانه مصور

نیز خود انواعی از تصویرسازی را معرفی می‌کند، مانند :

– تصویرسازی برای مطبوعات (شامل کتاب‌ها، نشریات، پوسترها، اعلان‌ها و آگهی‌ها و ...):

– تصویرسازی برای رسانه‌های الکترونیکی و دیجیتال (شامل فیلم، انیمیشن، بازی‌های رایانه‌ای و ...):

– تصویرسازی برای فضاهای شهری به منظور اطلاع‌رسانی یا زیباسازی (شامل انواع نقاشی‌های دیواری، آگهی‌های تبلیغاتی،

بیلوردها و ...):

– تصویرسازی برای انواع محصولات و فرآورده‌های مصرفی (بسته‌بندی محصولات خانگی، مواد غذایی، مواد شیمیایی و

صنعتی و ...):

– تصویرسازی بر روی محصولات فرهنگی (لوحه‌های فشرده و ...).

و در همه این موارد هنرمندان تصویرگر با توجه به تکنیک‌ها و شیوه‌های اجرایی آثار خود، به خلق تصاویری زیبا، بدیع و گاه

منحصر به فرد و اعجاز‌انگیز می‌پردازند. این شیوه‌ها و تکنیک‌ها ارتباط مستقیمی با مواد و ابزار کار هنرمند دارند، مانند انواع

تصویرسازی با شیوه‌های :

– نقاشی

– عکاسی

– کلاژ

– تصویرسازی دیجیتالی

– شیوه تلفیقی

آنچه در همه این رویکردها و گرایش‌ها در تصویرسازی به چشم می‌آید گستره عظیم کاربرد تصاویر و هنر تصویرسازی در دنیای

پیرامون ماست، به طوری که امروزه تصویر محیط زندگی انسان را احاطه کرده و در فعالیت‌های اجتماعی او نقش اساسی را برعهده

گرفته و در کنار کلام و نوشتار، به صورت یکی از عناصر اصلی ارتباط انسان‌ها، جایگاه ویژه‌ای یافته است. تصویر نقش مهمی در

بالا بردن سطح آگاهی افراد جامعه داشته است. تصویرگران نیز به نکات ظریف محیط زندگی خود توجه ویژه دارند. آنها در انتقال و

آموزش علوم و ارتباطات سهم به‌سزایی داشته و دارند. برای تحقق این رسالت، تصویرگران با جست‌جو و پژوهش در فرهنگ، آداب،

رسوم، سنن و مقررات و ضوابط اجتماعی جامعه آشنایی‌های لازم را به دست می‌آورند و آنها را با دانش و مهارت خود در حوزه فنی

و هنری تلفیق می‌کنند و به تصویرسازی می‌پردازند.

تصویرگر برای خلق تصاویر یک کتاب کودک، یک آگهی تجاری، یک تابلوی تبلیغاتی و یا پیکتوگرام راهنمای شهری و ...

نیازمند به مطالعه در زمینه علوم مرتبط با جامعه مانند روان‌شناسی، مردم‌شناسی، جامعه‌شناسی و ... نیز هست.

شناخت و آگاهی از قوانین، فرهنگ، آداب، رسوم و سنن و هم‌چنین از ویژگی‌های سیاسی، مذهبی و باورها و اعتقادات یک

جامعه از ضروریاتی است یک تصویرگر برای خلق اثر تصویری در هر زمینه‌ای، اعم از کتاب، تبلیغات، بازی‌های رایانه‌ای و... به آنها نیاز دارد. گاه پیام یک اثر تصویری مخاطبانی فراتر از مرزهای جغرافیایی یک کشور می‌یابد و پیام، جنبه بین‌المللی پیدا می‌کند و در مواردی نیز تصویر فقط در یک جامعه محدود با هدف مشخص و در سطح ملی خلق و ثبت می‌شود و انتشار می‌یابد. اما نکته مشترک همه این تصاویر، حس هنرمندانه و ذوق هنری تصویرساز است که همراه با مهارت‌های فنی و تکنیکی به او قدرت ایجاد ارتباط در راستای درک مفاهیم و معانی را می‌بخشد. بنابراین شاید اصلی‌ترین رسالت تصویرساز این است که به کمک تصویر با مخاطبین خود ارتباط مؤثر و بی‌واسطه برقرار کرده و بدین وسیله پیام یا پیام‌هایی را ارائه کنند.



## آموزه شماره ۲

نام درس : اهمیت رنگ در تصویرسازی (صفحات ۱ تا ۱۱)

کلید واژه‌ها : رنگ، نور، زیبایی شناسی رنگ

اهداف رفتاری درس : هنرجو باید بتواند : - اهمیت رنگ در تصویرسازی را به اختصار توضیح دهد.  
- دسته‌بندی رنگ‌ها و جایگاه کاربردی آنها را توضیح دهد.

پیش دانسته‌های هنرجویان :

نظری : کتاب مبانی هنرهای تجسمی، بخش رنگ، سال دوم هنرستان

عملی : کتاب مبانی هنرهای تجسمی، بخش رنگ، سال دوم هنرستان و پیش دانسته‌های کلی از دوران کودکی و شناخت رنگ‌ها.

طرح درس : به هنرجویان یادآوری مباحث نظری مبانی رنگ آموزش داده شود تا با شروع آموزش تکنیک‌های تصویرسازی پیش آموخته‌های خود را به کار ببندند.

جدول طرح درس هنر آموز :



رویکردهای یاددهی - یادگیری : رویکرد تلفیقی، روش نمایش آثار و نمایش مراحل کار و روش سخنرانی

ارزش‌یابی : به صورت شفاهی و کتبی و ارزش‌یابی ورودی در جلسات اول به صورت عملی انجام شود. (با استفاده از چک‌لیست و شاخص‌ها)

مکان‌های بازدید : نمایشگاه‌های هنری (نقاشی، تصویرسازی، نگارگری و...)

منابع و مأخذ : سایت‌های هنری، کتاب رنگ ایتن، مبانی هنرهای تجسمی دکتر حلیمی، کتاب‌های مصور هنری، کتاب مبانی هنرهای تجسمی سال دوم رشته گرافیک و نقاشی و... کد ۳۵۸/۲۱

## اهمیت رنگ در تصویرسازی

پیش از این هنرجویان با مبانی و اصول رنگ‌شناسی و کاربرد آنها در درس مبانی هنرهای تجسمی به تفصیل آشنا شده و آموخته‌هایشان را به صورت عملی اجرا نموده‌اند. بنابراین در این درس به اشاره‌ی تصویری و نمایش آثار، در حد یک یادآوری اکتفا می‌شود. چنانچه هنرجویی در میان پایه ضعیف باشد دادن تمرین‌های مقدماتی همراه با فصل ساده‌سازی اشکال، می‌تواند ضعف‌های مهارتی او را بهبود بخشد.

همچنین برای دانش‌افزایی در این بخش مراجعه به کتاب‌های مرجع، مانند کتاب رنگ ایتن و سایر کتاب‌های رنگ‌شناسی مفید خواهد بود. یادآوری می‌شود مبحث رنگ در کتاب «راهنمای معلم مبانی هنرهای تجسمی» و در کتاب «راهنمای معلم کارگاه گرافیک» کد: ۵۵۱/۲ بخش دوم، تأثیرات کاربردی رنگ در گرافیک آمده است.

## آموزه شماره ۳ و ۴

نام درس : مداد (مداد رنگی - مدادسیاه) و مداد آبرنگی صفحات ۲۱ تا ۲۹ کتاب درسی

کلید واژه‌ها : مدادهای سخت، مدادهای طراحی، فیکساتیو (اسپری فیکس کننده، مقوای مخصوص، پاک کن، هاشور، شیوه سایشی یا محو کردن، تلفیق، پنیو (شیوه کپی کردن)

اهداف رفتاری درس : با مطالعه این درس هنرجو باید بتواند :

- مداد رنگی و کار با مداد رنگی را توضیح دهد؛
- تصویرسازی با مدادرنگی را انجام دهد؛
- نحوه اجرای شیوه مداد رنگی با تکنیک‌های لایه‌گذاری، هاشور و تلفیقی را آموزش ببیند؛
- با ابزار و وسایل موردنیاز آشنا شود و نحوه نگه‌داری آنها را بداند.

پیش دانسته‌های هنرجویان :

نظری : موارد اشاره شده در کتاب طراحی (۱)؛

عملی : هنرجویان با شیوه‌های کار با مداد رنگی در سال‌های پیش از دبستان، دبستان، دوره راهنمایی و در کارگاه طراحی ۱ آشنایی مختصری داشته‌اند.

طرح درس : - آشنا کردن هنرجویان با ابزار و وسایل موردنیاز و شیوه‌های به‌کارگیری و نگه‌داری از آنها با رعایت نکات ایمنی؛

- شروع فعالیت برای تجربه آموزی تکنیک مداد رنگی و اجرای یک طرح با این تکنیک؛
- به هنرجویان آموزش دهیم تا اثر اجرا شده را با ویژگی‌های خواسته شده ارائه نمایند.

جدول طرح درس هنر آموز :



رویکردهای یاددهی - یادگیری : روش مشارکتی - آموزش نمایشی و یادگیری اکتشافی هدایت شده و رویکرد فرایندی

ارزش‌یابی : به صورت ژورمان (داوری) (ارائه نمایشگاهی) و یا کارپوشه آثار هنرجویان را ارزش‌یابی نمایشیم (ارزش‌یابی عملی به صورت چک لیست با ارائه شاخص‌ها)

مکان‌های بازدید : در صورت وجود نمایشگاه‌ها یا گالری‌های تصویرسازی با مدادرنگی، سایت‌های مرتبط

منابع و مآخذ : کتاب‌های با عنوان تصویرسازی بامداد رنگی، کتاب‌های مصور کودکان و نوجوانان، کتاب‌های درسی مصور با مداد رنگی، سایت‌های هنری

## مداد (مدادرنگی — مداد سیاه)

## دانستنی‌های هنرآموز

مداد از ابتدایی‌ترین و ساده‌ترین ابزار طراحی است. غالباً ما از دوران کودکی با آن آشنا شده‌ایم و اولین تجربه‌هایمان را با مداد و مدادرنگی به دست آورده‌ایم. هم‌چنین مدادرنگی وسیله بسیار سودمندی برای طرح‌های مقدماتی، مصورسازی کتاب، تصاویر داستان‌های مصور، طرح‌های تبلیغاتی و طراحی‌های مختلف است و نتیجه درخشانی به دست می‌آورد. به دست گرفتن مدادرنگی به هر حال بانوعی لذت همراه است. استفاده از این وسیله نقاشی نیز مثل هر وسیله دیگر نیاز به تجربه دارد.

مدادرنگی از گروه رنگ‌های نیمه شفاف است که به راحتی با یکدیگر مخلوط می‌شوند و می‌توان رنگ‌ها را به صورتی با یکدیگر مخلوط کرد که در عین آنکه هر دو رنگ خاصیت رنگی خود را حفظ می‌نمایند، موجب پیدایش رنگ تازه‌ای نیز بشوند. مغزی مدادرنگی، بخش استوانه‌ای شکل و باریک آن است که از رنگدانه (ماده رنگی) فشرده، نوعی موم و کائولین (یک نوع خاک رس) ترکیب شده است و در بازار با انواع علائم تجاری یافت می‌شود (تصویر ۱). مدادهای طراحی به لحاظ نرمی و سختی دسته‌بندی می‌شوند. مدادهای سخت در سری H، F و HB، مدادهای متوسط در سری HB و مدادهایی با مغز نرم در سری B قرار دارند.



تصویر ۱- انواع مدادرنگی با علائم تجاری مختلف

یادآوری می‌شود هنرجویان در کتاب طراحی ۱ با خاصیت مدادها و روش کاربرد آن به طور مبسوط آشنا گردیده‌اند و به کسب مهارت نائل شده‌اند و این مطالب صرفاً جهت یادآوری آورده شده‌اند.

شیوه‌های مختلفی برای کار با مداد رنگی وجود دارد. از جمله شیوه‌های رایج کاربردی می‌توان به این موارد اشاره کرد :

- ۱- شیوه هاشور یا خطی
- ۲- شیوه لایه‌گذاری یا محو کردن یا سایشی (روی زمینه سیاه یا رنگی)
- ۳- شیوه شیپاراندازی
- ۴- شیوه صیقل دادن
- ۵- شیوه تلفیق روش‌های مختلف با هم و ایجاد بافت‌های جدید (تصاویر ۲- الف تا ه)



تصویر ۲- الف) تصویرسازی با استفاده از مدادرنگی شیوه سایشی یا محو کردن رنگ‌ها



تصویر ۲- ب) تصویرسازی با استفاده از مدادرنگی به شیوهٔ شیپاراندازی،  
چه کسی خدا را دیده است، اثر شهزاد شوشتریان



تصویر ۲- ج) تصویرسازی با استفاده از مدادرنگی به شیوهٔ هاشور، اثر لیندا فنیچور



تصویر ۲-د) تصویرسازی با استفاده از مداد رنگی به شیوه تلفیقی و ایجاد بافت جدید، اثر محسن حسن پور



تصویر ۲-ه) تصویرسازی با استفاده از مداد رنگی به شیوه صیقل دادن

ابزار و وسایل مورد نیاز :

۱- مداد رنگی و سیاه

۲- کاغذ و مقوای مخصوص

۳- پاک‌کن‌ها

۴- تراش‌ها

۵- اسپری فیکس کننده اثر (فیکساتیو)

۶- ابزارهای کمکی مانند خط‌کش یا هر وسیله دیگر برای ایجاد لبه‌های تیز

۷- رنگ‌های مختلف مانند گواش، آبرنگ، پاستل گچی، اکریلیک

۸- محو‌کن

**مداد رنگی :** مدادهای رنگی به طور عمده به سه دسته تقسیم می‌شوند : (۱) دانش‌آموزی (۲) حرفه‌ای (۳) قابل حل در آب از آنجایی که مدادهای دانش‌آموزی از رنگ‌دانه کافی برخوردار نیستند، نتایجی مطلوب از آنها حاصل نمی‌شود. مداد رنگی‌های حرفه‌ای نیز، برحسب نرمی و سختی مغزشان دسته‌بندی می‌شوند. پیش‌تر در این خصوص توضیح داده شده است. در انتخاب مداد باید دقت لازم به‌عمل آید، زیرا یکی از مواردی که هنرجو را در هنگام استفاده از مداد، اعم از رنگی یا سیاه رنج می‌دهد شکسته شدن بیش از حد نوک مداد در موقع طراحی و رنگ‌آمیزی است. اولین گام برای رهایی از این مشکل این است که قبل از خرید مداد مطمئن شویم که مغز مداد در مرکز چوب قرار گرفته است (تصویر ۳- الف). همچنین از خرید مدادهایی که مغزی آن در وسط قرار نگرفته است (تصویر ۳- ب). یا چوبشان نصف روشن و نصف تیره است جداً خودداری شود، چرا که این گونه مدادها نوکشان همواره می‌شکند.

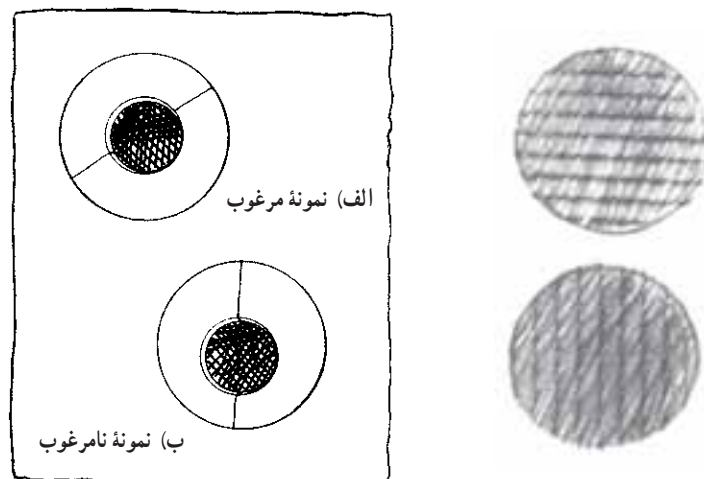

تصویر ۳

۱- برای توضیحات بیشتر در خصوص انواع مداد به کتاب طراحی ۱ فصل ۲ مراجعه شود.



**کاغذ و مقوای مخصوص:** در به کارگیری مداد رنگی، جنس کاغذ و مقوای مصرفی نقش عمده‌ای در رنگ‌آمیزی و طراحی بهتر و هم‌چنین سرعت کار برعهده دارند. وقتی با مداد، با سرعت ولی با فشار کم دست، روی مقوا یا کاغذی که زبری و بافت متوسطی دارد، خطی می‌کشیم فقط پرزها و برجستگی‌های کاغذ، رنگ را به خود می‌گیرد، در حالی که نقاط گود آن رنگ را به خود نمی‌گیرد و سفیدباقی می‌ماند. این مورد گاهی برای ایجاد بافت و به وجود آوردن جنسیت اشیا کاربرد دارد.

هرگاه بخواهیم این گودی‌ها رنگ را به خود بگیرند باید فشار دست روی مداد را افزایش دهیم یا نوک مداد را خیلی تیز نماییم. کاغذهایی که دارای برجستگی‌ها و گودی‌های کمتری باشند موجب می‌شوند که رنگ‌آمیزی، یک‌نواخت و با سرعت بیشتری انجام گیرد. در این وضعیت حتی کندی نوک مداد نیز مانع از رنگ‌آمیزی خوب نمی‌گردد. برای رسیدن به کیفیت بهتر در این شیوه می‌توان از کاغذهایی استفاده نمود که صاف باشند (البته نه آن قدر صاف که خطوط روی آن به خوبی ثبت نشوند و یا به نظر خشک و نازک بیایند. پیشنهاد می‌شود قبل از شروع کار از وضعیت کاغذ و نوع کیفیت آن مطلع شویم، و سپس اقدام به طراحی و رنگ‌آمیزی نماییم (تصویر ۴-الف تاج)، وضعیت کاغذ را هنگام رنگ‌آمیزی با مداد نشان می‌دهد).

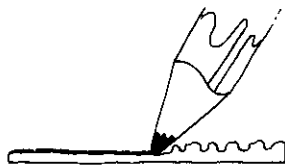

الف) کاغذهای نرم پُرزدار که با فشار زیاد مداد پرزها از بین می‌روند و صاف می‌شوند. در این وضعیت به تیز کردن مداد نیاز نیست و رنگ‌آمیزی سریع است.

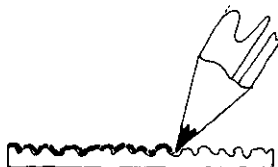

ب) کاغذ بافت‌دار زیر که با فشار دست روی مداد یا تیز کردن نوک مداد می‌توان نقاط سفید را پوشش داد.

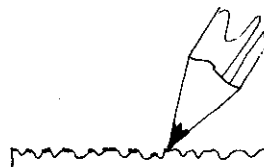

ج) کاغذ زبر متوسط که با فشار معمولی مداد روی آن فقط نقاط برجسته کاغذ رنگ را به خود می‌گیرند و نقاط سفید، در رنگ‌آمیزی دیده می‌شوند (به خصوص در سطوح یک دست).

تصویر ۴

**پاک‌کن‌ها:** از آنجائی که مدادهای رنگی چرب هستند، پاک کردن خطوط آنها مستلزم دقت فراوان است. در اثر مالش پاک‌کن، چربی مدادها آب می‌شود و لکه‌ای پررنگ برجا می‌ماند. توصیه می‌شود اگر غنای رنگ در یک قسمت بسیار زیاد است، از پاک‌کن‌های خمیری شکل و به آرامی، استفاده شود.

**تراش‌ها:** یک تراش دستی معمولی کافی است، اما توصیه می‌شود به منظور جلوگیری از سریع شدن مداد، به جای تراشیدن، از کاتر و یا کاغذ سمباده و یا سوراخ بزرگ تراش‌های دوقلو استفاده شود. در این صورت چوب کمتری تراشیده می‌شود. یک راه جلوگیری از شکستن نوک مداد این است که همیشه از تراش‌هایی که تیغه آن تیز است استفاده کنیم و از تراشیدن زیاده از حد مداد پرهیز نماییم.

**اسپری فیکس‌کننده اثر (فیکساتیو):** اسپری فیکساتیو، محافظ نقاشی کامل شده شماسست. اما احتمال دارد که ظاهر رنگ‌ها را تغییر دهد. پس بهتر است قبل از استفاده، آن را به روی تکه‌ای کاغذ (که مقداری از رنگ‌های نقاشی به روی آن به کار رفته) پاشید و سپس مقایسه کنید که کدام یک از رنگ‌ها تغییر کرده‌اند. به خاطر داشته باشیم که پیش از پاشیدن فیکساتیو با یک برس پاک‌کننده، اثر را از وجود خرده‌های پاک‌کن و یا تراشه‌های مداد رنگی پاک کنیم.

اسپری‌های فیکساتیو سمی هستند. پس توصیه می‌شود عمل پاشیدن در فضای باز صورت بگیرد و دهان و بینی با ماسک

پوشانده شود. عمل پاشیدن را سبک ولی در چند بار انجام دهیم و از پاشیدن زیاد در یک بار که موجب تغییر شدید رنگ‌ها می‌شود خودداری کنیم.

**محوکن بی‌رنگ:** محوکن، یک مارکر (ماژیک) نوک نمدی است که فاقد رنگ یا رنگدانه است. موارد مصرف آن در محو نمودن رنگ‌های مدادی است.

**انتقال طرح:** برای انتقال طرح نهایی روی کاغذ و یا مقوای اصلی می‌توان از میزنور، شیشه پنجره یا شیوه کپی کردن (پنسیو) یا از کاغذ پوستی برای انتقال طرح به کاغذ اصلی استفاده کرد. این شیوه اخیر بیشتر در مواردی کاربرد دارد که طرح را بخواهیم روی مقوای ضخیم انتقال دهیم. ابتدا می‌توان پشت کاغذ پوستی را در روی خطوط طراحی، سیاه کرد و سپس کاغذ پوستی را روی کاغذ تمیز طراحی قرار بدهید و سپس با فشار اندک مداد، خطوط طرح را دنبال کنید تا به روی مقوا منتقل شود (تصویر ۵).

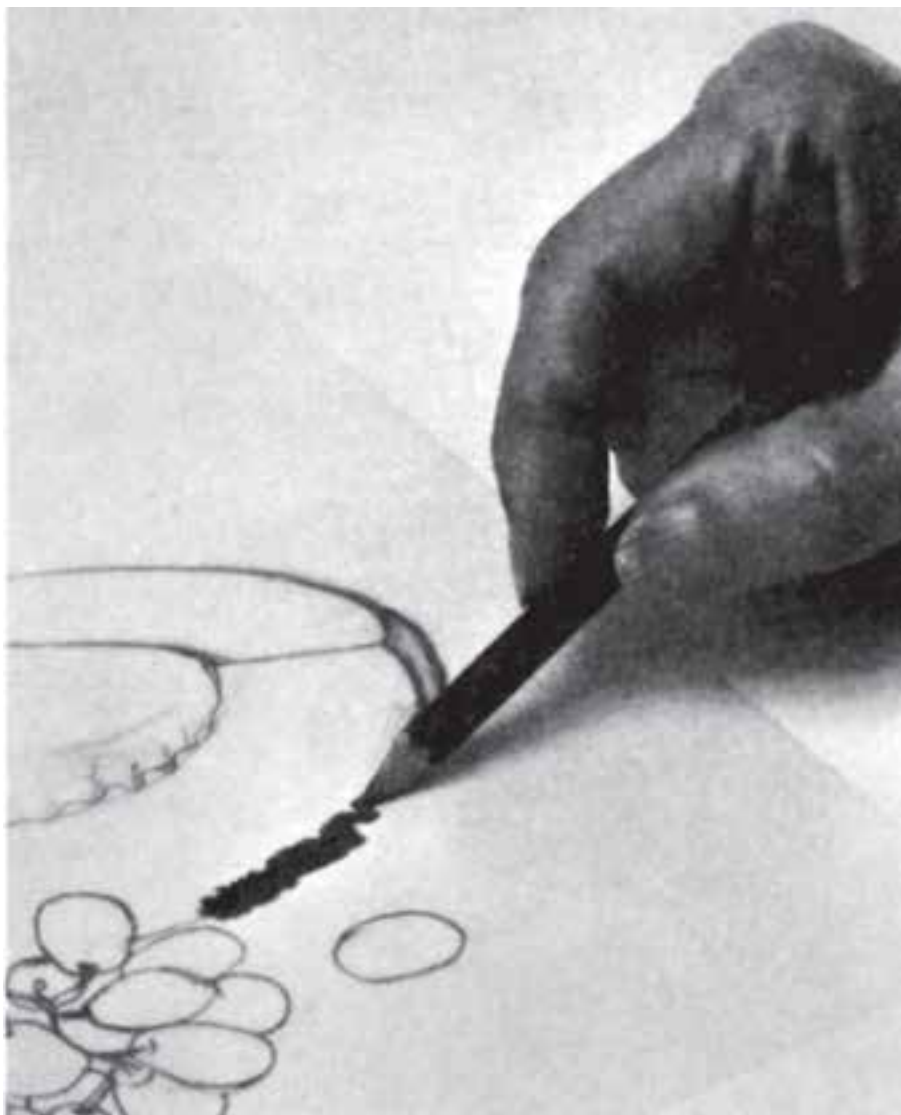

تصویر ۵- کپی کردن از طریق کاغذ پوستی، پشت کاغذ پوستی را روی خطوط طراحی سیاه می‌کنیم.

## شیوه‌های مدادرنگی

## ۱- شیوه هاشور یا خطی

روش کار: ابتدا طرح را به روی مقوا منتقل می‌نماییم. با ترسیم خطوط در جهات مختلف (روی هم، کنار هم، به طور متقاطع و غیر آنها که بیش و کم به صورت تار و پود می‌آیند) می‌توان سایه روشنی‌ها، درجات تیره-روشنی و کنتراست‌ها را شکل داد. نقاطی که دارای رنگ‌های تیره‌ای هستند با خطوط بیشتری شکل گرفته‌اند و فواصل خطوط کمتر است. حال آنکه در نقاط روشن، قضیه معکوس است. در اینجا نیز همان طور که می‌دانید، در مرحله نخست، نقاط و سطوح روشن و در مراحل بعدی نقاط تیره نقاشی شده به عبارت بهتر، قاعده از کم به زیاد در اینجا رعایت شده است (تصاویر ۶- الف و ب)، (تصاویر ۷- الف تا ه) و (تصویر ۸).



تصویر ۶- الف) تصویر با مدادرنگی به شیوه هاشور یا خطی، اثر زهره عطار



تصویر ۶- ب) قسمتی از تصویر الف است، سطوح تیره و روشن توسط دوری و نزدیکی خطوط ایجاد شده است.



ب



الف



د



ج



ه

تصویر ۷- در تصاویر الف تا ه مراحل مختلف اجرای یک اثر با استفاده از شیوه هانسور (خطی) مشاهده می شود.



تصویر ۸- تصویر سازی با استفاده از مدادرنگی به شیوه هاشور، اثر کن زونکر

## ۲- شیوه لایه گذاری (محو کردن، سایشی،

سایه پردازی)

**روش کار:** شیوه رنگ آمیزی لایه لایه با مدادرنگی امر مهمی است. قراردادن یک لایه نیمه شفاف بر روی لایه دیگر شیوه ای از رنگ آمیزی است که مداد رنگی های جدید از طریق آن می توانند حالات پیچیده و رنگ های ملایمی را به وجود آورند. به یاد داشته باشید که هدف ما از ایجاد لایه ها از بین بردن تندی رنگ ها و هم چنین ایجاد رنگ هایی جدید، سایه پردازی و ایجاد بافت است. برای ایجاد تسلط و مهارت لازم می توان کادرهای  $4 \times 4$  سانتی متر را ترسیم کرد و در هر یک از این کادرها لایه های مختلفی از رنگ را روی هم قرار داد. برای مثال، رنگ های هم خانواده، مکمل، تهرنگ، سرد، گرم و یا ترکیبات دیگر. می توان ۲ لایه، ۳ لایه، ۴ لایه را روی هم قرار داد و اثرات آن را با چشم مشاهده نمود. (تصاویر ۹ تا ۱۲)

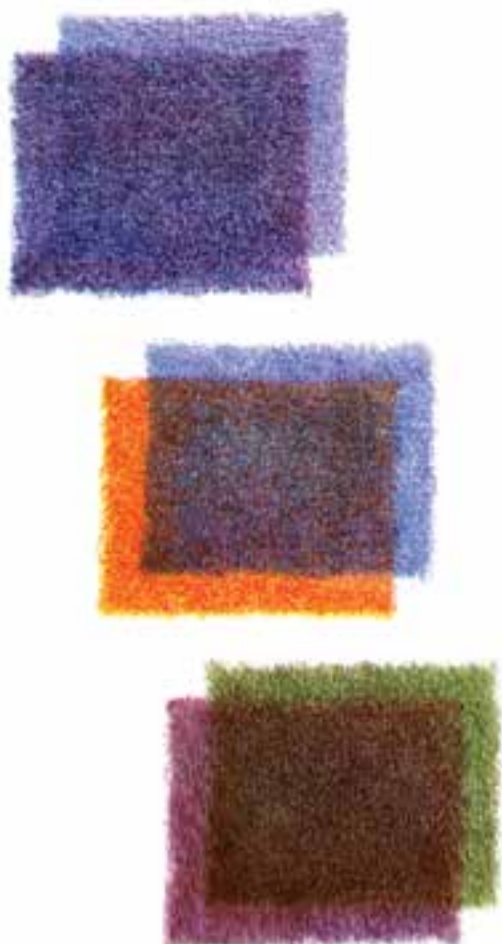

تصویر ۹- شیوه مدادرنگی، شیوه رنگ آمیزی لایه لایه



تصویر ۱۰



تصویر ۱۲



تصویر ۱۱

تصاویر ۱۰ تا ۱۲ - شیوه تصویرسازی با مدادرنگی به روش لایه‌گذاری را مشاهده می‌کنید. مرحله اول طراحی از مدل است، خیلی سریع انجام می‌شود و خطوط محیطی مشخص می‌شود و به جزئیات پرداخته نمی‌شود و سپس از روشن‌ترین رنگ شروع به رنگ‌آمیزی می‌کنیم.



تصویر ۱۳



تصویر ۱۴



تصویر ۱۶



تصویر ۱۵

در تصاویر ۱۳ تا ۱۶ ادامه شیوه تصویرسازی با مدادرنگی است. لایه‌های تیره‌تر به روی لایه روشن اولیه قرار گرفته است. بعضی خطوط نیز به تصویر اضافه شده‌اند.



تصویر ۱۹



تصویر ۱۸



تصویر ۱۷



تصویر ۲۱



تصویر ۲۰

در تصاویر ۱۷ تا ۲۱ ادامه شیوه تصویرسازی با مداد رنگی را مشاهده می‌کنید. لایه‌های تیره‌تر به روی لایه‌های زیرین قرار می‌گیرد. کنتراست تصویر به نحو چشم‌گیری بیشتر شده است. به روی بعضی سطوح و خطوط تأکید شده است.



در شیوه لایه‌گذاری نخست قسمت‌های روشن رنگ آمیزی می‌شوند و بعد، مرحله به مرحله نقاط تیره و از این طریق حجم‌ها، سایه‌ها، نورها و درجه تیره - روشنی به کمک مداد رنگی شکل می‌گیرند. لایه رنگ و خطوط را می‌توان با هم درآمیخت. سطوح رنگ‌ها با مداد رنگی، ضمن این که تماماً مجموعه‌ای از خطوط اند به نحوی محو شده‌اند یا برهم نهاده شده‌اند که در کل یک رنگ‌بندی را شکل می‌دهند. در انتهای هر شیوه‌ای لازم است بعضی قسمت‌ها پاک یا برداشته شود و در بعضی قسمت‌ها رنگ افزوده شود و نیز به روی خطوطی تأکید شود. این کار باعث می‌شود اثر ما دارای حجم‌پردازی مطلوب گردد و جذابیت اثر ما بیشتر شود (تصاویر ۲۲ تا ۲۷).

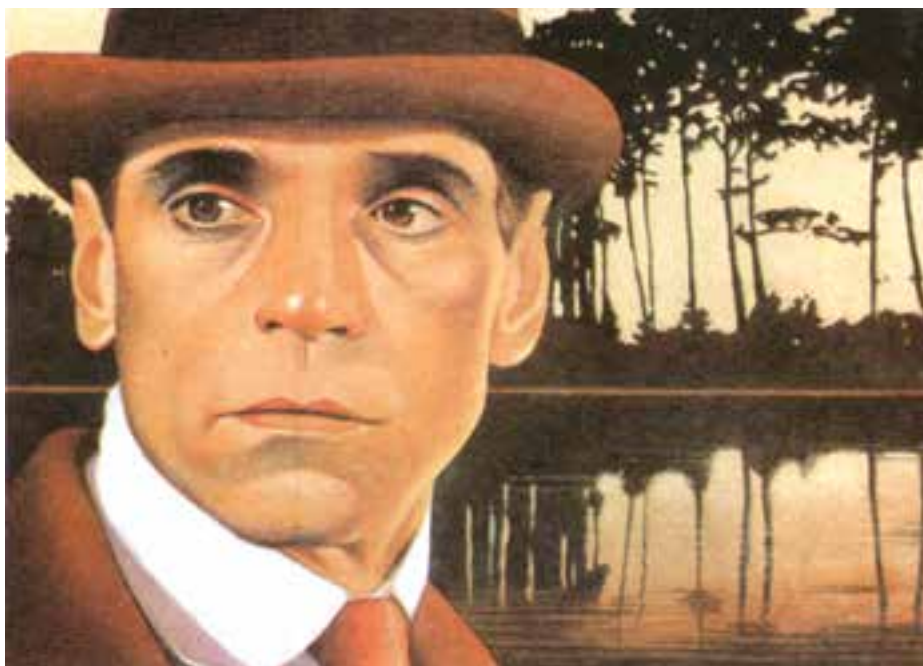

تصویر ۲۲- تصویرسازی با استفاده از مداد رنگی به شیوه لایه‌گذاری بر کاغذ رنگی، اثر بیل نلسون



تصویر ۲۳- تصویرسازی با استفاده از مداد رنگی به شیوه لایه‌گذاری، اثر سوزان فیلد



تصویر ۲۴- تصویرسازی با استفاده از مداد رنگی به شیوه لایه‌گذاری، اثر هی تومی کاگی یاما



تصویر ۲۵- تصویرسازی با استفاده از مداد رنگی به شیوه لایه‌گذاری، اثر چی اکی کونو



تصویر ۲۶



تصویر ۲۷

تصاویر ۲۶ و ۲۷ تصویرسازی با استفاده از مدادرنگی به شیوه لایه‌گذاری، اثر آساموهی کوچی

شیوه لایه گذاری می تواند به روی مقوای تیره نیز اجرا شود. مراحل رنگ گذاری به روی مقوای تیره به این شرح است :  
 مرحله اول انتقال طرح توسط مداد سفید به روی مقوای تیره (تصویر ۲۸- الف).  
 در مرحله دوم ابتدا با مداد سفید، قسمت هایی را که روشن تر از نواحی دیگر هستند، رنگ بزنید، از رنگ آمیزی قسمت های سایه دار بپرهیزید، زیرا در آن صورت قادر به ایجاد تیره گی های عمیق و غنی نخواهید بود (تصویر ۲۸- ب).  
 مرحله سوم، افزودن رنگ های تیره تر به روی لایه سفید است (تصویر ۲۸- ج). در تصویر ۲۹ شیوه لایه گذاری به روی مقوای رنگی است و لایه رنگ سیاه روی سطوح قرار گرفته است.



تصویر ۲۸- ج) در این مرحله رنگ های تیره تر به روی رنگ سفید قرار گرفته است.



تصویر ۲۸- الف) شیوه مدادرنگی، طراحی اولیه با مداد سفید انجام شده است.



تصویر ۲۸- ب) در این مرحله ابتدا با مداد سفید قسمت هایی را که روشن تر از نواحی دیگرند، رنگ بزنید.

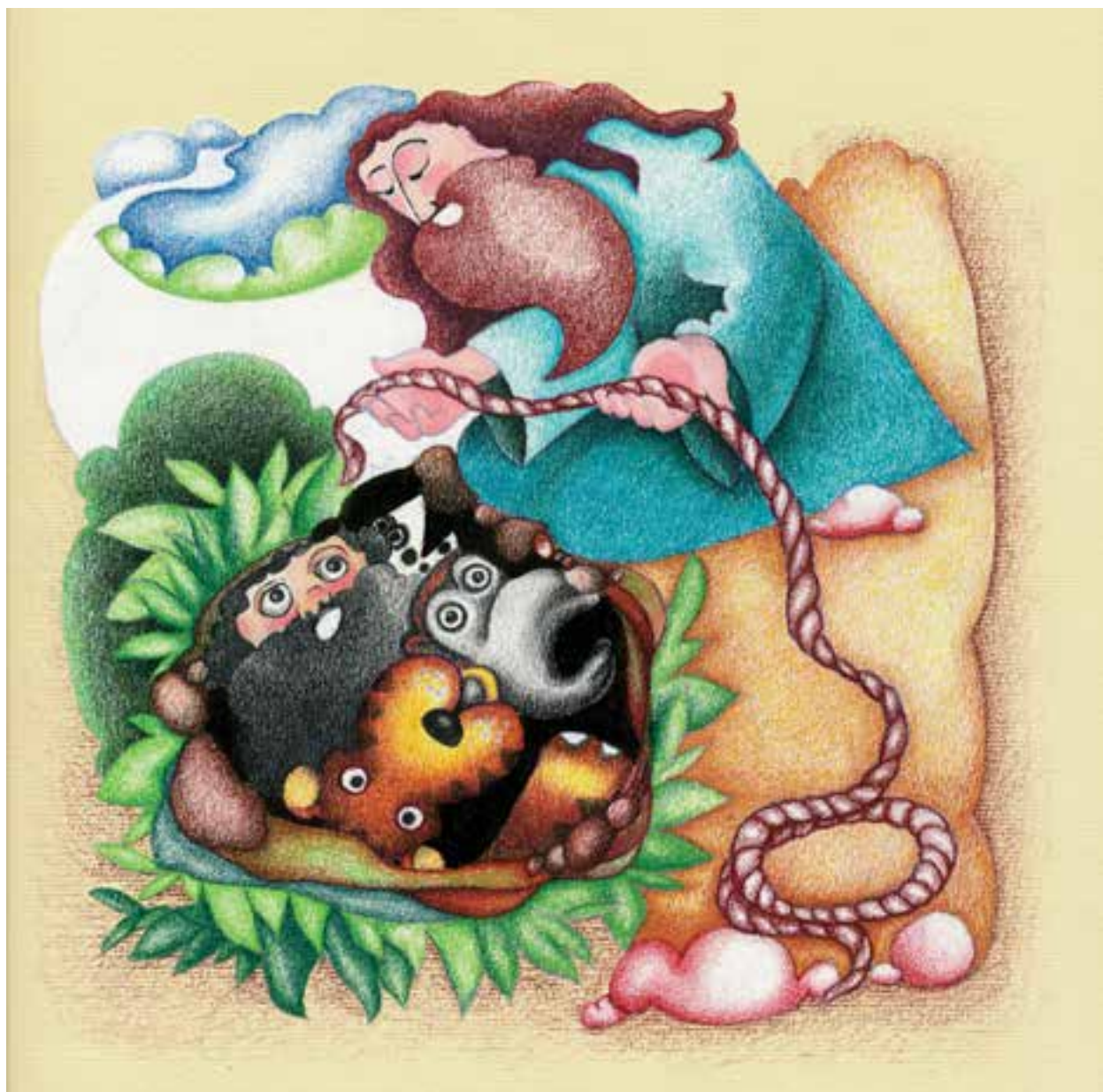

تصویر ۲۹- تصویرسازی با استفاده از مداد رنگی به شیوه لایه‌گذاری بر کاغذ رنگی، اثر زهره عطار

در شیوه لایه‌گذاری و شیوه‌های دیگر می‌توان از محوکن استفاده کرد، به طوری که نهایتاً رنگ، حالتی مخملی و فاقد سوراخ‌های سفید مقوا باشد. تصویر ۳۰ در سه مرحله استفاده از محوکن را نشان می‌دهد.



تصویر ۳-ب) حال به کمک محو کن بی رنگ تا جایی که بافت کاغذ ناپدید شود و زمینه‌ای از رنگ‌های متفاوت به وجود آید، رنگ‌ها را با یکدیگر مخلوط کنید.

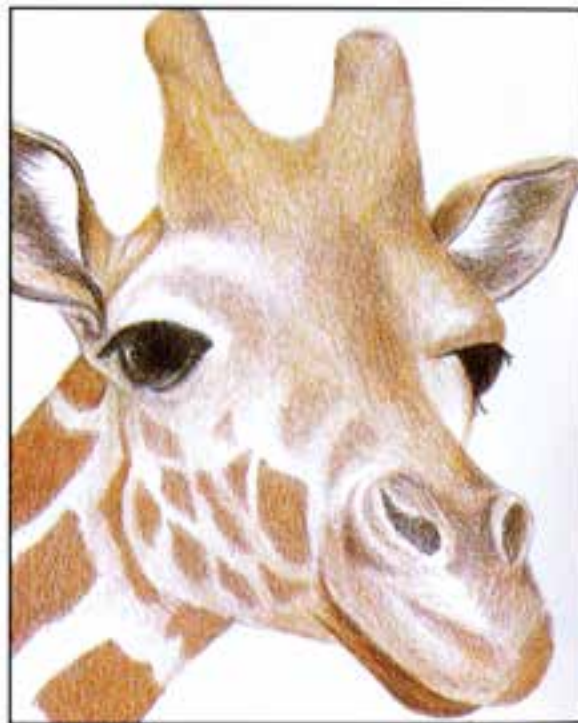

تصویر ۳-الف) پس از طراحی اولیه با مدادهای نرم، لایه‌ای یک‌دست از روشن‌ترین رنگ‌ها قرار دهید.



تصویر ۳-ج) با استفاده از مدادهای نرم، سایه روشن‌های تیره و متوسط را کامل کنید.

### ۳- شیوه شیپاراندازی

**روش کار:** ابتدا روی یک ورقه کاغذ پوستی، به کمک مداد گرافیتی، یک طرح خطی می کشیم. سپس کاغذ پوستی را به روی مقوای مورد نظر قرار می دهیم و با خودکار از روی خطوط حرکت و سپس ایجاد بافت می کنیم. کاغذ پوستی را برمی داریم و شروع به رنگ آمیزی می کنیم. می توان به روی طرح اصلی با قلمی که اثری از خود به جا نمی گذارد و یا با ابزار نوک تیز شیپارهایی ایجاد نمود. نکته مهم در این شیوه استفاده از قسمت پهن نوک مداد است. در غیر این صورت با استفاده از نوک تیز مداد، شیپارها هم رنگ می شوند. عامل مؤثر در کارآمد بودن این روش، ایجاد حداکثر کنتراست بین زمینه رنگ و خطوط شیپاری است (تصاویر ۳۱ و ۳۲).



تصویر ۳۱- تصویرسازی با استفاده از مداد رنگی به شیوه شیپاراندازی. به سطوح تیره روی شیپارها توجه کنید. اثر نسرين خسروی



تصویر ۳۲- تصویرسازی با استفاده از مداد رنگی به شیوه شیپاراندازی، اثر زهره عطار

#### ۴- شیوه صیقل دادن

**روش کار:** از خصوصیات ویژه مدادرنگی توانایی آن، هم در ایجاد سطحی صاف همانند آبرنگ و هم سطحی دانه‌دانه است. ایجاد سطحی صاف همان شیوه صیقل دادن است. در این شیوه پس از گذراندن لایه‌ای از رنگ با مدادرنگی سفید و یا مداد دیگری که رنگی بسیار روشن داشته باشد به کمک فشار زیاد طوری رنگ آمیزی می‌کنیم که پُرز یا دندانه‌های کاغذ له شود و رنگ روی آن حالتی صاف و براق به خود بگیرد. می‌توان روی این سطح، مجدداً رنگ‌های تیره‌تری را، که ایجاد حجم می‌کنند، قرار داد (تصاویر ۳۳- الف تا د).





تصویر ۳۳-ب) با مداد رنگی لایه دیگری از رنگ روی لایه زیرین که با رنگ سفید صیقل شده ایجاد می‌شود. ولی با وجود این مقداری از بافت کاغذ هنوز هم پیداست.



تصویر ۳۳-الف) پس از رنگ آمیزی با فشار کم، با استفاده از مداد سفید و فشار زیاد سطح تمام سیب را رنگ آمیزی می‌کنیم.



تصویر ۳۳-د) در مرحله آخر بار دیگر با مداد رنگی سطح کار را رنگ آمیزی می‌کنیم تا تمام پرزهای کاغذ از بین برود.



تصویر ۳۳-ج) بار دیگر روی تمام سطح کار را با مداد سفید رنگ آمیزی می‌کنیم تا بافت باقی مانده کاغذ صاف و صیقلی شود.

یک راه سریع رسیدن به سطح صیقلی مدادرنگی استفاده از فشار زیاد دست است. در این شیوه نیز رنگ، حالتی صاف و صیقلی پیدا می‌کند و نیازی به استفاده از رنگ سفید نیست (تصویر ۳۴).



تصویر ۳۴- تصویرسازی با استفاده از مداد رنگی به شیوه صیقل دادن، اثر زهره عطار  
در این شیوه پرزها و دندانهای ریز کاغذ له می شوند و تمام سطح بدون بهجا ماندن نقاط سفید نوک سوزنی با رنگ پوشیده می شود.

— نکاتی در خصوص شیوه مداد رنگی : برای جلوگیری از لکه‌های کثیف، سائیدگی و محو شدن اثر مداد، همیشه تکه‌ای کاغذ سفید زیر دست خود قرار دهید. مراقب آن باشید که بین سطوح رنگی به طور اتفاقی هاله سفید ایجاد نشود و سطوح بدون مرز سفید در کنار هم قرار گیرند.

در برخی موارد برای صرفه‌جویی در وقت با ایجاد کیفیت‌های تصویری متفاوت می‌توان از سایر وسایل کمک گرفت. برای نمونه می‌توان از پاستل گچی نام برد. زمانی که قطع کار مداد رنگی ما بزرگ است می‌توان اطراف موضوع را با پاستل گچی رنگ آمیزی کرد و یا از آبرنگ می‌توان برای پوشاندن سطح زمینه یا سطوح بزرگ کمک گرفت. علاوه بر این، در شیوه اخیر پوشش دادن به نقاط فرورفته کاغذ، نقاط سفید را از بین می‌برد و بافت یکدستی را ارائه می‌دهد و موجب غنای رنگ آمیزی می‌شود. علاوه بر آبرنگ، برای پوشش سطوح زمینه، می‌توان از رنگ اکریلیک نیز استفاده کرد (تصاویر ۳۵ و ۳۶).



تصویر ۳۵- تصویرسازی با استفاده از مداد رنگی به شیوه مداد رنگی و آبرنگ، اثر نسرین خسروی

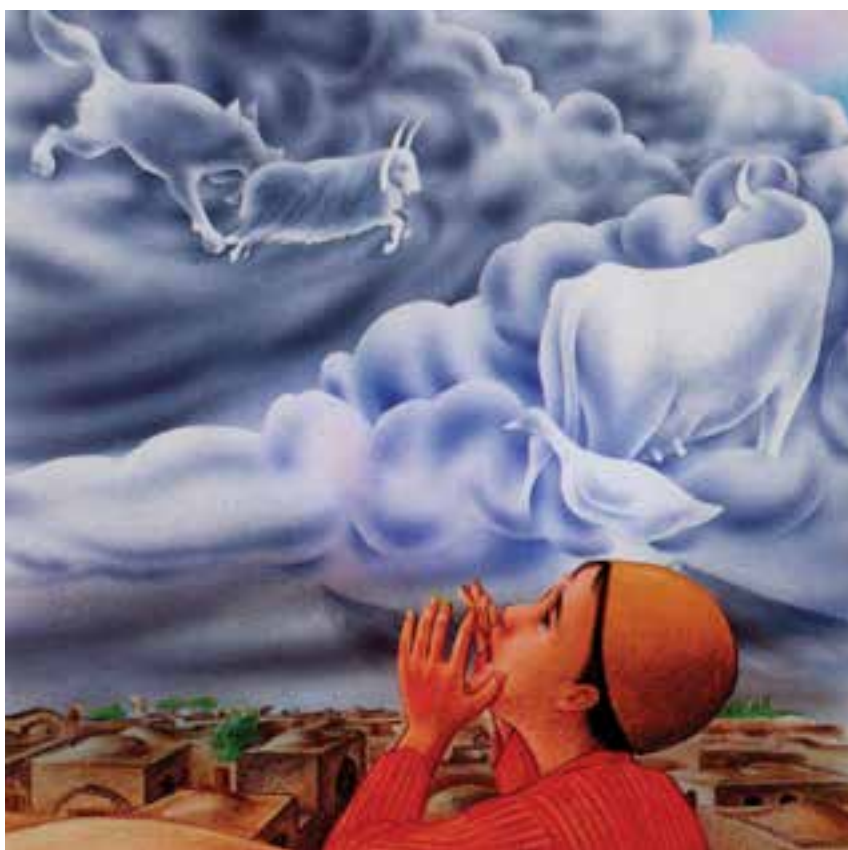

تصویر ۳۶- تصویرسازی با استفاده از مداد رنگی به شیوه مداد رنگی و آبرنگ، اثر ابوالقاسم ممتازی

دو نمونه کار متفاوت مداد رنگی را در تصاویر ۳۷ و ۳۸ مشاهده می‌کنید.



تصویر ۳۷- تصویرسازی با استفاده از مدادرنگی به شیوه لایه‌گذاری، اثر باربارا ادیدین



تصویر ۳۸- تصویر با استفاده از مداد رنگی به شیوه لایه‌گذاری به روی مقوای بافت دار رنگی، اثر پارک سونگ ووان

## توصیه

از طراحی غافل نباشیم و مشاهده طبیعت، اجسام، احجام، انسان و ... را فراموش نکنیم و تمریناتی در موارد ذکر شده انجام دهیم. بافت‌های مختلف را بشناسیم و آنها را تجربه کنیم. گاهی با استفاده از مدل رنگ‌آمیزی کنیم و گاهی هم با استفاده از تخیل و ذهن‌مان به طراحی و رنگ‌آمیزی بپردازیم.

## دانش‌افزایی

### مداد آبرنگی

مداد آبرنگی نوعی از مداد رنگی است که می‌توان با قلم‌موی نقاشی مرطوب رنگ آن را مانند آبرنگ روی کاغذ پخش کرد. ویژگی نقاشی با مداد آبرنگی این است که اثر، هم حالت آبرنگی را دارد، و هم ردّ مداد رنگی دیده می‌شود. در مواقعی که رنگ را با قلم‌مو مستقیماً از نوک مداد بردارید کار شبیه آبرنگ می‌شود. با مدادهای قابل حل در آب، به همراه روش‌های خلاق و با تخیلی قوی، می‌توان گستره‌ای وسیع از بافت‌ها، طرح‌ها و جلوه‌های مهیج را به نمایش گذاشت (تصاویر ۳۹، ۴۰ و ۴۱).



تصویر ۳۹- شیوه مداد آبرنگی



تصویر ۴۰- شیوه مداد آبرنگی



تصویر ۴۱- شیوه مداد آبرنگی

هرگاه سرعت و زمان در نقاشی اولویت داشته باشد، مدادهای آبرنگی و گرافیتی آبرنگی (مداد طراحی حلال در آب) بهترین انتخاب خواهد بود (تصویر ۴۲).



تصویر ۴۲- شیوه مداد گرافیتی آبرنگی

در صورت اشتباه کردن با این مدادها، می‌توانید از پاک‌کن استفاده کنید، لیکن فقط در مراحل اولیه طرح، زیرا به محض افزودن آب، کاغذ رنگدانه را به خود جذب می‌کند.

ابزار و وسایل موردنیاز:

۱- مداد آبرنگی

۲- قلم‌مو (شماره‌های مختلف)

۳- مقوای مخصوص آبرنگ (تصویر ۴۳)



تصویر ۴۳- مداد رنگی حلال با آب و وسایل مورد نیاز تصویرسازی با آن را نشان می‌دهد.

## فعالیت ✓

روش کار: کار با مداد آبرنگی دشوار نیست. عیناً مشابه طراحی با مدادهای گرافیتی معمولی است. حتی می‌توان آنها را همراه مدادهای معمولی نیز به کار برد. برای شروع کار می‌توانید مشابه تصویر ۴۴ تعدادی مربع رسم کنید و در آنها با مداد آبرنگی هاشورهای مختلفی بزنید. می‌توانید چند لایه رنگ را روی هم بگذارید و سپس قلم‌موی خیس را روی آنها حرکت دهید تا بافت‌های متفاوتی ایجاد گردد. پس از انجام این تمرین می‌توانید کار بر روی طرح پیچیده‌تری را آغاز کنید.

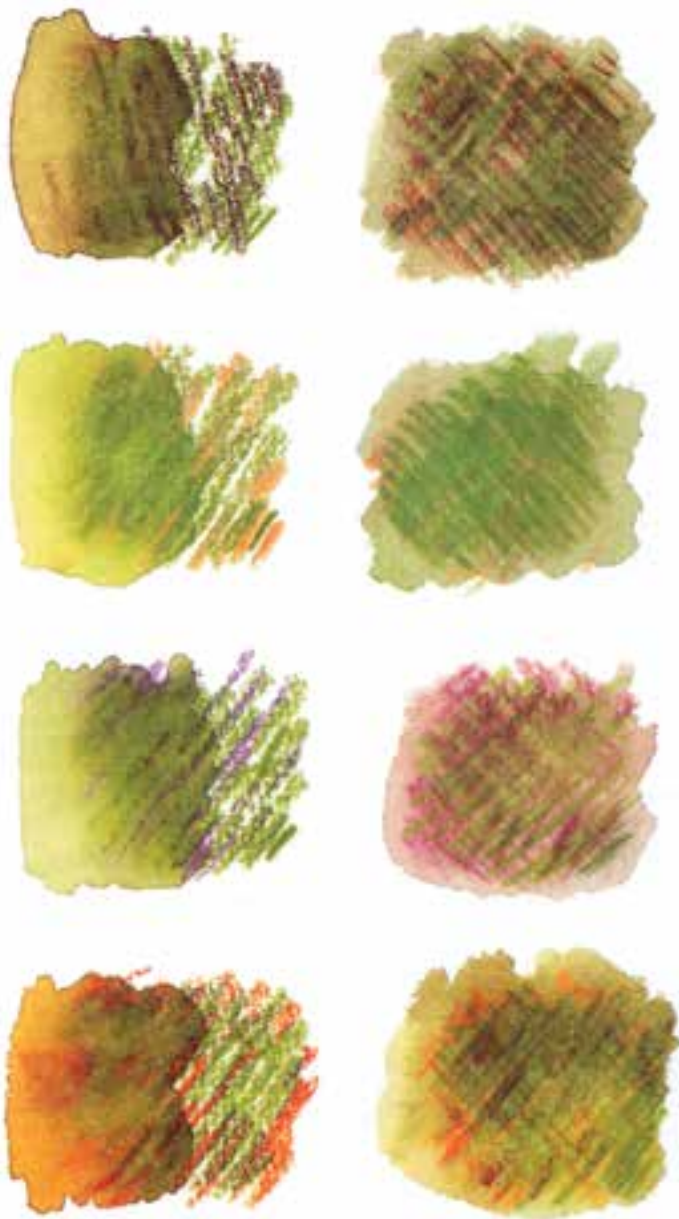

تصویر ۴۴- تمرین برای ترکیب رنگ در شیوه مداد آبرنگی

آغاز هر نقاشی موفق، طراحی اولیه آن است. پس از انتقال طرح اولیه، ابتدا باید به صورت هاشور طرح را تصویرسازی کرد و سپس با قلم‌موی آغشته به آب جهت ترکیب رنگ‌ها بر سطح تصویر قلم‌مو را حرکت داد. به این صورت تصویری مشابه بافت آبرنگ به دست می‌آید و جهت اصلاح رنگ و یا غنی‌تر کردن ترکیبات رنگی در زمانی که سطح کاغذ هنوز خیس است می‌توان با مداد رنگی رنگ جدید به آن اضافه کرد.

توضیح این که از این شیوه، نسبت به شیوه لایه‌گذاری، کمتر استفاده می‌شود. زیرا همان‌طور که گفته شد، با کشیدن قلم‌موی



خیس بر سطح تصویر به سادگی می‌توان رنگ‌ها را در هم ترکیب کرد، ولی در بعضی موارد می‌توان مجدداً برای تکمیل شدن کار روی آن با مداد کار کرد و نیز می‌توان از پاستل یا زغال، پس از خشک شدن اثر، روی سطوح کار کرد و در نهایت، برای محافظت سطح نقاشی، باید از فیکساتیو استفاده کرد (تصاویر ۴۵ و ۴۶ - الف و ب و ج).



تصویر ۴۵- تصویرسازی با استفاده از مداد رنگی حلال با آب و روش کار با آن را نشان می‌دهد.



تصویر ۴۶-ب) سپس با قلم مو و آب، رنگ‌ها را در هم ترکیب می‌کنیم.



تصویر ۴۶-الف) ابتدا با مداد آبی، طرحی را که جزئیات کلی سوزده را دربرگرفته می‌کنسیم و طرح را رنگ‌آمیزی می‌کنیم.



تصویر ۴۶-ج) پیش از خشک شدن کاغذ، رنگ‌مایه‌های تیره‌تر را افزایش می‌دهیم و پس از خشک شدن رنگ‌ها با مداد رنگی به روی پرها، نوک و تاج بیشتر تأکید می‌کنیم.

## آموزه شماره ۵

نام درس : مارکر (ماژیک) (صفحات ۳۰ تا ۳۳ کتاب درسی)		
کلید واژه‌ها : ماژیک، کاغذ کالک		
اهداف رفتاری درس : – هنرجویان با انواع ماژیک‌ها و ابزار و وسایل مورد نیاز برای این تکنیک آشنا می‌شوند. – هنرجویان ماژیک و روش استفاده از آن را توضیح می‌دهند. – هنرجویان پس از پایان فصل می‌توانند با ماژیک، تصویرسازی را تجربه کنند.		
پیش دانسته‌های هنرجویان : نظری : – عملی : از سال‌های آغاز تحصیل و پیش از آن با ماژیک و رنگ آمیزی با آن تجربیاتی را کسب کرده‌اند.		
طرح درس : – به هنرجویان برای شناخت انواع ماژیک‌ها و شیوه استفاده از آنها و وسایل جانبی آموزش لازم داده می‌شود. – هنرجویان با هدایت و راهنمایی هنرآموز در تصویرسازی با شیوه‌های ماژیک، تجربیاتی را کسب می‌کنند و به تصویرسازی می‌پردازند.		
جدول طرح درس هنرآموز :		
رویکردهای یاددهی – یادگیری : رویکرد فرآیندی – روش تدریس : آموزش از طریق نمایش مراحل کار بصورت زنده و هدایت شده		
ارزش‌یابی : به صورت ژورنال (داوری) کلاسی یا کارپوشه ارزش‌یابی انجام شود. (با به کارگیری چک لیست و شاخص‌های مربوط به آن)		
مکان‌های بازدید : نمایشگاه‌های تصویرسازی، سایت‌های مرتبط، نمایشگاه‌های طراحی صنعتی و طراحی معماری		
منابع و مآخذ : کتاب‌های مصور کودکان و نوجوانان، کتاب‌های مصور درسی، سایر کتاب‌های مصور با شیوه ماژیک، سایت‌های هنری		
www.Casi.ir www.storybird.com www.Albertomielgo.blogspot.com		

## مارکر<sup>۱</sup> (ماژیک<sup>۲</sup>)

مارکر یا ماژیک برای افراد مبتدی و تازه کار ساده‌ترین و سریع‌ترین ابزار رنگ گذاری است. مارکر به دلیل آن که از پیش اولین نوع تجاری آن در ایران با نام «ماژیک» وارد شده است بیشتر به این اسم شناخته می‌شود، اما نام صحیح آن «مارکر» است و پیشنهاد می‌گردد در کلاس درس بیشتر با این نام مطرح شود.

مارکرها همچون لاینولتوم و بسیاری دیگر از ابزارها و مواد جدید طراحی و نقاشی، دستاورد صنعت و فناوری قرن اخیرند. آنها برای طراحی (مد لباس، طراحی صنعتی، معماری، نقاشی کودکان)، تصویرسازی، طراحی و نقاشی‌های سریع (چهره، اندام، طبیعت و ... ) ابزار مناسبی هستند (تصویر ۱). مارکرها به دلیل آن که هنگام طراحی سریع خشک می‌شوند برای کشیدن طرح‌های اولیه و هم‌چنین برآورد و ارزش‌گذاری رنگ‌ها بسیار مفیدند، اما به جهت فرار بودن رنگ، برای خلق آثار ماندگار کمتر مورد استفاده قرار می‌گیرند (تصویر ۲). مارکرها اندازه‌ها و انواع مختلفی به شرح زیر دارند :

### ۱- مارکرهای تینری

این نوع از مارکرها بیشتر در امور اداری، علامت‌گذاری توسط انباردارها، گمرک، مغازه‌دارها و ... به کار می‌روند و قابلیت نوشتن بر سطوح پلاستیکی، فلزی، چوبی و شیشه‌ای را دارند. از این نوع مارکرها در طراحی کمتر استفاده می‌شود و در بازار بیشتر به رنگ‌های سیاه، قرمز، آبی و سبز عرضه می‌شوند. البته انواع رنگی دیگر آن نیز به ندرت یافت می‌شود.



تصویر ۱- همان گونه که در تصاویر مشاهده می‌کنید از مارکرها برای امور تبلیغاتی، طراحی معماری و طراحی صنعتی استفاده می‌شود.

۱- Marker

۲- Mag c



تصویر ۲- مارکرها ابزار مناسبی برای طراحی‌های اولیه و ارائه فکری نو بشمار می‌آیند. در این تصاویر طراح صنعتی محصول جدید را با استفاده از این ابزار در مدتی نه چندان طولانی طراحی کرده است.

## ۲- مارکهای الکلی

این نوع از مارکرها را الکلی می‌گویند زیرا حلال‌شان الکل است و بیشتر برای طراحی صنعتی، طراحی لباس، معماری و سایر طراحی‌ها مناسب‌اند و از نوع حرفه‌ای و نسبتاً گران محسوب می‌شوند. تنوع رنگی این مارکرها نسبت به سایر انواع بیشتر است و برای طراحی بر روی کاغذ بسیار مناسب‌اند.

## ۳- مارکهای آبرنگی

این نوع از مارکرها حلال‌شان آب است و نسبت به انواع دیگر نوک بلندتری دارند و نوک آنها شبیه به قلم‌موی گرد آبرنگی است و با آب، چه در حین کار و چه بعد از خشک شدن به راحتی حل می‌شوند و برای تصویرسازی مناسب‌اند. برخی از این نوع مارکرها تحت عنوان وایت بُرد<sup>۱</sup> (تخته سفید) در بازار عرضه می‌شوند که برای نوشتن بر سطح تخته سفید مناسب‌اند.

## ۴- مارکهای شبرنگی (فسفری)

این نوع از مارکرها برای مشخص کردن بخشی از متن روزنامه‌ها، کتابها و سایر متنها کاربرد دارند و اغلب در رنگ‌های زرد، آبی، نارنجی، سبز، صورتی و بنفش در بازار عرضه می‌شوند. از این مارکرها در طراحی، به دلیل شدت رنگی زیاد، کمتر استفاده می‌شود (تصویر ۳).



تصویر ۳- مارکرها در انواع تینری، الکلی، آبرنگی و شبرنگی (فسفری) در تصویر مشاهده می‌شوند.

مارکرهاي با کیفیت مرغوب دارای اثرات رنگی بسیار خوب‌اند و از آنها می‌توان روی اکثر سطوح کاغذی استفاده کرد. در بازار کاغذهای متفاوتی برای کار با مارکر وجود دارد. توجه داشته باشید که هرچند با مارکر می‌توان بر روی انواع کاغذهای بافت‌دار، صیقلی (گلاسه)، بافت ریز، تحریر، گاهی و سایر کاغذها طراحی کرد، ولی مناسب‌ترین و قابل دسترس‌ترین آنها کاغذی به مانند کاغذهای مخصوص ایربراش (قلم بادی) است که نه خیلی صیقلی و نه براق است (تصویر ۴). علاوه بر این نوع از کاغذها، می‌توان از کاغذهای بافت ریز کانسون، فابریانو و اشتنباخ استفاده کرد. در سال‌های اخیر نیز شرکت کانسون و فابریانو کاغذهایی مخصوص طراحی مارکر را تولید کرده‌اند. این کاغذها ضخامت کمتری از اشتنباخ دارند اما بافت ظاهری آن‌ها مشابه کاغذ اشتنباخ است و به هیچ وجه رنگ را از خود عبور نمی‌دهند و رنگ بر روی آن نیز پخش نمی‌شود و مارکر به راحتی بر روی آن حرکت می‌کند و برای طراحی بسیار مناسب است.

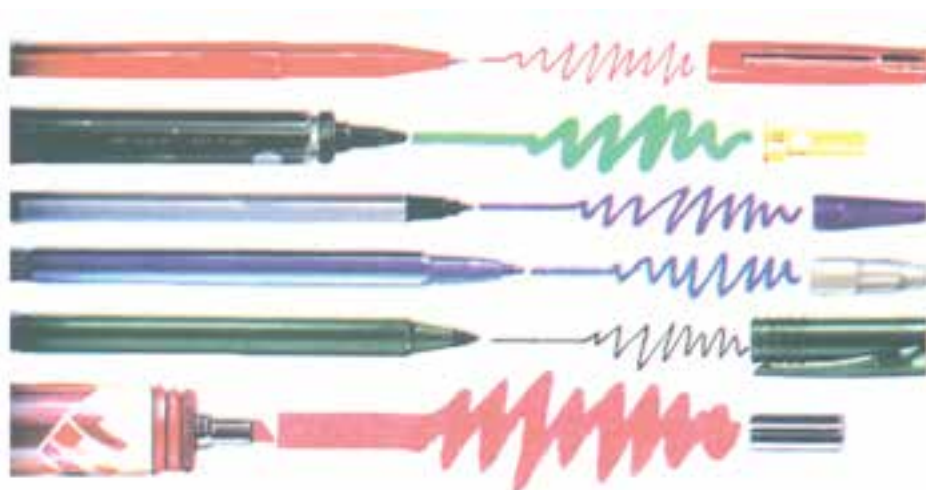

تصویر ۴- مارکرها در انواع مختلف، با ضخامت‌های گوناگون و اثرات متفاوت آن بر روی کاغذ مشاهده می‌شوند.

توجه داشته باشید که کاغذ مورد استفاده برای طراحی با مارکر نباید خیلی نازک باشد زیرا امکان دارد رنگ پخش کند. قیمت اغلب مارک‌های حرفه‌ای نسبت به سایر مارک‌ها بالاتر است اما کاربردشان در امور طراحی بیش از سایر انواع است. نوک مارک‌ها اغلب از نمد، مواد پلاستیکی یا فیبر ساخته می‌شود. هم‌چنین از نظر اندازه نوک‌های مختلفی دارند که عبارت‌اند از: بسیار باریک، باریک، متوسط، پهن و بسیار پهن. نوک مارک‌ها نیز به شکل گرد، چهارگوش، اسکنه و تیز به شکل قلم‌موی گرد ساخته می‌شوند. نوک‌های اسکنه‌ای خطوط نازک و پهن به وجود می‌آورند و شکل خطی را که ترسیم می‌کنند به صورت چهارگوش یا مورب است. این نوع مارک‌ها برای شیوه‌های لایه‌گذاری و کنارهم قراردادن سطوح بسیار مناسب‌اند. اما مارک‌های نوک تیز، خطی را که ایجاد می‌کنند انتهای آن به صورت گرد است (تصویر ۵).

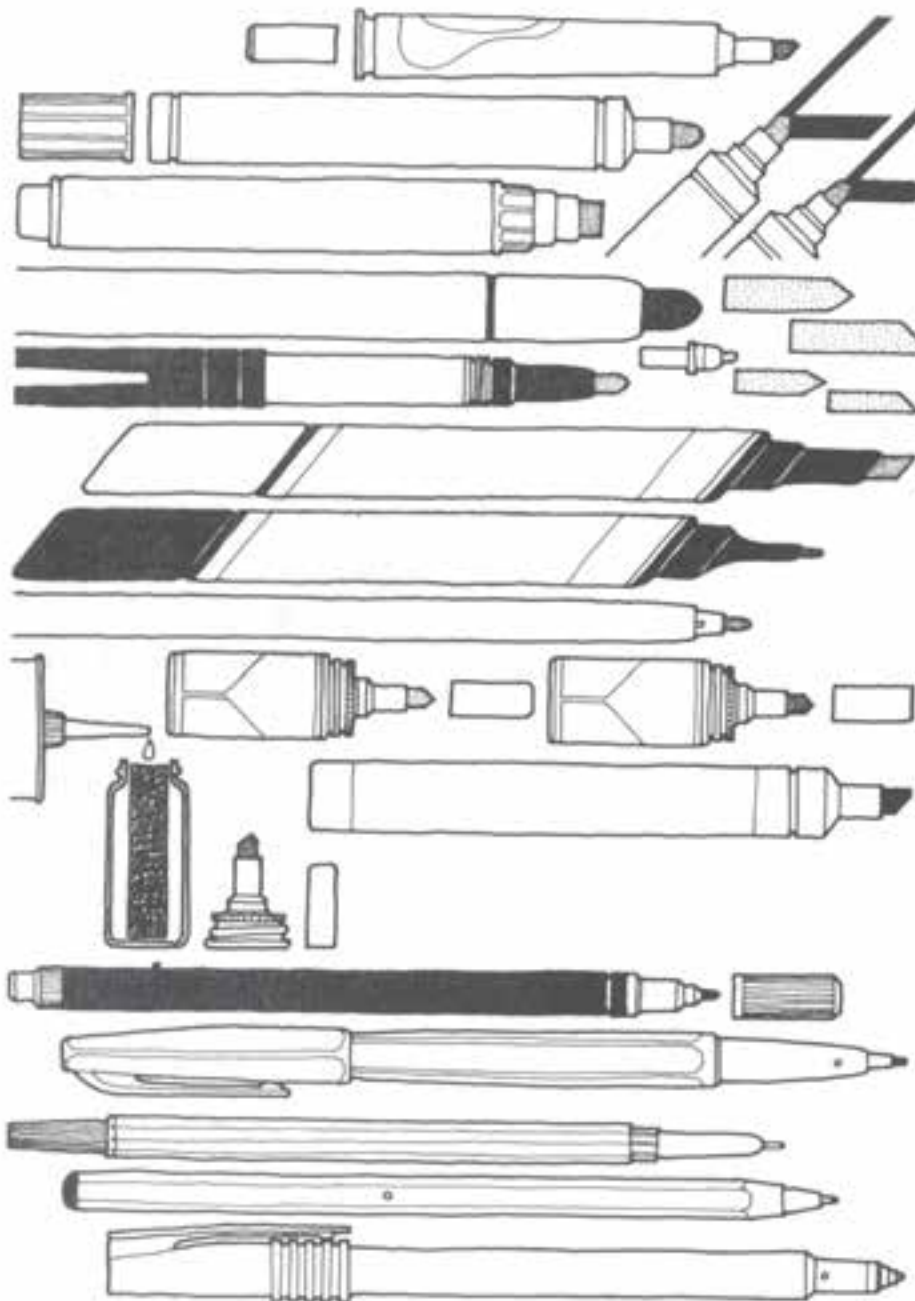

در تصویر ۵، انواع مارک‌ها را از لحاظ شکل بدنه، نوک و نوک‌یدک آنها مشاهده می‌کنید.

مارک‌هایی که جنس نوک آنها از نمد است برای طراحی صنعتی، معماری، طراحی لباس و تصویرسازی کاربرد فراوان دارند. اغلب این نوع مارک‌ها نوک‌هایی یک‌دک در اندازه‌های متفاوت نیز دارند و در موارد مختلف تعویض می‌شوند. برای مارک‌ها مخازن رنگ یک‌دک نیز وجود دارد که می‌توان پس از اتمام رنگ مجدداً به آنها رنگ تزریق کرد. مارک‌های الکلی دارای طیف‌های رنگی متفاوتی هستند. هم‌چنین مجموعه‌ی کاملی از خاکسترهای سرد و گرم را شامل می‌شوند.

در مراحل طراحی دقت کنید که فشار دست بر روی مارکر زیاد نباشد زیرا نوک آنها آسیب خواهد دید. تنها در برخی از آنها که نوک سختی دارند و در ساخت‌شان سوپاپ به کار برده شده تا هنگام کار به مرکب اجازه خروج دهد می‌توان از فشار دست استفاده کرد.

توجه داشته باشید پس از اتمام کار با مارکر بهتر است در آن را محکم ببندید زیرا مارک‌ها در مجاورت هوا به سرعت خشک می‌شوند. نوک مارک‌های حلال در آب را با اضافه کردن چند قطره آب و نوک مارک‌های تینری و روغنی را با اضافه کردن تینر، بنزین و یا تری‌اتیلن می‌توان دوباره احیا کرد. از مارک‌های نازک می‌توانید برای طرح اولیه و خطوطی که به ظرافت بیشتری نیاز دارند استفاده کرد و از مارک‌های با نوک پهن می‌توان برای رنگ گذاری سطوح بزرگ‌تر استفاده کرد. در صورتی که از مارک‌ها برای مدت نسبتاً طولانی استفاده نمی‌کنید بهتر است آنها را در یخچال یا در محیطی معتدل و به دور از گرما نگهداری کنید تا مرکب آنها خشک نشود.

در طراحی می‌توانید از مارک‌های مختلف و به صورت ترکیبی استفاده نمایید زیرا هر یک از آنها به شما امکاناتی متفاوت می‌دهند (تصویر ۶). توصیه می‌شود، به جهت فرار بودن رنگ مارک‌ها (حتی بعد از ثابت کردن آنها توسط ثابت کننده‌ها)، آنها را در برابر نور مستقیم خورشید یا در محیط‌های پر نور قرار ندهید. مناسب‌تر آن است که از اثر خود توسط دوربین یا اسکنر نسخه برداری کنید.



تصویر ۶- در تصاویر، کاربرد انواع مارک‌ها بصورت ترکیبی مشاهده می‌گردد.



ابزار و وسایل مورد نیاز :

- ۱- انواع مارکرها (آبرنگی، الکلی، تینری)
- ۲- کاغذ اشتنباخ، کاغذ کالک روغنی یا کاغذ گلاسه خیلی براق
- ۳- پنبه و گوش پاک کن
- ۴- تیغ، کاتر یا کاتر قلمی برای ایجاد خراش
- ۵- مداد طراحی (ترجیحاً از سری H)
- ۶- گواش سفید یا مرکب سفید
- ۷- قلم موی گرد شماره ۱ آبرنگ
- ۸- کاغذ سفید (هنگامی که از کاغذ کالک استفاده می‌شود).
- ۹- پاک کن

## فعالیت ✓

### روش کار

از مارکرها در ایجاد طراحی به روش‌های مختلفی استفاده می‌شود که رایج‌ترین آنها عبارت‌اند از :

- ۱- شیوه محو کردن رنگ (ساخت و ساز)
- ۲- شیوه هاشور به صورت آزاد
- ۳- شیوه لایه‌گذاری و قراردادن خطوط در کنار هم

### ۱- شیوه محو کردن رنگ (ساخت و ساز)

این شیوه برای افرادی که هنوز در استفاده از مدادرنگی و رنگ روغن وسایر ابزارهای کاربردی در رنگ آمیزی تجربه لازم ندارند می‌تواند کاربرد داشته باشد.

استفاده از این شیوه ساده‌ترین و سریع‌ترین راه برای ایجاد رنگ‌آمیزی و سایه‌روشن است. برای طراحی به این شیوه بهتر است از مارکرهایی که نوک نازک (قلمی) دارند و جنس نوک آنها نیز سخت است (تا به راحتی خم نشود و نشکنند)، استفاده کرد. کاغذ مورد استفاده نیز می‌تواند کاغذ کالک روغنی یا کاغذ گلاسه خیلی براق باشد.

**روش کار :** در اجرای این روش، رنگ‌گذاری را از رنگ‌های روشن شروع می‌کنیم تا به رنگ‌های تیره برسیم. بعد از اتمام رنگ آمیزی می‌توان به وسیله کاتر یا ابزار مشابه برخی نقاط مورد نظر را برای ایجاد نور یا تیزی‌های خاص خراش داد. ساده‌ترین روش این شیوه به شرح زیر است :

ابتدا برای این که ذهن هنرجو درگیر ترکیب بندی و رنگ آمیزی موضوعات متفاوت نشود می‌توان از یک تصویر آماده مانند انواع گل، منظره، طبیعت بی جان یا چهره انسان استفاده کرد. طرح انتخابی را به صورت الگو زیردست می‌گذاریم، سپس کاغذ کالک روغنی را روی آن قرار می‌دهیم. به این ترتیب طرح از زیر کاغذ کالک، به اندازه‌ای که مورد نیاز باشد، دیده می‌شود. سپس رنگ‌آمیزی را از قسمت‌های روشن طرح آغاز می‌کنیم و پس از آن رنگ‌های درجه تیره‌تر را تا تیره‌ترین رنگ یعنی رنگ سیاه به کار می‌گیریم. در این شیوه به راحتی می‌توان لکه‌های روشن و تیره‌رنگی را در هم محو کرد و سایه‌روشن دقیق ایجاد کرد. برای محو کردن رنگ‌ها

درهم، می‌توان از یک ماژیک خشک شده که فاقد رنگ باشد یا از گوش پاک‌کن استفاده کرد. برای این که طرح حالت جالبی بگیرد باید رنگ‌ها را، متناسب با وضعیت طرحی که در زیردست قرار دارد، به کار برد و هرگاه که لازم باشد سایه روشن ایجاد کرد. در نهایت برای ایجاد نقاط روشنایی طرح و نورپردازی می‌توان از قلم راپیدوگراف و مرکب سفید یا گواش سفید و قلم‌موی آبرنگ یا خراش (توسط کاتر یا تیغ) استفاده نمود. پس از اتمام رنگ آمیزی طرح فوق را از زمینه کاغذ کالک به صورت محیطی جدا می‌کنیم و روی کاغذ سفید می‌چسبانیم. به این ترتیب رنگ‌های طرح فوق با شدت و درخشش خاصی خودنمایی می‌کند (تصویر ۷).



تصویر ۷

با پیشرفت در طراحی می‌توانید طرح‌های دلخواهتان را بدون استفاده از الگو (که در زیر دست قرار می‌دادید) اجرا کنید. علاوه بر آن می‌توانید به جای کاغذ کالک از کاغذ گلاسه براق نیز استفاده نمایید. در هنگام استفاده از کاغذ گلاسه براق باید طرح موردنظر را با مشخص کردن مرز نقاط روشن و تیره طرح با مداد کم رنگ روی کاغذ کشید. سپس رنگ آمیزی را به روشی که ذکر گردید شروع می‌کنیم. بر روی کاغذ گلاسه براق برای تنوع در رنگ آمیزی می‌توان رنگ‌ها را بدون محو کردن و با مشخص نمودن مرز رنگی به کار برد.

## ۲- شیوه هاشور به صورت آزاد

روش کار: در این شیوه همان‌گونه که از نامش پیداست بیشتر از هاشورهای آزاد به صورت موازی و متقاطع استفاده می‌شود. بهتر است پس از اجرای طرح اصلی بر روی کاغذ با مداد طراحی (از سری H) رنگ‌گذاری را از رنگ‌های روشن شروع کنیم. در این روش، برخلاف روش محو کردن و سایه روشن، امکان پرداخت و ظریف کاری وجود ندارد و حتی رنگ آمیزی، نسبت به آن شیوه، به مهارت بیشتری نیازمند است. اگر خط‌ها به درستی و با جسارت طراحی نگردند نتیجه طراحی ضعیف و نامناسب خواهد بود. در این شیوه برای ترکیب رنگ، خطوط را باید بر روی هم و یا در کنار هم قرار داد تا از ترکیب خطوط، رنگ مورد نظر به دست آید. کاغذ مناسب برای این گونه طراحی کاغذهای با بافت ریز و متوسط است و بهتر است از مارکرهایی با نوک نازک و متوسط و در صورت لزوم ضخیم‌تر استفاده کرد (تصویر ۸).

مارکرهای الکلی و آبرنگی برای انجام این نوع طراحی مناسب‌ترند زیرا در اثر عبور خط‌ها از روی هم می‌توانید خط‌های رنگی ثانوی دیگری به دست آورید. در صورت لزوم و پس از اتمام رنگ‌آمیزی می‌توانید بعضی از خط‌هایی را که نیاز به ضخامت بیشتری دارند برای تأکید، ضخیم‌تر یا تیره‌تر کنید.

توصیه می‌شود در این روش از تکرار بیش از حد خطوط پرهیز شود و قسمت‌هایی از طرح را مطابق تصویر (۸) به صورت نیمه‌تمام رها کنید تا طرح شما از جذابیت بیشتری برخوردار گردد. همچنین دقت کنید فضاها را سفید بین خطوط به صورت کامل پوشانده نشوند.



تصویر ۸ - در تصویر از انواع مارکرهای آبرنگی و الکلی به همراه مداد رنگی استفاده شده است. طراح برای ایجاد طرح از خط‌های آزاد و در جهت‌های مختلف استفاده کرده است.

این روش برای طراحی‌های سریع، یادداشت برداری‌های سیاه و سفید، رنگی و نیمه‌رنگی، تصویرسازی برای بزرگ‌سالان و فضاسازی‌هایی که به هیجان بیشتری نیاز دارند مناسب است.

تلفیق این شیوه با آبرنگ، مداد رنگی و خودکار نتایج قابل توجهی پیش روی شما قرار خواهد داد. همیشه تجربه‌های شخصی شما در اثر تمرین می‌تواند نتایج مطلوبی به دنبال داشته باشد. پیشنهاد می‌شود برای این امر و کسب

مهارت بیشتر، در استفاده از ابزار همواره به دنبال ابداع و نوآوری باشید، زیرا شیوه‌هایی که آموزش داده می‌شود آغازی برای تجربه بهتر و صحیح‌تر شما خواهد بود. هنرجویان می‌توانند بر اثر تمرین بیشتر به روش‌های فردی و ابداعی جدید دست یابند.

### ۳- شیوه لایه‌گذاری و قرار دادن خطوط در کنار هم

این شیوه از کار با مارکر رایج‌ترین نوع برای طراحی صنعتی و معماری است. البته شما می‌توانید با این روش در سایر زمینه‌ها و موضوعات نیز طراحی انجام دهید. این گونه از طراحی با مارکر نسبت به شیوه محو کردن دشوارتر است زیرا خطوط رنگی باید سریع و در کنار هم قرار داده شوند. شیوه صحیح رنگ آمیزی در تصویر (۹) مشاهده می‌شود.



تصویر ۹- در تصویر از خط‌های هاشور به صورت مورب و متقاطع استفاده شده است و رنگ چهره و اندام بر اثر قرار گرفتن خط‌های رنگی در کنار و یا روی همدیگر ایجاد شده است و از قلم مو و آبرنگ برای ایجاد خط محیطی اطراف طرح استفاده شده است. گاهی رها کردن قسمتی از تصویر به طرح، زیبایی خاصی می‌بخشد.

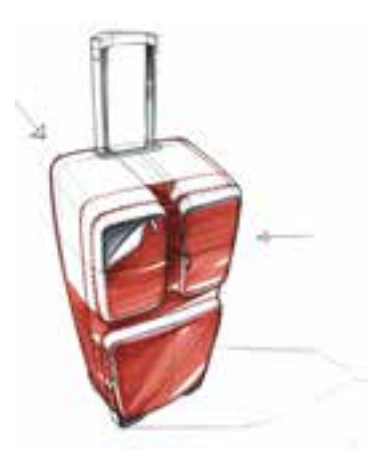

تصویر ۱۰- در تصویر شیوه صحیح لایه گذاری را مشاهده می کنید. رنگ گذاری از رنگ های روشن آغاز می شود و با رنگ های تیره خاتمه می یابد. تمرین ها باید به گونه ای باشند تا دست در هنگام رنگ آمیزی، خط ها را به سرعت در کنار هم ترسیم نماید، گاه سفیدی های بین سطح ها به اثر شما جلوه زیبایی می بخشد. برای پرداخت نهایی، استفاده از نوک نازک مارکر و مدادهای رنگی بسیار مفید خواهد بود.

روش کار : رنگ آمیزی را همانند سایر روش ها ابتدا از رنگ های روشن و در جهت اصلی شکل به صورت قراردادن خطوط موازی در کنار هم آغاز می کنیم. برای تیره تر کردن رنگ دوباره بر روی لایه اولیه، رنگ تیره تر را با همان روش بر روی لایه های زیرین رنگ آمیزی می نماییم. برای شروع کار با این روش توصیه می شود مطابق تصویر (۱۱) طراحی را از احجام هندسی ساده، نظیر مکعب و استوانه آغاز کنید تا در شیوه لایه گذاری رنگ مهارت کافی رابه دست آورید. برای شروع، بهتر است ابتدا طرح را با مداد طراحی (از سری H) اجرا کنید و سپس با استفاده از خودکار سیاه و یا مارکرهای نازک (ترجیحاً از نوع مرکب ضدآب) طرح را به صورت محیطی دورگیری نمایید و بعد خطوط مدادی را با استفاده از پاک کن به آرامی پاک کنید. سپس مطابق روش های قبلی رنگ آمیزی را از رنگ های روشن شروع کنید و در آخرین مراحل، پس زمینه و سایه حجم را رنگ آمیزی نمایید.

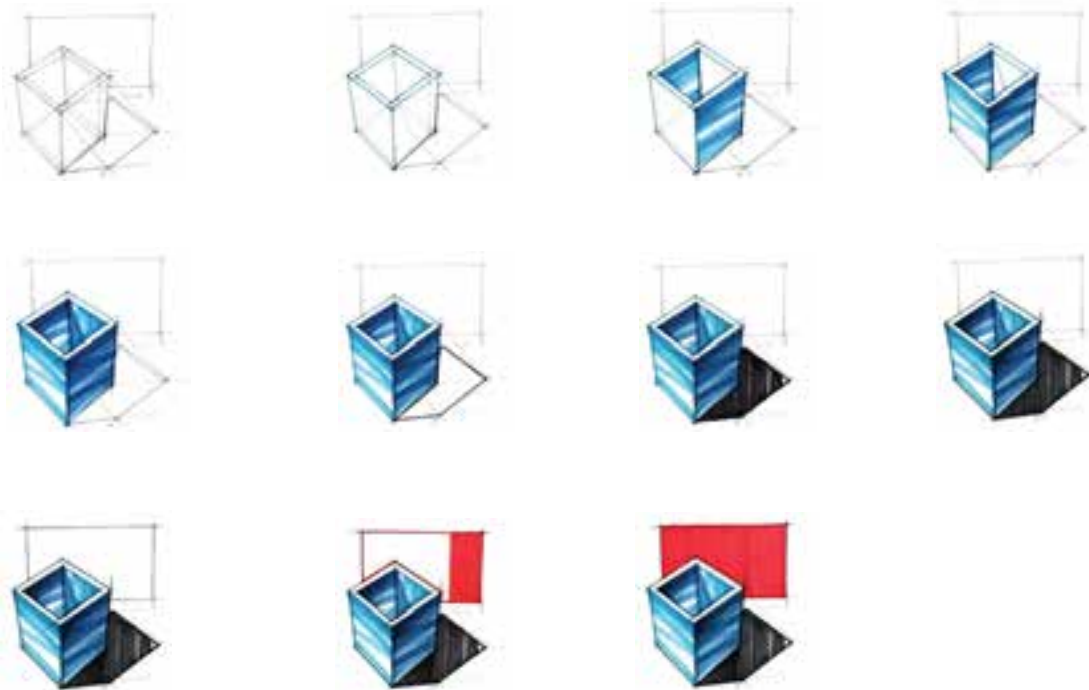

تصویر ۱۱- تصویر مراحل طراحی یک مکعب ساده و رنگ آمیزی آن را به خوبی نشان می دهد.

این تمرین را مطابق تصویر (۱۲) در شکل استوانه نیز مشاهده می کنید. در این تمرین پس از دورگیری تصویر با استفاده از خودکار یا مارکر نوک نازک (با مرکب ضدآب) ابتدا سطوح روشن را با رنگ خاکستری گرم روشن در جهت شکل اصلی رنگ آمیزی می نماییم و پس از آن با خاکستری سرد و تیره تر قسمت های تیره تر طرح را در همان جهت خطوط قبلی رنگ آمیزی می کنیم. در آخر رنگ پس زمینه و سایه استوانه بر زمین را به اتمام می رسانیم. انجام این قبیل تمرین ها هنرجویان را برای طراحی های پیچیده تر و دشوار آماده می کند. هنرجویان با استفاده از این روش می توانند تصاویر راندهای معماری، طراحی از طبیعت، تصویرسازی تبلیغاتی و سایر نمونه های تصویری را مطابق تصویر (۱۳) طراحی کنند.

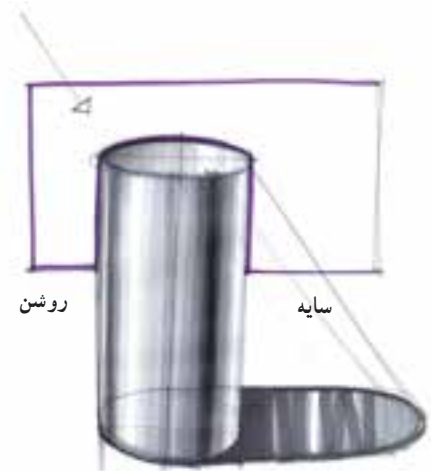
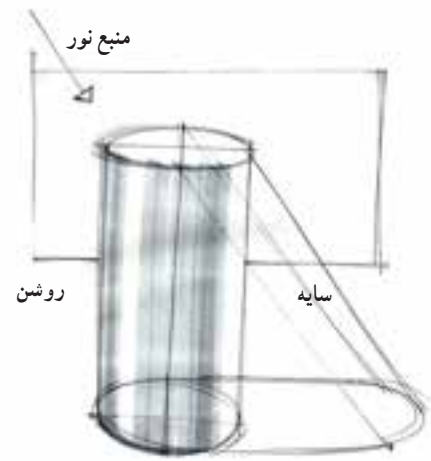
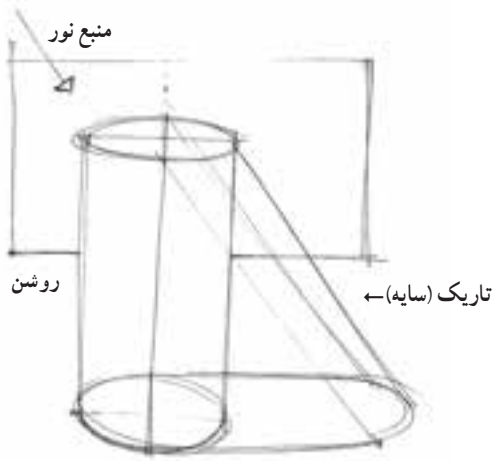

تصویر ۱۲- در تصویر مراحل طراحی یک استوانه با حداقل رنگ و خطهایی که در کنار هم قرار گرفته اند مشاهده می شود.



تصویر ۱۳- همان‌گونه که در تصاویر مشاهده می‌شود از مارکر می‌توان برای راندوهای معماری، فضاهاى طبیعى، تصویرسازی تبلیغاتی و سایر موارد استفاده کرد.

توجه داشته باشید در بسیاری از موارد عمل نورپردازی تصویر را می‌توانید با خالی گذاشتن فضای سفید کاغذ انجام دهید. اما در برخی موارد و به خصوص در طراحی صنعتی، طراحی لباس و تصویرسازی احساس می‌شود به نورپردازی‌های ظریف‌تر نیاز است. شما برای این کار می‌توانید با استفاده از یک قلم‌موی نوک گرد آبرنگ (ترجیحاً شماره ۱) و گواش سفید یا لاک غلط‌گیر سفید و یا مرکب سفید با راییدوگراف عمل نورپردازی را انجام دهید (تصویر ۱۴).



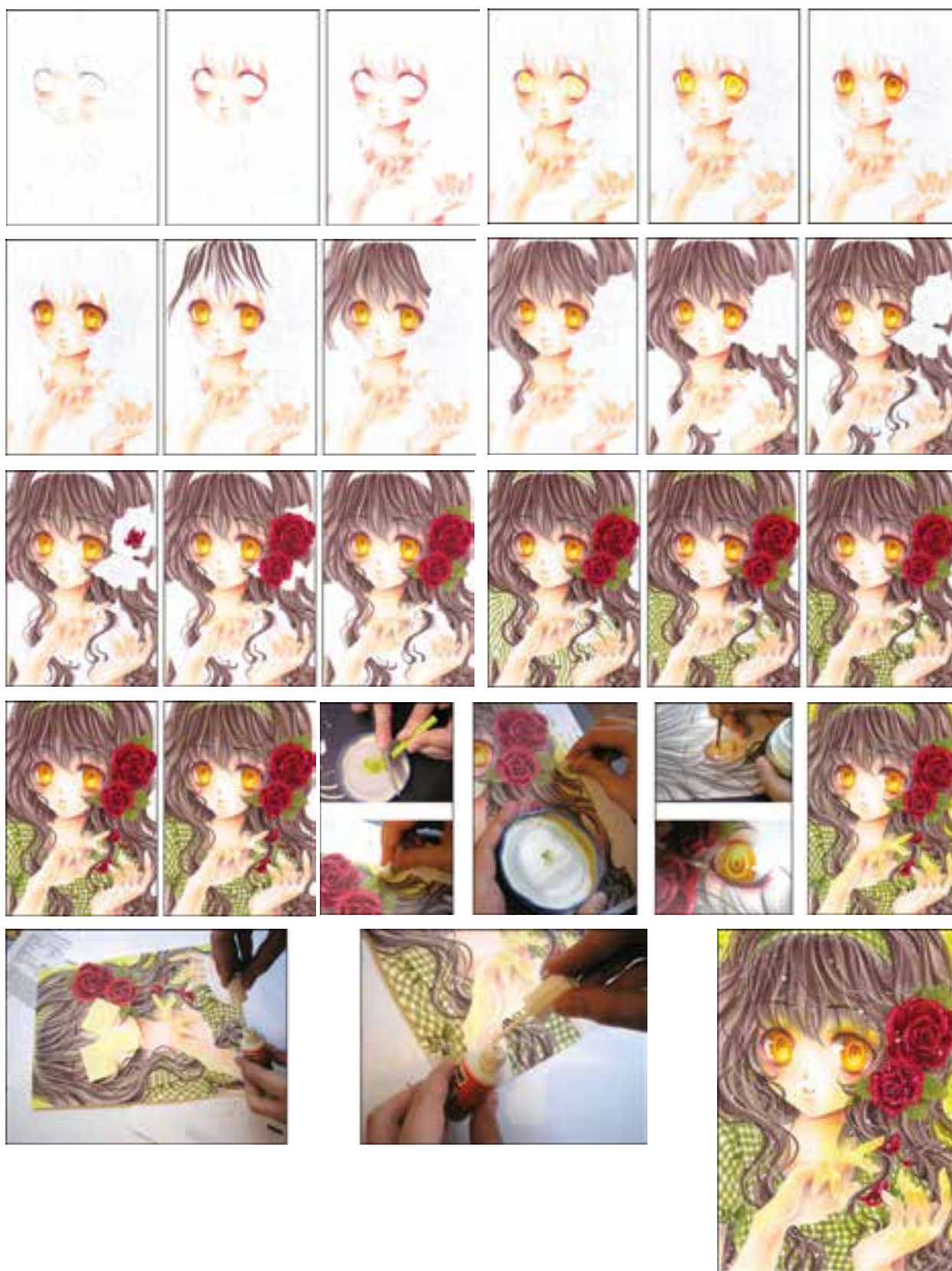

تصویر ۱۴- در تصاویر مراحل اجرای چهره با مارکر از رنگ آمیزی روشن، محو کردن رنگ‌ها در یکدیگر و نورپردازی مشاهده می‌شود.

## توصیه

در کار با مارکرها گاه برای این که رنگ آمیزی سطوح روشن به صورت محو و ملایم تر و به صورت سایه روشن دیده شود می توان از باستل گچی استفاده کرد. برای این کار، ابتدا باستل را با کاتر یا تیغ می تراشیم و ذرات ریز آن را با استفاده از پنبه، گوش پاک کن یا با مالش انگشت بر روی کاغذ محو می کنیم. حال می توانیم با استفاده از مارکر رنگ آمیزی مراحل بعد را شروع کنیم و از حاصل کار نتیجه ای مطلوب به دست آوریم (تصاویر ۱۵ و ۱۶).

همچنین طراحان گاه رنگ آمیزی را با رنگ گذاری قسمت های تیره تصویر آغاز می کنند. اما هنگام طراحی با مارکرهایی که حلال آنها آب و الکل است توصیه می شود همیشه رنگ آمیزی را با رنگ های روشن شروع کنیم.

جهت آشنایی و شناخت هرچه بیشتر شما در خصوص طراحی با مارکرها نمونه های تصویری متفاوتی ارائه شده است که امیدواریم برای هنرآموزان و هنرجویان عزیز مفید واقع شود. اما به یاد داشته باشیم در حال حاضر این ابزار در محیط های نرم افزاری و به صورت دیجیتال نیز موجود است و به لحاظ کارایی و روش کار همانند، شیوه اجرای با دست است و رنگ آمیزی باید از رنگ های روشن شروع شود و رنگ ها به صورت لایه های شفاف به کار برده شود. برای آشنایی با این روش نمونه های تصویری نیز برای شما راهنمای مفیدی خواهد بود (تصویر ۱۷).



تصویر ۱۵- در این تصاویر مراحل اجرای رنگ آمیزی اتومبیل با مارکر، پودر گچ پاستل، پنبه و گوش پاک کن برای محو کردن رنگ ها در یکدیگر و برداخت نهایی مشاهده می گردد، اثر فرزاد برخورداری.

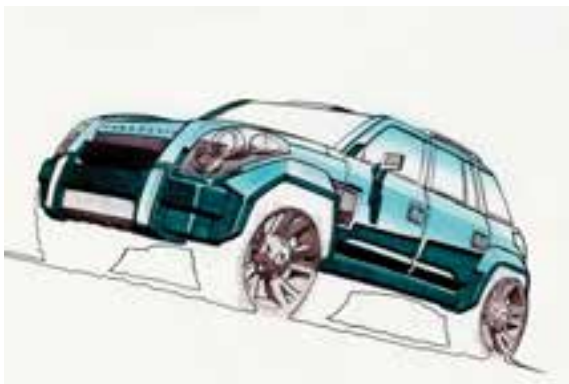
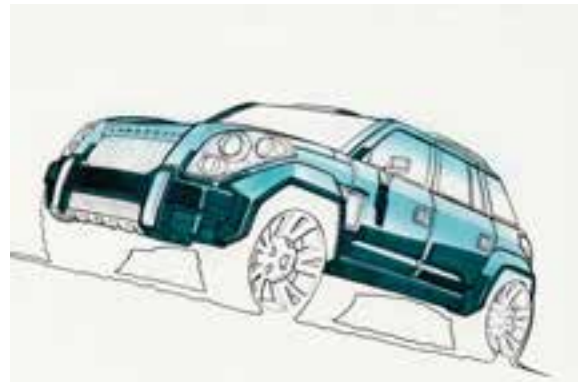
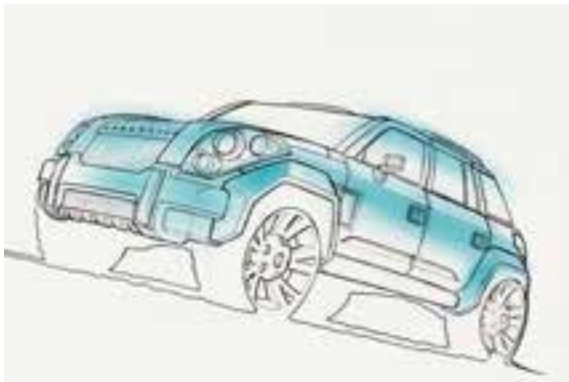
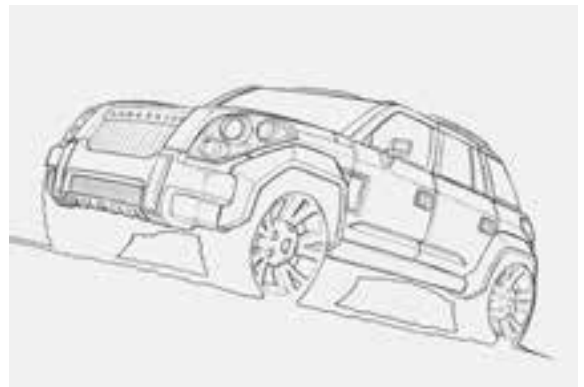
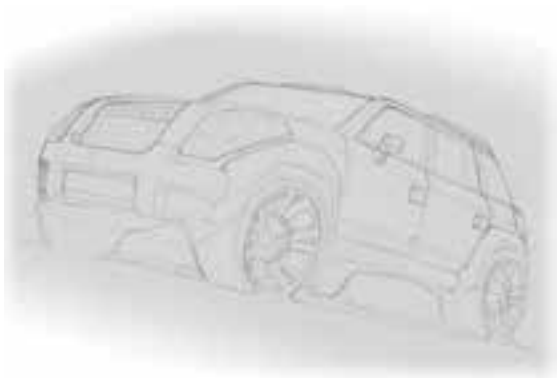

تصویر ۱۶- مراحل اجرای طراحی خودرو با استفاده از انواع مارکر، بودر پاستل گچی، برای محو کردن رنگ زیر بدنه و گواش در آخر برای نورپردازی در تصاویر مشاهده می گردد.

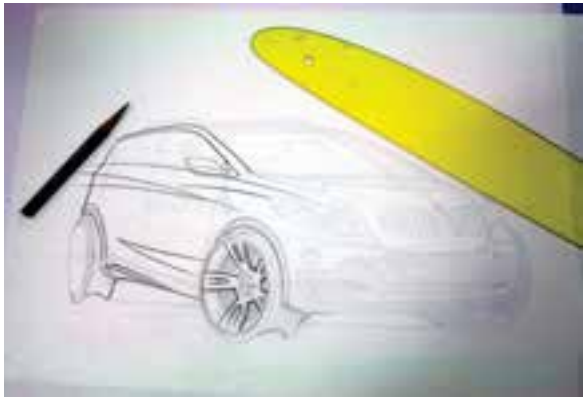



تصویر ۱۷- در تصاویر استفاده از ابزار مارکر را در محیط دیجیتالی (رایانه) ملاحظه می‌کنید. روش کار و بافت اجرایی کاملاً مشابه مارک‌های رایج در طراحی است.

آموزه شماره ۶ و ۷

<p>نام درس : مرکب</p> <p>۱- شیوه نقطه پردازی</p> <p>۲- شیوه هاشور آزاد</p> <p>۳- شیوه هاشور یک سو یا هم جهت (صفحات ۳۴ تا ۳۸ کتاب درسی)</p>						
<p>کلید واژه‌ها : مرکب، نقطه پردازی، هاشور، راپیدوگراف، قلم فلزی، خودنویس، خطوط متقاطع، کار با قلم موی آزاد.</p>						
<p>اهداف رفتاری درس : - هنرجو با ابزار و وسایل کار شیوه مرکب و روش به کارگیری و نگهداری آنها آشنا می‌شود.</p> <p>- هنرجو می‌تواند مرکب و سه شیوه استفاده از آن را توضیح دهد.</p> <p>- هنرجو می‌تواند با مرکب و شیوه‌های متنوع آن تصویرسازی کند.</p>						
<p>پیش دانسته‌های هنرجویان :</p> <p>نظری : -</p> <p>عملی : در کارگاه طراحی (۱) و (۲) و مبانی هنرهای تجسمی هنرجویان کار با مرکب را تا حدودی آموخته‌اند.</p>						
<p>طرح درس : - آشنا کردن هنرجویان با انواع مرکب و انواع ابزارهای مناسب برای تصویرسازی با مرکب.</p> <p>- آموزش انواع روش‌های متداول و رایج کار با مرکب و شیوه‌های تلفیقی به همراه تمرین‌های مناسب، به طوری که هنرجو یک اثر تصویرسازی با مرکب را انجام دهد و ارائه نماید.</p>						
<p>جدول طرح درس هنرآموز :</p> <table border="1" style="width: 100%; height: 100px;"> <tr> <td style="width: 33%;"></td> <td style="width: 33%;"></td> <td style="width: 33%;"></td> </tr> <tr> <td></td> <td></td> <td></td> </tr> </table>						
<p>رویکردها و روش‌های یاددهی - یادگیری : رویکرد فرایندی و اکتشافی، روش آموزش از طریق نمایش مراحل کار هدایت شده</p>						
<p>ارزش‌یابی : به صورت ژورمان (داوری) کلاسی و با کارپوشه ارزش‌یابی انجام می‌شود (ارزش‌یابی عملی با استفاده از چک لیست و شاخص‌های آن).</p>						
<p>مکان‌های بازدید : نمایشگاه‌های طراحی، نمایشگاه‌های طراحی معماری، نمایشگاه‌های تصویرسازی</p>						
<p>منابع و مآخذ : کتاب‌های طراحی، کتاب‌های مصور درسی، کتاب‌های مصور کودکان و نوجوانان و سایت‌های هنری.</p>						

## مرکب

هرچند اغلب هنرجویان از همان ابتدای کار تصویرسازی تمایل به کار با رنگ دارند و در عصر حاضر و با وجود رایانه به نظر می‌رسد که نقاشی، طراحی و تصویرسازی به صورت سیاه و سفید از رواج افتاده است. اما هنوز در بسیاری موارد مرکب کاربرد دارد و برای بسیاری از آثار تصویری که نیاز به طراحی سیاه و سفید، آثار چاپی تک رنگ و دورنگ دارند هنوز ابزاری مناسب به‌شمار می‌آید و از آن می‌توان برای تصویرسازی کودکان، نوجوانان و بزرگسالان استفاده کرد و از جمله ابزارهایی است که برای تصویرسازی مطبوعاتی کاربرد فراوان دارد. حتی بسیاری از طراحان کاریکاتور (طنز و فکاهی) و به خصوص از نوع طنزهای سیاسی برای بیان تصویری خود از مرکب و ویژگی‌های آن به صورت خاص و حرفه‌ای استفاده می‌کنند.

## ابزار و وسایل موردنیاز :

- ۱- خط‌کش، وسایل رسامی از قبیل گونیا، شابلون و ...
- ۲- انواع ابزار اثرگذار (قلم فلزی، قلم نی، قلم گرافوس، قلم راپیدوگراف، خودنویس و ...)
- ۳- کاغذ (صیقلی و مناسب برای کار با مرکب)
- ۴- قلم موی آبرنگ با نوک گرد ترجیحاً با الیاف طبیعی (شماره‌های ۱۲ و ۷ و ۳ و ۱)
- ۵- انواع مرکب (جامد، پودر و مایع)
- ۶- انواع جوهرهای رنگی
- ۷- کاغذ مناسب برای تصویرسازی با آب مرکب
- ۸- مداد طراحی (ترجیحاً از سری H)
- ۹- تیغ (برای پاک کردن مرکب)
- ۱۰- پاک‌کن

**نکات آموزشی در ابزارشناسی :** مرکب ابزار رایج در خلق آثار طراحی و خوش‌نویسی است که از زمان‌های بسیار دور در مشرق زمین، ایران و سایر سرزمین‌های اسلامی رایج و متداول بوده است و اغلب به شکل‌های مختلف جامد (سنگ مرکب)، پودر و مایع در بازار یافت می‌شود.





الف



ب

تصویر ۱ الف و ب - در تصویر انواع مرکب‌های مختلف مایع و در ظرف‌های مختلف مشاهده می‌گردد.

مرکب‌ها از جهت مقاومت در برابر آب به دو نوع ضدآب و معمولی دسته بندی می‌شوند. از مرکب ضدآب که در ایران به نام «مرکب چین» شناخته می‌شود در گذشته برای کارهای رسامی استفاده می‌شد. هم چنین برای شیوه اسکراچ برد<sup>۱</sup> (خراشاندن سطح) و تلفیق با آبرنگ در تصویرسازی بسیار مناسب است (تصویر ۲ و ۳).

در حال حاضر نیز مرکب‌ها در بازار بیشتر به صورت مایع و در ظرف‌های شیشه‌ای یا پلاستیکی عرضه می‌شوند. در برخی از ظرف‌های مرکب نیز در درپوش آنها قطره چکان برای ریختن راحت تر رنگ به کار برده شده است (تصویر ۴).



تصویر ۲- این تصویر رسامی شده با استفاده از مرکب ضدآب (مرکب چین) اجرا شده است (مرکب با استفاده از ابزار رسامی بر روی کاغذ صیقلی - گلاسه - عملکرد مطلوبی دارد).



تصویر ۳- تصویرسازی با استفاده از مرکب ضدآب و رنگ آمیزی توسط آبرنگ مایع، اثر محسن حسن پور



تصویر ۴- انواع ظرف‌های مرکب (شیشه‌ای - پلاستیکی) با انواع درپوش‌ها و شکل‌های متفاوت را نشان می‌دهد.

### توصیه

هنرآموزان محترم توجه داشته باشند تمامی شیوه‌ها و تمرین‌هایی که هنرجویان در درس طراحی و مبانی هنرهای تجسمی با استفاده از مرکب و ابزار اثرگذار انجام داده‌اند در این قسمت نیز کاربرد دارند (تصویر ۵). شما با توجه به موضوعی که هنرجو انتخاب می‌نماید او را در استفاده از نوع ابزار و شیوه مناسب با مقطع سنی مخاطب هدایت نمایید.



تصویر ۵- هنرجویان می‌توانند تمامی شیوه‌های کار با مداد و ایجاد بافت‌های ترسیمی را، که در کارگاه طراحی و مبانی هنرهای تجسمی فراگرفته‌اند، در این قسمت به کار گیرند.

هم چنین به یاد داشته باشید در این جا منظور مرکب‌هایی است که با ابزارهایی مانند قلم‌نی، پر، قلم گرافوس، قلم راپیدوگراف، قلم فلزی، خودنویس، انواع روان‌نویس و انواع خودکار کاربرد دارند و با مرکب‌های چاپ دستی (حلال روغنی و آب) از یک جنس نیستند و این گونه از مرکب‌ها مورد نظر نیست (تصویر ۶).



تصویر ۶- انواع مرکب‌ها و برخی از ابزارهایی را که با مرکب کار می‌کنند نشان می‌دهد.

بعد از توضیح در خصوص مرکب‌ها بهتر است هنرجویان را با رایج‌ترین ابزار رسامی مرکب و قلم‌ها آشنا سازید.

## انواع قلم‌ها

۱- قلم فلزی (فرانسه): این قلم از قدیمی‌ترین انواع قلم است که نوک فلزی دارد و نوک آن در دسته‌های چوبی یا پلاستیکی قرار می‌گیرد و قابل تعویض است. این نوع از قلم‌ها فاقد مخزن رنگ‌اند و برای طراحی و نگارش باید آن را در ظرف مرکب فرو برد. این نوع از قلم‌ها در اثر فشار دست خط‌های نازک و ضخیم ایجاد می‌کنند. در گذشته نوک‌های متفاوتی برای ترسیم خطوط متفاوت توسط این قلم‌ها تولید می‌شد. برخی برای خط‌های ظریف، ضخیم، تحریری و نگارش حروف لاتین طراحی شده‌اند تا راحت‌تر به کاربرده شوند (تصویر ۷).



تصویر ۷- نمونه‌ای از قلم فلزی (فرانسه) را با انواع نوک‌های مختلف نشان می‌دهد.

۲- قلم خوش‌نویسی (نی): این نوع از قلم‌ها در خوش‌نویسی ایرانی - اسلامی از گذشته تا کنون کاربرد فراوان داشته و دارد. مناسب‌ترین آنها برای خوش‌نویسی، قلم نی دزفولی است. شما می‌توانید برای طراحی و تصویرسازی از نی‌های معمولی و خیزران نیز استفاده کنید (تصویر ۸).



تصویر ۸ - نمونه‌هایی از قلم نی را، که برای طراحی و تصویرسازی برش متناسب خورده‌اند، نشان می‌دهد.

برای این کار شما با چاقوی خوش‌نویسی و یا تیغ‌های موکت بر (کاتر) می‌توانید نوک قلم نی را تیز و یا پهنای متفاوت و متناسب با نوع کاربرد را ایجاد کنید (تصویر ۹).



تصویر ۹ - مراحل تراشیدن و تیز کردن قلم نی را نشان می‌دهد. شما می‌توانید هنرجویان را در انتخاب نوع برش متناسب با طراحی آنها راهنمایی کنید.

قلم‌های نی ابزاری بسیار مناسب، ارزان و قابل دسترس برای طراحی و تصویرسازی به شمار می‌آیند. وان گوگ نقاش هلندی برای طراحی خط‌های مختلف از این نوع قلم‌ها در آثارش بسیار استفاده کرده است.

۳- قلم ترلینگ: این نوع ابزار از گذشته در نگارگری ایرانی برای ترسیم کادرها و حاشیه‌های تزینی دورنگارگری و تذهیب کاربرد فراوان داشته است و تا چند سال پیش، از آن برای ترسیم دقیق و رسم فنی در مدارس استفاده می‌شد. این نوع قلم اغلب با دسته پلاستیکی به همراه جعبه پرگار است و پیچی برای تنظیم دارد، که به وسیله کم یا زیاد کردن این پیچ می‌توانید خط‌های نازک و ضخیم ایجاد کنید.

#### توصیه

در هنگام کار با این نوع قلم‌ها از ظرف مرکب‌هایی که قطره‌چکان دارند استفاده کنید تا مرکب راحت‌تر در نوک آن ریخته شود. ولی به میزان مرکب توجه کنید زیرا اگر بیش از حد مرکب ریخته شود در اثر اولین تماس قلم با کاغذ، مرکب بر روی کاغذ پخش می‌شود (تصویر ۱۰).

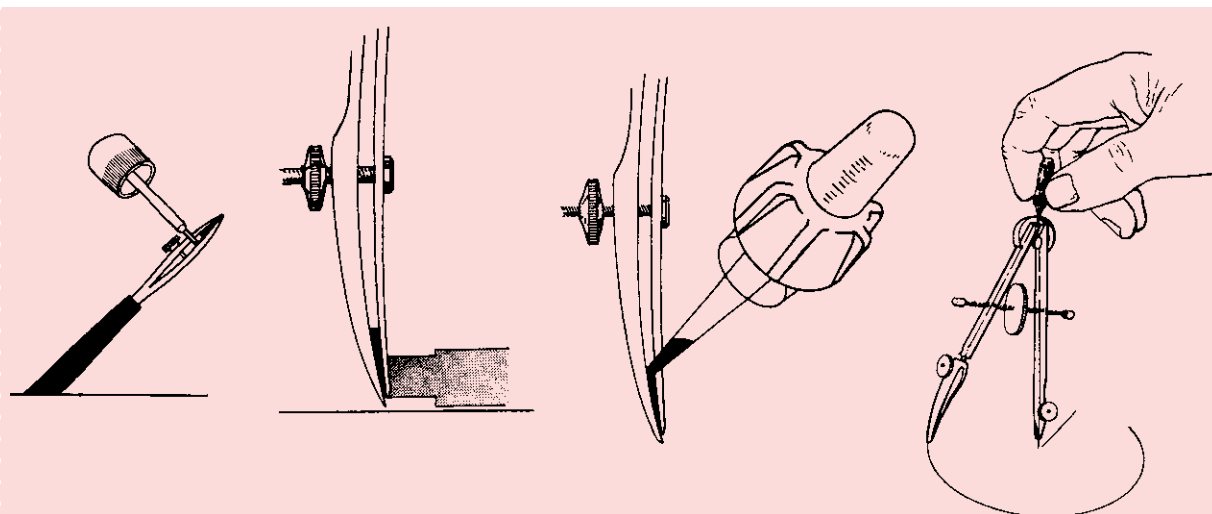

در تصویر ۱۰، روش نگهداری، پر کردن مرکب، رسم با ترلینگ و هم چنین رسم دایره با بستن ترلینگ به پرگار مشاهده می شود.

۴- قلم گرافوس: این نوع قلم ها نسل اولیه قلم های راییدوگراف به شمار می آیند و دارای یک دسته پلاستیکی با انواع نوک ها و درپوش هستند. رایج ترین نوک های این قلم برای طراحی آزاد، خوش نویسی (فارسی و لاتین)، ترسیم (نازک، ضخیم) همچنین نوک مخصوص استفاده استنسیل، نوک مخصوص استفاده از شابلون و نوک های موزب کاربرد دارند. مخزن مرکب این قلم ها به صورت قطره ای رنگ را از خود خارج می کند و همانند قلم ترلینگ با مرکب و به صورت چکاندن رنگ، پر می شود و توسط کربنی که در نوک قلم جاسازی شده است مرکب نگهداری می شود (تصویر ۱۱ و ۱۲).



تصویر ۱۱- نمونه ای از قلم های گرافوس را به همراه نوک های آن نشان می دهد.



تصویر ۱۲- روش ریختن مرکب توسط مخزن رنگی را (که رنگ را به صورت قطره ای از آن خارج می شود) بر روی کربن قلم گرافوس نشان می دهد.

در گذشته نه چندان دور این نوع قلم‌ها در طراحی، رسامی‌های دقیق، کار با شابلون‌های حروف و تصویرسازی کاربرد فراوانی داشته‌اند و هنوز در طراحی‌های سریع و ظریف نسبت به سایر قلم‌ها کارکرد راحت‌تر و مناسب‌تری دارند. اما در حال حاضر با آمدن قلم راییدوگراف، قلم‌های راییدوگراف یک بار مصرف، انواع روان‌نویس‌ها و خودکارهای مختلف، این نوع قلم‌ها به جهت دشواری در پرکردن مرکب، تولید و عرضه نمی‌شوند و رو به فراموشی گذارده است (تصویر ۱۳ و ۱۴).



تصویر ۱۳- انواع قلم فلزی، خودنویس، قلم گرافوس، قلم راییدوگراف، خودکار و روان‌نویس را به ترتیب از پایین به بالا نشان می‌دهد.



تصویر ۱۴- نمونه‌های دیگری از قلم فلزی، خودنویس و قلم گرافوس را به ترتیب از پایین به بالا نشان می‌دهد.

**۵- قلم راییدوگراف:** این گونه قلم‌ها، همان‌گونه که ذکر گردید، نسل جدید قلم‌های گرافوس به شمار می‌آیند. با این تفاوت که نوک آنها به صورت استوانه‌ای و گرد است و دیگر از نوک‌های مورّب و از نوک‌های مشابه تولید نمی‌شود. این قلم، برخلاف قلم گرافوس دارای مخزن رنگ پلاستیکی مجزایی است (تصاویر ۱۵ تا ۱۷).



تصویر ۱۵- نمونه‌ای از قلم‌های راپیدوگراف اولیه را نشان می‌دهد.

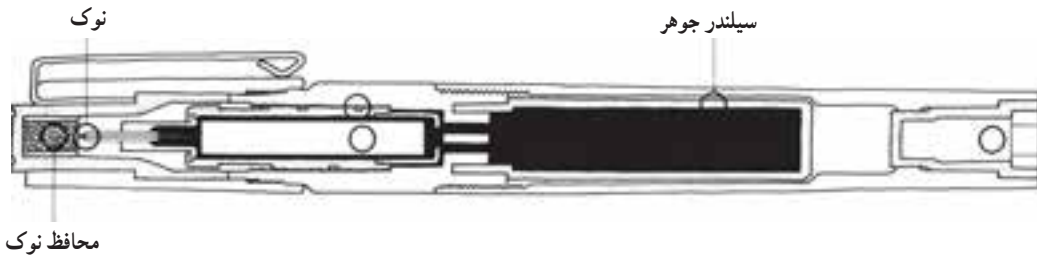

تصویر ۱۶- برش مقطعی از قلم راپیدوگراف و اجزای تشکیل دهنده آن را نشان می‌دهد.



تصویر ۱۷- انواع قلم‌های راپیدوگراف و اجزای آنها را، به همراه خط‌هایی که با ضخامت‌های مختلف توسط شماره‌های مختلف این گونه قلم‌ها رسم می‌شوند، نشان می‌دهد.

کار با این قلم‌ها از این جهت راحت‌تر از سایر قلم‌هاست که برای ترسیم خط‌هایی با ضخامت مختلف به تعویض نوک نیاز ندارند.

در گذشته از این نوع قلم‌ها برای کپی کردن و ترسیم نقشه‌های فنی و دقیق در چاپ اوزالید و تهیه میکروفیلم استفاده می‌شد. اما طراحان، تصویرگران و طراحان گرافیک از آنها برای انجام امور طراحی، مبانی، تصویرسازی، طراحی نشان‌ها و اجرای آثار گرافیکی (آرت ورک) استفاده می‌کنند. پر کردن مخزن رنگ این نوع قلم‌ها توسط قطره چکان یا ظرف‌های مرکب صورت می‌گیرد و سپس رنگ را قطره‌ای از خود خارج می‌کنند (تصویر ۱۸).



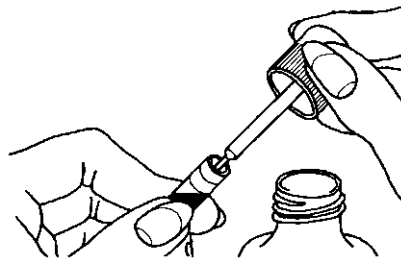

تصویر ۱۸- پر کردن مخزن رنگ پلاستیکی قلم راییدوگراف را توسط قطره چکان نشان می دهد.

این نوع از قلم‌ها برای کار با خط‌کش، انواع شابلون و وسایل رسامی قابلیت بسیار بالایی دارد و برای کار بر روی کاغذ گلاسه (صیقلی یا براق) و کالک بسیار مناسب است. در حال حاضر نیز قلم‌های راییدوگراف در ضخامت‌های مختلف و به صورت یک بار مصرف در بازار عرضه می‌شود، که دیگر به مراقبت‌های خاص و شست‌وشو (مانند قلم‌های راییدوگراف) نیاز ندارد. زیرا یکی از دشواری‌های کار با قلم راییدوگراف نگهداری و شست‌وشوی آن است که می‌باید برای جلوگیری از خشک شدن مرکب در نوک ظریف استوانه‌ای قلم همیشه چند قطره آب در قسمت نمدی درپوش ریخته شود و یا پس از استفاده، در صورتی که از قلم راییدوگراف برای مدتی نسبتاً طولانی استفاده نشود، مخزن و نوک آن را باید به دقت با آب و صابون مایع شست. زیرا در بسیاری از موارد نوک‌های بسیار ظریف این گونه قلم‌ها به جهت نداشتن شست‌وشوی صحیح آسیب جدی می‌بینند و دیگر قابل استفاده نخواهند بود. در تصویر ۱۹ و ۲۰ شما می‌توانید خط‌هایی را که توسط قلم راییدوگراف رسم شده است را با سایر ابزار کار با مرکب مقایسه کنید. هر ابزار خط‌هایی را با کیفیت بصری متفاوت به شما عرضه می‌کند. توصیه می‌شود از تلفیق چند ابزار در خلق تصویرسازی خود استفاده نمایید.

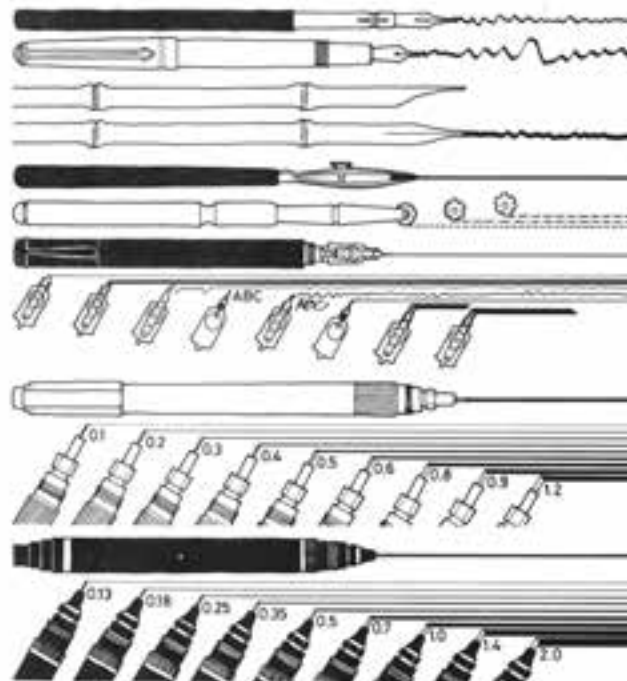

تصویر ۱۹- همان‌گونه که در تصویر مشاهده می‌کنید، ابزارهای ویژه کار با مرکب هرکدام خط‌های متفاوتی رسم می‌کنند. از این رو پیشنهاد می‌شود هنرجویان را تشویق کنید تا پس از تسلط یافتن بر ابزارهای مختلف، گاه برای تصویرسازی از چند ابزار و خط‌های متفاوت آنها استفاده کنند.

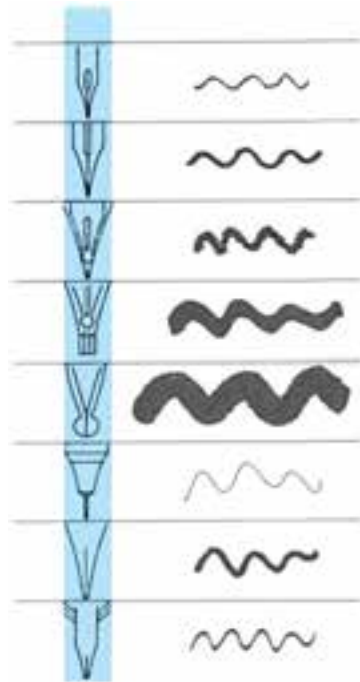

تصویر ۲۰

### توصیه

علاوه بر قلم‌های ذکر شده می‌توان از انواع خودنویس و روان‌نویس با ضخامت‌ها و نوک‌های مختلف جهت طراحی و تصویرسازی استفاده کرد. کار با خودنویس، روان‌نویس و خودکار از برخی لحاظ بسیار راحت‌تر از سایر ابزارها است. توصیه می‌شود در برخی موارد از انواع خودکار، به همراه سایر ابزار مرکب، جهت طراحی و تصویرسازی استفاده کنید تا نتایج زیباتر و بهتری به دست آورید (تصویر ۲۱).



تصویر ۲۱



تصویر ۲۲- تصویرسازی با استفاده از قلم راپیدوگراف فوتک و آپرنگ، اثر جیک اونو

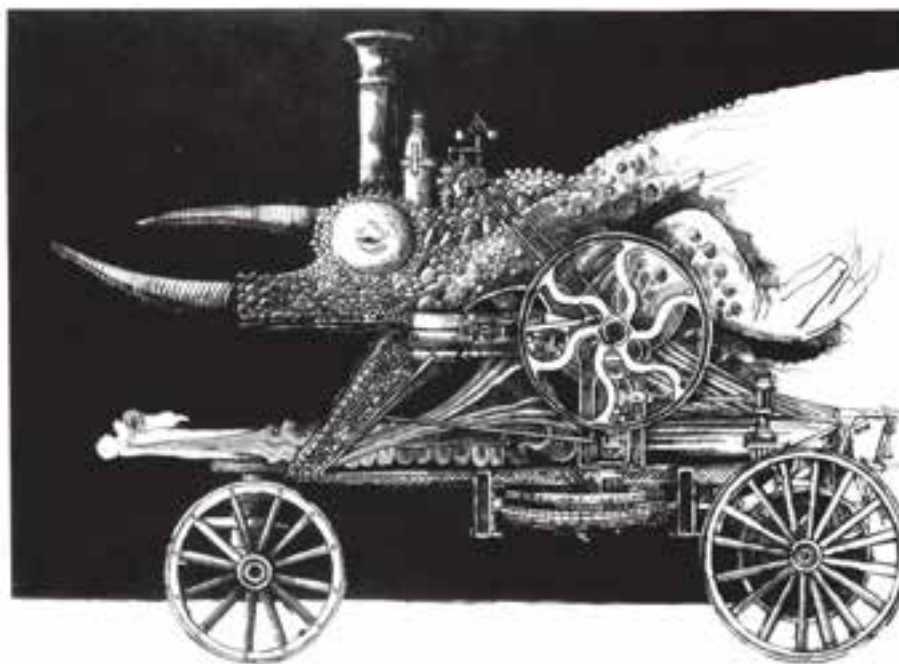

تصویر ۲۳- تصویرسازی با استفاده از قلم راپیدوگراف، اثر مورای تینکل من



تصویر ۲۴- ب) تصویرسازی با استفاده از خودنویس، کتاب آوازه‌های ارغوانی، اثر محسن حسن پور



تصویر ۲۴- الف) تصویرسازی با استفاده از خودنویس، کتاب آوازه‌های ارغوانی، اثر محسن حسن پور



تصویر ۲۵- تمرین برای خلق شخصیت با استفاده از خودکار سیاه، اثر محسن حسن پور



تصویر ۲۶- ب) طراحی چهره با استفاده از خودکار رنگی، اثر محسن حسن پور



تصویر ۲۶- الف) تصویر سازی ذهنی با استفاده از خودکارهای رنگی، اثر محسن حسن پور

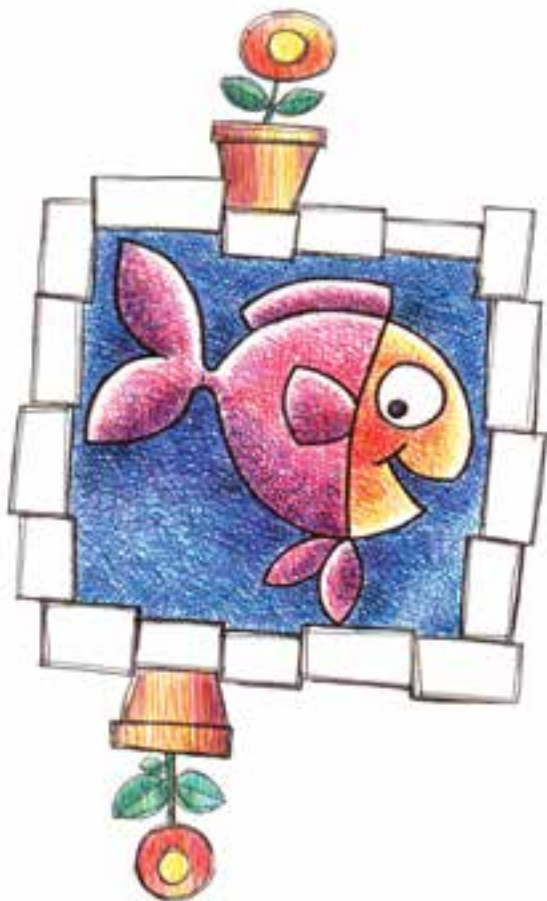

تصویر ۲۶- ج) تصویر سازی برای کودکان با استفاده از خودکار رنگی، اثر محسن حسن پور



نقش

نقش

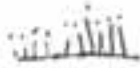

تصویر ۲۷- تصویرسازی با استفاده از خودکار و روان نویس، مجموعه آثار، اثر فرشید شفیعی

۶- قلم مو: استفاده از قلم مو و مرکب از گذشته‌های بسیار دور در مشرق‌زمین و به‌ویژه در چین و ژاپن رایج و متداول بوده است و بخش عظیمی از تاریخ خوش‌نویسی، نقاشی و طراحی این کشورها توسط قلم مو به‌وجود آمده است. قلم مو در نگارش خط چینی و ژاپنی کاربرد فراوان داشته و دارد. در ایران نیز برای طراحی‌های تک‌رنگ، نگارگری، تذهیب و رنگ‌آمیزی نقشه‌فرش از قلم مو استفاده‌های فراوان شده است. در چین و ژاپن آثار ارزشمندی توسط قلم مو و مرکب به‌وجود آمده است و هنرمندان آن سرزمین‌ها، ضمن تعمق و تفکر در طبیعت، با کم‌ترین ضربات قلم مو آثاری زیبا و بدیع از خود به یادگار گذاشته‌اند (تصویر ۲۸).

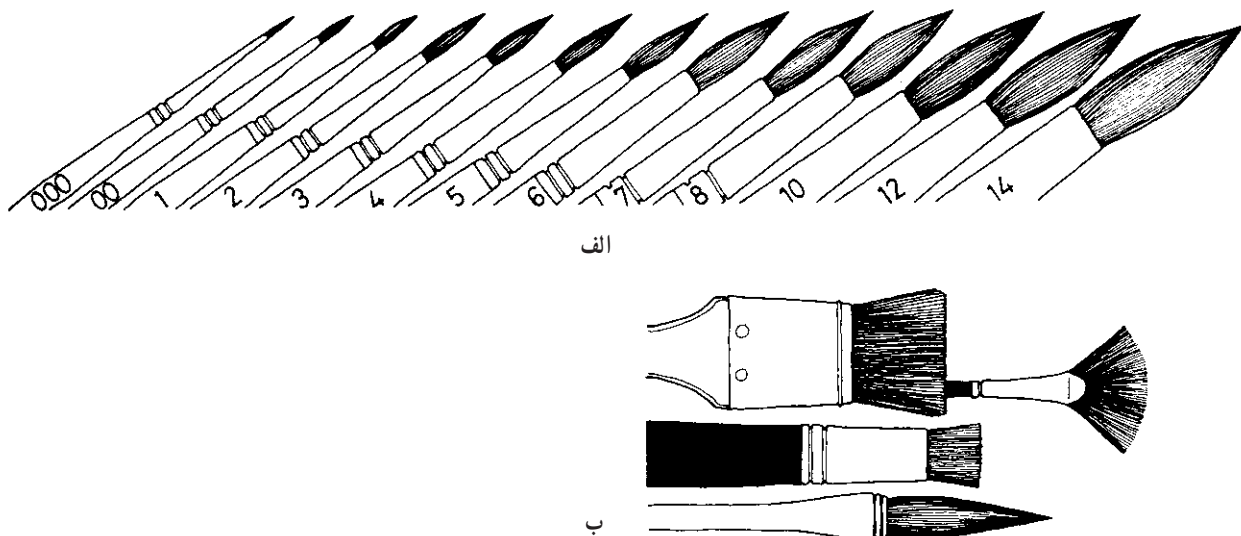

تصویر ۲۸ الف و ب - انواع قلم موهایی را که برای کار با آب مرکب و آبرنگ مناسب‌اند را نشان می‌دهد.

قلم موها به دو صورت الیاف طبیعی و مصنوعی در بازار یافت می‌شوند. نوع طبیعی آن گران‌تر است و قابلیت جذب آب بیشتری دارد و در هنگام کار دارای انعطاف بیشتری است و پس از وارد آوردن فشار به قلم مو، به دلیل حالت ارتجاعی‌شان، دوباره به حالت اول و صاف برمی‌گردد. این نوع قلم موها برای کار با مرکب مناسب‌تر از انواع الیاف مصنوعی است. اما در کشورهای غربی و اروپایی کار با آب مرکب و قلم مو برای تهیه پیش‌طرح‌ها و طرح‌های اولیه بسیار مورد استفاده هنرمندان قرار گرفته است. هنرمندانی مانند رامبراند، تیه پولو، دومیه از این ابزار برای بیان تصویری در آثار خود بسیار استفاده کرده‌اند و توانسته‌اند با خط‌های سیال و نرم به همراه لکه‌های روشن و تیره آب مرکب با استفاده از قلم مو و گاه تلفیق با قلم فلزی آثاری ارزنده خلق نمایند.

در حال حاضر نیز هنوز بسیاری از هنرمندان طراح، نقاش و تصویرگر این ابزار ساده و قابل دسترس را برای طرح‌های مقدماتی و یا آثار نهایی خود به کار می‌گیرند. در تصویرسازی نیز برای نوجوانان و بزرگسالان می‌توان با استفاده از این شیوه آثاری ارزنده به‌وجود آورد (تصاویر ۲۹ تا ۳۴).





الف

ب تصویر ۲۹ الف و ب - تصویرسازی با استفاده از قلم مو و مرکب، را نشان می‌دهد.



تصویر ۳۰ - طراحی با استفاده از قلم موی خشک و مرکب بافت‌های خشنی ایجاد می‌کند.



تصویر ۳۲- تصویرسازی با استفاده از قلم مو و مرکب، اثر میشل دیوید براون



تصویر ۳۱- طراحی با استفاده از قلم مو و مرکب در کلاس های طراحی و نیز تصویرسازی می تواند بسیار مفید واقع شود.

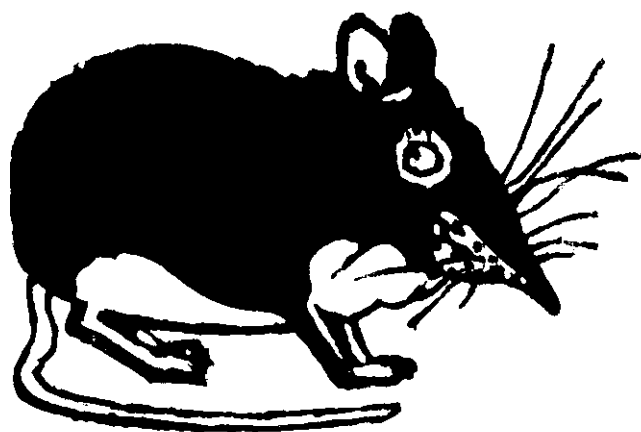

تصویر ۳۴- تصویرسازی با استفاده از قلم مو و مرکب، اثر اوچوست



تصویر ۳۳- تصویرسازی با قلم مو و مرکب، منطق الطیر عطار، اثر بنفشه عرفانیان

در طراحی کتاب‌های تصویری دنباله‌دار (کمیک استریپ<sup>۱</sup>) کار با قلم‌موهای متوسط و ظریف برای مرکب‌ی کردن تصاویر از گذشته تا کنون رایج و متداول بوده است. حتی اکنون که رایانه به کمک این حرفه از تصویرگری آمده است در نرم‌افزارهای رایج برای ساخت کتاب‌های تصویری دنباله‌دار، ابزار قلم‌مو در جمع ابزارهای دیجیتال و انواع قلم‌موی گرد و نوک تیز گزینه مناسبی است. کار با این ابزار، درست به مانند قلم‌موی طبیعی است، ضمناً برای دقت عمل بیشتر می‌توان از قلم‌های نوری استفاده کرد.

### توصیه

به یاد داشته باشید کار با قلم‌مو و آب‌مرکب (ترجیحاً به رنگ سیاه یا قهوه‌ای) می‌تواند آغازی مناسب برای کار با آبرنگ باشد. زیرا روش کار، لکه‌گذاری‌ها و تمامی مراحل، درست به مانند کار با آبرنگ است. برای این منظور بهتر است از قلم‌موهای الیاف طبیعی (ترجیحاً موی سمور) و یا الیاف مصنوعی و کاغذ آبرنگ استفاده کرد. استفاده از قلم‌موی خشک یا آغشته به مرکب زیاد، فشار متفاوت دست، جهت حرکت متفاوت دست و سایر شیوه‌های اجرایی شما را در ارائه بافت‌های مناسب و جلوه‌های جدید کمک خواهد کرد.

### فعالیت ✓

علاوه بر شیوه‌های رایج کار با مرکب چند شیوه در تصویرسازی کاربرد فراوان‌تری دارند که جهت درک بهتر هنرجویان، در این قسمت به اختصار به آنها می‌پردازیم.

### ۱- شیوه نقطه‌چین یا نقطه‌پردازی

مشابه این شیوه را در حال حاضر می‌توانید با استفاده از نرم‌افزارهای رایانه‌ای در مدت کوتاهی تجربه کنید. این شیوه، در عین حال ساده است و فقط صبر و حوصله زیاد می‌طلبد. اما به هر حال شاید برای برخی از هنرجویان جذابیت داشته باشد و موجب شود تا آنها با تلفیق آن یا تغییر در آن به شیوه‌های جدید دست یابند. بنابراین توصیه می‌شود همواره شیوه‌های متفاوت را آموزش دهید تا راه برای ایجاد خلاقیت‌های فردی هنرجویان هموار گردد. هرچند این شیوه طاقت‌فرسا و خسته‌کننده به نظر می‌رسد اما برای تصویرسازی‌های طبیعت‌گرایانه، علمی و کودکان با استفاده از مرکب شیوه‌ای مناسب است (تصاویر ۳۵ تا ۳۹).



تصویر ۳۵- تصویرسازی واقع‌گرا با استفاده از قلم راپیدوگراف، شیوه نقطه‌پردازی، اثر روث دانیلز



تصویر ۳۶- تصویرسازی علمی با استفاده از قلم راییدوگراف، شیوه نقطه‌پردازی، اثر رابین. ا. جس



تصویر ۳۷- تصویرسازی برای کودکان با استفاده از قلم راییدوگراف، تلفیق با آبرنگ، به شیوه نقطه‌پردازی، اثر استن گالی



تصویر ۳۸- تصویرسازی با استفاده از قلم راییدوگراف و به شیوه نقطه پردازی را نشان می‌دهد.

این شیوه مشابه نقطه پردازی در نگارگری سنتی ما ایرانیان است و تنها تفاوت آن استفاده از نوع ابزار است. در این روش برای قسمت‌هایی که باید تیره تر شوند از تمرکز نقاط و تکرار زیاد آنها با فاصله کمتر استفاده می‌کنیم و اگر بخواهیم قسمت‌های روشن تر را نشان دهیم از نقاطی با فاصله بیشتر و ضخامت کمتر استفاده می‌کنیم.

برای این شیوه مناسب ترین ابزار قلم راییدوگراف است. اما توصیه می‌شود مطابق تصویر ۳۹، جهت ایجاد نقطه از سایر ابزار استفاده نمایید تا هم به سرعت عمل بیشتری دست یابید و هم بتوانید بافت‌های متفاوتی را تجربه کنید.

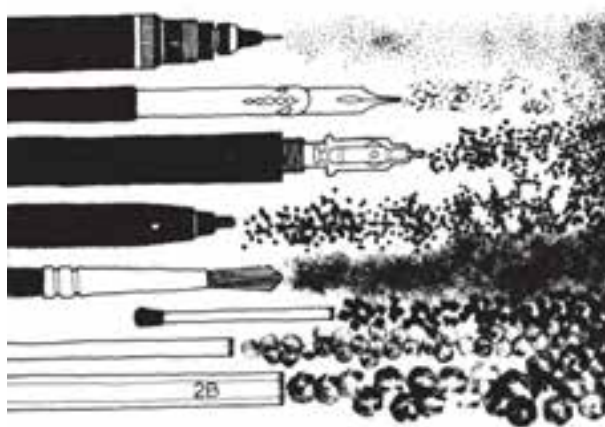

الف



ب

تصویر ۳۹ الف و ب- در این تصاویر ایجاد نقطه با ابزارهایی مانند ته مداد، نی نوشابه، قلم مو، قلم راییدوگراف، قلم فلزی و قلم گرافوس نشان داده شده است. شما می‌توانید علاوه بر این ابزار از سایر ابزارهای اثرگذار استفاده کنید.

## ۲- شیوه هاشور



هنرجویان در طراحی با استفاده از هاشور (به وسیله مداد و سایر ابزار اثرگذار) تجربیات فراوانی کسب کرده‌اند. در این جا نیز با استفاده از مرکب و ابزار خاص آن می‌توانید جهت خلق تصاویری زیبا از این شیوه استفاده نمایید. در این شیوه، همان‌گونه که از نامش پیداست. هاشورها جهت و سوی خاصی ندارند و به صورت آزاد رسم می‌گردند (تصاویر ۴۰ تا ۴۳).

تصویر ۴۰- تصویرسازی با قلم فلزی و مرکب، به شیوه هاشور



تصویر ۴۱- تصویرسازی با قلم راپیدوگراف، به شیوه هاشور، اثر دیوید نوین



تصویر ۴۲- تصویرسازی با قلم فلزی و مرکب، به شیوه هاشور، اثر ویکتور جوهاز

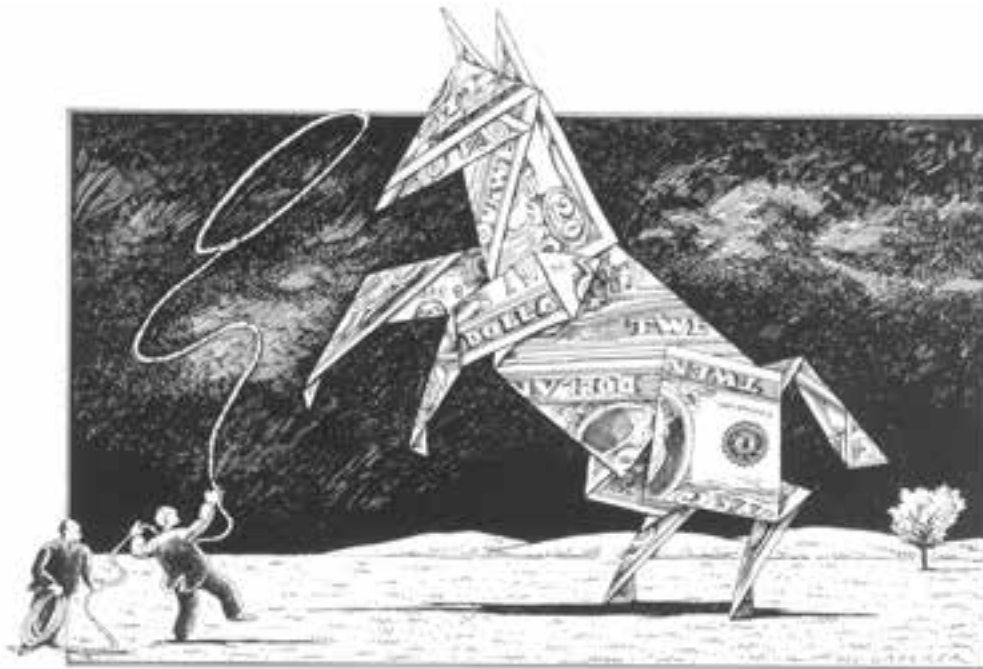

تصویر ۴۳- تصویرسازی با قلم راپیدوگراف، به شیوه هاشور، اثر روبرت نیوبکر



برای این شیوه مناسب‌ترین ابزار قلم فلزی، قلم گرافوس، خودنویس، روان‌نویس و خودکار است. زیرا استفاده از قلم راپیدوگراف برای این شیوه، به‌ویژه اگر نوک آن نازک باشد، موجب آسیب دیدن سوزن راپیدوگراف خواهد شد. اما بسیاری از هنرمندان با توجه به بافت متفاوتی که قلم راپیدوگراف ایجاد می‌کند از این ابزار برای تصویرسازی استفاده می‌کنند. انتهای خط‌هایی که توسط راپیدوگراف ایجاد می‌شود به صورت بریده، بریده درمی‌آیند. این شیوه برای تصویرسازی بزرگ‌سالان و در مواردی که به فضای پرتحرک نیاز دارند مناسب است. البته این شیوه تصویرسازی نسبت به شیوه نقطه‌پردازی نیاز به مهارت بیشتری دارد. زیرا طرح در صورت لغزش دست و اشتباه، زیبایی خود را از دست می‌دهد و اصلاح آن قدری دشوار خواهد بود.

### توصیه

همیشه نمی‌توان یک قاعده کلی در استفاده از شیوه‌های مختلف صادر کرد. زیرا در مواردی ممکن است شما آثاری را مشاهده کنید که با استفاده از این روش برای سایر مقاطع سنی تصویرسازی کنند.

### ۳- شیوه‌های هاشور یک سو یا هم جهت

در این شیوه از هاشور زدن تمام خط‌هایی که جهت طراحی و تصویرسازی ایجاد می‌گردند کاملاً هم جهت و هم سو هستند و در جهت عمودی، افقی و یا مورب رسم می‌شوند. تصویر ۴۴ تفاوت ترسیم خط‌های موازی را با سایر شیوه‌ها به خوبی نشان می‌دهد.

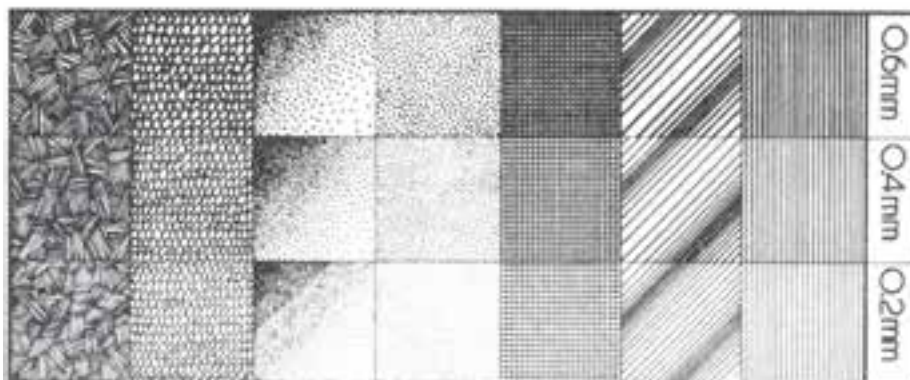

تصویر ۴۴- تفاوت شیوه هاشور زدن در یک سو را با سایر شیوه‌های نقطه‌پردازی و مقاطع نشان می‌دهد. ضخامت خط‌ها موجب تیره‌تر شدن تصویر و نزدیک‌تر شدن خط‌ها می‌گردد.

در تصویرسازی با این روش می‌توانید از دست آزاد یا خط‌کش استفاده کنید. برای هر کدام از این روش‌ها باید قبلاً تمرین‌های مناسب انجام داد. پیشنهاد می‌شود برای این تمرین‌ها ابتدا حجم‌های ساده‌ای نظیر مکعب، استوانه، کره، هرم و مخروط را با استفاده از هاشورهای هم سو حجم‌پردازی کنید، تا دست و چشم مهارت کافی را برای انجام تصویرسازی کسب نمایند (تصاویر ۴۵ تا ۵۱).

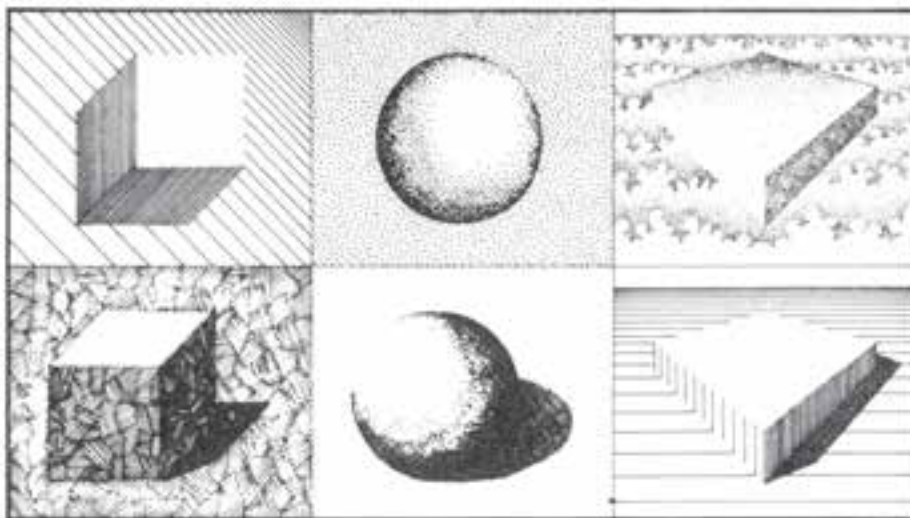

تصویر ۴۵- الف) همیشه حجم پردازی با احجام ساده هندسی می‌تواند برای کسب مهارت دست و چشم مفید واقع شود. در این جا شیوه حجم پردازی با روش‌های مختلف با استفاده از مرکب و ابزار اثرگذار ملاحظه می‌گردد.



تصویر ۴۵- ب) نحوه صحیح هاشور زدن هم سو را مرحله به مرحله نشان می‌دهد.

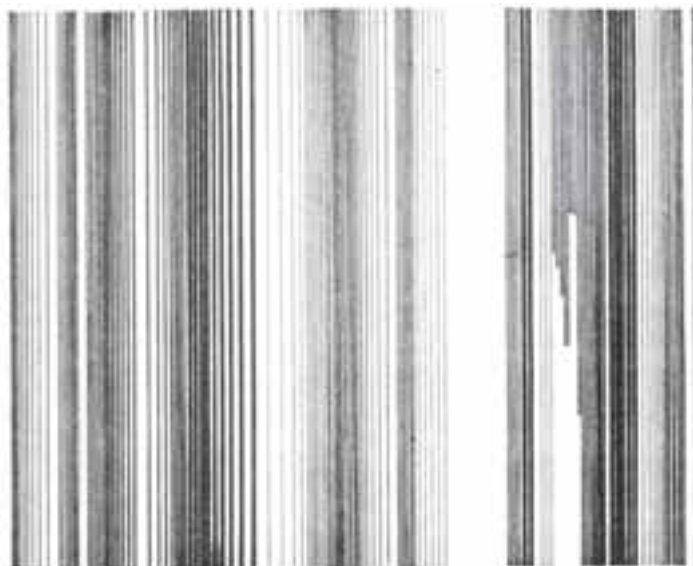

تصویر ۴۶- انجام تمرین‌های ساده، مطابق تصویر، به شما کمک خواهد کرد تا در کارهای بعدی با تسلط بیشتر کار را سرانجام دهید. در این جا برای تیره کردن طرح با استفاده از خط‌کش و کم کردن فواصل خط‌ها و افزایش ضخامت خط‌ها می‌توانید به خلق تصاویر پردازی‌د.

تصویر ۴۷- نمونه‌ای از بافت ایجاد شده به شیوه هاشور یک‌سو با استفاده از خط‌کش و راپیدوگراف که با سرعت خط‌ها ترسیم شده‌اند. بریدگی خط‌های ایجاد شده به دلیل وجود سوزن در نوک راپیدوگراف است که اجازه خروج مرکب از نوک راپیدوگراف را با سرعت زیاد نمی‌دهد.



تصویر ۴۸- با استفاده از خط‌کش و هاشور به شیوه خط‌های یک‌سو طراحی شده است.



تصویر ۵۰- تصویرسازی با خودکار رنگی به شیوه هاشور یک‌سو، اثر محسن حسن‌پور



تصویر ۴۹- تصویرسازی با استفاده از خودکار رنگی، به شیوه هاشور یک‌سو، اثر محسن حسن‌پور

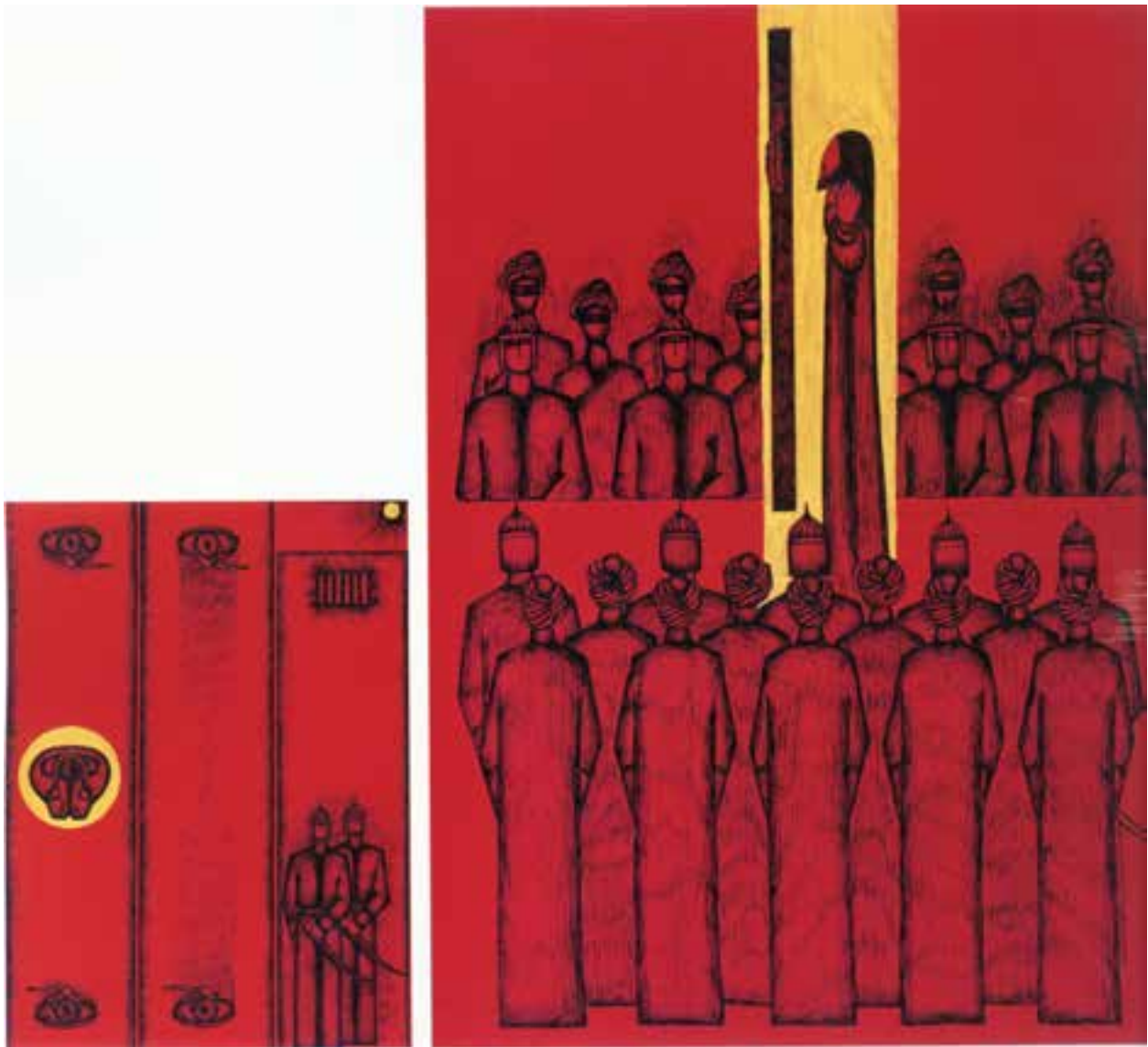

تصویر ۵۱- تصویرسازی به شیوه هاشور هم سو، با استفاده از گواش و روان نویس، منصور حلاج، اثر مرجان نابتی

### توصیه

در این شیوه برای تیره تر کردن تصویر باید فاصله بین خط‌ها کم و یا خط‌ها ضخیم تر شوند و برای ایجاد قسمت‌های روشن باید فاصله بین خط‌ها را زیاد یا ضخامت آنها را کم کرد. در این روش می‌توانید با استفاده از ابزار قلم راپیدوگراف و یا قلم‌هایی که خوب کار نمی‌کنند و جوهر آنها گیر می‌کند، یا روان نویس‌هایی که جوهر آنها در حال تمام شدن است برای ایجاد بافت‌های خشن و القای حرکت بیشتر استفاده کرد تا بافت‌های تصویری مناسب و خوبی به دست آورد. هنرآموزان محترم می‌توانند به هنرجویان توصیه نمایند از این روش و ایجاد خط در جهت‌های مختلف به تصویرسازی بپردازند. این شیوه برای طراحی‌های فنی، چهره و بناها بسیار مناسب است.

در تصویر ۵۲ می‌توانید نمونه‌ای را که با استفاده از این شیوه ترسیم شده است را مشاهده کنید. هنرمند برای نشان دادن قسمت‌های نورانی تصویر آنها را کاملاً خالی گذاشته است و در قسمت‌هایی که نیاز به تیرگی بیشتر بوده است، فواصل بین خط‌ها را کم و گاهی آن را کاملاً سیاه کرده است. استفاده از خط‌های پیوسته، نقطه‌چین و خط‌چین می‌تواند به شما برای ایجاد خاکستری‌های متفاوت کمک کند.



تصویر ۵۲- تصویرسازی با استفاده از قلم را پیدوگراف، به شیوه هاشور هم سو به کمک خط‌های نقطه‌چین و خط‌چین

#### ۴- شیوه هاشور متقاطع

شیوه تصویرسازی با هاشور متقاطع مجموعه‌ای از خطوط موازی و چندسویه است که برای افزایش تیرگی زمینه و تصویر برهم منطبق و از روی یکدیگر عبور کرده‌اند. در این روش برای تیره تر کردن سطح‌ها و ایجاد خاکستری‌های مختلف از تکرار خط‌ها در جهت‌های متفاوت استفاده می‌کنیم. در ابتدا خط‌های هم‌سو و در یک جهت را رسم می‌کنیم، سپس خط‌هایی در جهت خلاف خط‌های اول و به صورت متقاطع رسم می‌کنیم تا تیرگی سطح بیشتر شود. در این روش هر قدر که فاصله بین خط‌ها کمتر شود به تیرگی بیشتر دست خواهیم یافت (تصویر ۵۳).

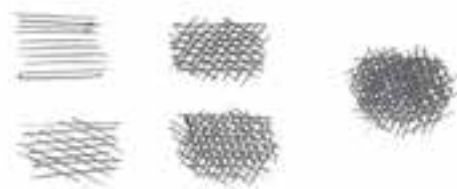

تصویر ۵۳- شیوه صحیح هاشورزدن متقاطع را مرحله به مرحله نشان می‌دهد.

توجه داشته باشید همیشه سعی کنید انتهای خط‌هایی را که ترسیم می‌کنید به صورت آزاد و رها باشند و دست در انتها از حرکت نایستند. زیرا در این صورت انتهای خط‌ها ضخیم‌تر و تیره‌تر خواهند شد و در محو شدن خط‌های هاشور در یکدیگر تأثیر منفی ایجاد می‌گذارند.

تصویر ۵۴- نحوه صحیح هاشورزدن را نشان می‌دهد.

برای کسب مهارت بیشتر توصیه می‌شود هنرجویان تمرین با احجام ساده را تجربه کنند تا در هنگام تصویرسازی کمتر دچار خطا شوند. این امر موجب خواهد شد تا طرح‌ها از استحکام بیشتری برخوردار گردند. در این روش (با توجه به این که در اثر عبور خط‌ها از روی یکدیگر فواصل مربع شکلی به وجود می‌آید) هر قدر این خط‌ها بیشتر رسم شوند فواصل مربع شکل کوچک و کوچک‌تر می‌شوند و در نتیجه تصویر تیره‌تر خواهد شد (تصاویر ۵۵ تا ۵۹).



تصویر ۵۵- طراحی طنز، با استفاده از قلم فلزی، به شیوه هاشور متقاطع، اثر دیوید لوین



تصویر ۵۶- تصویرسازی با استفاده از خودکار رنگی، به شیوه هاشور متقاطع، اثر محسن حسن پور



تصویر ۵۷- تصویرسازی چهره هنرمند، با استفاده از خودکارهای رنگی، به شیوه هاشور متقاطع، اثر محسن حسن پور



الف

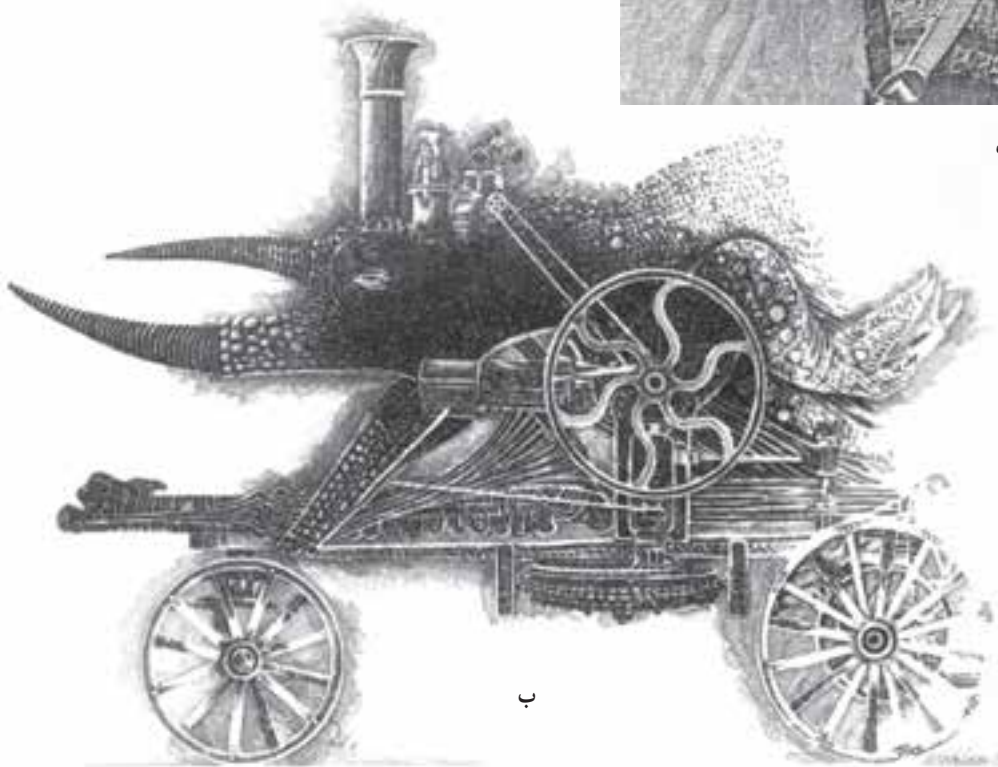

ب

تصویر ۵۸ الف و ب - تصویرسازی با استفاده از قلم راپیدوگراف، به شیوه هانسور متقاطع، اثر مورای تینکل من



جهت آشنایی هنرجویان توجه آنها را به برخی واژه‌های لاتین که در هاشور زدن رایج‌اند جلب می‌کنیم (تصویر ۵۹).

نقطه‌چین کردن برای ایجاد بافت. سایه و تهرنگ = Stippling



خطوط کوتاه و مقطع برای ایجاد بافت و یا سایه‌زدن پس‌زمینه = Jabbing Lines

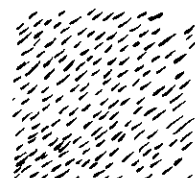

لک انداختن خطوط، خط کشیدن بر روی کاغذهای مرطوب = Smudge Lines



هاشور زدن دو طرفه برای قوت بخشیدن ارزش خطوط = Hatching Crosshatching



خطوط ترک دار برای ایجاد احساس عمق (بعدنمایی) = Crazed Lines



هاشورزنی برای ایجاد تأثیرات درشت و برجسته = Hatching



هاشور زدن یک طرفه برای ایجاد ارزش‌های سایه‌ها = Hatching

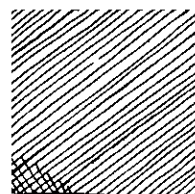

تصویر ۵۹ - برخی اصطلاحات رایج در هاشورزدن و تصاویر آنها را نشان می‌دهد.

فراموش نکنیم که در تصویر سازی با مرکب، علاوه بر شیوه‌های رایج آموزش داده شده، می‌توان از تلفیق آنها نیز استفاده کرد تا بافت‌های متنوعی در تصویر ایجاد شود. حتی گاه کافی است که کاغذ را ابتدا با قلم مو و آب خیس کنید. سپس با ابزارهای ترسیم مرکب نظیر خودنویس، قلم مو، قلم فلزی یا قلم راپیدوگراف بر روی آن به طراحی بپردازید. خواهید دید مرکب به راحتی بر سطح کاغذ پخش می‌شود و به زیبایی تصویر می‌انجامد. از این شیوه به همراه آبرنگ می‌توانید جهت تصویرسازی استفاده کنید (تصویر ۶۰). توجه داشته باشید بافت و نوع کاغذهای مختلف، انتخاب ابزار برای کار با مرکب و میزان رطوبت بر سطح کاغذ هر یک تأثیرات متفاوتی بر سطح کاغذ دارند. از این رو پیشنهاد می‌شود جهت تسلط بر ابزار تمرین‌های ساده‌ای برای این شیوه انجام دهید تا در نهایت از تسلط کافی بر ابزار برخوردار شوید. در این شیوه کوچک‌ترین اشتباه برابر با اجرای مجدد تصویرسازی خواهد بود.



تصویر ۶۰ - تصویرسازی با استفاده از مرکب بر روی کاغذ خیس، رنگ آمیزی با آبرنگ مایع، اثر محسن حسن پور

علاوه بر این روش‌ها، می‌توانید با انواع مرکب‌های رنگی و جوهرهای رنگی به همراه ابزار اثرگذار و با استفاده از روش‌های متفاوت و تلفیقی تصویرسازی کنید (تصاویر ۶۱ تا ۶۷). رایانه، همانند سایر شیوه‌های تصویرسازی توانسته است در ایجاد تصاویر مشابه کار با مرکب بسیار کمک کند. تصویر ۶۸ نمونه مناسبی از کار با رایانه است که به آثار مشابه، که توسط دست تصویرسازی شده است، بسیار نزدیک است (تصویر ۶۹).



تصویر ۶۱ - تصویرسازی با استفاده از مرکب، راپیدوگراف و آبرنگ، مجموعه آثار، اثر عطیه مرکزی



تصویر ۶۲ - تصویرسازی با استفاده از مرکب رنگی و قلم مو، قصه‌های سروی، اثر زهره پری رُخ

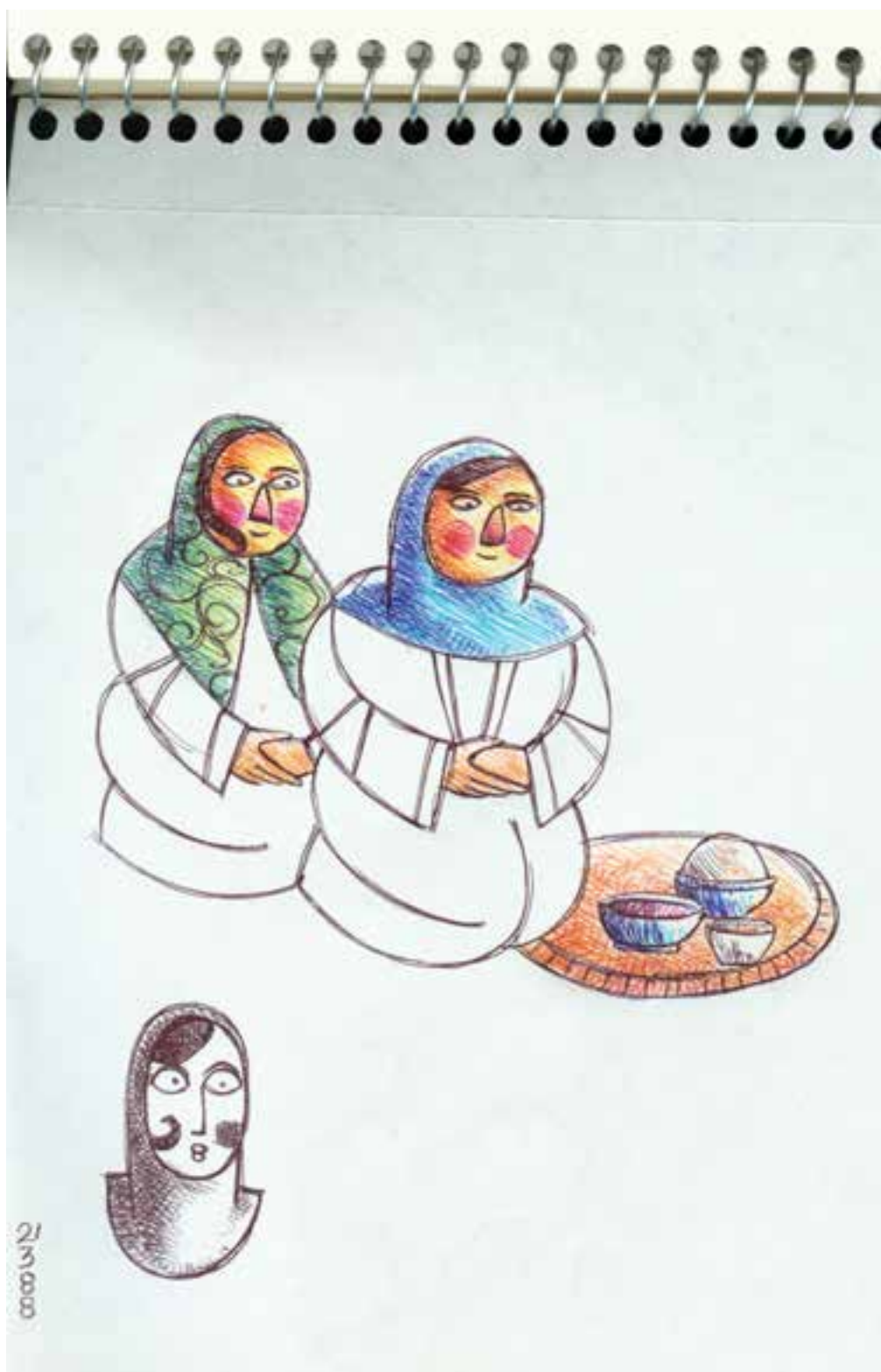

تصویر ۶۳ - تمرین برای شخصیت سازی با الهام از هنر چاپ سنگی ایران، با استفاده از خودکار رنگی، اثر محسن حسن پور

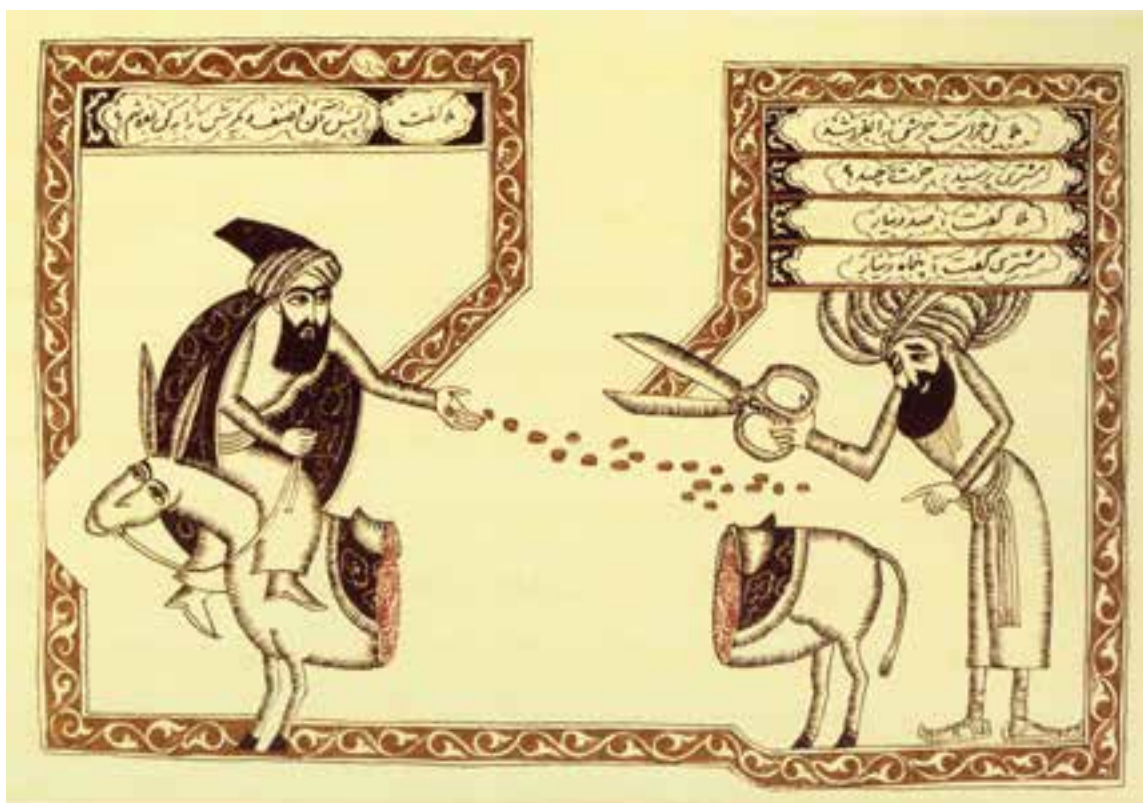
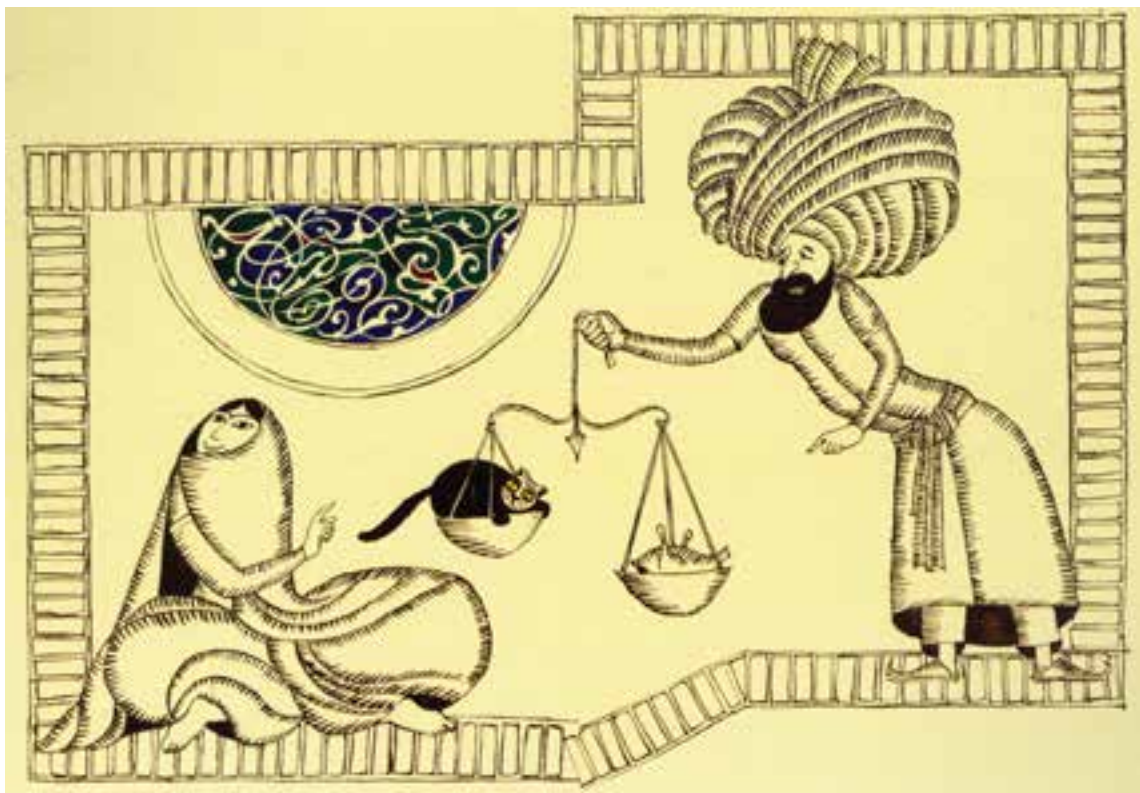

تصویر ۱۶۴ الف و ب - تصویر سازی با مرکب و جوهر، داستان های ملا نصرالدین، اثر نورالدین زرین کلک



تصویر ۶۶- تصویرسازی با استفاده از مرکب و آبرنگ، اثر جیک اونرو



تصویر ۶۵- تصویرسازی با مرکب و قلم فلزی، اثر راک ول کنت



تصویر ۶۷- تصویرسازی با استفاده از قلم راپیدوگراف، آبرنگ و مدادرنگی، اثر آلن ای. کوپر



تصویر ۶۸- تصویرسازی دیجیتالی مشابه کار با مرکب، فوتبالیستها، اثر کیوان عسکری - همانگونه که در تصویر مشاهده می شود شباهت تصویری با تصویر ۶۹ که با استفاده از ابزار رایج و دست تصویرسازی شده بسیار نزدیک است.



تصویر ۶۹- تصویرسازی با استفاده از مرکب و قلم را پیدوگراف، اثر غلام علی مکتبی

## آموزه شماره ۸

نام درس : اسکراچ برد (خراش) (صفحات ۳۹ تا ۵۰ کتاب درسی)		
کلید واژه‌ها :		
اهداف رفتاری درس : - با ابزار و وسایل مورد نیاز شیوه اسکراچ بُرد یا خراش و نحوه به کارگیری آنها آشنا شود. - در تصویرسازی از شیوه خراش استفاده نماید.		
پیش دانسته‌های هنرجویان : نظری : - عملی : -		
طرح درس : به هنرجویان در مورد ابزار و وسایل کار آموزش داده شود. - روش کار شیوه خراش آموزش داده شود تا هنرجویان بتوانند یک تصویر با شیوه خراش انجام دهند.		
جدول طرح درس هنرآموز :		
رویکردهای یاددهی - یادگیری : رویکرد فرایندی - روش آموزش به وسیله نمایش مراحل کار به صورت هدایت شده.		
ارزش‌یابی : ارزش‌یابی پایانی به صورت ژورمان (داوری) کلاسی یا کارپوشه انجام شود (با استفاده از چک لیست و شاخص‌های مرتبط با آن).		
مکان‌های بازدید : سایت‌های هنری، کتاب‌های مصور با تکنیک خراش، نمایشگاه‌های تصویرسازی		
منابع و مآخذ : کتاب‌های مصور کودکان و نوجوانان، کتاب‌های مصور درسی، کتاب‌های هنری منتشر شده در تکنیک خراش، کتاب‌های سال انجمن تصویرگران و سایت‌های هنری		



## شیوه اسکراچ برد<sup>۱</sup> (خراشاندن سطح)

در این بخش هنرجویان با خراشاندن سطح (اسکراچ برد) آشنا خواهند شد و فرا خواهند گرفت که با مواد و ابزارهای مختلف برای تصویرسازی از این شیوه استفاده نمایند. هم چنین علاوه بر سطح‌های اثرپذیر رایج، خراش بر سایر سطح‌ها را تجربه خواهند کرد و یاد خواهند گرفت در چه مواقعی و برای خلق چه تصاویری بهتر است از این شیوه استفاده کنند.

روش کار: اسکراچ برد مقوای مخصوصی است که در اوایل قرن بیستم اختراع گردید و به جای سنگ‌های لیتوگرافی<sup>۲</sup> که قبلاً برای چاپ سنگی استفاده می‌شد به کار گرفته شده است. سطح این مقوا به وسیله یک لایه گچ سفید که با چسب ویژه‌ای در هم آمیخته شده توسط فشار پوشانده شده است. ضخامت لایه گچ بسیار کم است به گونه‌ای که پس از خشک شدن به سرعت صاف و محکم می‌شود.

در صورتی که سطح این گونه مقواها با مرکب سیاه یا رنگی پوشیده شود می‌توان با استفاده از ابزار نوک تیز و مناسب برای خراش، طرح‌های زیبا و مناسبی را با هاشور و سایه‌روشن‌های ظریف و دقیق به وجود آورد (تصویر ۱).



تصویر ۱- نمونه‌ای از ابزارهای رایج برای خراش را نشان می‌دهد.

علاوه بر مقوای مخصوص اسکراچ برد که در حال حاضر در بازار ایران یافت نمی‌شود، می‌توانید از مقوای گلاسه براق (صیقلی) و از ورقه‌های شبرنگ پشت چسب‌دار در رنگ‌های نقره‌ای، طلایی، مسی و برنجی استفاده کنید.

خراشاندن سطح، مناسب‌ترین شیوه‌ای است که می‌تواند بافتی مشابه و نزدیک به حکاکی لیتوگوم و چوب در اختیار ما قرار دهد، تا در مواقعی که نیاز به ایجاد و اجرای چنین بافت‌هایی داشته باشیم در کوتاه‌ترین زمان و بدون نیاز به این گونه چاپ‌ها و ابزارهای آن (که گاه هزینه سنگین دارند) بافتی مناسب ایجاد کنیم. از گذشته تا کنون از این شیوه به دلیل خصوصیت ذاتی‌اش (سیاهی و سفیدی)

۱- Scratchboard

۲- Lithography

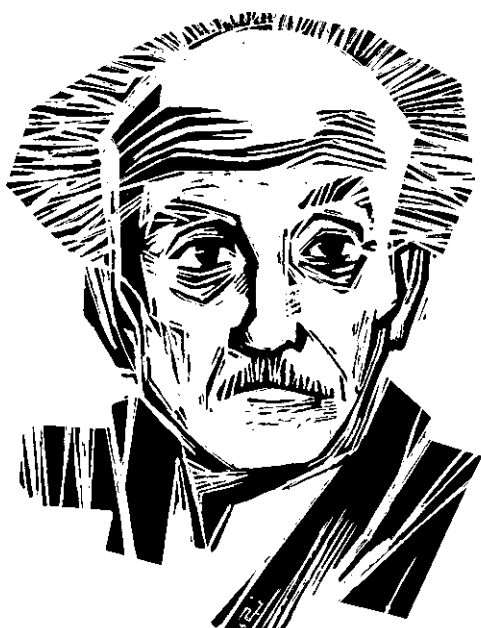

تصویر ۲- ب) تصویرسازی برای مجله آرش، به شیوه خراش، نیمایوشیج، اثر زنده یاد مرتضی ممیز

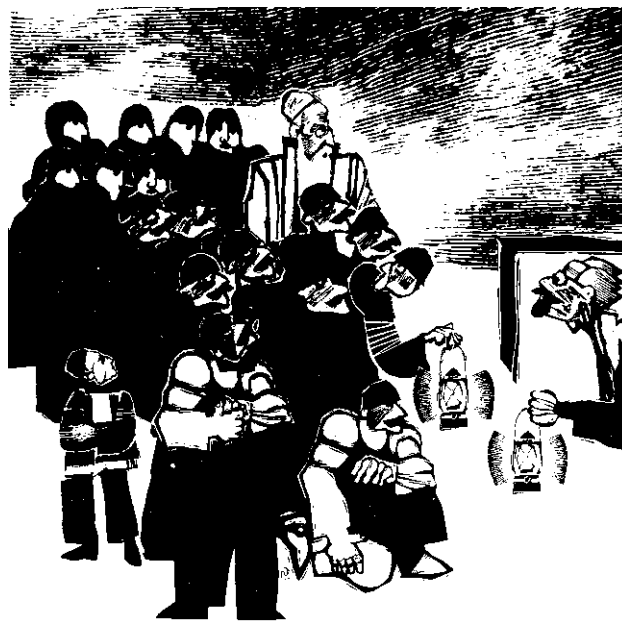

تصویر ۲- الف) تصویرسازی به شیوه خراش، و اینک خورشید، اثر زنده یاد مرتضی ممیز

برای تصویرسازی روزنامه، مجله و کتاب استفاده می‌کردند (تصویر ۲).

همان‌گونه که ذکر گردید، هنرجویان می‌توانند از تلفیق خراشاندن سطح با رنگ‌های جوهری و آبرنگ به آثاری مشابه چاپ‌های دستی رنگی دست یابند. شاید برای هنرجویان این سؤال پیش آید که آیا از این شیوه هنوز در تصویرگری استفاده می‌کنند؟ و با وجود آثار رنگی و حضور رایانه به فراگیری این شیوه نیاز هست؟

در پاسخ باید گفت: بله. زیرا همان‌گونه که در بخش مرکب ذکر گردید، هنوز بسیاری از ناشران، برای مقاطع سنی مختلف آثار سیاه و سفید چاپ می‌کنند. علاوه بر آن برخی از متن‌ها نیاز به رنگ ندارند و یا تصاویری با این شیوه را می‌طلبند. در صورتی که طرح کودکانه و خلاصه طراحی گردد از این شیوه برای تصویرسازی کودکان و نوجوانان مناسب خواهد بود (تصویر ۳ و ۴). کافی است تا شما براساس نیاز مخاطب، سن و خصوصیات روانی او طراحی مناسب انجام دهید. این اصل در سایر شیوه‌ها نیز مصداق دارد و به آن معناست که با هر ابزاری کار می‌کنید اصل اول، طراحی متناسب با نیازهای مخاطب است و ساده‌سازی کودکانه یا دشواری کار را تعیین خواهد کرد.



تصویر ۴- تصویرسازی به شیوه خراش، قصه خوب مریم، اثر غلام علی مکتبی. ساده سازی کودکانه حتی در صورتی که از شیوه ای خشک و خشن مانند خراش سطح استفاده شود، می تواند تصاویری متناسب با موضوع و مخاطب را ارائه دهد.

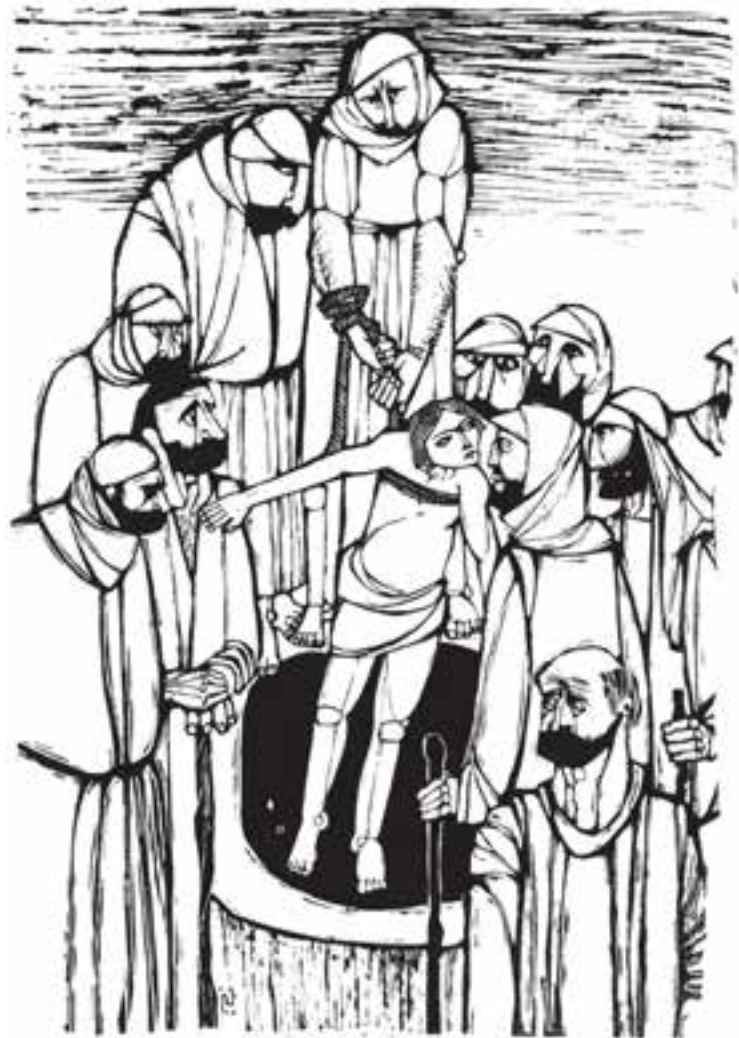

تصویر ۳- تصویرسازی به شیوه خراش، قصه های قرآن، به چاه انداختن حضرت یوسف (ع) توسط برادرانش، اثر زنده یاد مرتضی ممیز

## ابزار و وسایل موردنیاز :

- ۱- مقوای مخصوص اسکرابرد یا مقوای گلاسه براق (صیقلی) یا ورقه‌های پشت چسب‌دار (فویل) به رنگ نقره‌ای، طلایی، مسی و برنجی، یا ورقه‌های نازک P.V.C که قابلیت جذب مرکب را داشته باشند و یا طلق
- ۲- مرکب چین (ضدآب) یا مرکب راپیدوگراف یا هر نوع مرکبی که روی مقوای گلاسه جذب شود و پس از خشک شدن ریخته نشود
- ۳- ابزارهای خراش (کاتر قلمی مناسب‌ترین ابزار برای این کار است)، تیغ‌های جراحی<sup>۱</sup>، تیغ‌های موکت بری و سایر ابزار مناسب برای خراش
- ۴- کاغذ سمباده نرم
- ۵- خط‌کش، پیستوله، پرگار و انواع شابلون‌های رسامی
- ۶- مداد جهت طراحی اولیه (ترجیحاً نوک سخت و یا سری H)
- ۷- تخته شاسی
- ۸- نوار چسب (شیشه‌ای و کاغذی)
- ۹- قلم موی آبرنگ و راپیدوگراف (ترجیحاً شماره ۸/۰ به بالا)
- ۱۰- اسپری رنگ سیاه (مات)
- ۱۱- رنگ‌های جوهری - گواش

## ابزار خراش

همان‌گونه که ذکر گردید، برای خراش مناسب‌ترین ابزار تیغ‌های قلمی (کاتر قلمی) هستند که اکنون در بازار به سادگی یافت می‌شوند و تیغ‌های مختلف و قابل تعویض دارند. از آنها برای برش کاغذ، مقوای P.V.C، طلق، ورقه‌های پلاستیکی پشت چسب‌دار که در قلم بادی (ایربراش<sup>۲</sup>) استفاده می‌شود. اما به غیر از این تیغ‌ها، تیغ‌های جراحی، انواع تیغ‌های موکت بری، قلم‌های حکاکی چوب و لینولتوم و انواع سوزن برای خراش رنگ مناسب‌اند. با توجه به نوع کار و سطح اثرپذیر (کاغذ، طلق و ورقه‌های پشت چسب‌دار) می‌توانید ابزار خراش خود را انتخاب کنید. برای کاغذ گلاسه و طلق تیغ‌های قلمی (کاتر قلمی) مناسب‌ترند. اما توصیه می‌شود برای ورقه‌های پشت‌چسب‌دار از سوزن یا ابزارهایی که نوک آنها مانند نوک سوزن گرد و تیز است استفاده کنید. زیرا تیغ‌های قلمی و تیغ‌های جراحی موجب پريدن و كنده شدن رنگ از سطح ورقه می‌شوند و این امر موجب می‌گردد تا تسلط شما برای قسمت‌های ظریف طرح در هنگام خراش رنگ کمتر گردد.

روش کار : رایج‌ترین شیوه‌های تصویرسازی به وسیله خراشاندن سطح به دو صورت است :

۱- پوشاندن تمام سطح توسط مرکب و خراش دادن سطح اثرپذیر؛

۲- پوشاندن قسمت‌های تیره طرح توسط مرکب و خراش دادن سطح اثرپذیر.

۱- پوشاندن تمام سطح توسط مرکب و خراش دادن سطح اثرپذیر : در این روش توصیه می‌شود هنرجویان ابتدا

حاشیه‌ای به اندازه یک سانتی‌متر از اطراف کاغذ را به وسیله نوار چسب (ترجیحاً شیشه‌ای) بپوشانند و سپس کاغذ را به وسیله نوار چسب، پونز و یا گیره به تخته یا شاسی طراحی محکم کنید.

۱- Sca per

۲- A r brush

سپس با استفاده از قلم موی نسبتاً درشت، تمام سطح کاغذ را به وسیله مرکب سیاه (مرکب چین یا مرکب راپیدوگراف) می‌پوشانیم. در این مرحله دقت کنید مرکب در همه قسمت‌های سطح کاغذ به صورت یکسان رنگ‌آمیزی شود و از لایه‌گذاری بیش از حد مرکب بر کاغذ خودداری کنید. زیرا احتمال ترک خوردن و جدا شدن رنگ از کاغذ زیاد خواهد شد. بعد از این که مرکب و کاغذ کاملاً خشک شدند طرح را به وسیله کاغذ پوستی یا کاربن بر روی کاغذ انتقال می‌دهیم. پس از اطمینان کامل از این که تصویر اصلی به صورت کامل بر روی کاغذ انتقال یافته است، طراحی قسمت‌های ظریف‌تر را آغاز می‌کنیم. سپس با استفاده از ابزار خراش، به خراشاندن سطح مرکبی شده می‌پردازیم (تصویر ۵).



تصویر ۵ - تصویرسازی با استفاده از شیوه خراش، پوشاندن تمام سطح توسط مرکب و خراش دادن سطح اثر پذیر، صدای دوم، اثر هوشنگ ارومیه

ساده‌ترین روش به دست گرفتن ابزار خراش همانند گرفتن مداد یا قلم در دست است. در این روش اغلب خط‌های ایجاد شده خیلی بلند نیستند ولی تنوع آنها زیاد است (تصویر ۶).



تصویر ۶ - روش صحیح کار با ابزار خراش را نشان می‌دهد.

اگر در ترکیب طرح احتیاج به خط‌های بلندتری باشد خیلی راحت دست خود را جابه‌جا کنید و ادامه خط را از انتهای خط‌های قبلی ادامه دهید. برای این که خط‌ها در قالب شکل و جهت‌های مختلف باشند بهتر است صفحه تخته شاسی را بگردانید و خط‌ها را به طرف خود بکشید تا کار آسان‌تر شود. برای ایجاد هاشورهای یک‌دست و منظم می‌توانید از خط‌کش استفاده کنید. در صورتی که در طرح نیاز به ترسیم خط‌های منحنی دقیق و یا دایره‌ای شکل داشته باشید می‌توانید از پیستوله، پرگار، شابلون‌های دایره و بیضی و یا سایر شابلون‌ها برای ایجاد شکل‌های منظم استفاده نمایید.

در این روش ایجاد بافت اجسام نیز نتیجه شیوه خراشی است که صورت گرفته است. علاوه بر آن ایجاد شکل، حجم و سایه‌روشن به نحوه خراشاندن خط‌ها و سطح‌ها بستگی دارد.

ساده‌ترین راه برای ایجاد حالت سایه‌روشن، خراشاندن سطح از طرفی به طرف دیگر است. برای این کار ابتدا از قسمت سفید یا روشن‌ترین قسمت طرح به طرف تیره‌ترین بخش کار به تدریج خراش دهید تا به قسمت کاملاً سیاه طرح برسید.

هنرجویان در درس طراحی نحوه هاشورزنی صحیح را با ابزارهایی مانند مداد، خودکار، قلم فلزی، راپیدوگراف و روان‌نویس فراگرفته‌اند. همچنین آنها روش‌های سایه‌زدن با خط‌های (هاشور) سیاه (مثبت) را به خوبی تجربه کرده‌اند. اگر این تجربه‌ها را به درستی آموخته باشند در این بخش به سادگی از عهده خراشاندن طرح برخوردارند. تنها تفاوت اصلی ابزارهای خراش با طراحی در این است که به وسیله خراشاندن سطح، خط‌ها و هاشورهای سفید یا منفی (نگاتیو) ایجاد می‌شود. در صورتی که نیاز به رنگ آمیزی بخشی از قسمت‌ها داشته باشید می‌توانید با گواش آن را رنگ کنید.

این شیوه برای تصویرسازی‌هایی که به فضاهای تصویری تیره و سیاه نیاز دارد بسیار مناسب است.

در صورتی که نیاز به ایجاد برخی از بافت‌های ظریف و دقیق داشته باشید که با دست به صورت یک نواخت و منظم امکان‌پذیر نباشد یا دشوار به نظر آید می‌توانید از ورقه‌های نازک و شفاف (ترانسپارنت<sup>۱</sup>) چسب‌دار، که حاوی نقش است و به «زیپاتون»<sup>۲</sup> معروف است، استفاده کنید. این ورقه‌ها با طرح‌ها و بافت‌های مختلف در بازار یافت می‌شود. این ورقه‌ها از لحاظ سیاهی و سفیدی به شیوه خراش شباهت بسیار دارد، به گونه‌ای که وقتی بر روی طرح چسبانده شود قسمت شفاف ورقه زیپاتون سفیدی کاغذ را به خوبی نمایان می‌کند و قسمت‌های تیره طرح با رنگ مرکب هماهنگی دارد. تهیه این نوع ورقه‌ها نیاز به هزینه زیاد ندارد و می‌توان آنها را در انواع سیاه و سفید و ورقه‌های رنگی از بازار تهیه کرد.

پس از اتمام کار، نوارچسب‌هایی را که در اطراف کاغذ چسبانده‌اید به آرامی از سطح کاغذ جدا کنید. اگر نوارچسب به سختی از کاغذ جدا گردید توصیه می‌شود با استفاده از سشوار سطح نوارچسب را حرارت دهید. در این حالت نوارچسب به راحتی از سطح کاغذ جدا خواهد شد. مشاهده خواهید کرد اطراف طرح شما حاشیه‌ای سفید و تمیز ایجاد شده است که طرح شما را زیباتر خواهد کرد.

### توصیه

قبل از اینکه هنرجویان بخواهند بر روی طرح اصلی خراش را انجام دهند نمونه‌های تصویری را به آنان نشان دهید تا بهتر دریابند که سایر هنرمندان برای ایجاد سایه‌روشن و بافت‌های مختلف چگونه طرح را خراش داده‌اند و قبل از شروع به کار برای آنها تمرین‌های ساده‌ای مطابق تصویر (۷) ارائه دهید و از آنان بخواهید ایجاد بافت‌ها و هاشورهای مختلف را در سطح‌های کوچک مربع شکل تمرین کنند و پس از کسب مهارت کافی خراشاندن طرح اصلی را آغاز کنند.

۱- Transparent

۲- Z paton

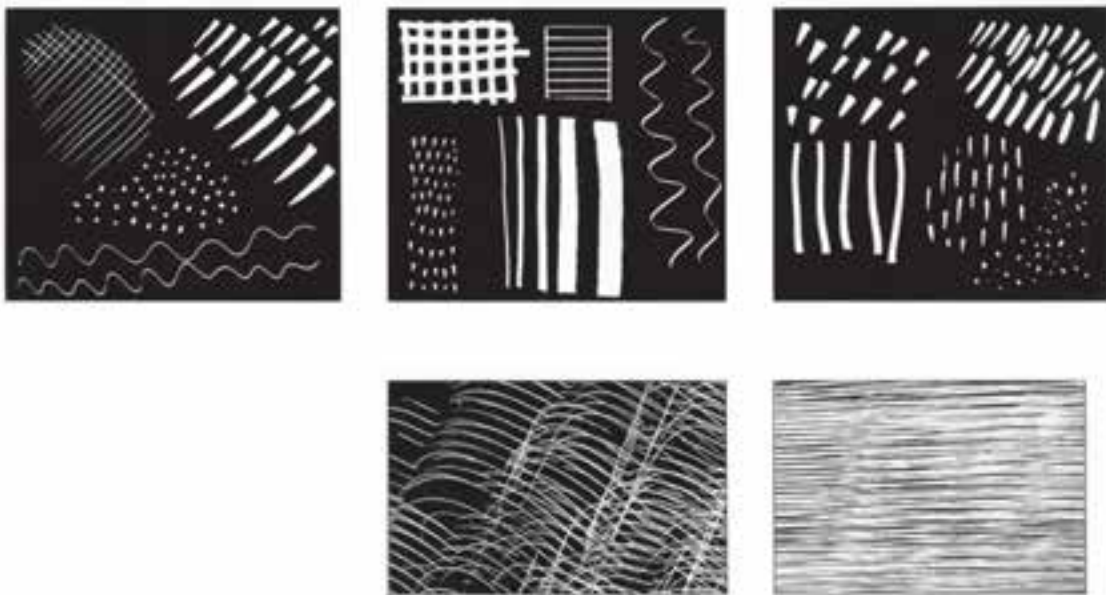

تصویر ۷- نمونه‌های ساده‌ای از تمرین با ابزار متفاوت و ایجاد خراش را در شیوه‌نشان می‌دهد. بهتر است قبل از شروع به کار، تمرین‌های ساده‌ای انجام دهید تا تسلط شما نسبت به ابزار بیشتر گردد.

۲- پوشاندن قسمت‌های تیره‌ی طرح توسط مرکب و خراش دادن سطح اثرپذیر: در این روش برخلاف روش قبلی فقط قسمت‌های تیره‌ی طرح را با مرکب به وسیله‌ی قلم‌موی آبرنگ و یا قلم‌رایدوگراف رنگ‌آمیزی می‌نماییم. یعنی تصویری که دارای تضاد سیاه و سفیدی است بر کاغذ طراحی می‌کنیم. سپس اطراف طرح را به وسیله‌ی ابزار خراش (ترجیحاً تیغ‌های قلمی) خراش می‌دهیم. بهتر است در هنگام خراش به این شیوه، اطراف طرح را خیلی دقیق خراش ندهید و بافت‌های باقی مانده‌ی مرکب را در طرح باقی بگذارید. در خاتمه مشاهده خواهید کرد طرح شما بسیار نزدیک به حکاکی بر روی لینولئوم و یا روی چوب خواهد شد (تصاویر ۸ تا ۱۴).

تفاوت عمده‌ای که در این شیوه با شیوه‌ی قبلی وجود دارد آن است که می‌توانید پس از پایان کار با استفاده از رنگ‌های جوهری و آبرنگ، برخی از قسمت‌های طرح را رنگ‌آمیزی نمایید. تصاویر ایجادشده با این روش را می‌توانید برای کودکان، نوجوانان و بزرگسالان تصویرسازی کنید (تصویر ۱۳).

در ایران، زنده یاد مرتضی ممیز، با این شیوه آثار جذاب و ماندگاری برای مجله‌ی رودکی، کتاب هفته، دنیای سخن، کتاب‌های داستان، طراحی جلد کتاب و تصویر متحرک (انیمیشن) سیاه پرنده تصویرسازی کرده است (تصاویر ۱۶ تا ۱۸). شما نیز می‌توانید، با انتخاب موضوع مناسب، از هنرجویان بخواهید با استفاده از این روش آثاری ارزنده به‌وجود آورند.



تصویر ۹- تصویرسازی با استفاده از شیوه خراش، پوشاندن قسمت‌های تیره طرح توسط مرکب و خراش دادن سطح اثر پذیر، خراش روی کاغذ گلاسه، آبگوشت میخ، اثر محسن حسن پور



تصویر ۸- تصویرسازی با استفاده از شیوه خراش، پوشاندن قسمت‌های تیره طرح توسط مرکب و خراش دادن سطح اثر پذیر، خراش روی کاغذ گلاسه، آبگوشت میخ، اثر محسن حسن پور



تصویر ۱۱- تصویرسازی با استفاده از شیوه خراش، پوشاندن قسمت‌های تیره طرح توسط مرکب و خراش دادن سطح اثر پذیر، اینک خورشید، اثر زنده یاد مرتضی ممیز



تصویر ۱۰- تصویرسازی با استفاده از شیوه خراش، پوشاندن قسمت‌های تیره طرح توسط مرکب و خراش دادن سطح اثر پذیر، خراش روی کاغذ گلاسه، آبگوشت میخ، اثر محسن حسن پور





تصویر ۱۳- تصویرسازی با استفاده از شیوه خراش، خراش روی طلق شفاف،  
قصه‌های قرآن، اثر زنده یاد مرتضی ممیز



تصویر ۱۲- تصویرسازی با استفاده از شیوه خراش، خراش روی طلق شفاف،  
قصه‌های قرآن، جالوت، اثر زنده یاد مرتضی ممیز



تصویر ۱۵- تصویرسازی با استفاده از شیوه خراش (در صورتی که از مرکب  
ضدآب استفاده کنید می‌توانید پس از خراش با استفاده از آبرنگ مایع یا رنگ‌های  
جوهری طرح را رنگ آمیزی کنید). روباه و گربه وحشی، اثر مه‌رو نونهالی

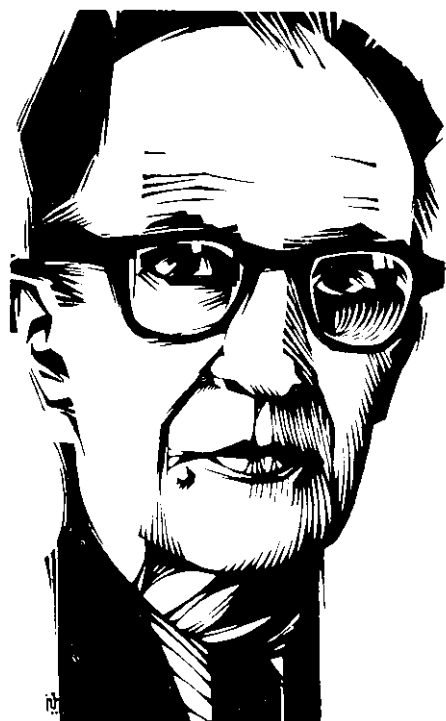

تصویر ۱۴- تصویرسازی با استفاده از شیوه خراش، خراش روی طلق  
شفاف، مجله رودکی، روح الله خالقی، اثر زنده یاد مرتضی ممیز

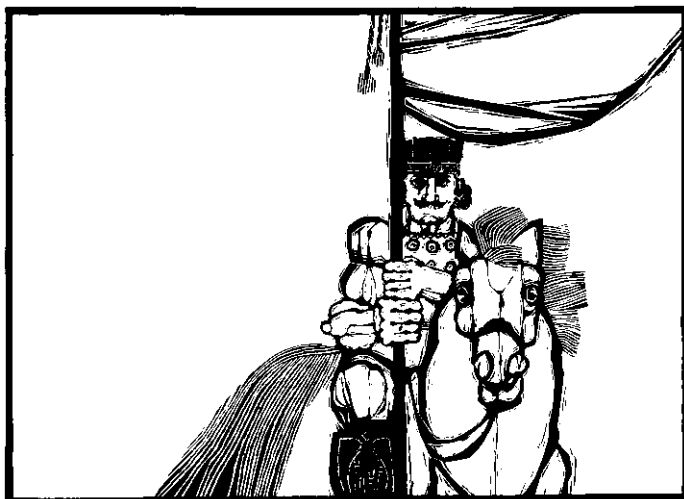

تصویر ۱۷- تصویرسازی با استفاده از شیوه خراش، سرباز، تصویرسازی برای تقویم نفت پارس، اثر زنده یاد مرتضی ممیز



تصویر ۱۶- تصویرسازی با استفاده از شیوه خراش، از چاه درآوردن سیاوش به دست رستم، تصویرسازی برای تقویم نفت پارس، اثر زنده یاد مرتضی ممیز

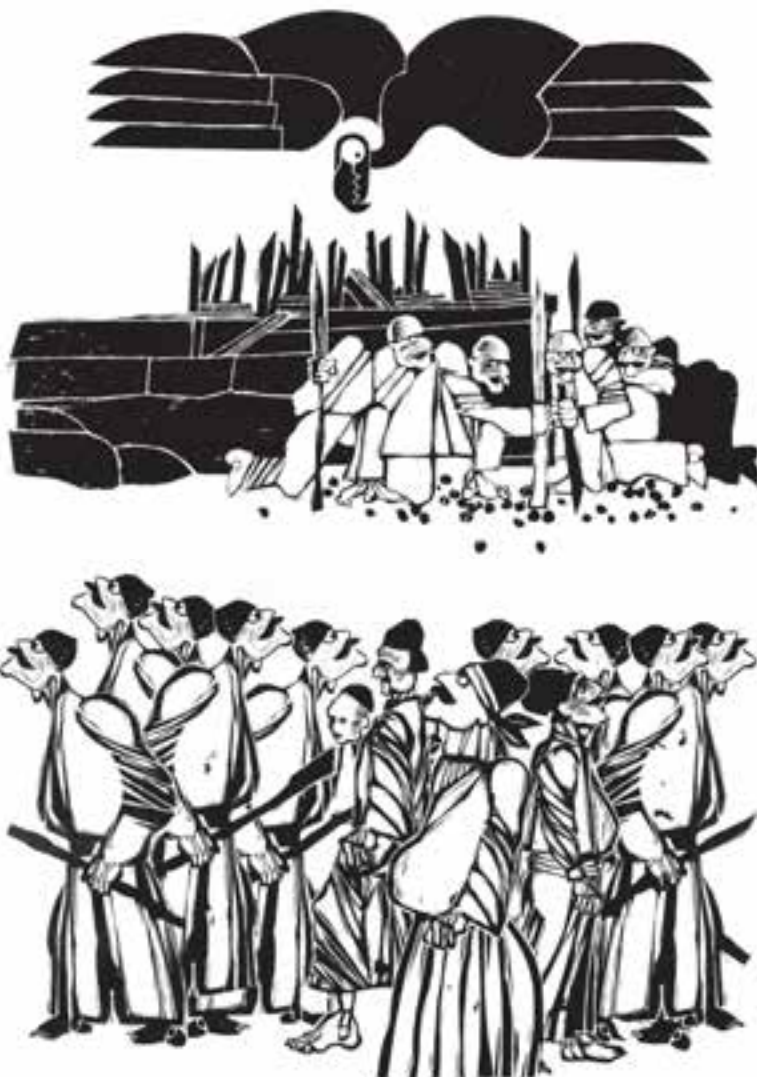

تصویر ۱۸- تصویرسازی با استفاده از شیوه خراش، برای تصویر متحرک سیاه پرده، اثر زنده یاد مرتضی ممیز

## تصحیح طرح

در تصویرسازی با روش خراش ممکن است در برخی از قسمت‌هایی راکه خراش داده‌اید خطا و اشتباه صورت گیرد. برای اصلاح مجدد می‌توانید خطوطی را که خراشیده شده‌اند دوباره با مرکب رنگ کنید. ولی شیارها و خراش‌های حاصل از آن همچنان باقی می‌ماند و این شیارها مانع ایجاد خط‌های جدید به وسیله خراش می‌گردند. در این مرحله، استفاده از سمباده کاغذی بسیار نرم که سطح مقوا را دوباره صاف می‌کند بسیار مؤثر خواهد بود. پس از صاف نمودن سطح شیارها دوباره آن قسمت را با مرکب رنگ کنید. بعد از خشک شدن کامل سطح رنگ شده می‌توانید خراش را ادامه دهید. توصیه می‌گردد این بار، با فشار کمتر دست، نسبت به مرتبه نخست، این کار را انجام دهید تا سطحی که قبلاً خراشیده شده است مانع از روانی حرکت ابزار خراش بر روی کاغذ نگردد.

همان‌گونه که در بخش ابزار خراش ذکر گردید، علاوه بر کاغذ گلاسه و طلق می‌توانید از ورقه‌های شبرنگ پشت چسب‌دار نیز استفاده کنید. استفاده از این ورقه‌ها بیشتر برای طراحی مشابه قلم‌زنی سنتی و یا زمینه تیره توصیه می‌گردد.

در این روش نیز، ابتدا اطراف ورقه پشت چسب‌دار (فویل) را با چسب نواری شیشه‌ای می‌پوشانیم تا پس از اتمام کار، حاشیه‌ای تمیز و به رنگ ورقه رنگی داشته باشیم. سپس ورقه پشت چسب‌دار را بر روی تخته شاسی نصب و محکم می‌کنیم و اطراف آن را با روزنامه می‌پوشانیم. توصیه می‌گردد برای رنگ زدن با قوطی رنگ‌های افشاننده (اسپری) از ماسک استفاده کنید و رنگ‌آمیزی را در فضای باز انجام دهید تا پودر رنگ معلق در فضا بر روی سایر اشیاء ننشیند. همچنین پیشنهاد می‌شود از رنگ سیاه مات برای رنگ‌آمیزی استفاده کنید. هنگام افشاندن رنگ توجه کنید که دست به صورت مایل از فاصله سی سانتی متری و به صورت یکنواخت حرکت کند تا سطح ورقه به صورت یکدست و یکنواخت رنگ شود. برای تسلط بیشتر و راحتی کار می‌توانید شاسی طراحی را با زاویه‌ای حدود ۳۰ تا ۴۵ درجه قرار دهید. اگر قسمت‌هایی از طرح را نتوانستید درست رنگ‌آمیزی کنید دوباره رنگ زدن را فقط در قسمت‌هایی که رنگ نخورده است شروع کنید. حرکت یکنواخت دست موجب می‌گردد تا تمامی سطح ورقه (فویل) با ضخامتی یکسان رنگ‌آمیزی گردد. توقف یا کندی بیش از حد حرکت دست موجب شره و ریزش رنگ و ضخامت بیش از حد آن خواهد شد که این امر هنگام خراشاندن رنگ، مشکلاتی را برای شما به وجود خواهد آورد.

رنگ‌های مات بسیار زودتر از رنگ‌های روغنی خشک می‌شوند و خراش آنها راحت‌تر است. پس از اطمینان از خشک شدن رنگ می‌توانید با ابزار خراش (ترجیحاً با نوک گرد و تیز و یا سوزن) عمل خراشاندن سطح ورقه (فویل) را آغاز کنید. پس از پایان کار، چسب نواری شیشه‌ای را از اطراف ورقه جدا کنید (این مرحله نسبت به کاغذ بسیار راحت‌تر است). با استفاده از این روش می‌توانید آثار تزیینی و تصویرسازی‌های زیبایی به وجود آورید (تصاویر ۱۹ تا ۲۷). در صورتی که به کاغذ گلاسه مناسب، مرکب یا طلق دسترسی نداشته باشید این ابزار می‌تواند برای شما بسیار مفید واقع شود.

در خاتمه، برای آشنایی بیشتر هنرجویان به درج نمونه‌های مختلفی از تصویرسازی با استفاده از شیوه خراش پرداخته‌ایم.



تصویر ۱۹- تصویرسازی با استفاده از شیوه خراش، بر روی مقوای مخصوص اسکراچ برد، اثر بیل مایر. به خراش‌های متقاطع و ظریف که برای روشنایی و نورپردازی طراحی شده است توجه کنید.

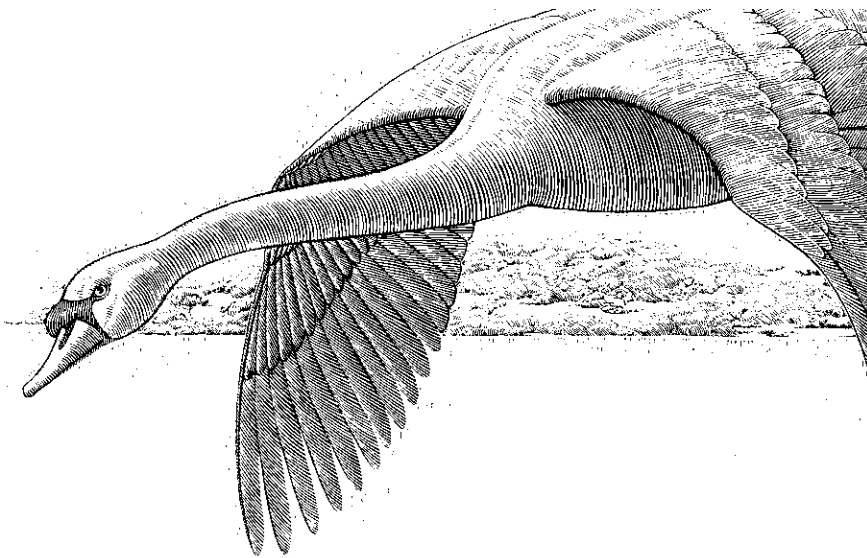

تصویر ۲۰- تصویرسازی با استفاده از شیوه خراش، بر روی مقوای مخصوص اسکراچ برد، اثر داگلاس اسمیت. (ایجاد سایه روشن توسط خط‌های منحنی و موازی در جهت شکل)



تصویر ۲۱- تصویرسازی با استفاده از شیوه خراش، بر روی مقوای مخصوص اسکراچ برد، در این شیوه ابتدا تمام سطح مقوا توسط مرکب سیاه شده و سپس خراش‌هایی در جهت شکل ایجاد شده است، اثر داگلاس اسمیت.



تصویر ۲۲- تصویرسازی به روش خراش بر روی مقوای مخصوص اسکراچ برد



تصویر ۲۴- تصویرسازی به روش خراش بر روی مقوای مخصوص اسکراچ برد



تصویر ۲۳- تصویرسازی به روش خراش بر روی مقوای مخصوص اسکراچ برد



تصویر ۲۵- تصویرسازی به روش خراش بر روی کاغذ گلاسه، آبگوشت میخ، اثر محسن حسن پور. در تصویر ابتدا تمام کاغذ با مرکب سیاه پوشیده شده است و سپس با خراش تصویر به وجود آمده است.



تصویر ۲۶- تصویرسازی به شیوه خراش، با استفاده از رنگ روغن، هجرت، اثر علی خورشیدپور. علاوه بر مرکب سایر مواد می‌توانند برای این شیوه مناسب باشند، در این تصاویر هنرمند ابتدا یک لایه رنگ روغن را بر کاغذ زده و پس از خشک شدن، لایه ضخیم رنگ بعدی را قرار داده و قبل از این که رنگ کامل خشک شود با ابزار رنگ روغن را از روی سطح زیرین پاک کرده است.



تصویر ۲۷- تصویرسازی به شیوه خراش، با استفاده از رنگ روغن، اثر سیروس آقاخانی. هنرمند از رنگ روغن به صورت لایه‌ای نازک جهت رنگ آمیزی استفاده کرده است و سپس با استفاده از تیغ به صورت هاشورهای متقاطع خراش ایجاد کرده است.

آموزه شماره ۹ و ۱۰

نام درس : حکاکی بر روی چوب، چاپ شیشه (منوپرینت)، چاپ برگردان (صفحات ۵۱ تا ۶۴ کتاب درسی)						
کلید واژه‌ها : چاپ، حکاکی بر روی چوب، مغار، غلتک، مرکب چاپ، چاپ شیشه (منوپرینت)، رنگ های روغنی، تینر						
اهداف رفتاری درس : - با ابزار و وسایل کار شیوه‌های چاپ چوب، چاپ شیشه و چاپ برگردان آشنا شود. - روش نگهداری وسایل و تمیز کردن آنها را با رعایت نکات ایمنی و بهداشتی بداند. - یک تصویرسازی با شیوه حکاکی روی چوب انجام دهد. - به روش چاپ شیشه (منوپرینت) تصویرسازی نماید.						
پیش دانسته‌های هنرجویان : نظری : با نکات اصلی و دانش چاپ دستی در سال دوم هنرستان آشنا شده است. عملی : روش‌های چاپ چوب و شیشه را در کارگاه چاپ دستی، در سال دوم هنرستان را انجام داده است.						
طرح درس : هنرجو، با توجه به تجارب عملی گذشته خود، یک تصویرسازی با شیوه‌های چاپ چوب و شیشه را انجام می‌دهد و آن را در شکل و اندازه خواسته شده، ارائه می‌نماید.						
جدول طرح درس هنرآموز :						
<table border="1" style="width: 100%; height: 150px;"> <tr> <td style="width: 33%;"></td> <td style="width: 33%;"></td> <td style="width: 33%;"></td> </tr> <tr> <td></td> <td></td> <td></td> </tr> </table>						
رویکردها و روش‌های یاددهی - یادگیری : رویکرد فرایندی و روش هدایت فعال						
ارزش‌یابی : به صورت ژورمان (داوری) کلاسی یا کارپوشه ارزش‌یابی با استفاده از چک لیست انجام شود (ارزش‌یابی عملی با ارایه شاخص‌های نمره دهی).						
مکان‌های بازدید : نمایشگاه‌های تصویرسازی با روش چاپ، کارگاه‌های چاپ دستی، نمایشگاه آثار چاپ دستی						
منابع و مآخذ : کتاب‌های مصور کودکان و نوجوانان، کتاب‌های مصور درسی، سایت‌های هنری مرتبط						



## نکته

هنرجویان در سال تحصیلی گذشته، واحد درسی «کارگاه چاپ دستی(۱)» را گذرانده‌اند و در آن با انواع تکنیک‌های چاپ دستی آشنا شده و تمرین‌های عملی در هر تکنیک را تجربه نموده‌اند. بنابراین هنرآموزان محترم می‌توانند در ادامه، هنرجویان را به تصویرسازی یک موضوع با بهره‌گیری از تکنیک چاپ شیشه (منوپرینت) یا چاپ چوب هدایت کنند. بدیهی است در مراحل انجام کار نظارت و راهنمایی هنرآموزان مفید خواهد بود (برای یادآوری بیشتر تصاویر بخش‌هایی از ابزار و وسایل کار و نیز تصاویر تکمیلی در سی دی. CD آمده است).

## آموزه شماره ۱۱ و ۱۲

نام درس : کلاژ یا تکه چسبانی (صفحات ۶۵ تا ۷۲ کتاب درسی)		
کلید واژه : کلاژ، تکه چسبانی، دکلاژ، دکوپاژ، قطاعی، قطعه چسبانیدن، کاغذ بُری، کاغذ پوستی، الگو		
اهداف رفتاری درس : انتظار می‌رود فراگیرنده در پایان این درس بتواند : - با ابزار و وسایل موردنیاز تکنیک کلاژ آشنا شود. - روش به کارگیری آن را بداند. - نکات ایمنی را رعایت کند. - تفاوت کلاژ و قطاعی را توضیح دهد. - یک نمونه با این روش تصویرسازی نماید.		
پیش دانسته‌های هنرجویان : نظری : - عملی : در دوره‌های تحصیلی ابتدایی و حتی قبل از آن، با کلاژ به شکل بسیار ساده آشنا شده است.		
طرح درس : - هنرجویان را با ابزار و وسایل کار کلاژ آشنا کند. - روش کار کلاژ را به هنرجویان آموزش دهد و از آنها خواسته شود تا یک اثر کلاژ انجام دهند و در زمان خواسته شده ارایه نمایند.		
جدول طرح درس هنرآموز :		
رویکردهای یاددهی - یادگیری : رویکرد فرایندی - رویکرد اکتشافی		
ارزش‌یابی : به صورت کارپوشه یا به صورت ژورنال (داوری) ارزش‌یابی انجام می‌شود. (ارزش‌یابی عملی با استفاده از چک لیست و ارائه شاخص‌ها)		
مکان‌های بازدید : نمایشگاه‌های تصویرگری، سایت‌های هنری، نمایش تصویر به صورت سی دی (CD)		
منابع و مآخذ : کتاب‌های مصور به صورت کلاژ - داستان‌های کودکان و نوجوانان، کتاب‌های مصور درسی ابتدایی و کتاب‌های مصور داستانی و سایت‌های هنری		

کلاژ<sup>۱</sup>

کلاژ، لغتی فرانسوی معادل چسباندن است، که هم برای کار تولید شده از طریق چسباندن و هم برای روش این کار به کار برده می‌شود و اغلب به مفهوم زیرشاخه‌ای از هنر جمع‌آوری و تلفیقی در نظر گرفته می‌شود. کلاژ در اوایل قرن بیستم ۱۹۱۴ تا ۱۹۱۲ به شیوه محبوب هنرمندان نوگرا تبدیل شد. نقاشان کویست، دادائیست و سورئالیست این اسلوب را به کار می‌گرفتند. پابلو پیکاسو و ژرژ براک از جمله هنرمندانی بودند که از این شیوه در جهت خلق آثار خود سود جستند.

در این روش به ترکیب رنگ نیازی نیست، اما انتخاب رنگ‌ها و چگونگی همجوار نمودن آنها مهم است. به عبارت دیگر، این روش کمپوزسیون مناسبی از ترکیب اشیا و رنگ را در میان موضوعی خاص ایجاد می‌کند.

آثار هنری با شیوه کلاژ نتیجه چسباندن تکه‌های جور و اجور، عکس‌ها، بافت‌ها و اشیاست، به طوری که به خلق اثر تازه‌ای کاملاً متفاوت از اجزای سازنده خود منجر می‌شود (تصویر ۱). در عین حال کلاژ قابلیت‌های بیانی متنوعی دارد و هر مکتب هنری مطابق با ایده‌ها و نوع بیان خاصش از آن بهره برداری می‌کند. مثلاً دادائیست‌ها از کلاژ در جهت نفی هر معنا و ارزش و طغیان در برابر ارزش‌های پیشین استفاده کردند.

در هنر پاپ آرت نیز استفاده از اشیای دم دستی، خرده ریزهای دورریز، مصنوعات از کار افتاده، مصالح روزمره زندگی امروزی، با کلاژ ارتباط برقرار می‌کند.



تصویر ۱- شیوه کلاژ - تکه‌های جور و اجور بافت‌ها و اشیاء در کار هم اثر تازه‌ای را خلق می‌کنند.

در میان تنوعات مرتبط با شیوه کلاژ می‌توان از دکلاژ<sup>۱</sup> و دکوپاژ<sup>۲</sup> (کلاژ بریده شده‌ای که از مواد جدید ساخته شده است) نام برد. این شیوه قابلیت به وجود آمدن اشکال از تصاویر، کلمات، عبارات و موادی را که به طور کامل قابلیت قرار گرفتن در پیش یکدیگر را نداشتند، مهیا ساخت (تصویر ۲).



تصویر ۲- نمونه‌ای از کلاژ با استفاده از نوشته‌های متن روزنامه و مجله جهت دسترسی به بیان تصویری جدید (دکوپاژ) - شکل‌سازی با روزنامه و مجله، اثر نیره تقوی

شاید شما هم به این دیدگاه باور داشته باشید که با شیوه کلاژ می‌توان آثار هنری را با آزادی بیشتر خلق کرد، بی آنکه هنرمند به قواعد دست و پاگیر تکنیکی مقید شود. کلاژ را می‌توان طریقه‌ای مفید و سهل‌الوصول دانست. خاصه برای کسانی که شناخت هنری کافی نداشته‌اند تا تصورات و برداشت‌های خود را در نقاشی نشان دهند. بنابراین نقاشی حتی تازه‌کار نیز بی آنکه چندان شناختی از هنر کسب کرده باشد می‌تواند کارهای چشم‌گیری در زمینه کلاژ ارائه دهد.

اگرچه تکه‌ها و بریده‌های کاغذ کنار هم چسبانده می‌شود یا هر نوع کلاژی با هر نوع شکل و نقشی که دارد باید از منطق زیبایی‌شناسی خاص خود برخوردار باشد. در غیر این صورت نمی‌توان با ترکیب و تداخل عناصر فراهم آمده در تابلو به کلیت کمال یافته‌ای دست یافت. فراموش نکنیم که آثار برجسته و با ارزشی که به شیوه کلاژ خلق شده‌اند تماماً بر مبنای اصول زیبایی‌شناسی بوده و اجزای آن با سنجیدگی انتخاب شده‌اند.

آنچه که برای ما ایرانیان حائز اهمیت است وجود چنین شیوه‌ای در هنرهای سنتی کهن ما و کاربرد آن در هنرهای تزیینی است. این هنر در گذشته به نام «قطاعی» یعنی قطعه چسباندن یا «کاغذ بری» در حدود سده نهم هجری از چین به ایران آمده و از ایران به کشور عثمانی با ترکیه فعلی رفته است و از آنجا به دیگر کشورهای اروپایی راه یافته و گسترش جهانی یافته است.

۱- Deco age

۲- Decopage

لازم است یادآوری شود اغلب موضوعات آثار قطاعی (کاغذبری) در هنرهای دستی ایران، شامل نقش جانوران، پرندگان، گل و مرغ، نقش‌های هندی، تزئینی و خطوط خوش بوده است (تصاویر ۳- الف و ب).

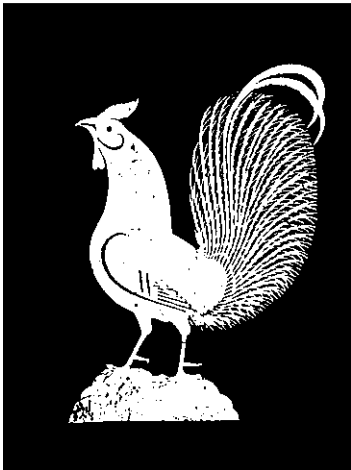

ب

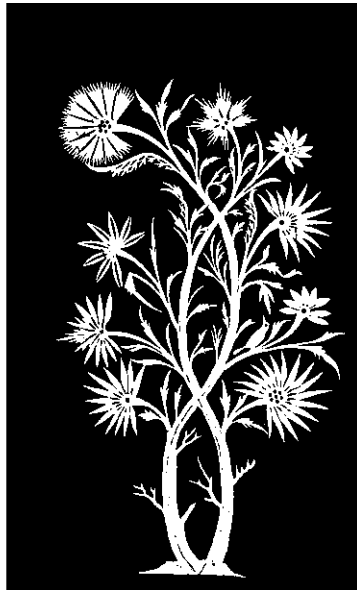

الف

تصویر ۳- نمونه‌ای از آثار قطاعی (کاغذبری) در هنرهای سنتی بالهام از نقوش گیاهی تصویر الف و بالهام از نقوش جانوری تصویر ب

کلاژ در واقع شیوه معین و ابزار مشخصی ندارد و از این لحاظ با شیوه‌های دیگر مانند پاستل، گواش، آبرنگ و ... تفاوت دارد. اگرچه اجرای کلاژ بر اصول و قواعدی مبتنی است، نحوه استفاده از مواد اولیه آن و همچنین کم و کیف و نیز وسایل و ابزار کار آن را باید بشناسیم و اگر دقیق شویم متوجه خواهیم شد که هنرمندان و خصوصاً هنرجویان تازه کار، با توجه به علایق فردی، چیزهای گوناگونی را جمع آوری می‌کنند.



در عصر کنونی کلاژ یا تکه چسبانی، بیشترین کاربرد را در شاخه تصویرسازی دارد و بسیاری از تصویرگران با استفاده از این شیوه به خلق آثار خود پرداخته‌اند. در کشور ما نیز در امر تصویرسازی از این شیوه در دهه چهل برای نخستین بار استفاده شد (تصاویر ۴ و ۵).

تصویر ۴- نمونه‌ای از تصویرسازی به شیوه کلاژ، عمونوروز، اثر فرشید مثقالی

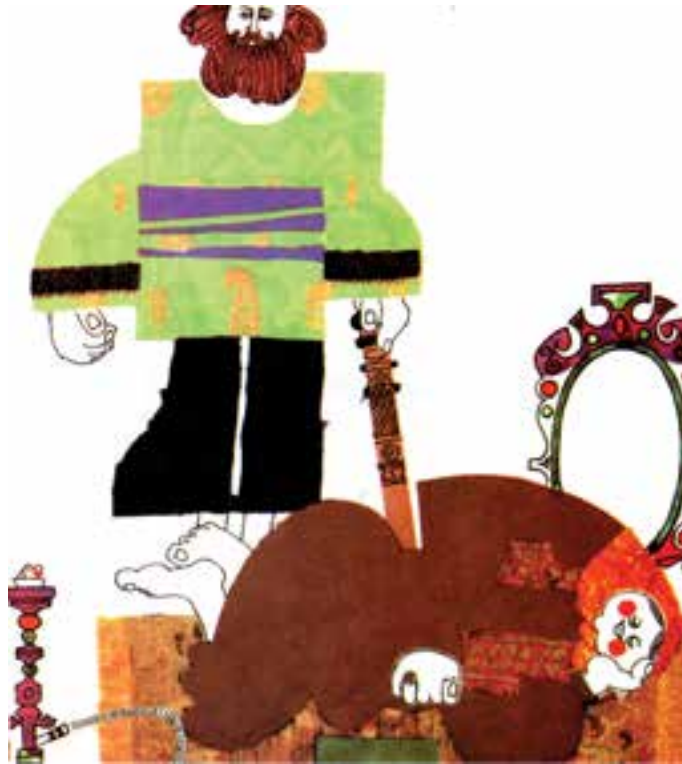

تصویر ۵- نمونه‌ای از تصویرسازی به شیوه کلاژ، عمونوروز، اثر فرشید مثقالی

ابزار و وسایل مورد نیاز :

- ۱- انواع کاغذ و مقوا
- ۲- انواع پارچه
- ۳- انواع کاغذهای رنگی، کاغذ کشی، کاغذهای شفاف، زر ورقها
- ۴- تصاویر روزنامه و مجله
- ۵- چسب مایع و ماتیکی
- ۶- قیچی
- ۷- انواع تیغ‌های مخصوص برش
- ۸- گواش در رنگ‌های مختلف
- ۹- شن، ماسه، طناب، تخته، قطعات یدکی ماشین، پیچ و مهره و ...

در شیوه کلاژ روش و ابزار وسیع و نامحدود است. لذا به چند مورد از روش‌های متداول اشاره خواهد شد.

## فعالیت ✓

روش کار : بهترین روش برای بریدن کلاژ این است که ابتدا طرح خود را به روی کاغذ پوستی بکشیم. سپس، با برش طرح کشیده بر روی کاغذ پوستی، از آن به صورت الگوی برش اصلی طرح استفاده کنیم (تصویر ۶).



در تصویر ۶، مراحل تصویرسازی به شیوه تکه چسبانی (کلاژ) مشاهده می شود.

در این روش برای چسباندن سطوح رنگی، اغلب از پس‌زمینه کار آغاز می‌کنیم و به تدریج به نماها و پلان‌های نزدیک پرداخته می‌شود و برای چسباندن از دو طریق کمک می‌گیریم. وقتی عناصر مورد استفاده سبک باشند، مثل کاغذ روزنامه و مقوای نازک بهتر است که شیء را چسب بزنید و بعد روی سطح تابلو بچسبانید. در صورت سنگین بودن عناصر مزبور، مثل مقوای ضخیم، برزنت، شن، ماسه، چوب و غیر آنها تمام سطح تابلو را به چسب آغشته کنید و بعد از چند لحظه که چسب حالت نیمه خشک پیدا کرد عمل چسباندن را شروع کنید. در مواردی هم می‌توان اشیا و سطوح را چسب زد.

### کلاژ روی زمینه رنگ روغن یا گواش

در شیوه کلاژ با کاغذ می‌توان با بریده‌های روزنامه، بریده‌هایی از عکس کاغذهای نقاشی یا طراحی شده را روی تابلویی که مثلاً رنگ و روغن یا گواش و جز این‌ها نقاشی شده باشد قرار دهیم و بچسبانیم و سپس می‌توان روی آنها را نیز با کمک گواش و ... رنگ‌آمیزی کرد. (تصویر ۷)



تصویر ۷- شیوه کلاژ، تکه‌های بریده شده بر روی زمینه کار شده چسبانیده شده‌اند، اثر نیلوفر میر محمدی





برخی از عناصر کلاژ با قیچی و برخی دیگر با دست بریده می‌شوند. این لبه‌های برش خورده حالتی دالبری پیدا می‌کنند و چنین جلوه‌ای به مراتب زیباتر از برش صاف و یک‌نواخت قیچی است (تصاویر ۸ و ۹).

تصویر ۸ — نمونه‌ای از کلاژ با استفاده از کاغذ رنگی و نوشته‌های روزنامه و مجله، شکل‌سازی با روزنامه و مجله — اثر نیره تقوی، در این روش هنرمند با استفاده از دست به برش سطوح پرداخته است.



تصویر ۹ — شیوه کلاژ، تکه‌های حروف بریده شده توسط دست. اثر خوزه پلاناربونا

## کلاژ با سطوح چاپی

چسباندن بریده‌های روزنامه در کنار هم و استفاده از عکس‌های رنگی یا سیاه و سفید و حتی بریده‌هایی از مطالب و اخبار روزنامه‌ها و تصاویر مجلات، در مجموع از جمله عناصری هستند که می‌توانند یک اثر مستقل یا بخشی از یک اثر را تشکیل دهند (تصاویر ۱۰ و ۱۱).

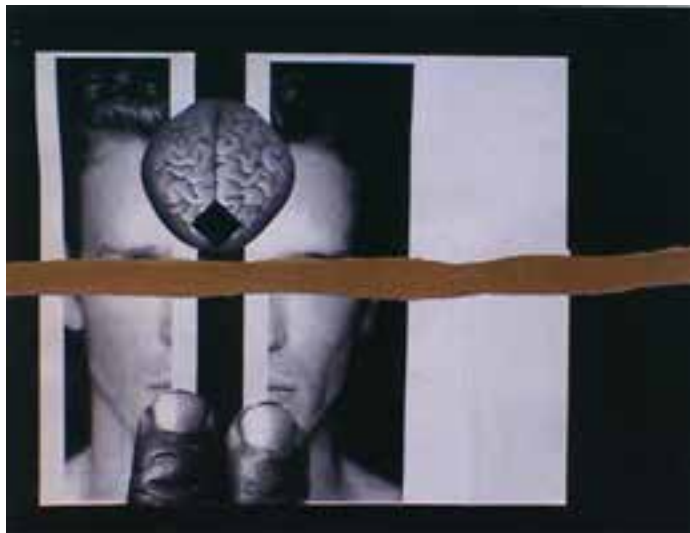

تصاویر ۱۰ و ۱۱- کلاژ با استفاده از عکس‌های رنگی یا سیاه و سفید مجلات، روزنامه‌ها و به طور کلی از تصاویر چاپی ایجاد شده است. اثر امیروحید سعیدی فرد

## کلاژ با تکه‌های پارچه

در این شیوه پس از تنظیم طرح مقدماتی به شیوه الگوبرداری (بیشتر توضیح داده شد) از تکه‌های پارچه (دورریز) می‌توان آثاری چشمگیر خلق کرد. ابتدا زمینه را با تکه پارچه‌های بزرگتر می‌پوشانیم. سپس، اجزای کوچک‌تر را روی زمینه می‌چسبانیم (تصویر ۱۲ الف و ب).



تصویر ۱۲- الف



تصویر ۱۲- ب

نمونه‌ای از شیوه کلاژ با پارچه، هنرمند ابتدا از تکه‌های بزرگ‌تر پارچه برای زمینه استفاده کرده و سپس تکه‌های کوچک‌تر را روی زمینه قرار داده است.

## توصیه

در شیوه کلاژ می‌توان از اشیا و اجسام آماده استفاده کرد. از جذابیت‌های دیگر این شیوه آن است که شما می‌توانید خود کاغذهایی با بافت‌های مختلف و مورد نیاز به وجود آورید و تجربیاتی را که در کارگاه مبانی هنرهای تجسمی در خلق بافت کسب کرده‌اید در این جا به کار گیرید و از بافت حاصله در تصویرسازی استفاده نمایید. برای مثال رنگ کردن انواع کاغذهای شفاف، پوستی، کالک، دستمال کاغذی و ... در انتهای کار کلاژ می‌توانید با استفاده از قلم مو و گواش به روی سطوح خطوط و بافت‌هایی ایجاد نمود.

یک اثر به شیوه کلاژ برای تصویرسازی، نهایتاً یک اثر چایی است و اگر ضخامت اثر اندکی زیاد باشد به‌طور مستقیم قابل چاپ نیست و هم‌چنین نمی‌توان آن را در دستگاه اسکنر قرار داد. بهتر است با تکنیک عکاسی حرفه‌ای یک تصویر دو بعدی از آن تهیه گردد. در تصاویر زیر کلاژهایی را مشاهده می‌کنید که مواد متنوعی در خلق آنها به کار رفته است که هر کدام جذابیت و تأثیرگذاری خاص خود را دارد (تصاویر ۱۳ تا ۲۶).



تصویر ۱۳- الف - نمونه‌ای از شیوه کلاژ که با استفاده از تورهای نازک رنگی و پارچه ایجاد شده است. اثر یاسوکو ناگی



تصویر ۱۳- ب - قسمتی از تصویر ۱۳- الف را نشان می‌دهد. در این اثر نحوه استفاده از سطوح شفاف را می‌توان مشاهده کرد.



تصویر ۱۴- نمونه‌ای از شیوه کلاژ که بافتهای آن توسط هنرمند ایجاد شده است. اثر شهاب شفیعی مقدم



تصویر ۱۵- الف



تصویر ۱۵- ب

در تصویر ۱۵- الف و ب. که با شیوه کلایز اجرا شده است بافت‌های مختلف آن توسط هنرمند ایجاد شده است، اثر راضیه حاجی قدیر علی حداد



تصویر ۱۶- نمونه‌ای از شیوه کلایز با استفاده از تکه‌های متنوع پارچه و تور، اثر یاسوکو ناگی



تصویر ۱۷- نمونه ای از شیوه کلاژ با استفاده از برگهای خشک (به محیط اطراف خود بیشتر توجه کنیم). اثر مرتضی اسماعیل سهی



تصویر ۱۸- نمونه ای از شیوه کلاژ با استفاده از تکه های پارچه. به تنوع پارچه و تور توجه کنیم. اثر نازنین ایگانی



تصویر ۱۹- نمونه‌ای از شیوه کلاژ با استفاده از تکه پارچه‌هایی با رنگ‌های هم‌خانواده و دوخت، اثر کن شی یونی کورا



تصویر ۲۰- نمونه‌ای از شیوه کلاژ، اثر یوکوهاندا. در این تصویر هنرمند با استفاده از فوتک برای آسمان و زمین ایجاد بافت کرده است و بعد از برش آن را به کار برده است.





تصویر ۲۱- الف



تصویر ۲۱- ب

تصویر ۲۱ الف و ب- با شیوه کلاژ اجرا شده‌اند و تکه‌های کاغذ آن با دست تهیه و رنگ آمیزی شده است. اثر مهناز هاشمی اقدام



تصویر ۲۲- نمونه‌ای از شیوه کلاژ با استفاده از بافت‌های مختلف که می‌توان از عکس مجلات، کاتالوگ‌ها و ... این بافت‌ها را تهیه کرد. اثر هدا حدادی



تصویر ۲۳- نمونه‌ای از شیوه کلاژ با استفاده از کاغذ و پارچه‌های متنوع تهیه شده است. اثر ماسامی هانامورا



تصویر ۲۴- نمونه‌ای از اجرای تصویرسازی به شیوه کلاژ با استفاده از کاغذ و قیچی، پس کی برف می‌بارد، اثر غلامعلی مکتبی



تصویر ۲۵- نمونه‌ای از شیوه کلاژ با استفاده از مقوای گرم بالای روشن، تکه‌های مقوا با فاصله روی یکدیگر قرار گرفته‌اند، اثر کوچی ناکامورا



تصویر ۲۶- نمونه‌ای از شیوه کلاژ. اثر نازنین ایگانی

آموزه شماره ۱۳ و ۱۴

<p>نام درس : پاستل روغنی – مداد شمعی (صفحات ۷۴ تا ۸۰ کتاب درسی)</p>								
<p>کلید واژه‌ها : پاستل روغنی - مداد شمعی، مقوای مات بافت‌دار یا گلاسه، قلم‌مو، ابزار نوک تیز، خراشاندن، حرارت دادن، اتوی داغ</p>								
<p>اهداف رفتاری درس : انتظار می‌رود فراگیرنده در پایان این درس بتواند :</p> <p>– پاستل و انواع آن را و شیوه کاربرد آنها را توضیح دهد. (شناخت ابزار و وسایل کار موردنیاز و شیوه‌های بکارگیری آن)</p> <p>– یک تصویرسازی با شیوه پاستل انجام دهد.</p>								
<p>پیش‌دانسته‌های هنرجویان :</p> <p>نظری : -</p> <p>عملی : در سال‌های تحصیلی ابتدایی و راهنمایی هنرجویان تجربه‌های فردی با پاستل روغنی و مداد شمعی را داشته‌اند.</p>								
<p>طرح درس : - هنرجویان را با ابزار و وسایل کار مورد نیاز (انواع پاستل‌ها، مداد شمعی‌ها، مقواها و ...) آشنا کنیم و شیوه‌های نگهداری از ابزار و رعایت نکات ایمنی به‌ویژه در خصوص کار با اتوی داغ را به آنها آموزش دهیم.</p> <p>- شیوه رنگ‌گذاری توسط مدادهای شمعی و یا پاستل‌های روغنی را آموزش دهیم.</p>								
<p>جدول طرح درس هنرآموز :</p> <table border="1" style="width: 100%; height: 150px;"> <tr> <td style="width: 33%;"></td> <td style="width: 33%;"></td> <td style="width: 33%;"></td> </tr> <tr> <td></td> <td></td> <td></td> </tr> </table>								
<p>رویکردهای یاددهی – یادگیری : رویکرد فرایندی – اکتشافی، روش آموزش یا نمایش روش کار به صورت فعال</p>								
<p>ارزش‌یابی : به صورت کارپوشه یا ژورمان (داوری) ارزش‌یابی شود. (ارزش‌یابی عملی با استفاده از چک لیست با ارائه شاخص‌ها)</p>								
<p>مکان‌های بازدید : نمایشگاه‌های تصویرسازی، سایت‌های هنری مرتبط</p>								
<p>منابع و مآخذ : کتاب‌های مصور داستان کودکان و نوجوانان، کتاب‌های مصور درسی در دوره ابتدایی، سایت‌های هنری</p>								

## پاستل روغنی<sup>۱</sup> – مداد شمعی<sup>۲</sup>

واژه پاستل از همان Paste به معنای خمیر به دست آمده و Pastel به معنای خمیر مداد رنگی است اما در حقیقت ابزاری است برای هنرمندان تا آثاری زیبا و چشمگیر خلق کنند.

پاستل روغنی امروزه با تنوع رنگ‌های زیاد در بازار عرضه می‌شود و نسبت به سایر ابزار و وسایل طراحی، ارزان‌ترین ابزار به‌شمار می‌رود (تصویر ۱). انواع پاستل‌های روغنی و مدادهای شمعی به شکل قلمی و استوانه‌ای هستند و از رنگدانه به اضافه روغن‌های گیاهی، که به آنها خاصیت چسبندگی می‌بخشد، تشکیل شده‌اند (تصویر ۲). بعضی از لوله‌های استوانه‌ای نرم‌تر از بقیه هستند که این به دلیل تفاوت‌های کمی است که در ترکیبات آنها وجود دارد.



تصویر ۱- نشان دهنده تنوع رنگی پاستل‌های روغنی و مداد شمعی است.

۱- O Paste

۲- Wax Crayon



تصویر ۲- رنگدانه‌ها را مشاهده می‌کنید که به آنها روغن اضافه شده است.

به طور کلی مداد شمعی و پاستل روغنی را در یک گروه از ابزار نقاشی دسته‌بندی می‌کنند. ولی با کمی تفاوت در ترکیبات، دارای تفاوت‌هایی هستند. پاستل‌های روغنی، بیشتر خمیری هستند و نرم‌تر روی مقوا می‌نشینند و پوشاندگی بیشتر و بهتری دارند ولی مدادهای شمعی، چرب‌تر و شمعی (مومی) هستند و در برابر رنگ‌های حلال در آب از خود مقاومت بیشتری نشان می‌دهند. رنگ‌های پاستل روغنی و مداد شمعی بسیار شفاف و نقاشی با آن نسبتاً ساده و دلنشین است.

اقسام متنوعی از آنها در بازار وجود دارد، بعضی از آنها خشک هستند و نیاز به ضربه‌های بیشتری برای اثرگذاری دارند. برخی از آنها چرب‌تر و شمعی هستند و بعضی از آنها بسیار نرم‌اند و با ضربه‌های ملایمی به روی مقوا می‌نشینند. پیشنهاد می‌شود برای هر یک از تکنیک‌های مداد شمعی و پاستل روغنی از نوع مناسب آنها استفاده شود. نحوه استفاده از این ابزار، برای مثال، نحوه قرار گرفتن پاستل روغنی در دست را در تصویر ۳ مشاهده می‌کنید.



تصویر ۳- نحوه قرار گرفتن پاستل روغنی در دست را مشاهده می‌کنید.

حرکت مدادشمعی به روی مقوا و ضربه‌های مناسب در ایجاد بافت‌های متنوع، و ترکیب مناسب رنگ‌ها در ایجاد جذابیت این تکنیک مؤثر است. در طراحی با پاستل روغنی و مداد شمعی اغلب برای رنگ‌آمیزی کار را از رنگ‌های تیره به روشن، شروع می‌کنیم. در زمانی که نوک پاستل روغنی و مدادشمعی گرد شده است و نمی‌توان به راحتی به آن جهت داد، سرباستل روغنی و

مدادشمعی را مطابق تصویر ۴ با کاتر می تراشیم. برای تمیز کردن پاستل روغنی و مداد شمعی از یک تکه پارچه پنبه ای کمک می گیریم و به راحتی رنگ های دیگر را از روی آنها پاک می کنیم (تصویر ۵).



تصویر ۴- نحوه تراشیدن مداد شمعی یا پاستل روغنی توسط کاتر



تصویر ۵- برای تمیز کردن پاستل روغنی یا مداد شمعی از یک تکه پارچه کمک می گیریم.

به وسیله پاک کن می توان بافت هایی به روی مداد شمعی و پاستل روغنی ایجاد نمود که میزان فشار دست و ضربه های پاک کن در ایجاد بافت های متفاوت مؤثر است. مقواهای فشرده و کمی موج دار در رنگ های متنوع مناسب کار با پاستل روغنی و مداد شمعی هستند و هر کدام از زمینه های کار یک بافت جدید و متفاوت ایجاد می کنند (تصویر ۶).



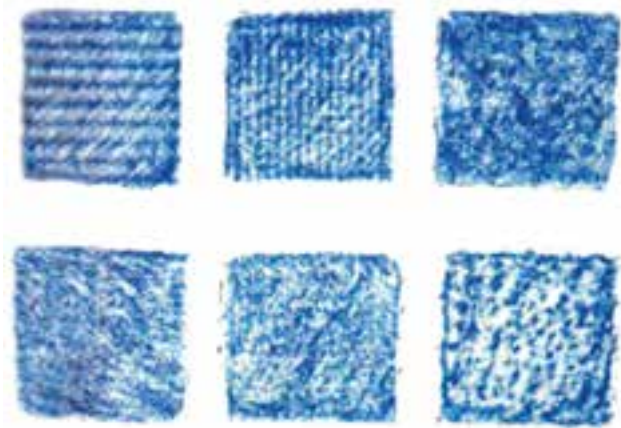

تصویر ۶- بافت‌های مختلفی که با پاستل روغنی و مداد شمعی به روی زمینه‌های مختلف ایجاد شده است.

تنوع دادن در ابزار و تجربه کردن با مقواهای مختلف نتیجه کار را چشمگیرتر می‌کند و اثری تازه و بدیع به وجود می‌آورد. پیشنهاد می‌شود اجازه تجربه و جست‌وجو به هنرجویان داده شود زیرا تکنیک‌هایی که ذکر خواهد شد نیز حاصل تجربیات دیگران است. در تصویر نمونه‌هایی از مقواها و زمینه‌های کار مشاهده می‌شود (تصویر ۷).

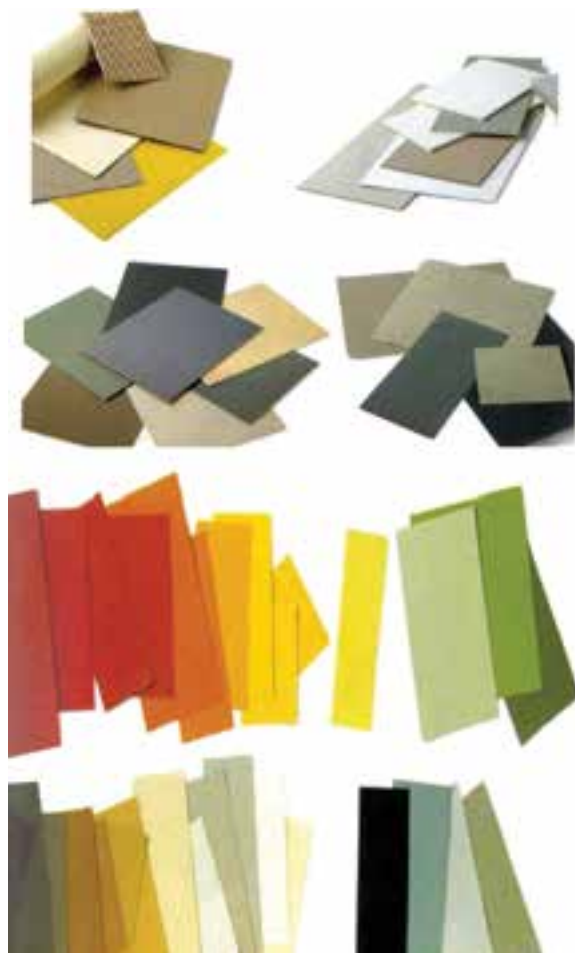

تصویر ۷- انواع مقواها و زمینه‌های مختلف رنگی که می‌توان روی آنها با مداد شمعی و پاستل روغنی تصویرسازی کرد.

ابزار و وسایل موردنیاز :

- ۱- انواع مدادشمعی یا پاستل روغنی
- ۲- مقوای پاستل در رنگ‌های مختلف
- ۳- کاغذهای متنوع
- ۴- رنگ‌های حلال در آب مانند رنگ‌های جوهری (اکولین)، آبرنگ، رنگ‌های رقیق شده
- ۵- مقوای مخصوص
- ۶- مقوای گلاسه
- ۷- قلم مو (شماره‌های مختلف)
- ۸- جوهر راپید
- ۹- اتو
- ۱۰- گواش سفید
- ۱۱- کاتر یا ابزار نوک تیز
- ۱۲- گوش پاک کن

## انواع شیوه‌های پاستل روغنی و مدادشمعی

- ۱- شیوه سایشی یا هاشور
- ۲- شیوه مقاومت در برابر آب
- ۳- شیوه سیاه قلم کردن (جوهر راپید و خراش)
- ۴- شیوه گلاسه و خراش
- ۵- شیوه حرارت
- ۶- شیوه ایجاد بافت از طریق کاغذ مرطوب رنگ شده و پاستل روغنی سیاه
- ۷- شیوه مداد شمعی و چروک (مطالعه آزاد)
- ۸- شیوه پاستل روغنی روی بوم (مطالعه آزاد)
- ۹- ترکیب شیوه‌های مختلف باهم

## فعالیت

### ۱- شیوه سایشی و هاشور

روش کار : در تکنیک سایشی به روش‌های متفاوتی می‌توان رنگ‌آمیزی نمود که به دو روش آن اشاره خواهیم کرد : الف) ابتدا طرح را توسط مدادی که رنگ آن باعث چرک شدن رنگ‌های بعدی نشود روی مقوای پاستل منتقل می‌کنیم (تصویر ۸). سپس رنگ‌های هر بخش تصویر را با توجه به منبع نور قرار می‌دهیم (تصویر ۹). پس از آن رنگ تیره‌تر هر بخش را روی رنگ قبلی قرار می‌دهیم (تصویر ۱۰). سپس با انگشت و یا گوش پاک کن رنگ‌های هر بخش را محو می‌کنیم (تصویر ۱۱). در مرحله بعد رنگ‌های تیره‌تر را قرار می‌دهیم که حجم موردنظر را بهتر نشان می‌دهند (تصاویر ۱۲).

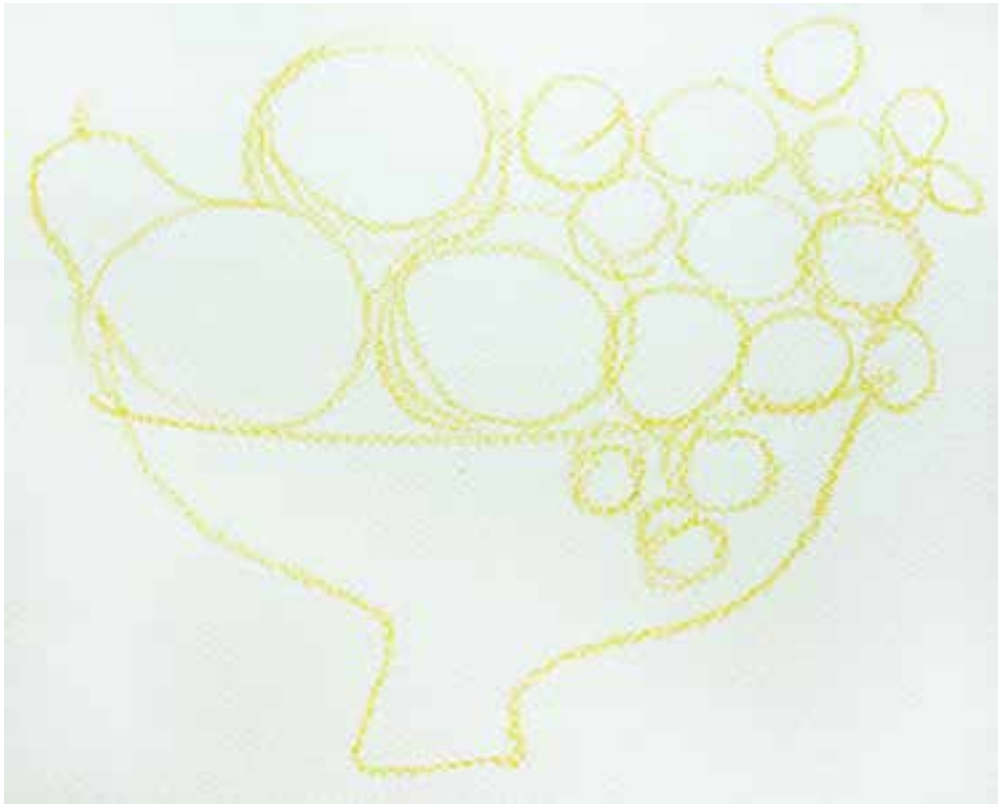

تصویر ۸- طراحی اولیه روی مقوا توسط مداد رنگی با توجه به موضوع



تصویر ۹- رنگ گذاری باتوجه به منبع نور



تصویر ۱۰- رنگ‌های تیره را به روی سطوح قرار می‌دهیم



تصویر ۱۱- محو کردن رنگ‌های هر بخش با انگشت یا گوش پاک‌کن

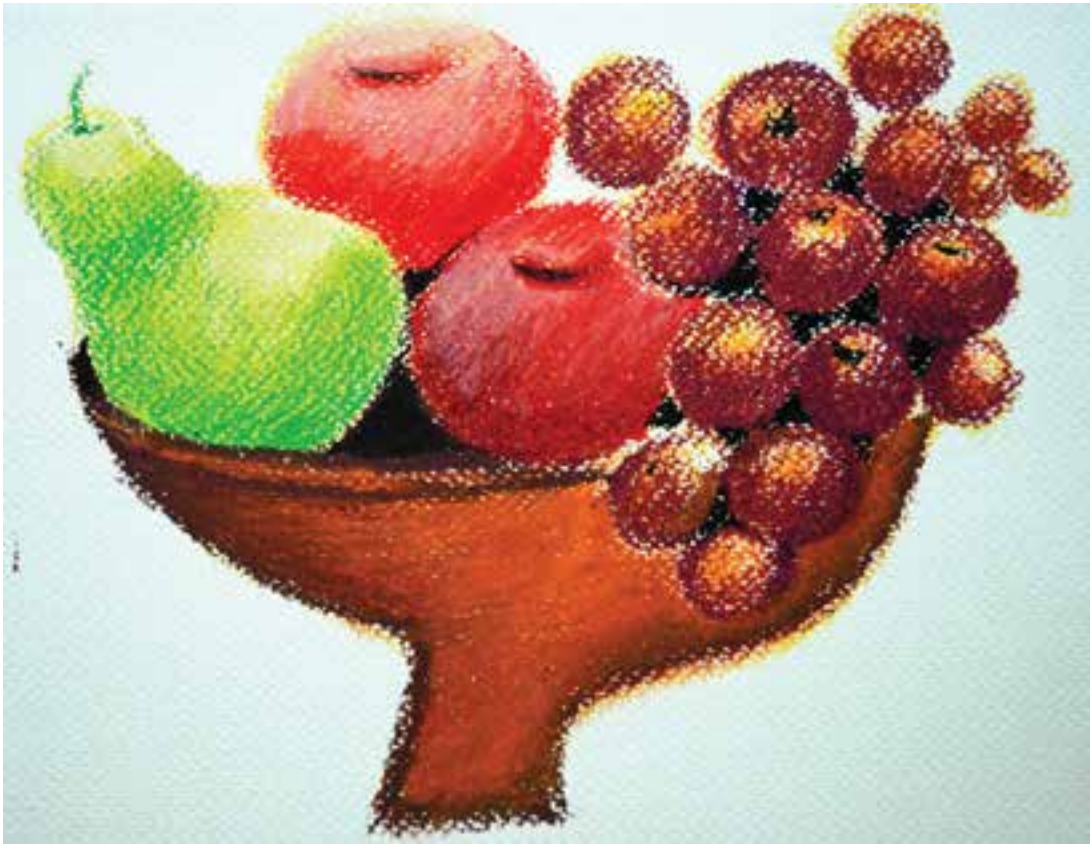

تصویر ۱۲- الف) گذراندن خطوط و سطوح تیره در تصویر



تصویر ۱۲- ب) بخشی از تصویر الف

ب) ابتدا طرح را به روی مقوای مورد نظر منتقل می کنیم سپس از رنگ های تیره شروع به رنگ آمیزی می کنیم. می توانیم کل اثر را رنگ گذاری کنیم و سپس رنگ های روشن را به ترتیب به روی کار می آوریم (تصویر ۱۳). در انتها با رنگ های سفید و یا روشن نورهای مناسب را قرار می دهیم. جذابیت مدادشمعی در ایجاد همین روشنی های دلنشین است. می توان از گواش سفید برای نور در اشکال استفاده کرد و یا با کاتر رنگ بعضی قسمت ها را برداشت که با این کار نور و روشنی به روی سطوح ایجاد می شود (تصاویر ۱۳).



تصویر ۱۳- الف) در این شیوه سایشی ابتدا رنگ تیره و سپس رنگ روشن را روی رنگ قبلی قرار می دهیم.



تصویر ۱۳- ب) تمام قسمت های تصویر به همان روشی که توضیح داده شده رنگ آمیزی شده است.



تصویر ۱۳- ج

در شیوه سایشی می توان به صورت جهت دار مداد شمعی یا پاستل روغنی را در دست گرفت و سپس رنگ های بعدی را به روی رنگ قبلی قرار داد. و نیز می توان رنگ را روی رنگ قبلی با کمی فشار دست ترکیب کرد و محو ساخت. توجه داشته باشیم که میزان گذاردن رنگ توسط پاستل روغنی و مداد شمعی به روی مقوا از حد خود بیشتر نشود. زیرا دیگر نمی توان رنگ دیگری روی رنگ قبلی گذارد و رنگ به اصطلاح اشباع شده است (تصاویر ۱۴ تا ۱۷).



تصویر ۱۴- پاستل روغنی، زهره عطار



تصویر ۱۵-ب) رنگ‌های روشن به روی رنگ‌های تیره به صورت سایشی قرار گرفته‌اند.



تصویر ۱۵-الف) تصویرسازی به شیوه سایشی به روی مقوای تیره، زهره عطار



تصویر ۱۶- تصویرسازی با استفاده از شیوه سایشی،  
انر آندره پریگنت





تصویر ۱۷- الف) شیوه پاستل روغنی، سایشی، ابتدا مقوا با یک لایه رنگ روشن پوشیده شده است و سپس رنگ‌های دیگر به روی آن قرار گرفته‌اند.



تصویر ۱۷- ب) شیوه پاستل روغنی، سایشی، با قلم شماره پایین خطوط و سطوح تیره و روشن را به روی سطوح دیگر می آوریم.



تصویر ۱۷-ج) شیوة باستل روغنی، سایشی، به خطوط ظریف سیاه و سطوح سفید که به اثر جذابیت بخشیده‌اند توجه کنید.

## ۲- شیوه مقاومت در برابر آب

روش کار: این تکنیک بر پایه ویژگی ناسازگاری روغن و آب به وجود آمده است و هر قدر مداد شمعی چرب تر باشد و یا شمعی تر (می توان از خود شمع نیز استفاده کرد) نتیجه کار بهتر است. ابتدا یک طرح کم رنگ مدادی روی مقوا می کشیم و سپس با مداد شمعی در مناطق مورد نظر خطوط و بافت ایجاد می کنیم و سپس با رنگ های حلال در آب شروع به رنگ می کنیم. رنگ به روی منطقه شمعی سر می خورد و جذب قسمت های بدون شمع کاغذ می شود. نقاشان آبرنگ کار اغلب از این تکنیک برای نقاشی امواج عظیم و موج های کوچک آب یا بافت روی صخره ها و دیوارهای سنگی استفاده می کنند (تصاویر ۱۸ و ۱۹).

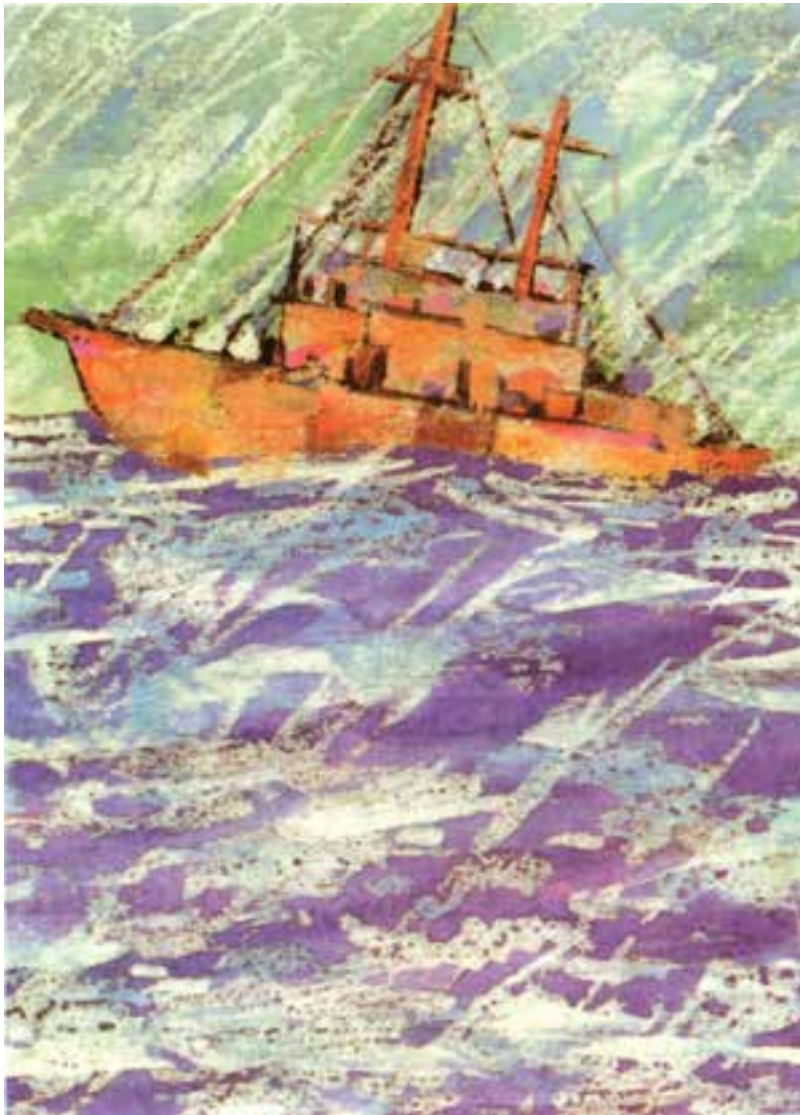

تصویر ۱۹- تصویرسازی با استفاده از (خاصیت روغن و آب) پاستل روغنی و آبرنگ، مجله سروش کودکان، اثر علی خدایی



تصویر ۱۸- مراحل تصویرسازی با استفاده از پاستل روغنی و آبرنگ (خاصیت روغن و آب)

شما می‌توانید کل اثر را فقط با مداد شمعی سفید اجرا کنید. همچنین می‌توان از مداد شمعی‌های رنگی نیز استفاده کرد. می‌توانید طرح موردنظر خود را با مداد شمعی‌های رنگی مختلف رنگ‌آمیزی و ایجاد بافت نمایید. سپس با استفاده از رنگ‌های رقیق شده (اکولین و ...) که متضاد و یا همرنگ ولی پررنگ‌تر از مداد شمعی شما باشند روی خطوط و بافت‌ها را بپوشانید (تصویر ۲۰). به خاطر داشته باشید که باید رنگ شما به قدر کافی رقیق باشد و نباید خیلی مات باشد چرا که ممکن است سطح روی خطوط، شمعی را کاملاً بپوشاند.

پس از خشک شدن رنگ، می‌توان با کاتر و یا حرارت دادن و دستمال، مداد شمعی را برداشت. در بعضی موارد هم نیازی نیست مداد شمعی را بردارید. مثلاً زمانی که از مداد شمعی‌های رنگی استفاده می‌کنید.



تصویر ۲۰- شیوه مدادشمعی و آبرنگ، در این تصویر مداد شمعی پاک نشده و در کنار آبرنگ قرار دارد. اثر شتون ویسایا

شما هم چنین می‌توانید از پاستل روغنی در زیر رنگ استفاده کنید اما تأثیر موردنظر بدست آمده کمتر از مداد شمعی است و به‌علاوه خاصیت مقاومت مدادشمعی در برابر نفوذ رنگ‌های رقیق بیشتر از پاستل روغنی است (تصاویر ۲۱ و ۲۲).



تصویر ۲۱- بخشی از تصویرسازی که با شیوه مقاومت در برابر آب انجام شده است.



تصویر ۲۲- تصویرسازی با شیوه مقاومت در برابر آب

### ۳- شیوه سیاه قلم کردن (جوهر را پدید و خراش)

روش کار: در این شیوه، ابتدا طرح را به روی مقوای سفید منتقل می‌کنیم. سپس با قلم موی شماره ۲ یا ۳ و جوهر را پدید سیاه طرح را دورگیری می‌نماییم. نیازی نیست که خطوط ما در یک ضخامت باشد (تصویر ۲۳- الف). پس از آن با پاستل روغنی تصویر را رنگ آمیزی می‌کنیم (تصویر ۲۳- ب). در این مرحله با قلم مو جوهر را پدید را به روی قسمتی از تصویر می‌کشیم. این کار را به این دلیل انجام می‌دهیم که اگر تمام قسمت‌های تصویر را با جوهر را پدید بپوشانیم محدوده طرح مشاهده نمی‌شود و بافت مناسب هر قسمت را نمی‌توان ایجاد نمود (تصویر ۲۳- ج).

بعد از خشک شدن جوهر را پدید، خراش دادن جوهر را پدید را شروع می‌کنیم (تصویر ۲۳- ب). توجه کنید بافتی که با خراش ایجاد شده با موضوع ما هماهنگ باشد. ایجاد بافت‌های متنوع باعث جذابیت در کار می‌شود. در هر مرحله قسمتی از تصویر را جوهر را پدید می‌زنیم و سپس خراش می‌دهیم. کل اثر را به این ترتیب، را پدید می‌زنیم و خراش می‌دهیم (تصویر ۲۳- الف تا ه).



تصویر ۲۳- الف) در مرحله اول دورگیری با جوهر را پدید با قلم موی شماره ۲ یا ۳



تصویر ۲۳-ج) در مرحله سوم بخشی از اثر را با جوهر راپید می‌پوشانیم.



تصویر ۲۳-ب) مرحله دوم رنگ آمیزی با پاستل روغنی



تصویر ۲۳-ه) شیوه پاستل روغنی، سیاه قلم، می‌توان با گواش سفید بعضی نقاط طرح تکمیل شده را سفید کرد.



تصویر ۲۳-د) مرحله چهارم با ابزار نوک تیز جوهر راپید را خراش می‌دهیم. (بافت‌های ایجاد شده مطابق با موضوع باشد)



تکنیک سیاه قلم را می‌توان به روش زیر نیز اجرا نمود.

روش کار: ابتدا با مداد شمعی و یا پاستل روغنی (رنگ‌های روشن که با سیاه متضاد باشند) سطح کاغذ را رنگ آمیزی می‌نماییم. سپس با استفاده از رنگ سیاه پاستل روغنی قسمتی و یا تمام سطح تصویر را می‌پوشانیم. سپس طرح مورد نظر خود را می‌کشیم و با ابزاری نوک تیز همانند سنجاق، نوک کاتر قلمی و ... جهت خراشاندن سطح سیاه استفاده می‌کنیم، به این ترتیب از سطح خراش خورده، رنگ روشن به صورت خطوط رنگی طرح اصلی از زیر نمایان می‌شود که از جذابیت خاصی برخوردار است (تصویر ۲۴).



تصویر ۲۴- مراحل خراشاندن رنگ در شیوه پاستل روغنی

#### ۴- شیوه گلاسه و خراش

روش کار: ابتدا طرح را به روی مقوای گلاسه انتقال می‌دهیم. سپس با پاستل روغنی طرح را رنگ آمیزی می‌کنیم. پس از آن با استفاده از ابزار نوک تیز روی سطح رنگ آمیزی شده را به صورت خطوط مارپیچ و کلاف مانند و باهاشور به صورت خطوط منفی خراش می‌دهیم. در این صورت تصویری با بافت زیبا به دست می‌آید که برای تصویرسازی کودکان بسیار مناسب است. اگر به جای پاستل روغنی نرم از رنگ روغن گلاسه استفاده کنیم بافتی مشابه پاستل روغنی به دست می‌آوریم که می‌توان روی آن نیز با ابزار نوک تیز خراش ایجاد نمود و بافت‌های متنوعی را به دست آورد (تصاویر ۲۷-۲۶ و ۲۵).



تصویر ۲۵- با استفاده از ابزار نوک تیز تصویر خراشانده شده و بافتی زیبا به وجود آورده است. اثر منوچهر عبدالله زاده

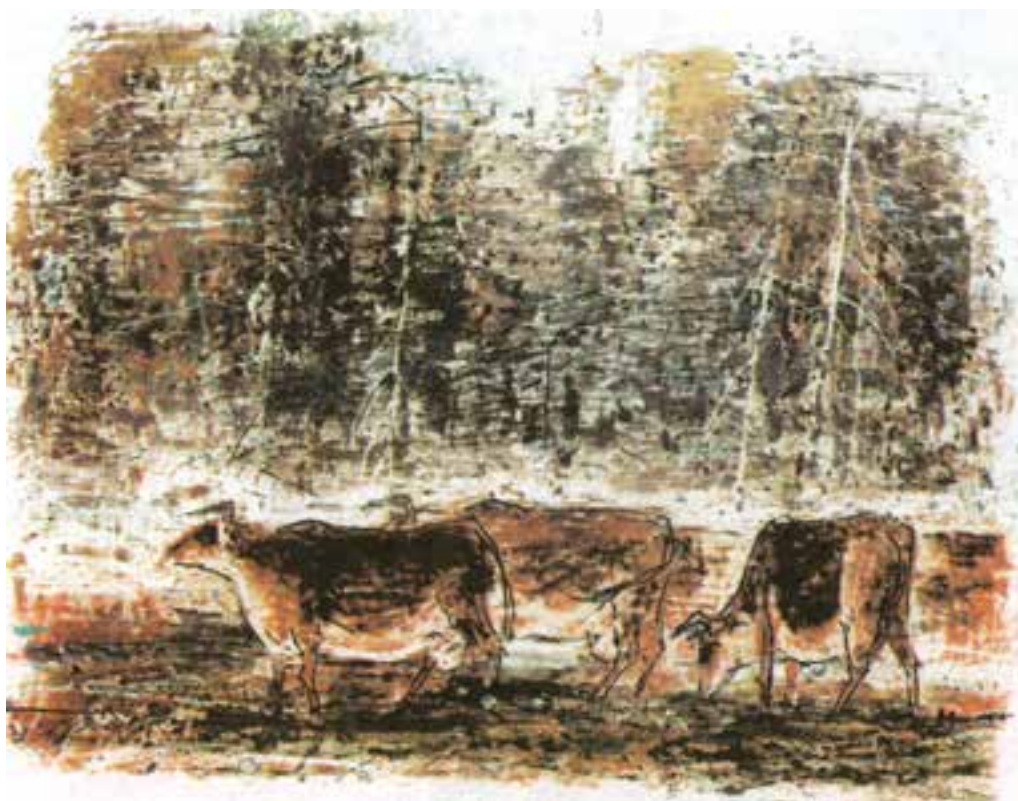

تصویر ۲۶- تلفیق مدام شمعی به صورت سایشی و ایجاد خراش جهت یافتن به بافت مناسب



تصویر ۲۷- باستل روغنی و رنگ روغن روی گلاسه و خراش، اثر نینو زالیشوویلی

## ۵- شیوه حرارت

این تکنیک را می‌توان به دو روش اجرا نمود.

۱- چاپ و تازون: در این شیوه ابتدا پاستل روغنی را در رنگ‌های دلخواه و گوناگون خرد می‌کنیم و بین دو صفحه کاغذ می‌ریزیم و کاغذ را تا می‌زنیم. سپس با استفاده از اتوی داغ و حرکت مالشی اتو بر سطح کاغذ، رنگ‌ها در اثر حرارت در یکدیگر حل می‌شوند و نقوش و بافت‌های رنگین بسیار زیبایی به وجود می‌آید. از این روش می‌توان جهت خلق بافت‌های متنوع استفاده کرد (تصاویر ۲۸ الف و ب).



تصویر ۲۸- باستل روغنی و حرارت- با استفاده از خرده پاستل روغنی بر سطح کاغذ و تازدن آن و حرارت دادن و مالش اتو بر سطح کاغذ می‌توانید بافت‌های زیبایی نظیر این تصاویر به دست آورید.

۲- شیوه حرارت: ابتدا طرح را بر روی مقوا منتقل می‌کنیم. سپس به روی قسمت‌هایی که می‌خواهیم به شیوه حرارت اجرا شود خرده مداد شمعی می‌ریزیم. سپس یک کاغذ را روی این سطوح قرار می‌دهیم و اتو را به صورت مالشی به روی این سطوح می‌کشیم، حرارت اتو مداد شمعی‌ها را آب می‌کند و بافت موردنظر برای ما ایجاد می‌شود. می‌توان قسمت‌های دیگر تصویر را به شیوه‌های سایشی و یا ... رنگ آمیزی نمود (تصاویر ۲۹ و ۳۰).



تصویر ۲۹- الف) این تصویر با استفاده از شیوه حرارت اجرا شده است. اثر زهره عطار



شکل ۲۹- ب) قسمتی از تصویر شیوه حرارت و کلاژ مشخص است.



تصویر ۳۰- الف) این تصویر با استفاده از شیوه حرارت و شیوه سایشی اجرا شده است. اثر زهره عطار



تصویر ۳۰- ب) بخشی از تصویر

## ۶- شیوه ایجاد بافت از طریق کاغذ مرطوب رنگ شده و پاستل روغنی سیاه

روش کار: ابتدا کاغذ را با استفاده از رنگ‌های حلال در آب و به صورت خیس در خیس رنگ آمیزی می‌نماییم. قبل از اینکه کاغذ رطوبت خود را ازدست دهد آن را مچاله می‌کنیم. سپس کاغذ را با استفاده از دست و یا هر وسیله دیگر صاف می‌کنیم. بعد از این که کاغذ کاملاً خشک شد با استفاده از پاستل روغنی سیاه و با فشار ملایم به آن (از طول) به نرمی آن را به روی سطح رنگ شده کاغذ می‌کشیم. بافت حاصله مشابه بافت‌های به دست آمده در چاپ حکاکی است، که زمینه‌ای مناسب برای تصویرسازی است (تصویر ۳۱).

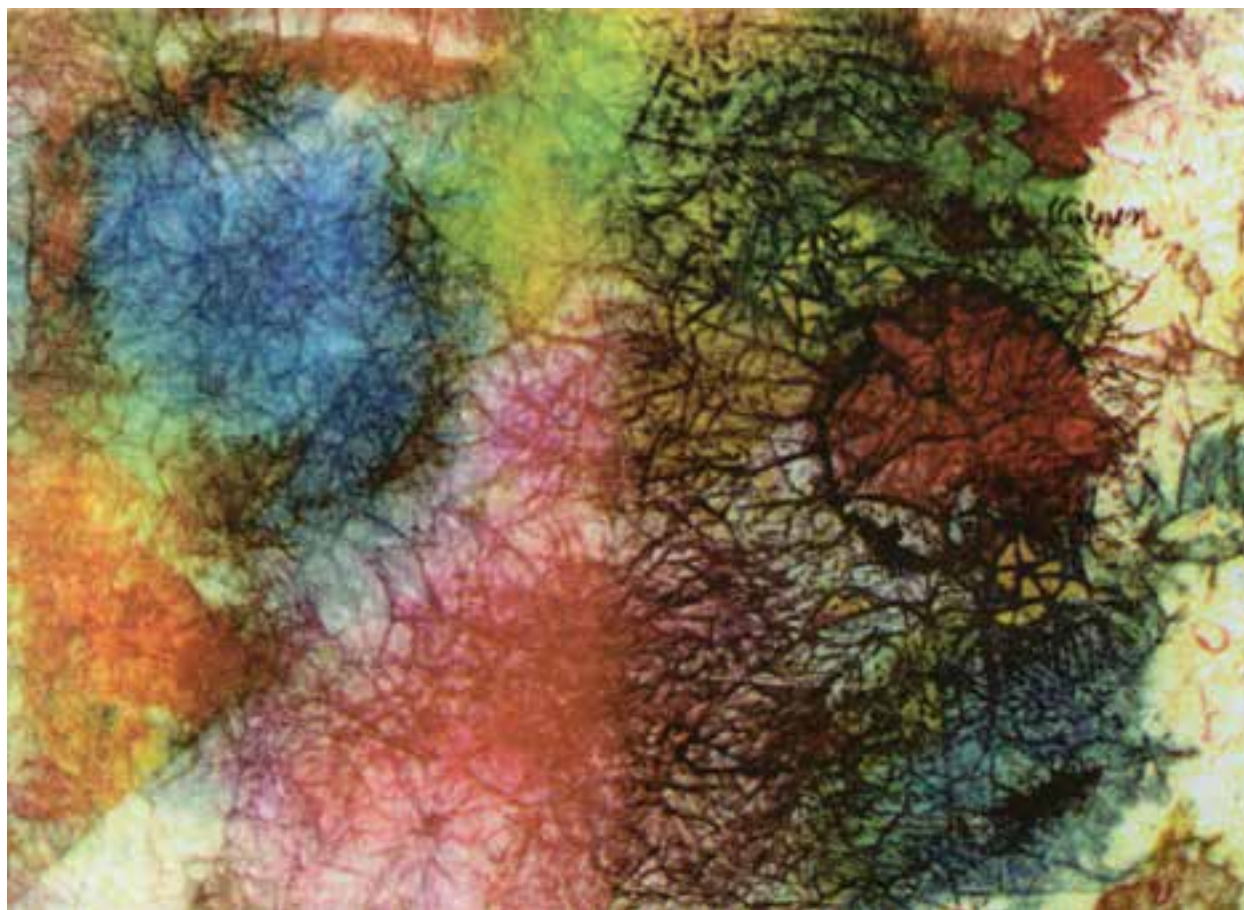

تصویر ۳۱- ایجاد بافت از طریق کاغذ مرطوب رنگ شده و پاستل روغنی سیاه

### (مطالعه آزاد)

۷- مداد شمعی و چروک

ابزار و وسایل مورد نیاز:

۱- پاستل روغنی و یا مداد شمعی

۲- پاستل گچی

۳- جوهر خوش نویسی چرب (مشکی شاهد)

۴- کاغذ

**روش کار:** ابتدا طرح را روی کاغذ کم رنگ می کشیم. سپس با استفاده از پاستل گچی تمام خطوط طرح را می پوشانیم. توصیه می شود یا از پاستل گچی سفید استفاده کنیم و یا مطابق رنگ هر قسمت، پاستل گچی مناسب انتخاب نماییم. پس از اینکه همه خطوط را پوشاندیم با استفاده از پاستل شمعی کل اثر را رنگ آمیزی می نماییم (تصویر ۳۱- الف).

سپس کاغذ را با تمام توان مچاله می کنیم و به آرامی آن را باز می کنیم (تصویر ۳۱- ب). در این مرحله کاغذ باید دارای سطوح چروک مشخص باشد. سپس با کمک مرکب خوش نویسی چرب (تأکید در چرب بودن) تمام خطوطی را که توسط پاستل گچی پوشانده شده بود مجدداً می پوشانیم. در این مرحله مرکب خوش نویسی چرب قسمت هایی را که توسط پاستل گچی پوشیده شده است سیاه می کند ولی از روی پاستل شمعی سر می خورد. سپس به کمک قلم موی پهن کل اثر را با مرکب خوش نویسی چرب می پوشانیم. قسمت هایی که چروک خورده چون رنگ آنها از روی کاغذ جدا شده است تیره می شود و قسمت های دیگر رنگ، مرکب را به خود نمی گیرد و رنگ شفاف پاستل باقی می ماند. در این تکنیک تصویر ما حالت مخملی و زیبایی به خود می گیرد (تصویر ۳۱ الف تا ج).



تصویر ۳۱- ب) کاغذ را مچاله می کنیم و سپس آن را باز می کنیم. زهره عطار



تصویر ۳۱- الف) در شیوه مداد شمعی و چروک ابتدا روی خطوط طراحی را با پاستل گچی ترسیم می کنیم و سپس با پاستل روغنی رنگ آمیزی می کنیم. زهره عطار



تصویر ۳۱- ج) روی خطوط پاستل گچی کشیده شده را جوهر سیاه می کشیم و با استفاده از قلم موی پهن روی تصویر را مرکب سیاه خوش نویسی می کشیم. زهره عطار

## ۸- پاستل روغنی روی بوم

- پاستل روغنی

- بوم (بافت نرم)

روش کار: ابتدا طرح را خیلی کم رنگ روی بوم منتقل می کنیم و سپس با پاستل روغنی آن را رنگ آمیزی می نماییم. شیوه رنگ گذاری به صورت سایشی است. برای روشن تر کردن از گواش سفید و یا خراش دادن نیز می توان استفاده نمود (تصویر ۳۲).



تصویر ۳۲- پاستل روغنی روی بوم و خراش - نیکی داداشی



آموزه شماره ۱۵ و ۱۶

<p>نام درس : گواش (۱- شیوه آبرنگ نما، ۲- شیوه پوششی) صفحات ۸۱ تا ۹۱ کتاب درسی</p>								
<p>کلیدواژه‌ها : گواش، صمغ عربی، رنگ بوستر، آبرنگ نما، شیوه پوششی</p>								
<p>اهداف رفتاری درس : - با وسایل و ابزار کار شیوه گواش آشنا شود. - گواش و شیوه آبرنگ نما و حالت پوششی را کاملاً توضیح دهد. - تصویرسازی با شیوه «گواش» انجام دهد.</p>								
<p>پیش دانسته‌های هنرجویان : نظری : - عملی : - در دوره‌های تحصیلی ابتدایی و راهنمایی با گواش آشنا شده و تجربیات ساده‌ای کسب کرده‌اند.</p>								
<p>طرح درس : - هنرجویان را با وسایل کار آشنا سازند و تذکرات مهم درباره تهیه وسایل و دقت در انتخاب آنها داده شود. - به هنرجویان روش کار با گواش را یاد دهند تا یک نمونه تصویرسازی را با تکنیک آبرنگ نما یا پوششی تهیه کنند.</p>								
<p>جدول طرح درس هنرآموز :</p> <table border="1" style="width: 100%; height: 150px;"> <tr> <td style="width: 33%;"></td> <td style="width: 33%;"></td> <td style="width: 33%;"></td> </tr> <tr> <td></td> <td></td> <td></td> </tr> </table>								
<p>رویکرد و روش‌های یاددهی - یادگیری : رویکرد فرایندی - رویکرد اکتشافی، روش آموزش با شیوه نمایش کار به صورت فعال</p>								
<p>ارزش‌یابی : به صورت ژورمان (داوری) یا کارپوشه ارزش‌یابی شود (ارزش‌یابی عملی با استفاده از چک لیست و ارائه شاخص‌های امتیاز)</p>								
<p>مکان‌های بازدید : نمایشگاه‌های تصویرسازی و نقاشی</p>								
<p>منابع و مآخذ : کتاب‌های کودکان و نوجوانان، کتاب‌های درسی مصور (به ویژه در دوره تحصیلی ابتدایی و راهنمایی) کتاب‌های علمی مصور با شیوه گواش، سایت‌های هنری</p>								

## گواش<sup>۱</sup> یا رنگ پوستر<sup>۲</sup>

در این بخش هنرجویان با گواش، کارکرد و روش‌های متفاوت آن برای تصویرسازی آشنا خواهند شد. همچنین یاد خواهند گرفت از شیوه‌های تلفیقی این ابزار چگونه استفاده کنند و در پایان با انجام تمرین‌های مناسب در به کار بردن این شیوه برای تصویرسازی تسلط کافی به دست آورند.

روش کار: گواش یا رنگ پوستر جزو آن دسته از رنگ‌هایی است که حلال آن آب است و در حقیقت نوعی آبرنگ غلیظ است که در ترکیب و ساخت آن صمغ عربی با خاصیت چسبندگی بیشتری به کار رفته است. گواش در ایران در هنر نگارگری کاربردی وسیع و قدمتی طولانی داشته است و با خاصیت پوشانندگی بیشتر برخلاف آبرنگ در هنر کتاب آرای و تذهیب کاربرد فراوان داشته است (تصویر ۱).

گواش در اصطلاح جزو رنگ‌های جرمی، جسمی و پوششی به شمار می‌آید. غلظت گواش بیشتر به دلیل افزودنی‌هایی مانند رنگدانه سفید است (تصویر ۲).



تصویر ۱



تصویر ۲- رنگدانه‌ها

۱- Gouache

۲- Poster Co our

گواش به دلیل ارزانی و فراوانی آن بیشتر قابل دسترس و تهیه آن نیز به صرفه است و با توجه به کارایی متفاوت آن موارد استفاده فراوان نیز دارد و از این رو استفاده از آن عمومیت دارد (تصویر ۲).

گواش همچنین در هنر پوسترسازی و طراحی اعلان (تابلوهای تبلیغاتی و اطلاع رسانی) کاربرد فراوان داشته است. به همین دلیل عنوان رنگ پوستر از گذشته تا به امروز بر روی ظرف گواش نوشته شده است. گواش در بازار به دو صورت رایج عرضه می گردد:

۱- لوله ای (تیوبی)

۲- شیشه ای (تصویر ۳)



تصویر ۳- در تصویر انواع رایج گواش های لوله ای (تیوبی) و شیشه ای را که در بازار یافت می شود مشاهده می کنید.

گواش با نشان های تجاری مختلف در بازار یافت می شود. در سال های اخیر در ایران نیز برای ساخت این گونه رنگ ها (در بسته بندی های ظرف های پلاستیکی) گام های مؤثری برداشته شده است. هرچند کیفیت این گونه رنگ ها برای درس مبانی (بخش رنگ) هنرهای تجسمی هنوز به حد مطلوب نرسیده است. ولی برای کار تصویرسازی می توان از آنها و یا حتی از رنگ های پلاستیک مخصوص نقاشی ساختمان استفاده کرد، زیرا تا یک دهه گذشته که هنوز چاپ های دیجیتال چون امروز توسعه نیافته بود بیشتر اعلان های بزرگ سردر سینماها و تابلوهای تبلیغاتی بزرگ (بیلبرد<sup>۲</sup>) با رنگ های پلاستیک بر روی پارچه اجرا می شد.

### توصیه

اگر هنرجویان برای کارهایی مانند آموزش مبانی هنرهای تجسمی و یا تصویرسازی از شما جوای رنگ گواش با کیفیت بهتری شدند می توانید نشان های تجاری خارجی را به آنها پیشنهاد کنید.

گواش در بخش نقاشی کودکان یکی از ابزارهای بسیار مناسب برای بیان و احساس کودکان در قالب آثار نقاشی به شمار می آید و کار با آن برای کودکان از ابزاری مانند مداد رنگی و آبرنگ ساده تر است. گواش، با توجه به غلظت رنگی و حلال بودن آن با آب، برای رنگ آمیزی سطوح بزرگ مناسب تر از سایر ابزارهای نقاشی کودکان است و برای خلق آثار نقاشی، نگارگری، تذهیب، طراحی، گرافیک و تصویرسازی، از نازک ترین خط ها تا سطح های بزرگ را به سادگی می توانید با آن اجرا کنید.

۱- Poster Co our

۲- B board

برای آشنایی با سایر رنگ‌های جرمی مانند رنگ‌روغن<sup>۱</sup> و آکرلیک<sup>۲</sup> کار با گواش آغاز مناسبی است. از این رو پیشنهاد می‌شود هنرجویان را تشویق نمایید استفاده از این ابزار و شیوه‌های مختلف آن را تجربه کنند تا در آینده برای تصویرسازی با سایر رنگ‌های جرمی از تسلط کافی برخوردار گردند. هرچند در نگاه اول گواش ابزاری ساده و کودکانه به نظر می‌آید، اما می‌توان با آن از تصویرسازی‌های بسیار ساده و کودکانه تا آثاری پیچیده و دشوار را خلق کرد (تصویر ۴ و ۵).



تصویر ۴- تصویرسازی با استفاده از شیوه گواش، اثر حسن دانشگر نژاد

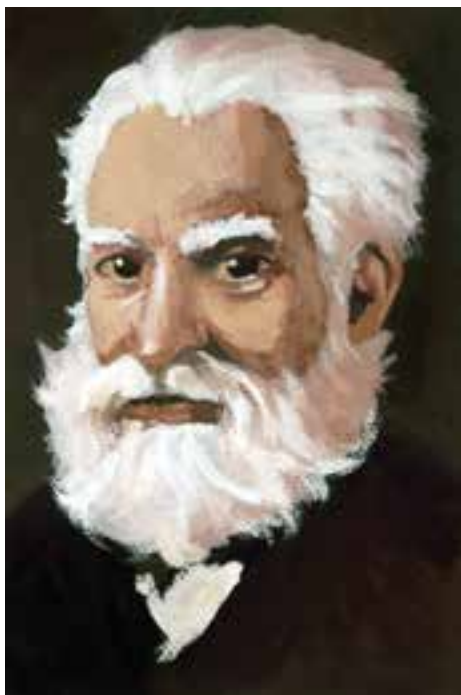

تصویر ۵- تصویرسازی با استفاده از شیوه گواش، به روش پوششی یا جرم‌دار، چهره الکساندر گراهام بل، اثر محسن حسن‌پور

۱- Oil Colour

۲- Acrylic

به همین دلیل توصیه می‌گردد تا با ارائه تمرین‌های مناسب، هنرجویان را جهت دست‌یافتن به توانایی و کسب مهارت در استفاده از این ابزار نسبتاً ارزان و قابل دسترس راهنمایی کنید.

#### ابزار و وسایل موردنیاز :

- ۱- گواش (شیشه‌ای، لوله‌ای یا پلاستیکی)
- ۲- کاغذ اشتنباخ، کاغذ کانسِن<sup>۱</sup> بافت ریز و یا کاغذ فابریانو<sup>۲</sup> بافت ریز
- ۳- قلم‌موی آبرنگ (الیاف طبیعی و یا مصنوعی)
- ۴- دو ظرف شیشه‌ای (دهان‌گشاد) یا پلاستیکی برای شستن قلم‌موها و اضافه کردن آب برای رقیق کردن رنگ
- ۵- تخته رنگ (پالت<sup>۳</sup>) پلاستیکی یا چینی
- ۶- مداد (ترجیحاً از سری H)
- ۷- پارچه و یا دستمال کاغذی برای گرفتن رطوبت قلم‌مو و یا رنگ اضافی
- ۸- تخته شاسی یا کلاف چوب
- ۹- گیره طراحی، پوتر یا چسب کاغذی برای ثابت نگه داشتن کاغذ بر روی تخته شاسی (چسب‌های کاغذی نجاری)
- ۱۰- اسفنج (طبیعی یا مصنوعی).

روش کار : کار با گواش اغلب به دو صورت رایج در نقاشی و تصویرسازی کاربرد فراوان دارد :

۱- آبرنگ نما (نازک یا روحی)

۲- پوششی (جرم‌دار)

همان‌گونه که در مورد سایر شیوه‌ها نیز توضیح داده شد، هنرآموزان محترم آگاه‌اند که همواره از ابزارها می‌توان کاربردی متفاوت‌تر به دست آورد. ولی برای آغاز، کار و آموزش گام‌به‌گام و مدون فراگیری این دو شیوه در ابتدا اصولی‌تر است و از تلفیق آنها می‌توان آثاری با جلوه‌های متفاوت به وجود آورد. گاه می‌توان با تغییر در ابزار اثرگذار و یا شیوه‌های اجرایی به نتایجی متفاوت دست یافت.

#### ۱- شیوه آبرنگ نما (نازک یا روحی)

این شیوه همان‌گونه که از نامش پیداست، به لحاظ روش و اجرا، شباهت بسیاری با شیوه آبرنگ دارد و میزان غلظت رنگ گواش با آب کاهش می‌یابد و همانند آبرنگ، رنگ‌گذاری از رنگ‌های روشن آغاز می‌گردد. در این روش گواش همانند آبرنگ بر سطح کاغذ به صورت روان و سیال حرکت می‌کند و تا زمانی که رنگ‌ها و کاغذ خیس باشند امکان دودیدن رنگ‌ها در هم وجود دارد. تنها تفاوت آن با آبرنگ میزان کدر و مات شدن رنگ‌ها در این شیوه است (تصاویر ۶ تا ۸). با کم و زیاد کردن میزان رنگ، غلظت رنگ را می‌توان از شیوه آبرنگ نما به شیوه پوششی رساند و یا از تلفیق این دو شیوه به روش‌های جدیدی در تصویرسازی و نقاشی با گواش دست یافت (تصاویر ۹ و ۱۰).

۱- Canson

۲- Fabr ano

۳- Pa et



تصویر ۶- تصویرسازی با استفاده از شیوه گواش، به روش آبرنگ‌نما، خرگوش‌ها، اثر مهران زمانی



تصویر ۷- تصویرسازی با استفاده از شیوه گواش، به روش آبرنگ‌نما، اثر پرویز کلانتری



تصویر ۸ — تصویرسازی با استفاده از شیوه گواش، به روش آبرنگ‌نما، اثر جیولیانونفری

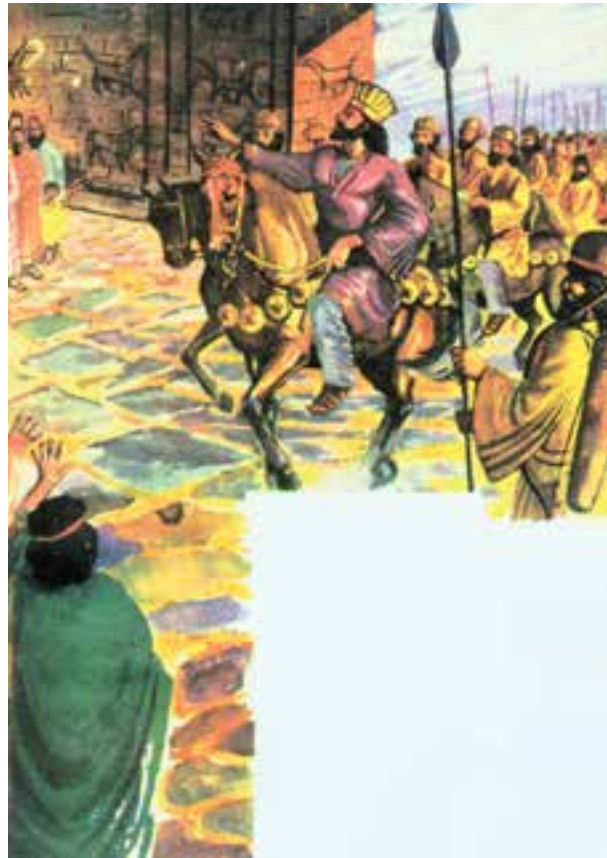

تصویر ۹ — تصویرسازی با استفاده از شیوه گواش، به روش تلفیق آبرنگ‌نما و پوششی، تاریخ پنجم دبستان، فتح بابل به دست کوروش، اثر زمان زمانی



تصویر ۱۰- تصویرسازی با استفاده از شیوه گواش، به روش تلفیق آبرنگ‌نما و پوششی، پینوکیو، اثر پائولا ساپوری

از این شیوه نگارگران ایرانی برای ساخت پس‌زمینه و زیرساخت آثارشان بسیار استفاده کرده‌اند. همان‌گونه که می‌دانید شفافیت گواش برخلاف آبرنگ به انعکاس (نور از کاغذ) بستگی ندارد، زیرا از رنگ‌های جرمی به شمار می‌آید و به وسیله افزودن رنگ‌دانه سفید خالص، درخشندگی لازم در اثر ایجاد می‌گردد. به دلیل آن که گواش دارای قدرت پوشش رنگ است می‌توان آن را بر کاغذهای رنگی نیز به کار برد.

با استفاده از این خاصیت گواش، رنگ‌های لایه‌های زیرین را می‌توان به راحتی با رنگ جدید و باغلظت بیشتر پوشش داد (تصاویر ۱۱ و ۱۲). هنرجویان می‌توانند با استفاده از شیوه آبرنگ‌نما با گواش حتی بر روی کاغذهای رنگی آثار زیبایی به وجود آورند و در پایان کار قسمت‌های روشن را با استفاده از گواش و به صورت پوششی نشان دهند.





تصویر ۱۱- تصویرسازی با استفاده از شیوه گواش، به روش پوششی، زن و مرد کشاورز، کتاب دوم دبستان، اثر زمان زمانی



تصویر ۱۲- تصویرسازی با استفاده از شیوه گواش، به روش پوششی، ماهی بزرگ، اثر یان تام سار، همان‌گونه که در تصویر مشاهده می‌شود برای نورپردازی و ایجاد سایه‌روشن، رنگ‌های روشن بر روی رنگ تیره قرار می‌گیرد.

توصیه می‌شود برای کار با گواش به روش آبرنگ‌نما از قلم‌موهای الیاف طبیعی (ترجیحاً موی سمور) و نوک گرد استفاده شود. زیرا آب را بیشتر جذب می‌کند و هم‌کار کردن با آن از قلم‌موهای تخت ساده‌تر است. یادآوری می‌شود با توجه به این که نقش قلم‌مو در کار با آبرنگ بسیار مهم است توضیح کامل در خصوص قلم‌موها در آن بخش آمده است. برای شناخت بیشتر می‌توانید به آن قسمت مراجعه کنید.

### توصیه

پیشنهاد می‌شود برای این روش حتماً کاغذ را شاسی کشی کنید تا کاغذ در هنگام کار به صورت آبرنگ‌نما موج بر ندارد. برای این کار ابتدا بهتر است کاغذ را از سطح پشت کاملاً به وسیله اسفنج (مصنوعی - طبیعی) و یا با گرفتن زیر شیر آب (یا قرار دادن در تشت آب) خیس کنید. سپس کاغذ را بر روی کلاف چوبی یا تخته شاسی به وسیله پونز یا نوارچسب محکم کنید. در صورتی که این مرحله به درستی انجام گیرد ممکن است پس از رنگ‌آمیزی اندکی ناصافی در سطح کاغذ یا مقوا به وجود آید. در این صورت با قدری صبر و حوصله خواهید دید که کاغذ (مقوا) پس از خشک شدن دوباره به حالت اولیه خود باز می‌گردد.

### فعالیت ✓

#### ۲- شیوه پوششی (جرم‌دار)

این شیوه کار با گواش از روش‌های بسیار رایج استفاده از آن است. هنرجویان در کارگاه مبانی هنرهای تجسمی با این روش بسیار تمرین کرده‌اند و تسلط کافی یافته‌اند. ساده‌ترین روش آن رنگ‌آمیزی به صورت یک‌دست و یک‌نواخت است که بهتر است در این روش رنگ از غلظت کافی برخوردار باشد و جهت حرکت قلم مو به صورت افقی و عمودی باشد تا اثر حرکت قلم مو محو گردد. در این روش استفاده از قلم‌موهای پهن و تخت مناسب است. اما شاید تاکنون هنرجویان کمتر از این شیوه در تصویرسازی استفاده کرده باشند. با ارائه آثار تصویری مناسب در کلاس می‌توانید کاربرد این شیوه را در تصویرسازی برای طراحی اعلان (پوستر)، نقاشی و تصویرسازی کودکان و نوجوانان به آنها نشان دهید تا آنها دریابند که حتی شیوه‌های ساده فراگرفته شده در کارگاه مبانی هنرهای تجسمی می‌تواند برای خلق تصاویر زیبا مفید واقع شود (تصاویر ۱۳ تا ۱۷).

همان‌گونه که قبلاً نیز توضیح داده شد، برای رنگ‌آمیزی با گواش اغلب از همان قلم‌موهایی که در نقاشی با آبرنگ کاربرد دارند (طبیعی و مصنوعی) استفاده می‌شود.

### توصیه

شما می‌توانید در این زمینه به هنرجویان اطلاعات کافی ارائه دهید و آنها را راهنمایی کنید تا بدانند از انواع قلم‌موها برای چه آثاری می‌توانند استفاده کنند. در این زمینه می‌توانید نمونه‌های تصویری را، که با قلم‌موهای تخت یا گرد (طبیعی و مصنوعی) تصویرسازی شده‌اند، در کلاس ارائه دهید.

در این تصویر با استفاده از قلم‌موی گرد رنگ‌آمیزی به صورت سطوح تخت و یک‌دست صورت گرفته است. این روش ساده‌ترین نوع کارکرد رنگ‌های جرمی را نشان می‌دهد.



تصویر ۱۳- تصویرسازی با شیوه گواش، به روش پوششی (جرم دار)، حقیقت و مرد دانا، اثر زنده یاد مرتضی ممیز



تصویر ۱۴- تصویرسازی با شیوه گواش، به روش پوششی (جرم دار)، اثر رینولدز رافینز. همان گونه که در تصویر مشاهده می کنید هنرمند همانند تصویر شماره ۱۵ به صورت سطوح تخت و یکدست سعی کرده درجات رنگی مختلف را به دست آورد.



تصویر ۱۵- تصویرسازی با شیوه گواش، به روش پوششی (جرم دار)، همان گونه که مشاهده می کنید با استفاده از تفکیک سطوح رنگی (آنالیز) و رنگ آمیزی از رنگ های تیره به روشن تصویر رنگ آمیزی شده است.



تصویر ۱۶- تصویرسازی با استفاده از شیوه گواش، به روش پوششی (جرم‌دار)، با استفاده از سدرنگ آبی، سیاه و سفید به صورت تفکیک سطوح رنگی، اثر محسن حسن‌پور



تصویر ۱۷- تصویرسازی با استفاده از شیوه گواش، به روش پوششی (جرم‌دار)، به صورت تفکیک سطوح رنگی

در شیوه پوششی بهتر است از مقوا و یا کاغذهایی با ضخامت بیشتر استفاده شود. زیرا رنگ، پس از خشک شدن، احتمال ترک خوردگی بیشتری دارد به این دلیل بهتر است برای این گونه تصویرسازی‌ها از کاغذهای نازک استفاده نشود. همان گونه که می‌دانید رنگ‌گذاری در این روش برخلاف شیوه آبرنگ‌نماست. به این صورت که ابتدا باید رنگ‌های تیره را بر روی سطح کاغذ یا مقوا رنگ آمیزی کرد و سپس قسمت‌های روشن‌تر را رنگ آمیزی نمایند. زیرا در این روش به این دلیل که رنگ غلظت بالایی دارد کاملاً خاصیت پوشانندگی دارد؛ چه در شیوه‌های رنگ آمیزی تخت و یکدست چه تفکیک سطوح رنگی (آنالیز) و چه شیوه‌هایی که با ضربه‌های آزاد قلم مو اجرا می‌شود. به یاد داشته باشید رنگ آمیزی را از رنگ‌های تیره آغاز کنید. این روش یکی از شباهت‌های اصلی گواش با رنگ‌های جرمی دیگر نظیر رنگ روغن و آکرلیک است. در پایان کار، بعد از اطمینان از خشک شدن کامل رنگ، کاغذ یا مقوا را از روی کلاف جویی یا تخته شاسی جدا کنید.

### توصیه

برای آغاز کار با گواش توصیه می‌شود هنرجویان ابتدا تمرین‌هایی ساده به شیوه رنگ آمیزی تخت و یکدست مطابق تصویر ۱۳ را انجام دهند و پس از آن به شیوه تفکیک سطوح رنگی (آنالیز) تصویرسازی نمایند. هنرجویان پس از آن که مهارت کافی در به کارگیری رنگ و ابزار به دست آوردند می‌توانند به شیوه ضربه‌های آزاد و یا سایر شیوه‌های تلفیقی به تصویرسازی بپردازند. بافت و نوع کاغذهای مختلف (دست ساز - ماشینی - رنگی) می‌تواند تجارب جدیدی را برای شما به وجود آورد. از این رو همواره به هنرجویان توصیه نمایید تا دست از تجربه و جست و جو در زمینه به کارگیری ابزار و شیوه‌های مختلف برندارند. چه بسا تجربه‌ای هرچند کوچک شما را در رسیدن به شیوه‌ای نو و فردی کمک نماید.

در خاتمه برای درک و شناخت بهتر هنرجویان نمونه‌های تصویری کار با گواش به شیوه‌های مختلف (آبرنگ‌نما - پوششی و تلفیقی) آمده است (تصاویر ۱۸ تا ۳۷).

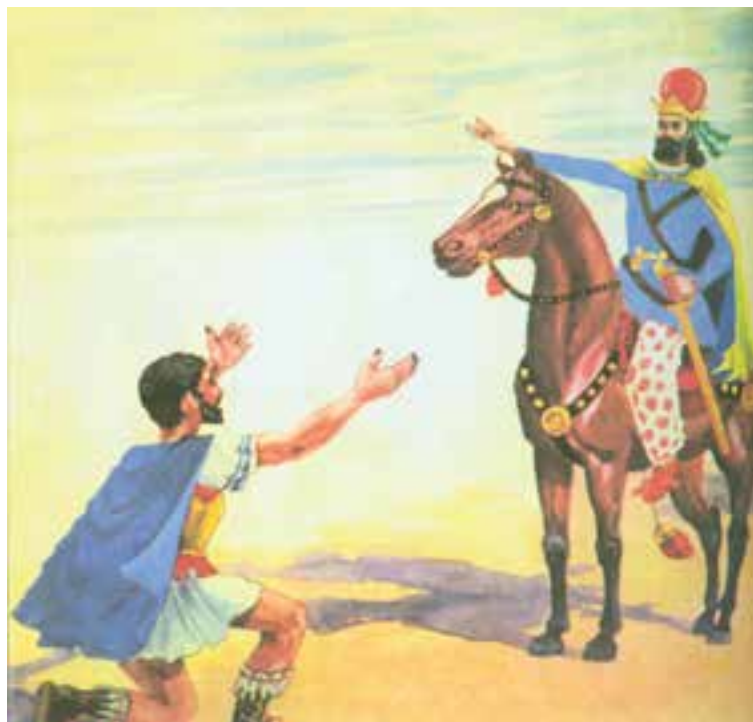

تصویر ۱۸ - تصویرسازی با شیوه گواش، به روش تلفیقی (آبرنگ‌نما و پوششی)، تاریخ ایران، پنجم دبستان، اثر پرویز کلانتری



تصویر ۲۰- تصویرسازی با استفاده از شیوه گواش، به روش پوششی (جرم دار)



تصویر ۱۹- تصویرسازی با استفاده از شیوه گواش، به روش پوششی (جرم دار)، روباه و کلاغ، فارسی دوم دبستان، اثر پرویز کلانتری



تصویر ۲۱- تصویرسازی با استفاده از شیوه گواش، به روش پوششی (جرم دار)



تصویر ۲۲-ب



تصویر ۲۲-الف



تصویر ۲۲-ج

تصویر ۲۲ الف، ب و ج - تصویرسازی با استفاده از شیوه گواش، به روش پوششی (جرم‌دار)، آخرین ببر، اثر رضا مکتبی



تصویر ۲۳- تصویرسازی با استفاده از شیوه گواش،  
به روش شیوه تلفیقی (آبرنگ‌نما و پوششی)



تصویر ۲۴- تصویرسازی با استفاده از شیوه  
گواش، به روش تلفیقی (آبرنگ‌نما و پوششی)



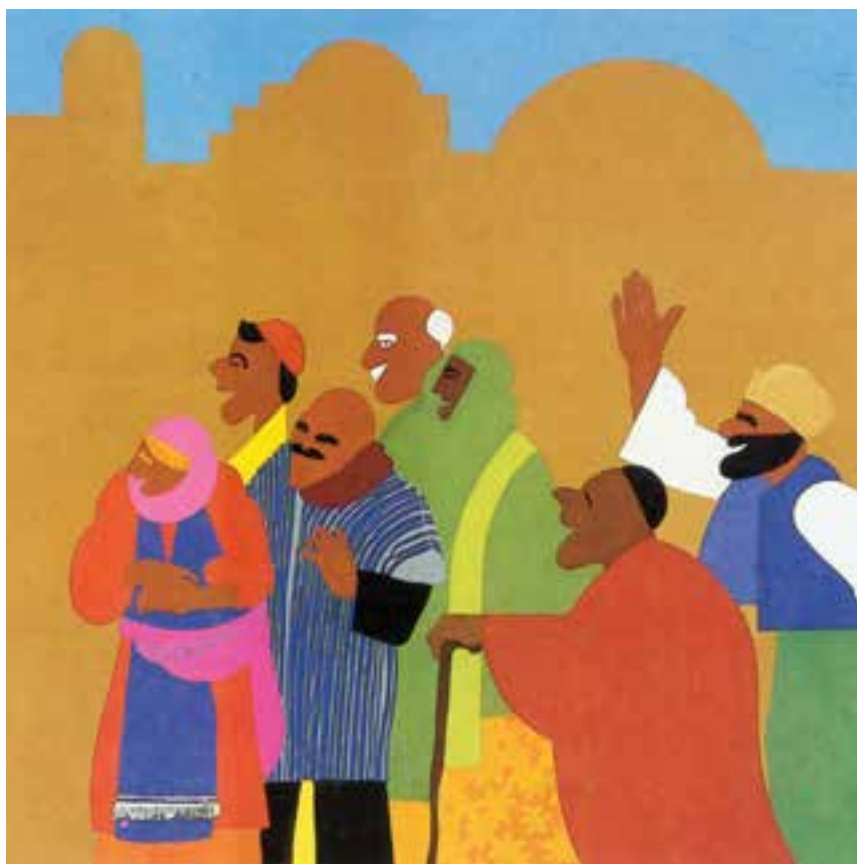

تصویر ۲۵- تصویرسازی با استفاده از شیوه  
گواش، به روش پوششی (جرم‌دار)، بزی که گم  
شده، اثر محسن محبوب - علی خورشیدپور



تصویر ۲۶- تصویرسازی با استفاده از شیوه  
گواش، به روش پوششی (جرم‌دار)، شاهنامه  
جلد ۸، اثر زنده یاد مرتضی ممیز



تصویر ۲۷- تصویرسازی با استفاده از شیوه  
گواش، به روش پوششی (جرم‌دار)، صدای ساز  
می‌آید، اثر زنده یاد زانت میخائیلی

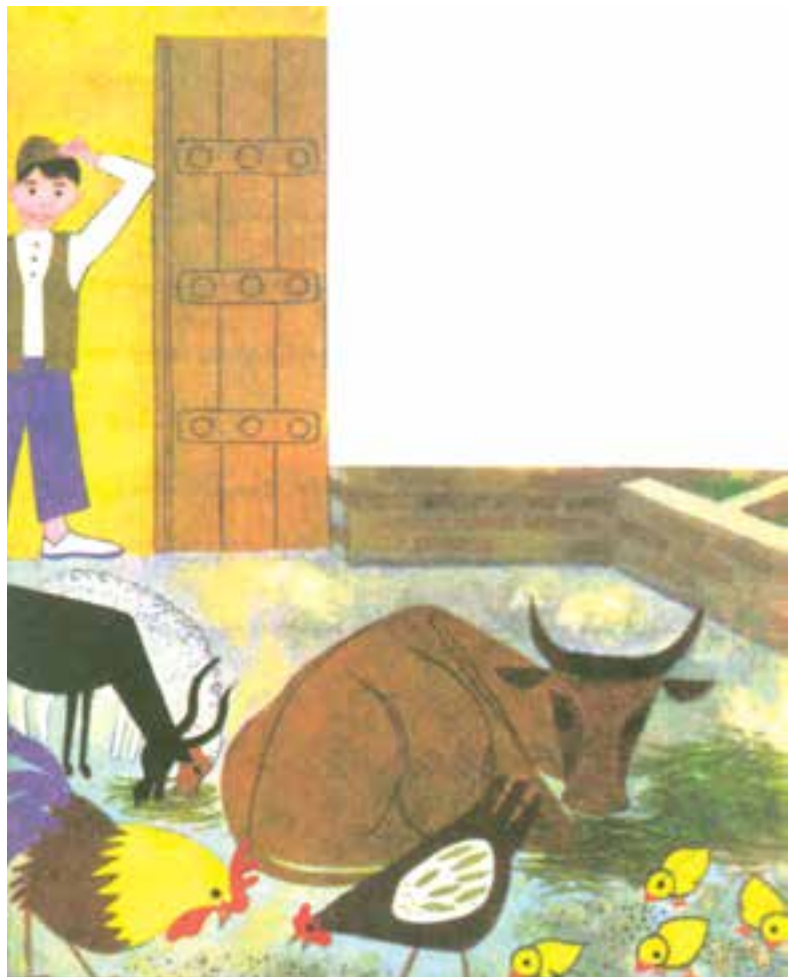

تصویر ۲۸- تصویرسازی با استفاده از شیوه  
گواش، به روش پوششی (جرم‌دار)، حسنگ کجایی؟،  
فارسی دوم دبستان، اثر پرویز کلانتری



تصویر ۲۹- تصویرسازی با استفاده از شیوه گواش، به روش تلفیقی، بزیز قندی، اثر بهزاد غریب پور



تصویر ۳۰- تصویرسازی با استفاده از شیوه گواش، به روش پوششی (چرم دار)، اثر یانگ سیندی



تصویر ۳۱- تصویرسازی با استفاده از شیوه گواش،  
به روش آبرنگ‌نما، اثر فوتینبی استفانیدی



تصویر ۳۲- تصویرسازی با استفاده از شیوه گواش،  
به روش پوششی (جرم‌دار)، بر کاغذ خاکستری رنگ،  
فرشته و پسر روستایی، اثر زومین وانگ



تصویر ۳۳- تصویرسازی با استفاده از شیوه  
گواش، به روش پوششی (جرم دار)، گریه چکمه پوش،  
اثر استی سی ایدری گویسیوس



تصویر ۳۴- تصویرسازی با استفاده از شیوه  
گواش، با استفاده از چاپ‌های کلیشه‌ای و  
اسفنج، اشک تمساح، اثر ادان نیل



تصویر ۳۵- تصویرسازی با استفاده از شیوه گواش، با استفاده از چاپ‌های کلیشه‌ای و اسفنج، اثر زینیا کریس



تصویر ۳۶- تصویرسازی با استفاده از شیوه گواش، به روش پوششی (جرم دار)، مردی با چمدان، اثر آلساندر اوسته



تصویر ۳۷- تصویرسازی با استفاده از شیوه گواش، به روش پوششی (جرم دار)، چه کسی از چشمه نوشید؟ اثر ولادیمیر یملتانویچ مزوچوک

## آموزه شماره ۱۷

<p>نام درس : چسب چوب (صفحات ۱۱۴ تا ۱۱۹ کتاب درسی)</p>								
<p>کلید واژه‌ها : چسب چوب، رنگ‌های جوهری (اکولین)، کاردک، مقوای ضخیم، فیبر نازک، تینرفوری، روغن جلا</p>								
<p>اهداف رفتاری درس : - هنرجو با ابزار و روش تهیه آنها آشنا شود. - هنرجو پس از پایان این درس بتواند با روش چسب چوب یک تصویرسازی انجام دهد.</p>								
<p>پیش دانسته‌های هنرجویان :</p> <p>نظری : - عملی : -</p>								
<p>طرح درس : - به هنرجویان وسایل کار و نحوه انتخاب و شیوه به کارگیری آنها با رعایت نکات ایمنی آموزش داده می‌شود. - با هدایت و راهنمایی هنرآموزان؛ هنرجو یک اثر تصویرسازی با روش چسب چوب انجام می‌دهد و ارائه می‌کند.</p>								
<p>جدول طرح درس هنرآموز :</p> <table border="1" style="width: 100%; height: 150px;"> <tr> <td style="width: 33%;"></td> <td style="width: 33%;"></td> <td style="width: 33%;"></td> </tr> <tr> <td></td> <td></td> <td></td> </tr> </table>								
<p>رویکرد و روش‌های یاددهی - یادگیری : رویکرد فرایندی - روش آموزش از طریق نمایش مراحل کار به صورت هدایت شده</p>								
<p>ارزش‌یابی : به صورت ژورمان (داوری) کلاسی و یا کارپوشه ارزش‌یابی انجام می‌شود. (ارزش‌یابی عملی با استفاده از چک‌لیست و شاخص‌های نمره‌دهی)</p>								
<p>مکان‌های بازدید : نمایشگاه‌های تصویرسازی</p>								
<p>منابع و مآخذ : کتاب‌های تصویرسازی شده کودکان و نوجوانان، کتاب‌های مصور درسی، کتاب‌های مصور هنری و سایت‌های هنری مرتبط</p>								



## شیوه چسب چوب

در این بخش هنرجویان با چسب چوب، کارکرد آن، ایجاد بافت و رنگ آمیزی آن در تصویرسازی آشنا خواهند شد. همچنین با ابزار و مواد رایج برای کار با این شیوه آشنا خواهند شد و یاد خواهند گرفت چگونه با ترکیب و مخلوط کردن چسب چوب با سایر مواد بافت‌های جدید و متفاوتی به دست آورند و در پایان با انجام تمرین‌های مناسب در به کار بردن این شیوه برای تصویرسازی را تسلط کافی به دست آورند.

روش کار: در این بخش، هنرجویان با شیوه چسب چوب، ابزار مناسب برای این شیوه و چگونگی اجرای کار آشنا خواهند شد، تا هنرجویان، علاوه بر شیوه‌هایی که تاکنون بر سطح انواع مختلف کاغذ تجربه نموده‌اند، بتوانند به بافت‌های جدید و متنوع‌تری دست یابند.

همواره هنرجویان دوست دارند در آثارشان تفاوت‌های بارزی به لحاظ بافت و سطوح متفاوت‌تر از سطح اثرپذیر (کاغذ) ایجاد نمایند و یا در آثار خود نیاز به برجسته‌سازی داشته باشند تا بافت‌های ایجاد شده قابل لمس‌تر باشند. در این گونه موارد استفاده از چسب‌ها (چسب چوب، چسب مایع شفاف، سیمان و سایر چسب‌ها) می‌توانند برای این منظور بسیار مفید واقع شوند تا اثر خلق شده‌ی نهایی به لحاظ کاربرد بافت و ایجاد برجستگی متفاوت‌تر از شیوه‌های فراگرفته شده شود (تصویر ۱). در این بین چسب چوب به لحاظ ارزان بودن، در دسترس بودن و کاربرد نسبتاً ساده ماده‌ای بسیار مناسب برای خلق چنین آثاری به شمار می‌آید. این شیوه در تصویرسازی در دهه ۵۰ هجری شمسی بیشتر توسط بهمن دادخواه و زنده یاد بهرام خائف در تصویرگری کتاب‌های کودکان و نوجوانان به کار گرفته شد. بعدها نیز هنرمندان تصویرگر برای خلق آثار تصویرگری و نقاشی از این ابزار قابل دسترس و ارزان استفاده‌های فراوانی کردند.

## ابزار و وسایل مورد نیاز:

- ۱- چسب چوب (ترجیحاً ظرف یک کیلویی)
- ۲- کاغذ ضخیم، مقوای ضخیم و یا فیبر
- ۳- مداد برای انتقال طرح (ترجیحاً از سری H)
- ۴- کاردک نرم مخصوص نقاشی و یا قلم موی رنگ‌روغن برای انتقال چسب چوب بر سطح اثرپذیر
- ۵- پودر میل (بتونه)، ماسه ریز، خاک اره
- ۶- آبرنگ (ترجیحاً نوع مایع آن)، جوهرهای رنگی و یا رنگ‌هایی که در برابر تینر فوری مقاوم باشند
- ۷- تینر فوری (غیرروغنی)
- ۸- قلم موی نوک گرد آبرنگ در شماره‌های مختلف
- ۹- پنبه، گوش پاک‌کن
- ۱۰- سشوار
- ۱۱- ابزار برای ایجاد بافت بر روی چسب چوب مانند سوزن، شانه‌های پلاستیکی، مُغار و یا هر ابزار اثرگذار دیگر

روش کار: در صورتی که از مقوای سفید و یا کاغذ ضخیم برای کار با چسب چوب استفاده می کنید ابتدا طرح خود را به وسیله مداد بر صفحه طراحی کنید. ولی اگر از فیبر استفاده می کنید بهتر است ابتدا با قلم مو و گواش سفید تمام سطح فیبر را رنگ کنید. سپس طرح را با مداد بر سطح فیبر رنگ آمیزی شده طراحی کنید. بعد از این مرحله، تمام سطح کار را با قلم موی نسبتاً درشت رنگ روغن و یا کاردک نرم به چسب چوب آغشته نمایید، تا سطح کار به صورت یکدست درآید. در این مرحله سعی نمایید تا هیچگونه بافت یا منفذی (روزنه ای) برای عبور رنگ بر سطح کاغذ (یا فیبر) باقی نماند. سپس برای سرعت عمل با استفاده از سشوار و از فاصله ۲۰ سانتی متری سطحی را که چسب زده اید خشک کنید.



تصویر ۱- تصویرسازی با استفاده از شیوه چسب چوب، اثر دانشجوی گرافیک، ابوالمعمومی، همانگونه که در تصویر مشاهده می کنید شیوه تصویرسازی با استفاده از چسب چوب به شما امکانات بصری و بافت های متفاوت تری نسبت به آنچه تاکنون فراگرفته اید ارائه خواهد کرد.

برای هنرجویان ممکن است این سؤال پیش بیاید که آیا طرح، بعد از این که با چسب چوب پوشیده شد، قابل مشاهده است؟ شما می توانید به آنها اطمینان دهید که چسب چوب پس از خشک شدن همانند لایه ای شفاف خواهد شد و طرح مدادی را به راحتی می تواند مشاهده کنند.

بعد از این مرحله، طرح زیرین را به وسیله قلم مو و کاردک نرم با استفاده از چسب چوب غلیظ برجسته می کنیم و با استفاده از ابزار اثرگذار (شانه پلاستیکی، انواع مِغار، سوزن، میخ و...) بافت مناسب اثر را ایجاد می کنیم. در این مرحله از کار چسب چوب به دلیل سیال بودن اگر سریع خشک نشود، بافت ایجاد شده را مجدداً پر می کند. به این دلیل توصیه می شود از سشوار برای خشک کردن استفاده نمایید تا بافت ایجاد شده به صورت ثابت باقی بماند (تصویر ۲ و ۳).



تصویر ۲- تصویرسازی با استفاده از شیوه چسب چوب، اثر شهرزاد شوشتریان. بافت ایجاد شده توسط قلم مو، شانه پلاستیکی و سوزن به وجود آمده و جهت حفظ بافت با سشوار سطح چسب چوب خشک شده است. سپس رنگ آمیزی با استفاده از آبرنگ مایع انجام شده است.



تصویر ۳-ب



تصویر ۳-الف



تصویر ۳-د



تصویر ۳-ج

تصویر ۳ الف تا د- تصویرسازی با شیوه چسب چوب، اثر دانشجوی گرافیک، ابوالمعصومی. همانگونه که در تصاویر مشاهده می شود توسط ابزار مختلف بافت های متفاوتی ایجاد شده است. شما می توانید در این شیوه بافت های متناسب و مورد علاقه را برای تصاویر خود ایجاد نمایید.

توجه داشته باشید این مرحله از چسب گذاری و ایجاد بافت باید با دقت و حوصله انجام شود (در صورت نیاز هنرجویان را راهنمایی کنید)، زیرا مرحله چسب گذاری که در واقع زیربنا و استخوان بندی طرح محسوب می شود، اگر به درستی صورت نگیرد در مراحل بعدی کار هنرجویان ممکن است با مشکل مواجه شود. در این صورت جبران اشتباه و خطا در چسب گذاری امری دشوار خواهد شد.

پس از انجام این مرحله رنگ آمیزی طرح آغاز می شود. اگر بخواهید طرح خود را با استفاده از تینر فوری نورپردازی کنید (ایجاد سایه روشن) بهتر است از آبرنگ مایع (اکولین) برای رنگ آمیزی استفاده کنید. پس از اتمام تمام رنگ آمیزی می توانید برداشت رنگ به وسیله تینر فوری را آغاز کنید. برای این کار به کمک تینر فوری و پنبه بخش های مورد نظر را با ساییدن و برداشت، روشن (نورپردازی) می کنیم و در طرح، سایه روشن ایجاد می کنیم (تصویر ۳). قسمت هایی که به نورپردازی ظریف تری نیاز دارد می توانید از گوش پاک کن برای این منظور استفاده کنید. خواهید دید نتیجه بسیار متفاوت تر از سایر شیوه ها است. ایجاد سایه روشن و نورپردازی طرح باید با حوصله و دقت زیادی انجام شود، زیرا زیبایی و پختگی اثر در این مرحله ظاهر می شود. به دلیل استفاده از تینر فوری هنگام برداشت، رنگ طرح شفافیت خود را از دست می دهد. برای شفافیت و زنده شدن دوباره رنگ ها می توانید از روغن جلا، براق کننده (مایع یا افشاننده) و یا ورنی استفاده کنید. برای این منظور می توانید از قلم موهای کهنه استفاده کنید تا موهای قلم مو کمتر آسیب ببینند. با انجام تمرین ها و کسب تجربه های بیشتر توسط هنرجویان باید منتظر بود تا آثار بعدی آنها بهتر و زیباتر شوند.

البته گاه می توانید برای رنگ آمیزی، از آبرنگ های قرصی یا لوله ای استفاده نمایید. در این گونه موارد می توانید با شستن رنگ، توسط آب و قلم مو و برداشت رنگ، توسط دستمال کاغذی به سادگی طرح خود را نورپردازی کنید.

### توصیه

همانگونه که در امر آموزش همیشه صحبت از روش های ساده به دشوار است، برای کسب تجربه بیشتر هنرجویان نیز توصیه می شود ابتدا آنها را هدایت نمایید تا با استفاده از ابزارهای مختلف و چسب چوب مطابق تصاویر (۱ تا ۳) بافت های مختلفی ایجاد کنند. سپس آنها را رنگ آمیزی نمایند و پس از کسب مهارت کافی طرح مورد نظر خود را با استفاده از این روش اجرا نمایند.

همیشه به یاد داشته باشید بافت های ایجاد شده توسط چسب چوب، ظرافت و ریزه کاری های مشابه سایر ابزارها را نخواهند داشت و در صورت نیاز جهت دست یافتن به چنین ظریف کاری و ریزه کاری هایی حتماً طرح خود را در ابعاد بزرگتری اجرا کنید.

علاوه بر چسب چوب، در صورتی که هنرجویان بخواهند بافت های دیگری را تجربه کنند و یا به بافت، برجستگی بیشتری دهند می توانند با اضافه کردن موادی چون پودر مل (که در نقاشی ساختمان و بتونه کاربرد فراوان دارد) خاک اره، ماسه، خاک، گچ، گونی و سایر مواد به چسب چوب بافت های متنوع تری به دست آورند. ولی فراموش نکنید در صورت استفاده از این مواد بهتر است از رنگ های جرمی مانند گواش، رنگ روغن و آکرلیک استفاده کنید. زیرا آن مواد خود حاوی رنگ و جرم های متفاوت اند و رنگ های شفاف و روحی مانند آبرنگ (مایع، قرصی و لوله ای)، جوهرهای رنگی و انواع مرکب های رنگی قابلیت پوشش آنها را ندارند.

در خاتمه بحث برای شناخت بیشتر، نمونه‌های تصویری که با استفاده از چسب‌چوب توسط هنرمندان مختلف تصویرسازی شده‌اند برای درک و شناخت بیشتر هنرجویان آمده است (تصویر ۴).



تصویر ۴- تصویرسازی با استفاده از شیوه چسب‌چوب، توکایی در قفس، اثر بهمن دادخواه



تصویر ۵- تصویرسازی با استفاده از شیوه چسب‌چوب، کتاب توکا، اثر زنده یاد بهرام خانف

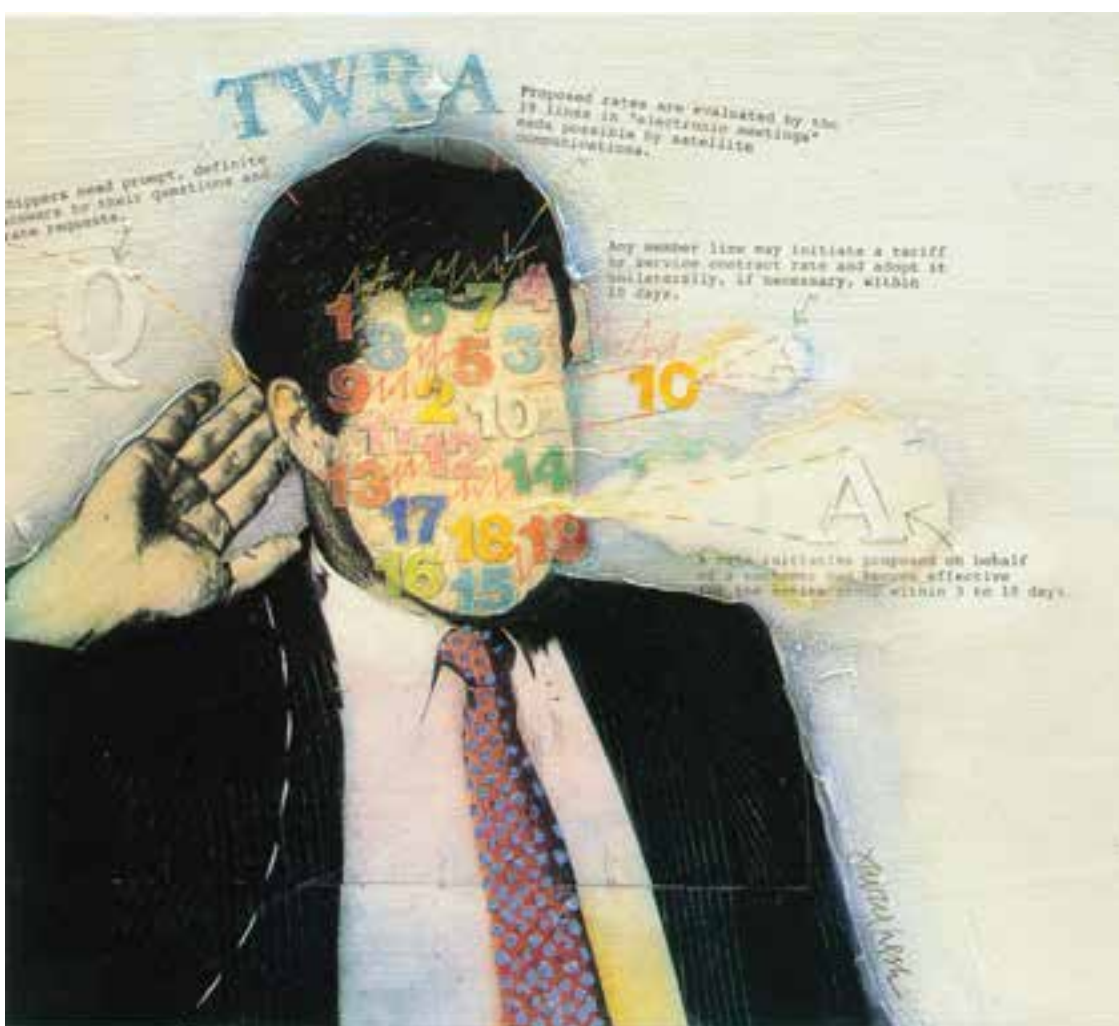

تصویر ۶ الف و ب - تصویرسازی با استفاده از شیوه چسب چوب و تکه چسبانی تصاویر (کلاژ)، اثر دیوید لیش، هنرمند در این تصویر با استفاده از چسب ابتدا بر روی بوم بافت مناسب را ایجاد کرده و سپس تصاویر را بر روی آن توسط چسب چسبانده است. این شیوه برای تصویرسازی بزرگ سالان و مطبوعات بسیار مناسب است.

## آموزه شماره ۱۸ و ۱۹ و ۲۰

<b>نام درس : آبرنگ (صفحات ۹۰ تا ۱۰۷ کتاب درسی)</b>		
<b>کلید واژه ها :</b> آبرنگ، قلم مو، کاغذ آبرنگ، اسفنج، پالت آبرنگ، رنگدانه‌ها، شیوه لایه گذاری، شیوه خیس درخیس		
<b>اهداف رفتاری درس :</b> - تفاوت حالت‌های آبرنگ و گواش را توضیح دهد. - ابزار و وسایل مورد نیاز کار با آبرنگ را بشناسد و شیوه‌های نگهداری آنها را بداند. - تصویرسازی با شیوه آبرنگ را انجام دهد.		
<b>پیش دانسته‌های هنرجویان :</b> <b>نظری :</b> مواردی در کتاب‌های آموزش هنر دوره ابتدایی و راهنمایی و در کتاب طراحی (۱) در سال دوم هنرستان اشاره شده است. <b>عملی :</b> هنرجویان ممکن است، علاوه بر کار با آبرنگ از سنین کودکی و در دوره‌های تحصیلی قبلی، در کتاب طراحی (۱) نیز به تجربیاتی در این زمینه دست یافته باشند.		
<b>طرح درس :</b> - هنرجویان را با ابزار و وسایل کار مورد نیاز آشنا سازند و از آنها بخواهیم در شناخت و انتخاب ابزار مناسب دقت کنند و در نگهداری آنها کوشا باشند. - نحوه رنگ آمیزی با آبرنگ به شیوه‌های لایه گذاری و شیوه خیس در خیس را تجربه کنند. - هنرجویان را هدایت کنیم تا یک اثر تصویرسازی با شیوه آبرنگ را ارائه کنند.		
<b>جدول طرح درس هنرآموز :</b>		
<b>رویکرد و روش‌های یاددهی - یادگیری :</b> بهره‌گیری از روش‌های مشارکتی، رویکرد فرایندی و رویکرد اکتشافی و روش آموزش با نمایش روش کار به صورت فعال		
<b>ارزش‌یابی :</b> به صورت ژورژمان (داوری) کلاسی و یا کارپوشه کار هنرجو ارزش‌یابی شود (ارزش‌یابی عملی به صورت چک لیست یا ارائه شاخص‌ها)		
<b>مکان‌های بازدید :</b> نمایشگاه‌های تصویرسازی با شیوه‌های آبرنگ، نمایشگاه نقاشی		
<b>منابع و مآخذ :</b> کتاب‌های مصور کودکان و نوجوانان از انتشارات کانون پرورش فکری کودکان و نوجوانان، انتشارات مدرسه، کتاب‌های مصور درسی در دوره تحصیلی ابتدایی که به شیوه آبرنگ تصویرسازی شده‌اند، کتاب‌های انجمن فرهنگی و هنری تصویرگران کتاب کودک و سایت‌های هنری (مانند <a href="http://www.Casi.ir">www.Casi.ir</a> و ...)		



شیوه آبرنگ<sup>۱</sup>

در این بخش هنرجویان با آبرنگ (انواع آن)، ابزار و مواد و شیوه‌های رایج آن در تصویرسازی آشنا خواهند شد. همچنین تفاوت آن را با سایر ابزار فرا خواهند گرفت و آموزش خواهند دید که از این شیوه برای چه مقاصدی می‌توانند استفاده کنند. در پایان با انجام تمرین‌های مناسب تسلط و مهارت لازم را در اجرای آثار به دست خواهند آورد.

روش کار: آبرنگ از جمله ابزارهایی است که برای نقاشی و تصویرسازی کاربرد فراوان دارد. کار کردن با آبرنگ نسبت به سایر ابزار و شیوه‌هایی که تاکنون با آن آشنا شده‌اید دشوارتر است. اما پس از گذشت زمان و تمرینات پیاپی خواهید دید که نه تنها شیوه‌ای دشوار و غیرممکن نیست بلکه جذابیت آن نسبت به سایر ابزارها بیشتر است. این شیوه به طراح، این شیوه را می‌دهد که آزادانه و با حرکتی روان هیجانانگ خود را بر روی کاغذ به خوبی اجرا نماید.

آبرنگ برخلاف گواش که رنگی جرمی و پوششی است، جزو رنگ‌های شفاف یا روحی (ترانسپارنت<sup>۲</sup>) به شمار می‌آید و در اثر عبور دو رنگ از روی یکدیگر رنگ سوم به دست می‌آید. شما از این خاصیت در تصویرگری می‌توانید بسیار استفاده کنید.

در بازار آبرنگ‌ها باعلائم تجاری مختلف معمولاً در بسته‌های ۱۲، ۲۴، ۳۶ رنگ ارائه می‌شوند و از لحاظ شکل ارائه به صورت قرص، لوله‌ای (تیوبی<sup>۳</sup>) و مایع<sup>۴</sup> (ظرف‌های شیشه‌ای) تولید و عرضه می‌گردند (تصاویر ۱ تا ۳).



تصویر ۱- نمونه‌هایی از آبرنگ‌های رایج در بازار، لوله‌ای (تیوبی) و مایع (شیشه‌ای با قطره‌چکان و بدون قطره‌چکان) را نشان می‌دهد.

۱- Water Co our

۲- Transparent

۳- tube

۴- L qu d water co our



تصویر ۲- دو نمونه از آبرنگ‌های رایج در بازار، آبرنگ قرصی و لوله‌ای (تیوبی) را در بسته‌های ۱۲ تایی و ۲۴ تایی نشان می‌دهد.



تصویر ۳- انواع رایج آبرنگ‌های قرصی، لوله‌ای (تیوبی) و مایع را نشان می‌دهد.

کار با آبرنگ نیاز به سه ویژگی دارد که عبارت‌اند از: «شفافیت»، «سرعت» و «اطمینان خاطر و جسارت در اجرای آزاد». رنگ‌های آبرنگ چه بر سطح تخته رنگ (پالت<sup>۱</sup>) زمانی که با آب ترکیب می‌شوند و چه بعد از خشک شدن بر سطح کاغذ از شفافیت برخوردارند و این جزو خصوصیات ذاتی آبرنگ است. زیرا همان گونه که ذکر گردید، جزو رنگ‌های شفاف به شمار می‌آید و در اثر تابش نور به سطح کاغذ، نور دوباره از آن انعکاس (بازتاب) می‌یابد و آبرنگ نور را به خود جذب نمی‌کند. همین امر موجب می‌شود که آثاری که با آبرنگ تصویرسازی و یا نقاشی شده‌اند نسبت به سایر آثار از شفافیت بیشتری برخوردارند. به همین دلیل در آبرنگ برای شروع معمولاً از رنگ‌های روشن به تیره رنگ آمیزی می‌نماییم و لایه‌های تیره‌تر بر روی لایه‌های روشن قرار می‌گیرد و از محل برخورد دو لایه رنگی رنگ سوم حاصل می‌گردد.

در کار با آبرنگ سرعت عمل نقش بسیار مهم و مؤثری دارد. در این شیوه، به محض کشیدن قلم‌موی آغشته به آب و رنگ بر سطح کاغذ، رنگ شروع به خشک شدن می‌کند و مدت زمان بسیار کوتاهی در اختیار دارید تا بتوانید رنگ را بر روی کاغذ، پخش و یا ترکیب کنید. همین امر موجب می‌گردد تا نقاشی با آبرنگ زمان زیادی را به خود اختصاص ندهد. به این دلیل در کار با آبرنگ، چه در محیط‌های باز و چه در محیط‌های بسته نیاز به سرعت عمل بیشتری دارید. برای تسلط بیشتر هنرجویان توصیه می‌شود، قبل از پرداختن به کار با آبرنگ، تمرین‌های مناسب را با آب مرکب انجام دهند. زیرا تمامی شیوه‌های کار با آب مرکب با آبرنگ یکسان است و هنرجویان می‌توانند در این گونه تمرین‌ها بدون توجه و درگیری با ترکیب رنگ، به شیوه‌ها، روش‌ها و نحوه قلم‌گذاری‌ها با آب مرکب تمرین کنند و پس از کسب مهارت در سرعت و اجرا، این گونه تمرین‌ها را با استفاده از آبرنگ انجام دهند و در مرحله نهایی شروع به تصویرسازی با آبرنگ نمایند (تصاویر ۴ تا ۹).



تصویر ۴- نقاشی با قلم‌مو و آب‌مرکب، به شیوه نقاشی چینی



تصویر ۵- اثر «مانه»؛ حدود ۱۸×۱۱cm، ۱۸۶۲ میلادی.



تصویر ۶- اثر «رمبرانت»؛ حدود ۸×۱۴cm، ۱۶۵۹-۶۰ میلادی.



تصویر ۷- نمونه‌های مختلف تمرین و ایجاد خط‌های متفاوت توسط قلم موی آبرنگ را نشان می‌دهد.



تصویر ۸- تصویرسازی به شیوه آبرنگ، به شیوه خیس در خیس بر روی کاغذ خیس



تصویر ۹- نقاشی با آبرنگ، اصفهان، اثر آلن بایاش

همچنین توصیه می‌گردد قبل از آغاز کار، مراحل رنگ‌گذاری را برای خود به صورت کامل هم چون یک نقشه راه در نظر داشته باشید. زیرا بدون در نظر گرفتن نقطه آغاز و پایان، کار کردن برای هنرجویان دشوار خواهد شد و سرعت عمل در اثر مشخص نبودن مسیر رنگ آمیزی کاهش خواهد یافت. در صورتی که آبرنگ ابزاری است که به شما این امکان را می‌دهد تا اثرتان را در مدت زمان نسبتاً کوتاهی به سرانجام رسانید.

نقطه شروع و پایان کار به شما این اطمینان خاطر را می‌دهد تا قبل از این که کار را آغاز کنید با تفکر بیشتر تمامی جوانب و مراحل را در ذهن خود بررسی کنید. زیرا پس از آن که رنگ آمیزی شروع گردید هرگونه خطا و اشتباه جبران ناپذیر خواهد بود و هم چون رنگ‌های جرمی نمی‌توان خطاها را با رنگ دیگر پوشاند. انجام تمرین‌های مناسب به هنرجویان اعتماد به نفس کافی خواهد داد. این گونه اعتماد به نفس و جسارت کافی در آثار شرق دور و سایر آثار آبرنگ به خوبی قابل ملاحظه است (تصاویر ۱۰ تا ۱۳). این ارتباط در هنر خاور دور علاوه بر نقاشی در خوش‌نویسی نیز وجود دارد.

خوش‌نویسی خط چینی و ژاپنی از این امر مستثنا نیست و خطاط قبل از نوشتن با تفکر مسیر حرکت قلم‌مو را در ذهن خود بارها تکرار می‌کند و سپس با حرکات هدایت شده توسط ذهن، چشم و دست خوش‌نویسی را بر کاغذ آغاز می‌کنند (تصویر ۱۳).



تصویر ۱۰- در نقاشی چینی به شیوه آبرنگ، تسلط هنرمند بر ابزار و جرئت و جسارت در اثر مشاهده می‌شود.



تصویر ۱۱- نقاشی چینی به شیوه آبرنگ، در این تصویر هنرمند با توجه به نقشه و مسیری که در ذهن بارها آن را تمرین کرده است توانسته فضای مه آلود کوهستان را با پس زمینه‌های زیبا و درجه‌های مختلف رنگی نشان دهد.



تصویر ۱۲- نقاشی چینی به شیوه آبرنگ، هنرمند با تفکر، تعمق در اندام و حرکت سنجاب‌ها با کمترین ضربه‌های قلم‌مو توانسته سنجاب‌ها را با حداکثر سادگی نشان دهد.





تصویر ۱۳- نمونه‌ای از خط چینی را، که با قلم مو و مرکب اجرا شده است، نشان می‌دهد. استحکام خط بیانگر تفکر عمیق خوش‌نویس و هدایت صحیح قلم مو بر کاغذ است.

هنرمندان شرق دور (چین و ژاپن) مدت طولانی به طبیعت و یا موضوع خود با تفکر نگاه می‌کردند، سپس با کمترین ضربه‌ها و لکه گذاری‌ها آثار خود را رنگ آمیزی می‌کردند. این نوع اعتماد و جسارت را به خوبی می‌توان پس از گذشت سال‌ها مشاهده کرد. آن چه موجب جذابیت این شیوه از سایر شیوه‌های نقاشی می‌گردد حضور و نقش همین جسارت و نداشتن اشتباه و خطاست. آبرنگ از ابزارهایی است که از شرق به هنر غرب عرضه گردید. علاوه بر شرق دور در ایران و سایر کشورهای اسلامی، برای ایجاد آثار نقاشی، تصویرگری، کتاب آرایی و تذهیب از آبرنگ استفاده‌های فراوان شده است و تفاوت عمده آثار ایرانی با شرق دور در آزادی عمل و شفافیت آنهاست. در ایران بیشتر به شیوه پرداخت به ریزه کاری‌ها و خط‌های محیطی کاملاً هدایت شده با آبرنگ نقاشی و سایر هنرهای مربوط به کتاب آرایی صورت گرفته است. هم چنین از آبرنگ بیشتر به صورت لایه‌های پوششی و تخت استفاده شده

است و آن آزادی و شفافیت و روحی بودن را، که در آثار شرق دور مشاهده می‌گردد، کمتر می‌توان دید. اما با ورود هنر غرب و آشنا شدن هنرمندان ایرانی با شیوه‌های غربی، شیوه‌های آزاد و شفاف کار با آبرنگ آشنا شدند و از کارکردهای متفاوت آن به خوبی جهت خلق تصاویر تجسمی سود جستند. بعدها این ابزار در تصویرگری کتاب‌های کودکان و هنرمندان جایگاه ویژه‌ای یافت، به گونه‌ای که بسیاری از هنرمندان معاصر این ابزار را به صورت ابزار اصلی و تخصصی خود انتخاب کرده‌اند (تصاویر ۱۴ و ۱۵).



تصویر ۱۴- تصویرسازی با شیوه آبرنگ، به شیوه محوکردن تدریجی رنگ‌ها در زمینه سفید کاغذ، آ، اول الفباست، اثر نورالدین زرین‌کلک



تصویر ۱۵- تصویرسازی با شیوه آبرنگ، به شیوه محوکردن تدریجی رنگ‌ها در زمینه سفید کاغذ، فصل‌ها، اثر محسن حسن‌پور

## ابزار و وسایل موردنیاز :

- ۱- آبرنگ (قرصی، لوله ای، مایع)
- ۲- کاغذ آبرنگ (دست‌ساز یا ماشینی ترجیحاً از ۱۸۰ گرم کمتر نباشد)
- ۳- قلم‌موی آبرنگ (الیاف طبیعی و یا مصنوعی ترجیحاً نوع نوک گرد)
- ۴- دو ظرف شیشه‌ای (دهان گشاد) یا پلاستیکی برای شستن قلم‌موها و اضافه کردن آب برای رقیق کردن رنگ
- ۵- تخته رنگ (پالت) پلاستیکی یا چینی
- ۶- مداد (ترجیحاً از سری H)
- ۷- پارچه و یا دستمال کاغذی برای گرفتن رطوبت قلم‌مو و یا رنگ اضافی
- ۸- تخته شاسی یا کلاف چوبی
- ۹- گیره طراحی، پوتز یا چسب کاغذی برای ثابت نگه داشتن کاغذ بر روی تخته شاسی (چسب‌های کاغذی نجاری)
  - ۱۰- اسفنج (طبیعی یا مصنوعی)
  - ۱۱- قلم‌موی بزرگ تخت (برای خیس کردن سطح کاغذ)
  - ۱۲- ششوار (برای محیط‌های داخلی و مواقعی که به سرعت بیشتر خشک شدن رنگ و کاغذ نیاز داشته باشیم)
  - ۱۳- غلتک (اسفنجی مخصوص نقاشی ساختمان)
  - ۱۴- چسب میس کیت
  - ۱۵- مداد شمعی (یا شمع)
  - ۱۶- مایع پاک‌کننده (تصاویر ۱۶ تا ۲۰)



تصویر ۱۶- ابزار و موادی را که در نقاشی و تصویرسازی با آبرنگ مورد استفاده قرار می‌گیرد نشان می‌دهد.



تصویر ۱۷- نمونه‌هایی از آبرنگ را، که در نقاشی چینی مورد استفاده قرار می‌گیرند، نشان می‌دهد. آبرنگ‌های قرصی و لوله‌ای و ظرف‌های چینی که آبرنگ در آنها قرار داده می‌شود.



تصویر ب- نمونه‌هایی را، از قلم‌موهای رایج در نقاشی و تصویرسازی با آبرنگ، نشان می‌دهد.



تصویر الف- نمونه‌هایی را از قلم‌موهای چینی که در نقاشی و خوش‌نویسی کاربرد دارند، نشان می‌دهد.

تصویر ۱۸



تصویر ۱۹- اجزای تشکیل دهنده یک قلم موی را، که به ترتیب عبارت اند از: ۱- موی قلم ۲- پایه فلزی قلم موی ۳- دسته چوبی، نشان می دهد.

### توصیه

در نقاشی و تصویرسازی با آبرنگ ابزار و مواد بسیار اهمیت دارد، به گونه ای که اگر یکی از آنها از کیفیت مناسبی برخوردار نباشد نتیجه نهایی کار چندان مطلوب نخواهد شد. به این دلیل توصیه می شود با توجه به محدودیت بودجه هنرجویان نشان های تجاری مرغوب را به آنها معرفی کنید. در این بخش، برای شناخت خصوصیات بیشتر به اختصار به توضیح در خصوص آنها می پردازیم.

### قلم موی

برای نقاشی و تصویرسازی با آبرنگ قلم موهای مختلف و متنوعی وجود دارد. اجزای تشکیل دهنده قلم مو عبارت اند از:

۱- موی قلم (طبیعی یا مصنوعی)

۲- پایه فلزی قلم

۳- دسته چوبی

کیفیت قلم مو اساساً به نوع موهای آن بستگی دارد، که تقسیم بندی قلم موها براساس همین نوع و جنس موها تعیین می شود.<sup>۲</sup> زبری و نرمی موی قلم مو عامل تعیین کننده ای برای کار با ابزار متفاوت است.

جنس موی قلم موها یا از الیاف مصنوعی است و یا از موی طبیعی. برای نقاشی با آبرنگ قلم موهایی که از جنس موی سمور باشند بهترین نمونه اند. از لحاظ شکل ظاهری نیز قلم موها به دو دسته تخت و گرد تقسیم می شوند (تصویر ۲۰).



تصویر ۲۰- نمونه هایی از قلم موهای تخت و گرد چینی را نشان می دهد.

خاصیت قلم موی سمور در نقاشی با آبرنگ این است که آب و رنگ را به خوبی جذب می کند و با مختصر فشار دست خم و پهن (باز) می شود و بلافاصله به حالت اولیه خود برمی گردد و به همین دلیل نوک قلم مو پخش و ژولیده و نمی شکند و برای کار با آبرنگ بسیار مناسب است. قلم موهای آبرنگ در اندازه های مختلف به ترتیب از کوچک تا بزرگ یعنی از شماره های صفر تا ۲۴ شماره گذاری شده اند. البته برای قلم موهای از جنس موی سمور این شماره بندی معمولاً تا شماره ۱۴ مورد استفاده قرار می گیرد.

۱- Brush

۲- برای اطلاعات بیشتر در این زمینه می توانید به کتاب طراحی (۱) مبحث قلم موها مراجعه نمایید

رایج‌ترین شماره‌هایی که در نقاشی با آبرنگ کاربرد وسیع دارند شماره‌های ۶، ۸ و ۱۲ از نوع گرد و قلم‌موی تخت شماره‌های ۱۴ یا ۱۶ است. قلم‌موهای تخت از جنس موی گوزن با عرض تقریبی ۴ یا ۵ سانتی‌متری نیز برای رنگ آمیزی زمینه با سطوح بزرگ کاربرد فراوان دارند (تصویر ۲۱).



تصویر ۲۱- انواع قلم‌موهای گرد و تخت با عرض‌های متفاوت و از جنس الیاف مصنوعی و موی طبیعی را نشان می‌دهد.



تصویر ۲۲- نمونه‌ای از غلتک معمولی از جنس اسفنج مصنوعی، اسفنج طبیعی و قلم‌موی تخت را، برای خیس کردن زمینه و ایجاد جلوه‌های خاص، نشان می‌دهد.

به این مجموعه نیز می‌توان یک غلتک معمولی از جنس اسفنج مصنوعی و اسفنج (طبیعی یا مصنوعی) اضافه کرد. از غلتک برای شکل دادن به زیر رنگ سطوح بزرگ و اسفنج برای ایجاد جلوه‌های خاص نظیر محوسازی و پاک کردن رنگ‌های اضافی استفاده می‌شود (تصویر ۲۲).

قلم‌موهای گرد، زمانی که خیس‌اند شکل شان حالتی همانند یک فشنگ نوک تیز پیدا می‌کنند و در هنگام کار، همان‌گونه که ذکر گردید، حالت فنری دارند و بعد از رنگ گذاری نوک آنها دوباره تیز می‌شود. علاوه بر موی سمور در برخی دیگر از قلم‌موها از موی گاو ساخته می‌شوند که چندان گران نیستند. قلم‌موهای شرقی یا چینی، قلم‌موهای ارزان تری هستند که دسته آنها اغلب از جنس بامبو هستند (تصویر ۲۳). در صورتی که دسترسی به این نوع قلم‌موها را نداشتید، قلم‌موهای الیاف مصنوعی جایگزین مناسبی می‌توانند باشند. خوشبختانه در سال‌های اخیر ساخت قلم‌مو در ایران حرکتی رو به رشد داشته است و برای آغاز کار می‌توانید به هنرجویان نمونه‌های مناسب ایرانی را معرفی نمایید.

توجه داشته باشید قلم‌موهای گرد، علاوه بر تصویرسازی و نقاشی برای رسم خطوط منحنی و فوق‌العاده باریک و ظریف، بسیار مناسب‌اند و هدایت و مهار آن برای ریزه کاری‌ها و خطوط مدور بسیار راحت‌تر است.

از قلم‌موهای تخت نیز می‌توانید در نقاشی با آبرنگ و تصویرسازی استفاده کنید، اما برای آغاز کار توصیه نمی‌گردد. زیرا کار با آنها نسبت به قلم‌موهای نوک گرد دشوارتر است و نیاز به مهارت بیشتری دارد. بهترین نوع این قلم‌موها از جنس موی سمور است و بعد از آن موی گاو و در نهایت الیاف مصنوعی برای کار مناسب است و برای ایجاد لایه‌های تخت و ایجاد خطوط با لبه‌های مشخص و صاف و مجزا با ضربه‌های قلم‌مو کاملاً مناسب است.



ب.



الف



د



ج



هـ

تصویر ۲۳ الف تا هـ - انواع قلم موهای شرقی یا چینی را نشان می‌دهد.

توجه داشته باشید قلم موی تخت خوب قلم مویی است که وقتی خیس می شود کناره هایش به طرف نوک حالتی منحنی پیدا می کند و شکل کلی آن شبیه به مربع می شود. توصیه می شود بعد از کار با آبرنگ، قلم موها را به دقت بشوید و نوک آنها را با دستمال خشک کنید و آنها را در ظرفی استوانه ای قرار دهید. توجه داشته باشید که نوک قلم موها همیشه بیرون و به سمت بالای ظرف باشند. علاوه بر قلم موهای نوک گرد و تخت، قلم موهایی به شکل بادبزنی نیز ساخته می شود که برای در هم کردن رنگ های خیس، نقاشی برگ درختان، ایجاد بافت های متفاوت و اجزای جزئیات ظریف و ملایم به کار می روند. البته به تهیه و استفاده از آن چندان توصیه نمی شود زیرا از ترکیب دو نوع قلم موی تخت و گرد می توانید به بافت های مورد نظر دست یابید (تصویر ۲۴).

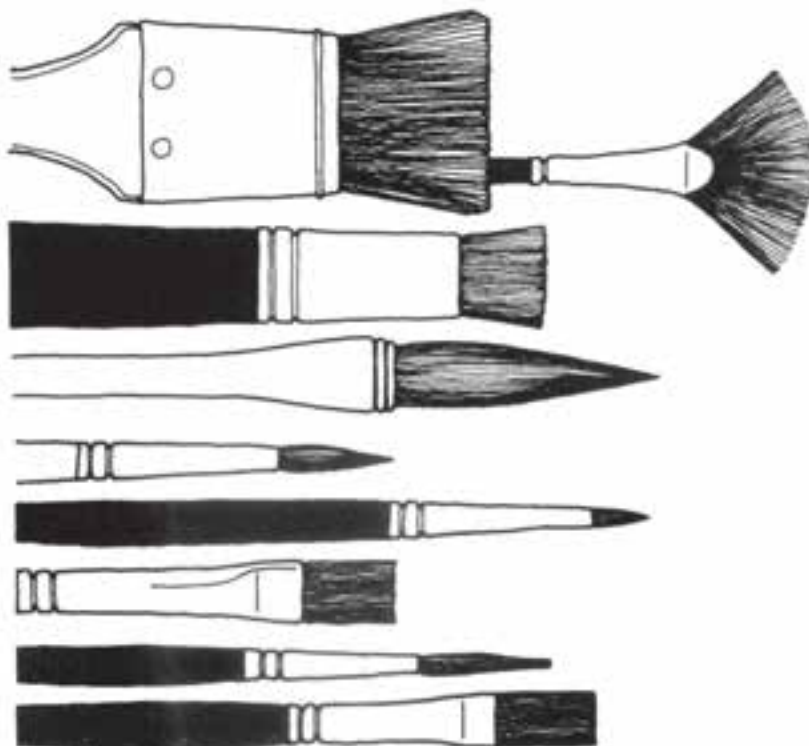

تصویر ۲۴- نمونه های مختلف قلم موهای نوک گرد، تخت، بادبزنی و شرقی یا چینی را در مقایسه با هم نشان می دهد.

### توصیه

گاه ممکن است بخواهید در محیط طبیعی با آبرنگ کار کنید و یا قلم موها را به کارگاه به همراه بیاورید. برای این منظور بهتر است یک مقوای ماکت را، که از قلم موها بزرگتر باشد، انتخاب کنید و قلم موها را روی آن و در کنار هم قرار دهید و با استفاده از دو کش از قسمت فلزی قلم مو و دسته قلم مو آنها را به مقوا محکم کنید و سپس آنها را درون یک پاکت دیگر قرار دهید یا توسط پارچه دور آن را ببوشانید تا از آسیب و ضربه های احتمالی نوک آنها جلوگیری شود. همیشه به یاد داشته باشید قلم موی آبرنگ ابزار اصلی و گران قیمت شماست، بنابراین در حفظ و نگهداری آن باید دقت لازم را داشته باشید.



## آبرنگ

آبرنگ از ترکیب رنگدانه‌ها (پیگمنت، اعم از معدنی، گیاهی و حیوانی)، مواد چسبنده، صمغ عربی، آب، گلیسرین، عسل و اندکی روغن بزرک (برای محافظت و دوام رنگ در مقابل گرما و سرما) درست شده است. در ساخت آبرنگ، در مواردی که رنگ را ضخیم به کار بریم، وجود گلیسرین و عسل مانع از ترک خوردن آن می‌شود. آبرنگ‌ها معمولاً برای کودکان، دانش آموزان، هنرجویان، هنرمندان و هنرمندان حرفه‌ای ساخته می‌شوند و در ساخت آبرنگ برای کودکان سعی می‌شود از موادی که سمی و زیان‌آور نیستند استفاده کنند و به همین دلیل اغلب آنها به صورت مات<sup>۱</sup> و غیرشفاف‌اند، در حالی که نوع حرفه‌ای آنها بیشتر به صورت براق و شفاف‌اند. آبرنگ‌هایی که عمدتاً در بازار عرضه می‌شوند چهار نوع متفاوت به این شرح‌اند:

۱- قرص‌های آبرنگی خشک؛

۲- قرص‌های آبرنگی مرطوب یا نیم خشک؛

۳- آبرنگ‌های لوله‌ای (تیوبی)؛

۴- آبرنگ مایع (در ظرف‌های شیشه‌ای مانند اکولین<sup>۲</sup>).

برای تصویرسازی آبرنگ‌های مایع از سایر انواع آبرنگ مناسب‌ترند و تصور اغلب افراد بر این است که اکولین ابزاری جدید و متفاوت است و کار با آن با آبرنگ قرصی و لوله‌ای (تیوبی) تفاوت دارد، حال آن‌که روش کار درست همانند آبرنگ است. آبرنگ مایع، نسبت به آبرنگ قرصی و لوله‌ای از شفافیت بیشتری برخوردار است و برای رنگ آمیزی سطوح بزرگ‌تر و یا محو کردن رنگ‌های درهم نیز مناسب‌تر است. فراموش نکنید که هرکدام از انواع آبرنگ‌ها توانایی‌های متفاوتی دارند. از این رو پیشنهاد می‌شود در صورت امکان انواع آن را تجربه کنید. هنرمندان در بسیاری موارد از تلفیق هر سه نوع آبرنگ به نقاشی و تصویرسازی می‌پردازند. آبرنگ‌های مایع اغلب در ظرف‌های شیشه‌ای و با درپوش یا با قطره چکان در بسته بندی‌های شش یا دوازده تایی و گاه به صورت تک در بازار عرضه می‌شود.

## کاغذ

کیفیت کاغذ برای نقاشی و تصویرسازی با آبرنگ نیز از جمله نکات مهم است. بنابراین لازم است که با انواع مختلف کاغذ آبرنگ آشنا شوید، چرا که هرکدام از آنها برای ایجاد حالات خاصی مناسب‌اند و باید متناسب با موضوع انتخاب شوند. کاغذ آبرنگ هم به صورت ورق و هم به صورت دفترچه‌ای (بلوک<sup>۳</sup>) در بازار یافت می‌شود. از مزایای کاغذهای دفترچه‌ای (بلوک) آن است که نیازی به شاسی‌کشی یا مهار کردن کاغذ ندارد و پس از اتمام کار چروک نمی‌شود. هرچند که این‌گونه کاغذها در هنگام رنگ آمیزی قدری چروک می‌شوند ولی بعد از خشک شدن کاملاً صاف می‌گردند و به همین دلیل برای شروع کار مناسب‌اند. دانه‌های تشکیل دهنده رو و پشت کاغذ با هم متفاوت‌اند و انتخاب طرف کاغذ به سلیقه فرد و نوع کار بستگی دارد. بافت پشت کاغذ آبرنگ اغلب نرم‌تر از طرف روی آن است. ولی می‌توان از هر دو طرف آن برای تصویرسازی و نقاشی استفاده کرد. مطلب مهم این است که بین کاغذهای معمولی که در چاپ افست<sup>۴</sup> (مسطح) به کار برده می‌شود و کاغذهایی که در نقاشی و آبرنگ استفاده می‌شوند تفاوت

۱- Opaque

۲- Eco n یکی از نشانه‌های تجاری آبرنگ مایع ساخت فرانسه است که برای اولین بار در ایران وارد گردید.

۳- Block

۴- Offset

عمده وجود دارد. جنس کاغذهای معمولی اغلب از الیاف چوب و کاغذهای نقاشی (مانند کانسون<sup>۱</sup>، فابریانو<sup>۲</sup>، شولر<sup>۳</sup>، واتمن<sup>۴</sup> و غیره) آنها عمدتاً از الیاف پارچه تهیه می‌شود. به همین دلیل حساس‌تر، دقیق‌تر و گران‌تر از انواع معمولی آن هستند. البته کاغذهای میانه هم وجود دارد که ترکیبی از الیاف چوب و پارچه است که همین نوع نیز برای نقاشی با آبرنگ مناسب است.

رایج‌ترین کاغذهای آبرنگ از لحاظ بافت، کاغذهای بافت ریز یا صاف (صیقلی) یا هات پرس<sup>۵</sup>، کاغذهای بافت متوسط یا کلد پرس<sup>۶</sup> و کاغذهای بافت درشت است. کاغذهای بافت ریز، صاف یا صیقلی که نسبتاً فشرده است و با پرس (فشار) گرم تهیه می‌شود و به همین دلیل برخی به آن اطلسی یا ابریشمی می‌گویند و برای نقاشان و تصویرگرانی که با جوهر یا آبرنگ مایع کار می‌کنند و یا برای آثاری که نیاز به ظریف کاری و پرداخت دارند، بسیار مناسب است (تصویر ۲۵).



تصویر ۲۵- انواع بافت‌های کاغذ آبرنگ (ریز، متوسط، درشت)، دست‌ساز و ماشینی، دفترچه و بلوک کاغذ آبرنگ را نشان می‌دهد.

کاغذهای بافت درشت به دلیل داشتن منفذهای درشت حالت خاصی به آبرنگ می‌دهند و محو شدگی خاص نقاشی با آبرنگ را بهتر نمایان می‌کنند. منفذهای زیاد سطح این نوع کاغذ موجب می‌شود که جذب آبرنگ در کاغذ به نحوی صورت می‌گیرد که حالت محو شدگی را بهتر ایجاد کند. این حالت سریع انجام می‌شود و این امر هنرجویان کم تجربه را غافلگیر می‌کند چرا که جذب آب و رنگ روی این نوع کاغذ خیلی سریع است و زود خشک می‌شود. این نوع از کاغذها برای افرادی که به نقاشی آبرنگ علاقه مند هستند و با رنگ‌های قرصی و لوله ای (تیوبی) بسیار مناسب‌اند.

کاغذهای با بافت متوسط با ویژگی بینابینی که دارند از این دو کاغذ کاربردشان بیشتر است، چون نقاشی و تصویرسازی روی این کاغذها هم آسان‌تر است و هم نیاز به ورزیدگی و مهارت زیاد ندارد. به همین دلیل برای هنرجویان تازه کار این نوع کاغذ پیشنهاد می‌شود. البته هر دو نوع کاغذهای بافت ریز و بافت درشت حالت‌ها و جلوه‌های متفاوتی را ایجاد می‌کنند که برای هر یک منحصر به فرد است. برای همین منظور پیشنهاد می‌شود هنرجویان با راهنمایی شما فعالیت‌های متفاوتی را با کاغذهای آبرنگ با بافت‌های

- ۱- Canson
- ۲- Fabr ano
- ۳- Scho er
- ۴- Watman
- ۵- Hot Press
- ۶- Co d Press

مختلف تجربه کنند تا در مواقع لزوم، متناسب با کار خود کاغذ مناسب را انتخاب نمایند. متأسفانه تمامی کاغذهای آبرنگ از کشورهای مختلف وارد ایران می‌شوند و مشابه ایرانی ندارند. از این رو برخی از رایج‌ترین کاغذهای آبرنگ موجود در ایران عبارت‌اند از: کانسون، آرچ، فابریانو.

برای این که کاغذ آبرنگ چروک نخورد بهتر است آن را روی مقوای ضخیم‌تر، تخته شاسی یا کلاف چوبی با چسب کاغذی به طور کامل چسباند تا از لوله شدن و موج برداشتن کاغذ جلوگیری شود.

چسباندن کاغذ آبرنگ روی مقوای ضخیم یا کلاف چوبی به شاسی کشی معروف است. برای این کار ابتدا کاغذ را در تشت پلاستیکی حاوی آب به مدت پنج دقیقه قرار دهید تا کاغذ منبسط شود. سپس با گیره‌ای آن را آویزان نمایید تا آب اضافی آن خارج شود و بعد به کمک نوار چسب کاغذی، پوتز یا ماشین دوخت با دقت آن را روی کلاف چوبی محکم کنید. کاغذ پس از خشک شدن دوباره به حالت اول خود برمی‌گردد و برای کار آماده است. حال به هر میزان که کاغذ خیس شود دیگر موج بر نمی‌دارد. زمان نگه داشتن کاغذ در تشت آب با ضخامت آن نیز ارتباط مستقیم دارد یعنی کاغذ هر قدر ضخیم‌تر باشد در آب به توقف بیشتری نیاز دارد (در صورت دسترسی نداشتن به تشت می‌توانید کاغذ را از پشت و رو در زیر شیر آب شست و شو دهید) (تصاویر ۲۶ الف و ب).

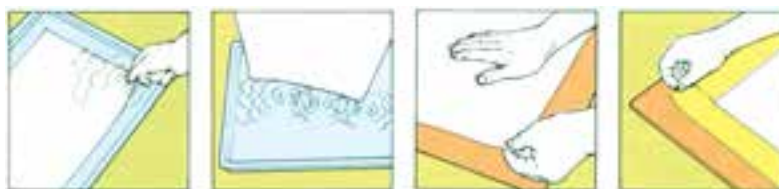

تصویر ۲۶- الف) مراحل شاسی‌کشی کاغذ آبرنگ را به ترتیب از چپ به راست نشان می‌دهد.

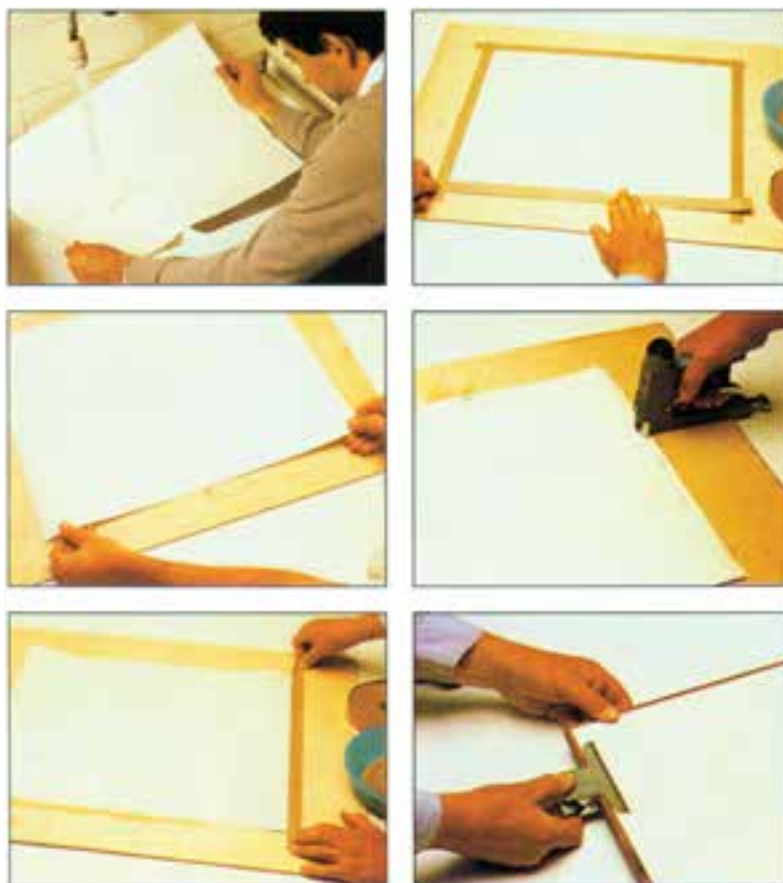

تصویر ۲۶- ب

روش کار : کار با آبرنگ دو شیوه اصلی و رایج دارد که عبارت‌اند از :

۱- شیوه لایه گذاری

۲- شیوه خیس در خیس

با توجه به این که شیوه لایه‌گذاری ساده‌تر است بهتر است ابتدا این روش آموزش داده شود و پس از کسب مهارت هنرجویان شیوه خیس در خیس آموزش داده شود. زیرا هدایت و تسلط بر ابزار در این روش آسان‌تر است و هم چنین در صورت بروز اشتباه با لایه‌گذاری‌های بعدی می‌توان تا حدودی کار را اصلاح کرد.

۱- شیوه لایه‌گذاری : ابتدا کاغذ را شاسی‌کشی کنید. بعد از این کار تخته طراحی را با زاویه‌ای حدود  $30^\circ$  درجه رویه روی خود قرار دهید. شما می‌توانید از سه پایه‌های مخصوص نقاشی آبرنگ (برای محیط‌های باز) و میزهای متحرک (برای محیط‌های بسته) و یا کلاف چوبی یا تخته طراحی استفاده کنید (تصاویر ۲۷ و ۲۸)



تصویر ۲۷- انواع سه‌پایه را برای نقاشی با آبرنگ در فضای باز و میزهای متحرک برای فضای بسته را نشان می‌دهد.



تصویر ۲۸- استقرار کاغذ آبرنگ بر تخته طراحی، نصب بر روی میز متحرک و نحوه کار کردن با آبرنگ را نشان می‌دهد.

همان گونه که قبلاً توضیح داده شد، بهتر است ابتدا برای آغاز و پایان کار تصویرسازی خود ضمن داشتن نقشه، مسیر خود را مشخص کنید. اما به صورت کلی در آبرنگ همیشه رنگ آمیزی از پس زمینه و رنگ‌های روشن آغاز می‌شود. به این دلیل با توجه به نوع موضوعی که انتخاب می‌نمایید ابتدا قسمت‌های روشن طرح را رنگ آمیزی کنید. پس از اطمینان از خشک شدن رنگ و سطح کاغذ، لایه‌های تیره تر را به تدریج به تصویر اضافه کنید. برای ایجاد لایه پس زمینه و کسب مهارت در شیوه سایه روشن به وسیله آبرنگ، ابتدا با استفاده از قلم‌موی آغشته به رنگ (مطابق تصویر ۲۹) سطح کاغذ را از بالا رنگ می‌زنیم. سپس قلم‌مو را به حرکت‌های افقی به سمت پایین هدایت می‌کنیم و بعد قلم‌مو را می‌شویم و با آب به تدریج رنگ را بر سطح کاغذ محو می‌کنیم. به این ترتیب پس زمینه‌ای با سایه روشن ایجاد خواهد شد.

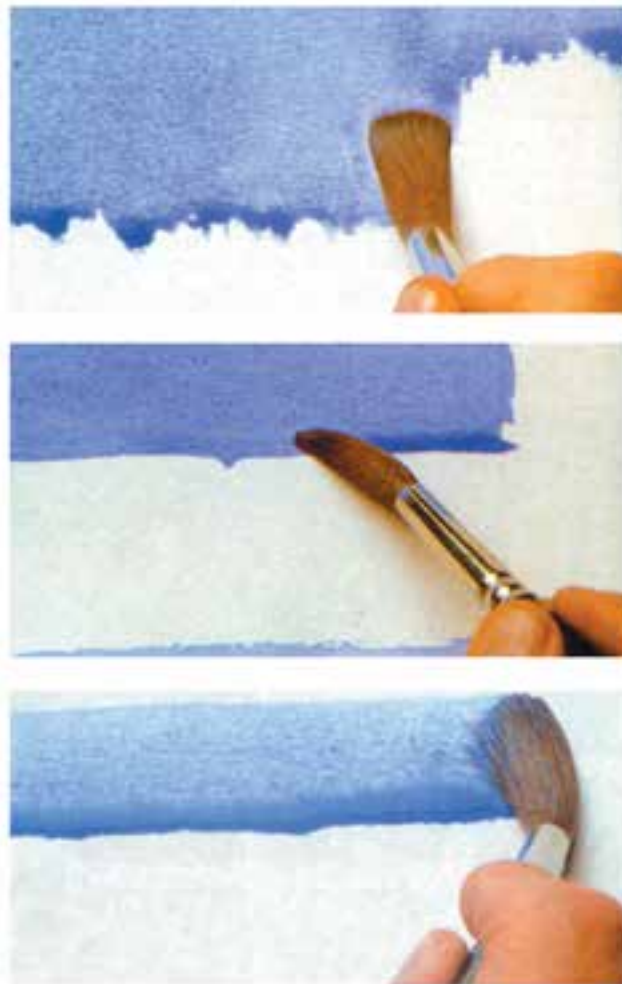

تصویر ۲۹- در تصویر روش محو کردن رنگ و ایجاد سایه روشن را در شیوه آبرنگ مشاهده می‌کنید.

### توصیه

در این روش، هنگامی که در محیط‌های بسته کار می‌کنید برای تسریع در خشک شدن رنگ، می‌توانید از سشوار استفاده کنید. بهتر است سشوار را با زاویه‌ای حدود ۴۵ درجه نسبت به کار و از فاصله ۲۰ تا ۳۰ سانتی‌متری نگهدارید و حرکت دست به صورت افقی و با سرعت یکسان و آرام باشد.

در شیوه آبرنگ به روش لایه گذاری، از ابتدا سعی کنید با توجه به رنگ اثر دقت کافی را در رنگ گذاری به کار بندید و از بیش از پنج لایه رنگی برای سطح‌ها استفاده نگردهد، زیرا لایه گذاری بیش از حد موجب کدر شدن رنگ اثر نهایی خواهد شد و موجب می‌شود کار، شفافیت کمتری داشته باشد. اما در صورتی که نیاز به لایه گذاری بیشتری داشتید می‌توانید تصویر را با آبرنگ مایع رنگ آمیزی کنید، زیرا همان طور که می‌دانید شفافیت این نوع آبرنگ از نوع قرصی و لوله‌ای به مراتب بیشتر است و جرم کمتری دارد (تصویر ۳۰).



تصویر ۳۰- تصویرسازی با شیوه آبرنگ، به شیوه لایه گذاری، اثر اوو یاکوب، در صورتی که لایه گذاری‌ها بیش از پنج لایه رنگی شود رنگ شفافیت خود را از دست می‌دهد.



تصویر ۳۱- تصویرسازی به شیوه لایه گذاری با استفاده از آبرنگ مایع، همان‌گونه که مشاهده می‌کنید بعد از خشک شدن رنگ در اطراف شکل خط‌های تیره‌ای ایجاد شده است. اثر محسن حسن‌پور

یکی از جذابیت‌های تصویرسازی به شیوه لایه گذاری در این است که در اطراف لایه‌های رنگی بعد از خشک شدن، خطی تیره و به رنگ همان رنگ ایجاد خواهد شد، به گونه‌ای که به نظر می‌رسد اطراف طرح به صورت رنگی قلم‌گیری شده است. از این خاصیت در تصویرگری برای مشخص کردن مرز شکل‌ها به خوبی می‌توانید استفاده کنید (تصویر ۳۱). هرچند که این شیوه، لایه گذاری تلقی و معرفی شده است اما این بدان معنا نیست که از سیال بودن رنگ بر سطح کاغذ استفاده نشود و فقط باید توجه داشته باشید که تا خشک شدن لایه زیرین رنگ باید صبر کرد. به این دلیل ممکن است هنرجویان به پس‌زمینه‌ای به صورت رنگ‌های دوده شده درهم و یا رنگ محو شده تدریجی نیاز داشته باشند. برای این منظور توصیه

می‌شود شیوهٔ محو کردن رنگ‌ها را، به صورت تدریجی و کنار هم قرار دادن رنگ‌های خیس، به هنرجویان آموزش دهید. در صورتی که شاسی‌کشی به درستی انجام شده باشد خواهید دید که سطح کاغذ با وجود لایه‌گذاری‌های رنگی فراوان به صورت صاف و یک دست هم چنان باقی مانده است. پس از آخرین مراحل رنگ‌گذاری می‌توانید لکه‌های تیره را به تصویر اضافه کنید. پس از پایان کار می‌توانید کاغذ را از کلاف چوبی یا تختهٔ طراحی جدا کنید (تصویر ۳۲).



ب



الف



د



ج

تصویر ۳۲- نقاشی به شیوهٔ آبرنگ، به شیوهٔ لایه‌گذاری، مراحل کار با آبرنگ به صورت لایه‌گذاری است و از کم‌رنگ به پررنگ را نشان می‌دهد، اثر زولتان زابو

در نقاشی و تصویرسازی با آبرنگ حفظ فضاهای سفید از اهمیت زیادی برخوردار است زیرا فضاهای سفید کاغذ در حقیقت همان نقاط نورانی و رنگ سفید تصویرند و از رنگ سفید برای نورپردازی و یا مشخص کردن قسمت‌های سفید تصویر اصلاً استفاده نمی‌شود. به همین دلیل در بیشتر آبرنگ‌های حرفه‌ای رنگ سفید وجود ندارد.

حفظ این نقطه‌ها و سطح‌های روشن و سفید بیانگر تسلط هنرمند بر ابزار و شیوه کار است (تصویر ۳۳). اما اگر در اثر لغزش دست و یا نداشتن تسلط کافی بر حرکت قلم مو برخی از قسمت‌های طرح توسط رنگ پوشیده شد، می‌توانید هنرجویان را راهنمایی کنید تا با شستن رنگ، تیغ، مایع پاک‌کننده (سفید کننده)، موکت بر یا گواش سفید، قسمت‌های روشن و لکه‌های نورانی طرح را اصلاح نمایند. اما علاوه بر روش‌های ذکر شده، برای سفید نگه داشتن قسمت‌هایی که نمی‌خواهیم رنگ شوند می‌توان از چسب ویژه این کار که میس کیت نام دارد استفاده کرد.



تصویر ۳۳— شیوه سفید نگه داشتن بخش‌هایی از تصویر را بدون استفاده از چسب میس کیت نشان می‌دهد. در این شیوه هنرمند برای سفید باقی ماندن سطح‌های مورد نظر با هدایت و مهار قلم مو این امر را انجام داده است. اثر خوزه پارامون

*استفاده از چسب میس کیت<sup>۱</sup> در شیوه آبرنگ*: در نقاشی و تصویرسازی با آبرنگ، هرگاه بخواهیم می‌توانیم برای راحتی کار، قسمت‌های مورد نظری را که باید سفید باقی بمانند، با چسب میس کیت پوشانیم (تصویر ۳۴). بعد از این که تمام قسمت‌هایی که توسط چسب پوشیده شده است کاملاً خشک شد با آبرنگ و قلم مو رنگ آمیزی را انجام می‌دهیم. بعد از خشک شدن کامل رنگ، با استفاده از فشار و سایش دست یا فشار کم پاک‌کن، لایه چسب را از سطح کاغذ برمی‌داریم. در این صورت مشاهده خواهد شد که سطح پوشیده شده کاملاً سفید باقی مانده است (تصویر ۳۵).

در حقیقت عملکرد اصلی چسب میس کیت در نقاشی آبرنگ خاصیت پوشاندگی و ایجاد بافت است و به سادگی می‌توان از این چسب برای ایجاد بافت‌های متنوع استفاده کرد (تصویر ۳۶). برای پوشاندن بخش‌هایی از تصویر بهتر است از قلم‌موهای الیاف مصنوعی که به مایع ظرف شویی آغشته شده است استفاده کنید. زیرا مایع ظرف شویی موجب می‌گردد که چسب مستقیماً به الیاف





تصویر ۳۵- همان گونه که در تصویر مشاهده می شود پس از خشک شدن رنگ با استفاده از دست، چسب میس کیت به راحتی از سطح کاغذ جدا می شود و سفیدی کاغذ نمایان می شود.



تصویر ۳۴- با استفاده از قلم مو و چسب میس کیت، قسمت هایی را که می خواهیم سفید باقی بمانند می پوشانیم و سپس با آبرنگ و قلم مو آن را رنگ آمیزی می کنیم.



ب



الف



د



ج

تصویر ۳۶- مقایسه بین بافت ایجاد شده توسط الف - چسب میس کیت، ب - سلوفان چسب دار، ج - شمع یا مداد شمعی، د - مایع پاک کننده را نشان می دهد. شما می توانید برای سفید نگه داشتن برخی از قسمت های تصویر از همه این روش ها در نقاشی و تصویر سازی استفاده کنید.

قلم مو نچسبد و عمر قلم موی شما افزایش یابد. توصیه می‌شود هنرجویان را تشویق کنید تا از قلم‌موهای فرسوده‌تر الیاف مصنوعی برای این کار استفاده کنید.

برای آشنایی بیشتر هنرجویان، نمونه‌هایی را که با شیوه لایه گذاری نقاشی و تصویرسازی شده‌اند ارائه می‌نمایم تا با روش‌های این شیوه از آبرنگ بیشتر و بهتر آشنا شوند (تصاویر ۳۷ تا ۴۵).



تصویر ۳۷- تصویرسازی به شیوه لایه‌گذاری با استفاده از آبرنگ، همان‌گونه که مشاهده می‌کنید پس از خشک شدن لایه‌ها، لایه بعدی گذاشته می‌شود و به این ترتیب درجه‌های متفاوت رنگ به وجود می‌آید و به تدریج تصویر کامل می‌گردد.



تصویر ۳۹- تصویرسازی به شیوه لایه‌گذاری با استفاده از آبرنگ، اثر دیانا راداویسیوت



تصویر ۳۸- تصویرسازی به شیوه لایه‌گذاری با استفاده از آبرنگ، اثر الن تامپسون. تفکیک سطوح رنگی (آنالیز) عنصر اصلی تشکیل‌دهنده تصویر است.



تصویر ۴۱- تصویرسازی به شیوه لایه‌گذاری با استفاده از آبرنگ، تصویرگر در این اثر برخلاف تصویر ۴۴ با هدایت قلم مو سعی در ایجاد جزئیات کرده است.



تصویر ۴۰- تصویرسازی به شیوه لایه‌گذاری با استفاده از آبرنگ، تصویرگر در این اثر با ضربه‌های آزاد قلم مو لایه‌گذاری به تصویرسازی پرداخته است.



تصویر ۴۳- تصویرسازی به شیوه لایه‌گذاری با استفاده از آبرنگ و گواش، ماه پیشونی، اثر مهران زمانی

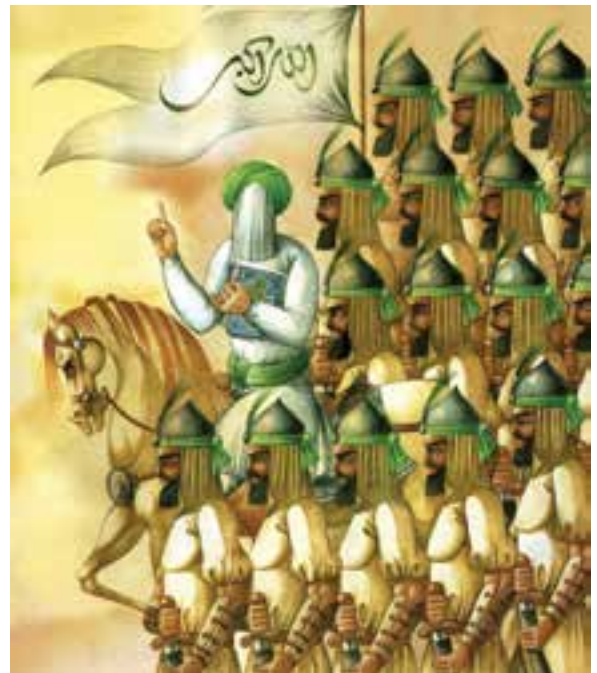

تصویر ۴۲- تصویرسازی به شیوه لایه‌گذاری با استفاده از آبرنگ، به شیوه پرداخت با الهام از نگارگری ایرانی، پیروزی، اثر علی اکبر صادقی



تصویر ۴۴- تصویرسازی به شیوه لایه‌گذاری با استفاده از ابرنگ و راییدوگراف، پل شهرستان اصفهان، اثر آلن بایاش



تصویر ۴۵- تصویرسازی به شیوه لایه‌گذاری با استفاده از ابرنگ و راییدوگراف، اصفهان، اثر آلن بایاش

۲- **شیوه خیس در خیس**: این شیوه از آبرنگ در حقیقت همان سیال و روان بودن رنگ بر سطح کاغذ به واسطه آب است و شاید بتوان گفت آبرنگ بیشترین توانایی را در اجرای چنین فضاهایی دارد. این شیوه از آبرنگ برای خلق فضاهای تخیلی، رؤیایی و فضاهای شعر بسیار مناسب است (تصویر ۴۶).



تصویر ۴۶- تصویرسازی به شیوه خیس در خیس بر روی کاغذ خیس، نینا کجاست؟، اثر ایوان گانتچف. همان گونه که مشاهده می کنید آبرنگ و به ویژه شیوه خیس در خیس می تواند برای خلق فضاهای تخیلی و رؤیایی بسیار مفید باشد.

این شیوه از آبرنگ همان گونه که از نامش پیداست برخلاف شیوه لایه گذاری است و به دو صورت الف: **خیس در خیس** بر روی کاغذ خیس و ب: **خیس در خیس** بر روی کاغذ خشک اجرا می شود.

### فعالیت ✓

**شیوه آبرنگ به صورت خیس در خیس بر روی کاغذ خیس**: ابتدا مطابق آنچه در مورد شاسی کشی گفته شد کاغذ را شاسی کشی کنید. توجه داشته باشید گاه ممکن است بخواهید در طبیعت با این روش نقاشی کنید. برای این منظور بهتر است شاسی کشی را در منزل انجام دهید و یا در محیط طبیعت با استفاده از اسفنج یا قلم موی پهن کاغذ را خیس کنید و سپس شاسی کشی را انجام دهید.

بعد از انتقال طرح توسط مداد، ابتدا با قلم موی بزرگ و یا با اسفنج (طبیعی یا مصنوعی) سطح کاغذ را خیس کنید، سپس رنگ را بر سطح کاغذ خیس شده قرار دهید. ملاحظه خواهید کرد رنگ بر سطح کاغذ، به صورتی زیبا شروع به حرکت و پخش شدن می کند (تصویر ۴۷).



تصویر ۴۷- برای ایجاد پس‌زمینه در شیوه خیس در خیس بر روی کاغذ ابتدا کاغذ را با قلم موی پهن و یا اسفنج خیس می‌کنیم. بعد از این که آب جذب کاغذ شد قلم موی آغشته به رنگ را به صورت افقی بر سطح کاغذ خیس شده حرکت می‌دهیم. به تدریج قلم مو آب و رنگ خود را از دست می‌دهد و هرچه شما به قسمت پایین تصویر حرکت کنید رنگ محو و کم‌رنگ می‌شود و برخلاف روش لایه‌گذاری نیاز نیست که رنگ را با آب محو کنید.

بر اساس میزان غلظت و حجم رنگ و خیس بودن سطح کاغذ شاهد پخش شدن رنگ به میزان متفاوت بر سطح کاغذ خواهید بود. این امر موجب می‌گردد که کار با این روش همیشه تازگی داشته باشد و بافت‌های متفاوتی به وجود آید. بهتر است در آغاز کار، تمرینات را با یک رنگ و بعد با دو و به تدریج با چندین رنگ افزایش دهید تا بر ابزار و شیوه کار تسلط کافی به دست آید (تصاویر ۴۸ تا ۵۰).



تصویر ۴۸- با استفاده از دو رنگ و محو کردن آنها در هم، می‌توانید به درجات متفاوتی از رنگ دست یابید. برای دست یافتن به این روش، کاغذ را مرطوب نگاه دارید و از اضافه کردن آب به قلم مو پرهیز کنید.

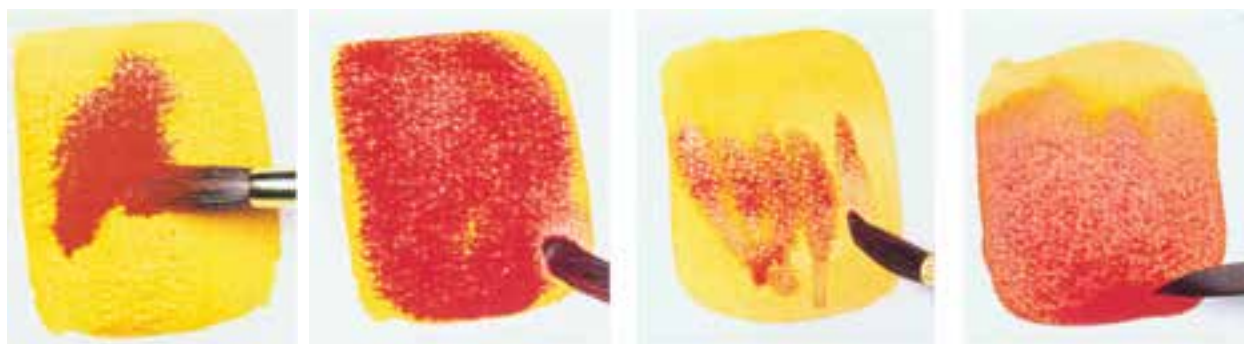

تصویر ۴۹- تمرین‌های مختلفی را در شیوه‌ی خیس در خیس بر روی کاغذ خیس با آبرنگ نشان می‌دهد. انجام این‌گونه تمرین‌ها تسلط شما را بر ابزار بیشتر خواهد کرد.

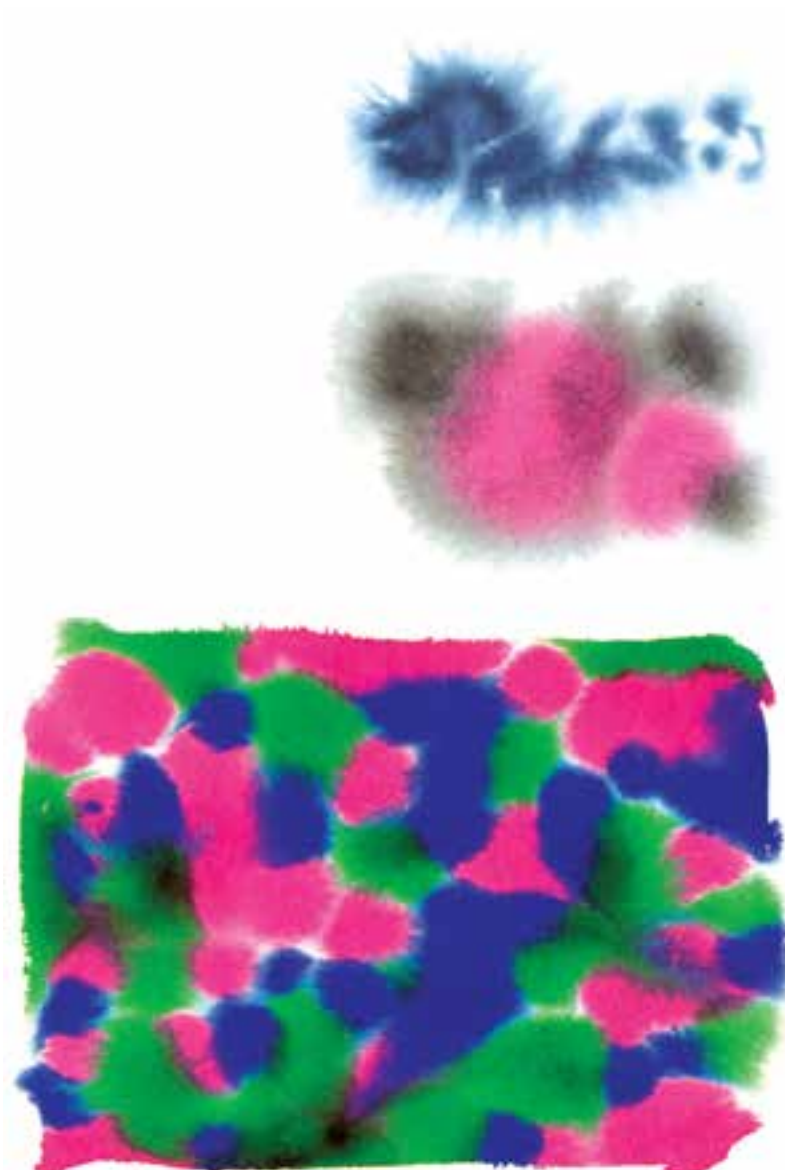

تصویر ۵۰- مراحل تمرین به شیوه‌ی خیس در خیس را ابتدا با یک رنگ، سپس با دو رنگ و در مرحله پایانی با چند رنگ نشان می‌دهد. برای کسب مهارت توصیه می‌شود شما هم چنین تمرین‌هایی را بر روی کاغذ مناسب انجام دهید.

شیوه خیس در خیس بر روی کاغذ خیس برای نقاشی از آسمان، انعکاس‌ها، زمینه‌ها و سایر سطوح‌ها بسیار مناسب است (تصویر

۵۱).



ب



الف



د



ج

تصویر ۵۱ الف تا د - مراحل اجرای نقاشی با آبرنگ به شیوه خیس در خیس بر روی کاغذ خیس را نشان می‌دهد. سیال و روان بودن رنگ در این شیوه برای ایجاد آسمان، امواج دریا و بافت صخره‌ها بسیار مناسب است. با استفاده از این روش برای آثار خود می‌توانید بافت‌های مناسبی ایجاد کنید، اثر زولتان زا بو

### توصیه

اما در این شیوه چیزی را که نباید فراموش کرد همان نقشه مسیر و راه است. همان گونه که قبلاً در خصوص نقاشی با آبرنگ توضیح داده شد، بهتر است ابتدا رنگ آمیزی نماهای دورتر را آغاز کنید و به تدریج نماهای جلویی و تیره‌تر را رنگ آمیزی نمایید. گاه ممکن است برای ایجاد بافت‌های متفاوت از خاصیت آب و رنگ در این شیوه استفاده شود. یکی از این راه‌ها می‌تواند افزودن آب با قلم‌موی تمیز به سطحی که رنگ آمیزی شده و هنوز خیس است باشد (تصویر ۵۲). این شیوه می‌تواند در تصویرسازی کودکان بافت‌های زیبا و مناسبی را به شما ارائه دهد. توصیه می‌شود این گونه تمرین‌ها را با انواع آبرنگ (قرصی - لوله‌ای - مایع) بر روی انواع کاغذ انجام دهید تا در صورت لزوم از این گونه بافت‌ها در تصویرسازی و یا نقاشی استفاده کنید (تصاویر ۵۳ تا ۵۷).





تصویر ۵۳- تصویرسازی به شیوه خیس درخیس بر روی کاغذ خیس با استفاده از آبرنگ، اثر ایوان گانتچف



تصویر ۵۲- پس از رنگ‌گذاری بر روی کاغذ خیس، با استفاده از اضافه کردن آب تمیز توسط قلم موی تمیز، آب موجب می‌گردد تا سطح رنگی بریده و روشن‌تر شود. هر قدر آب بیشتر اضافه گردد برش رنگ و بافت ایجاد شده بزرگ‌تر خواهد شد. پس از خشک شدن رنگ، اطراف طرح نیز تیره خواهد شد و بافت زیبایی را ملاحظه خواهید کرد.



تصویر ۵۵- تصویرسازی به شیوه خیس درخیس بر روی کاغذ خیس، اثر جفری اسمیت

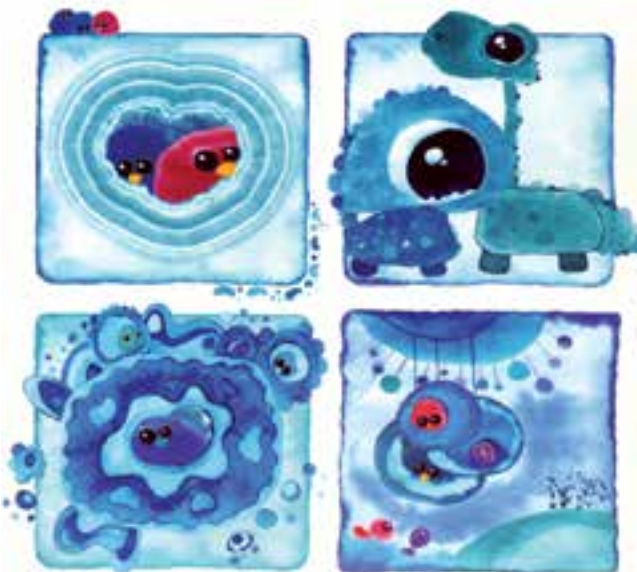

تصویر ۵۴- تصویرسازی به شیوه خیس درخیس بر روی کاغذ خیس، رؤیای بی‌پایان، اثر هاله عظیمی



تصویر ۵۶- تصویرسازی به شیوه خیس درخیس با استفاده از آبرنگ، گربه معبد، اثر آلن مارکز



تصویر ۵۷- تصویرسازی به شیوه خیس درخیس با استفاده از آبرنگ، اثر سوفی فاتوس

در شیوه خیس در خیس، کنار هم قراردادن رنگ‌ها بسیار مهم است و زمانی که رنگ هنوز خیس است می‌توانید رنگ دیگری را در کنار آن قرار دهید. خواهید دید که رنگ‌ها به سرعت درهم دویده و ترکیب می‌شوند و براساس غلظت رنگ بافت‌های متفاوتی را به شما ارائه خواهد کرد. در این روش نیز گاه باید صبر کنید تا بخشی که به صورت خیس در خیس رنگ آمیزی شده است کاملاً خشک شود بعد رنگ آمیزی بخش دیگر را آغاز کنید. برای این کار، مجدداً بخش جدیدی را که می‌خواهیم رنگ کنیم با قلم‌مو خیس می‌کنیم و سپس همانند قبل رنگ آمیزی را شروع می‌کنیم. در این روش سرعت رنگ آمیزی و حرکت قلم‌مو باید بیشتر از شیوه لایه گذاری باشد، زیرا در کم‌ترین زمان رنگ‌ها در هم ترکیب خواهند شد و بافت مورد توجه شما در اثر نداشتن سرعت کافی به دست نخواهد آمد. گاه ممکن است بخواهید روی سطحی را که رنگ آمیزی کرده‌اید دوباره رنگ کنید. برای این منظور با قلم‌مو و آب، سطح رنگ شده را دوباره خیس کنید و رنگ آمیزی را آغاز کنید. توجه داشته باشید این کار را یک یا دو بار می‌توانید انجام دهید و دفعات استفاده بیشتر موجب پاک شدن رنگ زیرین و کدر شدن رنگ‌ها می‌گردد. هنرمندان چینی و ژاپنی با استفاده از این روش آثاری ارزنده به وجود آورده‌اند و با ضربات نهایی قلم‌مو اثر را تکمیل کرده‌اند (تصویر ۵۸).



تصویر ۵۸- مراحل رنگ آمیزی به شیوه خیس در خیس بر روی کاغذ خیس را با آبرنگ نشان می‌دهد، برای تیره تر کردن به همین روش می‌توانید پس از خشک شدن لایه اول دوباره سطح کاغذ را خیس کنید و رنگ آمیزی لایه بعدی را شروع کنید، اثر خوزه پارامون

هنرجویان را تشویق کنید تا با آبرنگ، انواع کاغذها و قلم‌موهای تخت و گرد (الیاف طبیعی و مصنوعی) را تجربه کنند تا بتوانند ابزار خود و شیوه فردی شان را برای کار تصویرسازی انتخاب نمایند (تصویر ۵۹).

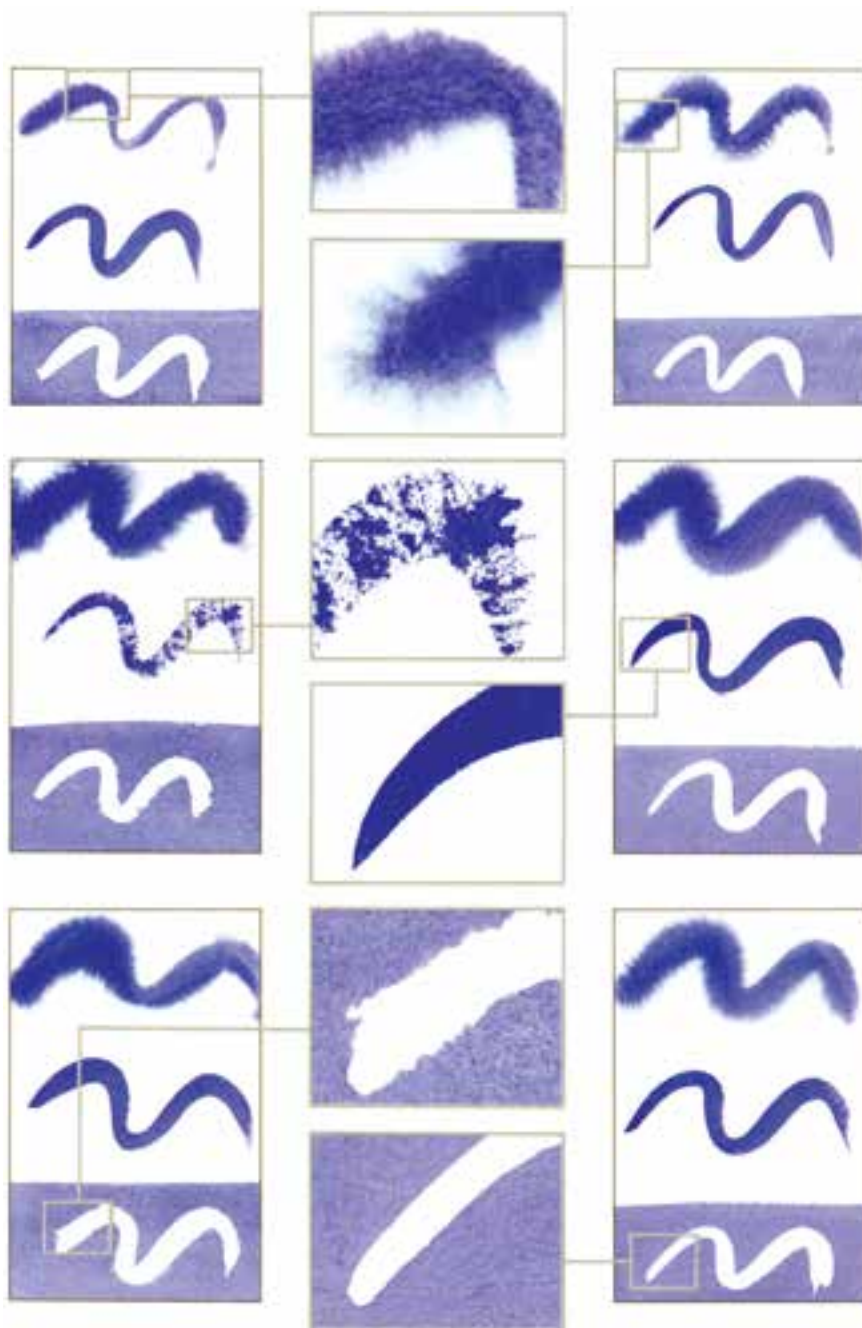

تصویر ۵۹- تمرین بر روی کاغذهای مختلف، چه به صورت خشک و خیس در خیس ضربه‌های قلم‌مو به شکل‌های مختلف، قلم‌موی خشک، نیمه‌خشک و خشک، می‌تواند مهارت شما را ارتقا دهد و شناخت شما را از ابزار بیشتر می‌کند.

در شیوه خیس در خیس می‌توانید از انواع بافت‌های ایجاد شده توسط نمک، شمع یا مداد شمعی، ماسه، چسب میس‌کیت، پارافین، اسفنج، دستمال کاغذی، قلم فلزی و سایر ابزارهای اثرگذار استفاده نمایید تا در تصویرسازی بنا بر ضرورت از بافت مناسب استفاده کنید (تصاویر ۶۰ تا ۶۴). توصیه می‌شود هنرآموزان محترم در کلاس نمونه‌های ساده‌ای را جهت آشنایی بیشتر هنرجویان جهت ایجاد بافت‌های جدید انجام دهند و از هنرجویان بخواهید با ابزار و مواد دیگر متناسب با آبرنگ کارهای جدیدی را تجربه کنند.



تصویر ۶۱- با استفاده از چسب میس کیت، شما می‌توانید بافت‌های متفاوتی به‌وجود آورید و پس از خشک شدن چسب با استفاده از آبرنگ کاغذ را رنگ کنید. این‌گونه بافت‌ها شما را در تصویرسازی بسیار کمک خواهد کرد.



تصویر ۶۰- با کشیدن شمع و یا مداد شمعی سفید بر سطح کاغذ و رنگ آمیزی آن توسط آبرنگ خواهید دید قسمت‌هایی که با شمع کشیده شده، به دلیل دفع آبرنگ توسط روغن شمعی، بافت‌های جالبی به‌وجود آورده است.



تصویر ۶۲- با استفاده از ابزار اثرگذار، مانند خودنویس، قلم راپیدوگراف، قلم مو، قلم فلزی و قلم نی بر روی کاغذ خیس، می‌توانید تصاویری به صورت محیطی با کیفیتی متفاوت به‌دست آورید.



تصویر ۶۳- اثر مواد و ابزار متفاوت و تأثیر آن را با استفاده از شیوه آبرنگ نشان می‌دهد. قلم موی خیس، پاستل روغنی یا شمع، چسب میس کیت، قلم نی و نمک هر کدام می‌توانند شما را در شیوه خیس درخیس کمک کنند تا به بافت و جلوه‌های بصری متفاوت دست یابید.



تصویر ۶۴- تصویرسازی به شیوه خیس درخیس، با استفاده از قلم فلزی و آبرنگ، اثر محسن حسن پور

یکی از روش‌هایی که در شیوه خیس در خیس می‌تواند برای تصویرسازی مناسب باشد استفاده از آبرنگ مایع یا جوهرهای رنگی مایع و پاک کننده (سفید کننده) است. شما با استفاده از این روش می‌توانید به بافت‌هایی همانند چاپ باتیک و به صورت نقش‌های منفی (سفید) در زمینه‌های رنگی دست یابید.

## آموزه شماره ۲۱ و ۲۲

نام درس : اکولین و پاک کننده‌ها (صفحات ۱۰۸ تا ۱۱۳ کتاب درسی)						
کلید واژه‌ها : جوهرهای رنگی حلال در آب، آبرنگ مایع، سفید کننده‌ها						
اهداف رفتاری درس : – با ابزار و وسایل مورد نیاز در شیوه‌ اکولین آشنا شود و نحوه نگهداری و توصیه‌های ایمنی را بکار گیرد. – با شیوه‌ اکولین و پاک کننده‌ها تصویرسازی نماید.						
پیش دانسته‌های هنرجویان : نظری : دانش نظری به صورت علمی ندارند. عملی : ممکن است در دوره‌های تحصیلی راهنمایی و در آموزش هنر با رنگ‌های جوهری و کار با آنها به طور مختصر آشنا شده و تجربیات مختصری به دست آورده باشند.						
طرح درس : – هنرجویان را با ابزار و وسایل کار، شیوه به کارگیری آنها و نحوه نگهداری و توجه در استفاده از پاک کننده‌ها و توصیه‌های ایمنی مرتبط با آن آشنا سازیم. – با استفاده از رنگ‌های جوهری (اکولین) تصویرسازی را به هنرجویان آموزش دهیم.						
جدول طرح درس هنر آموز :						
<table border="1"> <tr> <td></td> <td></td> <td></td> </tr> <tr> <td></td> <td></td> <td></td> </tr> </table>						
رویکردهای یاددهی – یادگیری : رویکرد فرایندی و اکتشافی هدایت شده، روش آموزش توأم با نمایش روش کار به صورت فعال						
ارزش‌یابی : به صورت ژورمان (داوری) کلاسی و یا کارپوشه اثر هنرجو ارزش‌یابی شود. (ارزش‌یابی عملی با استفاده چک لیست با ارائه شاخص‌ها).						
مکان‌های بازدید : در صورت امکان بازدید از نمایشگاه‌های نقاشی و تصویرسازی با شیوه‌ اکولین						
منابع و مآخذ : کتاب‌های مصور شده با شیوه‌ اکولین، کتاب‌های مصور کودکان و نوجوانان کانون پرورش فکری کودکان و نوجوانان کتاب‌های درسی مصور با شیوه‌ اکولین به‌ویژه در دوره ابتدایی و سایت‌های هنری.						

## اکولین و پاک‌کننده‌ها

آبرنگ مایع یا جوهرهای رنگی و پاک‌کننده (سفیدکننده): جوهرهای رنگی نیز از رنگ‌های حلال در آب‌اند و نوعی از آبرنگ مایع به شمار می‌آیند که با اضافه کردن آب به آن می‌توان آن را به هر مقدار که مورد نیاز است رقیق کرد. این گونه رنگ‌ها از شفافیت و درخشندگی بالایی برخوردارند که به دلیل خاصیت جذب بالا و سریع آن بر کاغذ و ایجاد بافت‌های تصادفی و زیبا، که از ترکیب رنگ‌ها با یکدیگر به دست می‌آید و همچنین سادگی نسبی آن نسبت به آبرنگ تصویرگران، از آن استفاده می‌کنند. شیوه استفاده از آبرنگ مایع (جوهرهای رنگی) درست مشابه آبرنگ است و برای رنگ آمیزی از رنگ‌های روشن به تیره کار را آغاز می‌کنیم و همچون آبرنگ می‌توان با روش لایه گذاری و یاخیس در خیس بر روی کاغذ با آن کار کرد و از محل برخورد دو رنگ، رنگ سوم به دست آورد. در هنگام رنگ آمیزی به جهت رنگ‌دهی زیاد آن بهتر است بیشتر دقت کنید تا رنگ به اندازه کافی برداشته شود. زیرا رنگ به سرعت جذب کاغذ می‌شود و اصلاح آن برایتان مشکل ایجاد می‌کند، به ویژه زمانی که بخواهید بعضی از قسمت‌ها را با گواش سفید کنید. مشاهده خواهید کرد که هر قدر گواش سفید بر روی رنگ بگذارید، گواش شما ته رنگ آبرنگ مایع را به خود می‌گیرد. این گونه رنگ‌ها اغلب در ظرف‌های شیشه‌ای با دهانه گشاد و یا در ظرف‌های شیشه‌ای قطره چکان دار در بازار عرضه می‌شود. در چند سال اخیر در کشور ما نیز شرکت‌های مختلفی دست به تهیه این گونه رنگ‌ها زده‌اند اما متأسفانه هنوز از کیفیت مناسبی برخوردار نیستند. اما در صورت دسترسی نداشتن به مشابه خارجی آن می‌توانید از رنگ‌های ایرانی، جوهرهای خوش نویسی و یا بودر رنگریزی مخصوص پارچه (حلال با آب) نیز استفاده کنید.

## ابزار و وسایل لازم:

- ۱- آبرنگ مایع (جوهرهای رنگی) ترجیحاً از نوع قطره چکان دار
- ۲- دستمال کاغذی
- ۳- پاک‌کننده
- ۴- قلم‌موی الیاف مصنوعی آبرنگ
- ۵- چوب کبریت
- ۶- کلاف چوبی یا تخته طراحی
- ۷- پونز یا گیره طراحی (تصویر ۱).



تصویر ۱- وسایل مورد نیاز شیوه آبرنگ مایع (جوهرهای رنگی) و پاک‌کننده (سفیدکننده) از قبیل مایع پاک‌کننده، دستمال کاغذی و آبرنگ مایع را نشان می‌دهد.



روش کار : در این شیوه، ابتدا دستمال کاغذی را با آب مرطوب می‌کنیم. سپس با استفاده از قطره چکان آبرنگ مایع، چند قطره از رنگ دلخواه و هماهنگ را، همان‌گونه که در تصویر مشاهده می‌کنید، بر روی دستمال کاغذی مرطوب که چند تا خورده است می‌چکانیم. با توجه به خیس بودن سطح دستمال، رنگ به راحتی و به صورت اتفاقی بر سطح دستمال پخش می‌شود. با همین شیوه رنگ‌های دیگر را به آن اضافه می‌کنیم. نتیجه حاصله رنگ‌هایی با شکل‌های غیرمنتظره و زیباست (تصاویر ۲ و ۳).



تصویر ۲- مرحله اول شیوه آبرنگ مایع (جوهرهای رنگی) و پاک‌کننده را، که با قطره‌چکان بر دستمال کاغذی مرطوب رنگ می‌چکانیم، نشان می‌دهد.



تصویر ۳- مرحله دوم رنگ آمیزی با آبرنگ مایع (جوهرهای رنگی) و پاک‌کننده را نشان می‌دهد.

بعد از پایان مرحله رنگ گذاری، تای دستمال را به دقت باز و آن را بر کلاف چوبی یا تخته طراحی توسط پونز یا گیره طراحی محکم می کنیم. بعد از این که دستمال کاغذی کاملاً خشک شد با استفاده از قلم مو یا چوب کبریت و مایع پاک کننده (سفیدکننده) بر روی آن طرح مورد نظر را اجرا می کنیم. ملاحظه خواهید کرد طرح به صورت خط های سفید (نگاتیو) بر سطح رنگی دستمال کاغذی به وجود آمده و مایع پاک کننده به خوبی رنگ را پاک کرده است (تصاویر ۴ تا ۷).

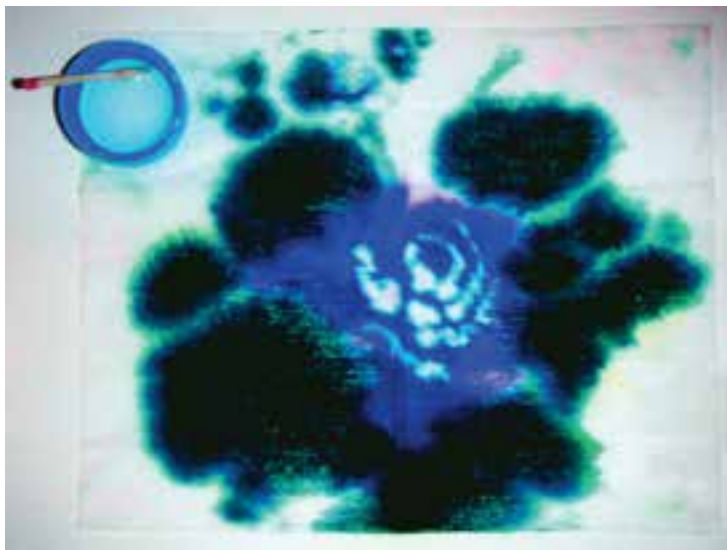

تصویر ۴- مرحله سوم یعنی باز کردن تای دستمال کاغذی بعد از رنگ آمیزی را نشان می دهد. همان گونه که مشاهده می کنید با این روش می توانید به بافت های زیبا و اتفاقی دست یابید.



تصویر ۵- مرحله نهایی را که با استفاده از قلم مو و یا چوب کبریت طرح صورت خط های سفید یا منفی (نگاتیو) ایجاد شده نشان می دهد، اثر دانشجو مهناز سیداختیاری

برای این کار توصیه می‌گردد طرح‌هایی را، که دارای ارزش‌های خطی و بیشتر به صورت محیطی هستند، انتخاب کنید. همچنین از طرح‌هایی با جزئیات زیاد پرهیز کنید، زیرا مایع پاک‌کننده خط‌هایی را که پاک می‌کند اگر نزدیک به هم باشند دچار پخش شدگی خط‌های سفید یا منفی (نگاتیو) می‌گردد و این امر می‌تواند به دقت عمل طرحتان آسیب جدی برساند.



تصویر ۶- اثر دانشجو مهناز سید اختیاری

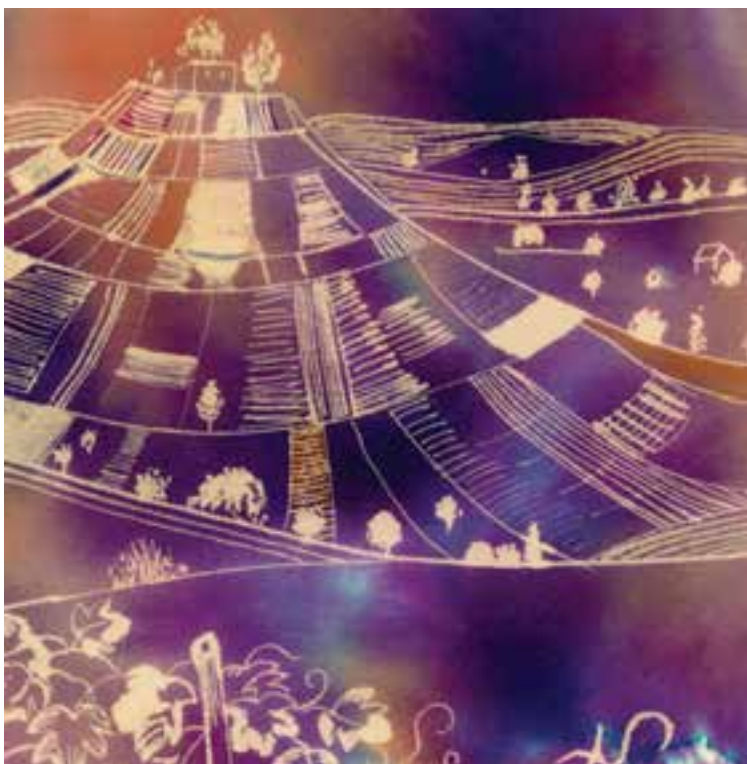

تصویر ۷- اثر دانشجو مهناز سید اختیاری

شیوه آبرنگ به صورت خیس در خیس بر روی کاغذ خشک : یکی دیگر از شیوه‌های آبرنگ به صورت خیس در خیس، شیوه خیس در خیس بر روی کاغذ خشک است و بیشتر نقاشان با این شیوه کار می‌کنند. تفاوت این شیوه با شیوه قبلی، همان گونه که از نامش پیداست، در آن است که برای رنگ آمیزی سطح کاغذ را خیس نمی‌کنیم. برای شروع، ابتدا کاغذ را شاسی کشی می‌کنیم و بعد از انتقال طرح بر سطح، با استفاده از قلم‌مو و آبرنگ (قرصی، لوله‌ای، مایع)، رنگ‌ها را سریع در کنار هم و گاه بر روی هم می‌گذاریم (تصویر ۸).



تصویر ۸- مراحل اجرای کار به شیوه خیس در خیس بر روی کاغذ خشک را نشان می‌دهد. همان طور که می‌بینید بدون آن که کاغذ را خیس کنند رنگ را بر روی کاغذ می‌دهند. همچنین رنگ‌های دیگر را یا در کنار و یا روی رنگ تا وقتی که خیس است قرار می‌دهند. در این روش سرعت عمل نقش بسیار مهمی دارد، اثر وی چنس بالستار

ملاحظه خواهید کرد به دلیل آن که در این شیوه سطح کاغذ خشک است کاغذ رنگ را به خود جذب می‌کند. به همین دلیل بهتر است سرعت عمل خود را بیشتر کنید. این روش در بسیاری از مواقع سطح کاغذ هم چون تخته رنگ (پالت) شما عمل خواهد کرد و رنگ‌ها را با هم بر سطح کاغذ ترکیب می‌کنند. این امر موجب می‌شود تا تصویر نسبت به شیوه خیس در خیس بر روی کاغذ خیس از جرم بیشتری برخوردار شود و این به آن دلیل است که در کاغذ خیس شده مقداری از رنگ بر سطح کاغذ پخش می‌شود. ولی در این شیوه همه رنگ جذب آن قسمت‌هایی که رنگ گذاری می‌کنیم می‌شود. بعد از خشک شدن سطح رنگ، دوباره با همین روش می‌توانید لایه‌های رنگی دیگری را بر سطح رنگی اول رنگ گذاری کنید. به یاد داشته باشید وجود نقشه حرکت و مسیر رنگ گذاری هم چنان ضروری و مهم است.

با توجه به این که ترکیب رنگ بیشتر بر سطح کاغذ در این روش اتفاق می‌افتد با استفاده از نقشه مسیر حرکت می‌توانید تا حد بسیاری جلوی خطا و اشتباهات احتمالی را بگیرید. شما می‌توانید هنرجویان را در استفاده از ابزار، شیوه مناسب و چگونگی نقشه مسیر حرکت با توجه به موضوعی که برمی‌گزینید یاری کنید (تصویر ۹).



تصویر ۹- نمونه‌ای دیگر از نقاشی به شیوه خیس درخیس بر روی کاغذ خشک را نشان می‌دهد. مشخص بودن نقشه مسیر حرکت می‌تواند در جلوگیری از اشتباه و خطا در هنگام کار به شما کمک کند. در این اثر هنرمند شروع کار را از سر پرنده‌ها آغاز و به دم آنها ختم کرده است، اثر وی چنس بالستار

### توصیه

توصیه می‌شود برای کسب مهارت کافی ابتدا تمرین‌هایی را با استفاده از آب مرکب و قلم‌مو و یا تک‌رنگ با آبرنگ انجام دهید و پس از کسب مهارت با ترکیبات رنگی مختلف کار خود را آغاز کنید. هنرمندانی چون رامبراند از این شیوه، با استفاده از آب مرکب، آثار ارزشمندی از خود به یادگار گذاشته‌اند و بسیاری از پیش‌طرح‌ها و طرح‌های سریع برای تابلوهای نقاشی خود را به این روش طراحی کرده‌اند (البته هنرجویان عزیز با این روش در کلاس طراحی آشنا گردیده‌اند و تمرین‌های کافی انجام داده‌اند) (تصاویر ۱۰ تا ۱۲).



تصویر ۱۰- طراحی با آب مرکب و قلم‌مو به شیوه خیس در خیس بر روی کاغذ خشک، اثر رامبراند



تصویر ۱۱- طراحی با آب‌مِ مرکب و قلم‌مو به شیوه  
خیس درخیس بر روی کاغذ خشک، دختر خفته، اثر رامبراند



تصویر ۱۲- تصویرسازی به شیوه خیس درخیس بر روی کاغذ  
خشک، در تاریکی، اثر شون ویساسا

## آموزه شماره ۲۳

### مطالعه آزاد

نام درس : شیوه ابربراش (رنگ پاش) (صفحات ۱۲۰ تا ۱۳۱ کتاب درسی)

کلید واژه‌ها : ابربراش، ماسکه کردن، کمپرسور، چسب میس کیت، رنگ های جوهری، ماسک

اهداف رفتاری درس : با شیوه ابربراش در تصویرسازی آشنا شود.

پیش دانسته‌های هنرجویان :

نظری : در کتاب‌های هنر دوره راهنمایی با رنگ پاش‌های ابتدایی و ساده مانند فوتک آشنا شده است.

عملی : ممکن است به صورت تجربی فعالیت‌هایی در این زمینه داشته باشند.

طرح درس : از آنجایی که این درس به صورت مطالعه آزاد می‌باشد هنرآموزان می‌توانند مطالب این فصل را به صورت

نمایش تصاویر کتاب‌های تصویرسازی و نقاشی با ابربراش و یا با استفاده از پروژکتور ارائه نمایند.

جدول طرح درس هنرآموز :



رویکردهای یاددهی – یادگیری : روش سخنرانی و نمایش تصاویر

ارزش‌یابی : ندارد

مکان‌های بازدید : نمایشگاه‌های تصویرسازی و نقاشی با ابربراش

منابع و مأخذ : کتاب‌های مصور کودکان و نوجوانان، کتاب‌های علمی تصویرسازی شده و سایت‌های هنری



## منابع و مآخذ

### منابع فارسی

- ۱- پُرتَر، تام و گودمان، سو، ترجمه منصور حسامی، تکنیک های گرافیک ۲، برای معماران، طراحان گرافیک و هنرمندان، تهران: جهاد دانشگاهی هنر، چاپ اول، ۱۳۷۶
- ۲- پُرتَر، تام و گرین استریت، باب، ترجمه اردشیر کشاورزی، تکنیک های گرافیک ۱، ابزار و روش ها برای معماران، طراحان گرافیک، نقاشان و مجسمه سازان، تهران: جهاد دانشگاهی هنر، چاپ سوم، ۱۳۷۶
- ۳- اولین نمایشگاه آسیایی آثار تصویرگران کتاب کودک، تهران: ستاد نمایشگاه آسیایی، وزارت فرهنگ و ارشاد اسلامی، ۱۳۷۰
- ۴- آثار تصویرگران کتاب کودک، تهران: ستاد اولین نمایشگاه آثار تصویرگران کتاب کودک، وزارت فرهنگ و ارشاد اسلامی، ۱۳۶۸
- ۵- کاج، تونی، نقاشی با آبرنگ در ۱۰ درس، ترجمه عرب علی شروه، تهران: فرهنگ سرا (یساولی)، چاپ دوم، ۱۳۷۵
- ۶- بوگا چینکال. ک، بوگا چیکن، ب. م، آموزش هنر حکاکی، ترجمه نازلی اصغرزاده، تهران: نشر دنیای نو، چاپ اول، ۱۳۷۲
- ۷- جک استیمر، بادو. و، کاربرد خط و روش های طراحی، ترجمه مریم مدنی، تهران: انتشارات مارلیک، چاپ اول، ۱۳۷۶
- ۸- بلیک، وندون، نقاشی با آبرنگ، توضیح کامل تکنیک های نقاشی با آبرنگ در ۱۲ درس، مترجم: قباد شیوا، تهران: انتشارات و کتاب فروشی بهار، چاپ اول، ۱۳۶۱
- ۹- سزابو، زولتان، تکنیک های آبرنگ، ترجمه نینا افخمیان (تنها)، تهران: انتشارات پانوس، ۱۳۷۵
- ۱۰- مجموعه آثار آبرنگ آلن بایاش، تهران: انتشارات یساولی، ۱۳۷۹
- ۱۱- حسن پور محسن و شباهنگی، جلال، مبانی تصویرسازی، اداره کل چاپ و توزیع کتاب های درسی، تهران: نوبت چهارم، ۱۳۸۷
- ۱۲- کتاب سال تصویرگران ۱۳۸۵، انتشارات انجمن تصویرگران کتاب کودک، ۱۳۸۵
- ۱۳- کتاب سال تصویرگران ۱۳۸۴، انتشارات انجمن تصویرگران کتاب کودک، ۱۳۸۴
- ۱۴- آثار تصویرگران کتاب کودک، ناشر، وزارت فرهنگ و ارشاد اسلامی، ۱۳۶۸
- ۱۵- قاسمی پویا، اقبال، آموزش تکنسین، ناشر: مؤسسه مطالعات و برنامه ریزی آموزشی سازمان گسترش، ۱۳۷۱
- ۱۶- استافل بیم، دانیال ال، ترجمه غلامرضا یادگارناد، آرش بهرامی، دکتر کورش یرند، درآمدی بر الگوهای ارزش یابی، انتشارات یادواره کتاب، ۱۳۸۶
- ۱۷- سیف، علی اکبر، روان شناسی پرورشی، انتشارات آگاه، ۱۳۷۳
- ۱۸- شریفان، احمد، جزوه آموزشی دستورالعمل طراحی سؤال و آزمون های پیشرفت تحصیلی، ۹۰- ۱۳۸۹

- ۱۹- میرزاییگی، علی، نقش هنر در آموزش و پرورش و بهداشت روانی کودک، انتشارات مدرسه، ۱۳۸۲
- ۲۰- هنر و آموزش و پرورش، انتشارات کمیسیون ملی یونسکو در ایران
- ۲۱- برجیسون، بت، ترجمه عربعلی شروه، نقاشی با مداد رنگی، انتشارات بهار، ۱۳۸۰
- ۲۲- آنجلو، ساندرا، مترجم: ندا گرگانی، شیوه‌های تازه نقاشی با مدادرنگی در ۷ درس، انتشارات بهار، ۱۳۸۰
- ۲۳- جیلبرت، وندی، مترجم: ندا گرگانی، نقاشی با مدادهای آبرنگی، انتشارات بهار، ۱۳۸۰
- ۲۴- پارامون، خوزه، مترجم: قاسم رویین، نقاشی با پاستل، انتشارات هرم، ۱۳۷۱
- ۲۵- پارامون، خوزه، مترجم: قاسم رویین، نقاشی با مدادرنگی، نشر نی، ۱۳۷۲
- ۲۶- ویکی پریا. دانش‌نامه آزاد
- ۲۷- جهان رازها و رمزها، کتاب نمایشگاه بین‌المللی آثار تصویرگران کتاب کودک، سازمان چاپ و انتشارات وزارت فرهنگ و ارشاد اسلامی، ۱۳۷۲
- ۲۸- جهان عاشقانه‌ها، پنجمین نمایشگاه آثار تصویرگران کتاب کودک، ناشر: دبیرخانه نمایشگاه بین‌المللی آثار تصویرگران کتاب کودک، ۱۳۸۱
- ۲۹- جهان مهر و ماه، کتاب نمایشگاه بین‌المللی آثار تصویرگران کتاب کودک، ناشر: انجمن هنرهای تجسمی، دبیرخانه نمایشگاه بین‌المللی آثار تصویرگران کتاب کودک، ۱۳۷۸

## منابع لاتین

- 1- Fairy tales & Fantasies in illustration, Graphic, SHA, 1992
- 2- Bagnall, Brian and ursula & Hille, Astrid, Watercolors land scape, walter foster publishing, Inc, 1994
- 3- Lidzey, john, watercolour in close-up, Harpercollins Publishers, 2004.
- 4- Bays, Jill, water colours in a weekend (Flowers), David & charls Book, 2004.
- 5- cherrett, Pauline, The practical Art of Chinese brush Painting, published by Silverdale Books, 2003.
- 6- Dalley, Terence, The Complete Guide to Illustration and Design Techniques and Materials, Quantum Publishing Ltd, 2004.
- 7- Dawson, John, The Complete Guide to Prints and Printmaking Techniques and Materials, London: Quantum, Book 2004.
- 8- Sida way, lan, Seligman, Patricia, Be an artist in 10 steps, Great Britain: Hamlyn, 2009.
- 9- Society of Illustrators, Illustrators 23, The Society of Illustrators, inc, new york, 1981.
- 10 - Society of Illustrators, Illustrators 28, The Society of Illustrators, inc, new york, 1986.
- 11- Society of Illustrators, Illustrators 24, The society of Illustrators, inc, new york, 1982.
- 12 - Parramon, Jose, Ballestar, Vicenc, How to Paint animals, Watson Guptill Publications, new york, 1991.

- 13 – Bolton Richard, How to Paint with Bruhs-tipped felt pens, Search press limited, 1996.
- 14 – Parramon, Jose, Fresquet, G,How to Paint in water color, watson Guptill Publication, New york, 1989.
- 15 – Owen, Peter, Sutcliffe, The Complete AirBrush and Photo- Retouching manula, north light, Cincinnati, Ohaio,19.
- 16 – Annual' 91 Illustrators of children's Books, official catalogue of the Illustrators exhibition Bologna children's Book fair.
- 17 – Annual' 92 Illustrators exhibition Bologna Children's Book fair.
- 18 – Annual' 89 Illustrators exhibition Bologna Children's Book fair.
- 19 – Iranian Illustrators of children's Books 1968-1989, Institute for the intellectual development of Children and young Adults.
- 20 – Art directors index to Illustrators 13-RoTo vision 1993.
- 21– The Are book- phaidon presslimited, 1994.
- 22–Zoltan szabo watercolor Techniques- North light books- cincinnati/oHio,1994.
- 23– How to paint with Brush- tipped felt pens - Richard Bolton Search press, 1996.
- 24– The painting handbook-oeanabooks, 2003.
- 25– The artist's handbook- Ray smith - Dorling kindersly. london. 1993.

