

ترموستات اتاقی هوشمند

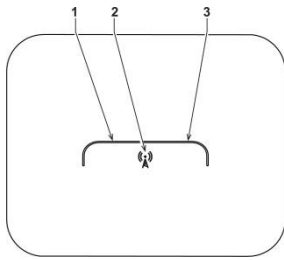

- ۲۱. فعال بودن حالت گرمایش
- ۲۲. علامت عملکرد دستگاه در حالت ضد یخ زدگی
- ۲۳. علامت ایراد در سیستم
- ۲۸. چشمک زدن: جست و جو جهت دریافت سیگنال/دائم روشن: برقراری مناسب ارتباط

مودم



- ۱. لامپ LED چپ
- ۲. دکمه حالت تست
- ۳. لامپ LED راست

پیکربندی و فعال نمودن دستگاه کنترل هوشمند پکیج شوفاژ دیواری در ۵ مرحله

مرحله اول: نصب باتری در مودم

نکته: در صورت نصب مودم برای اولین بار یا در صورت چشمک زدن علامت کم بودن توان باتری مودم دستورالعمل این قسمت را دنبال کنید. در غیر اینصورت مستقیماً به سراغ مرحله سوم (برنامه‌ریزی زمان روز) بروید.

نصب باتری

- ۱. کاور جلویی را توسط یک پیچ گوشتی از نقاط A و B همانند شکل باز نمایید.

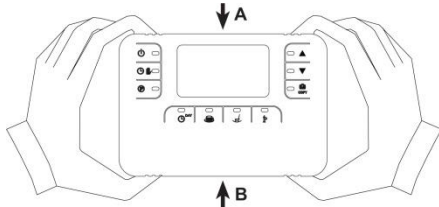

- ۲. دو باتری قلمی 1.5V AA LR6 را در جای خود قرار دهید.
- ۳. کاور جلویی را مجدداً در جای خود قرار دهید.
- ۴. از برقراری جریان الکتریکی اطمینان حاصل کنید. لامپ LED راست هر دقیقه به مدت ۲ ثانیه چشمک می‌زند.

مرحله دوم: نصب باتری در سیستم کنترل هوشمند پکیج شوفاژ دیواری

نکته: در صورت نصب دستگاه کنترل هوشمند پکیج شوفاژ دیواری برای اولین بار یا در صورت چشمک زدن علامت کم بودن توان باتری دستگاه کنترل هوشمند پکیج شوفاژ دیواری و یا خاموش شدن صفحه نمایش دستورالعمل این قسمت را دنبال کنید. در غیر اینصورت مستقیماً به سراغ مرحله سوم (برنامه‌ریزی زمان روز) بروید.

- ۱. کاور جلویی را توسط یک پیچ گوشتی از نقاط A و B همانند شکل ذیل باز نمایید.

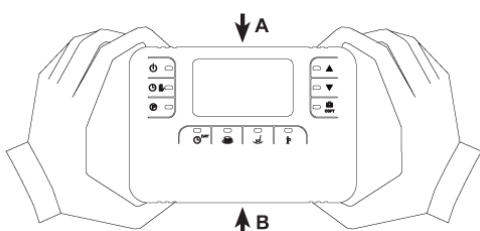

- ۲. دو باتری قلمی 1.5V AA LR6 را در جای خود قرار دهید.
- ۳. کاور جلویی را مجدداً در جای خود قرار دهید.
- ۴. تا زمان یافتن سیگنال و اتصال با مودم صبر کنید. این عمل هنگام ظاهر شدن علامت خاتمه می‌یابد. در غیر اینصورت باتری‌ها را از دستگاه کنترل هوشمند پکیج شوفاژ دیواری خارج نموده و مراحل اول و دوم را تکرار کنید. در صورت نیاز دستگاه کنترل هوشمند را به مودم نزدیک تر نمایید.

مرحله سوم: تنظیم ساعت و روزهای هفته

۲۴. دکمه شماره ۴ (دکمه برنامه‌ریزی روز و زمان) را یک بار فشار دهید. عدد مربوط به روز هفته شروع به چشمک زدن می‌کند. با فلش‌های بالا و پایین روز هفته را تنظیم کنید. عدد ۱ نشان دهنده روز اول هفته و عدد ۷ نشان دهنده آخرین روز هفته است.

- ۱. دکمه شماره ۴ (دکمه برنامه‌ریزی روز و زمان) را یک بار دیگر فشار دهید. عدد مربوط به ساعت شروع به چشمک زدن می‌کند. با فلش بالا و پایین، ساعت را تنظیم کنید.
- ۲. دکمه شماره ۴ (دکمه برنامه‌ریزی روز و زمان) را بار دیگر فشار دهید، عدد مربوط به دقیقه شروع به چشمک زدن می‌کند. با فلش بالا و پایین، دقیقه را تنظیم کنید.
- ۳. با فشار دادن مجدد دکمه شماره ۴ (دکمه برنامه‌ریزی روز و زمان) از تنظیمات خارج شوید.

مرحله چهارم: وارد کردن برنامه هفتگی

- ۱- قابلیت برنامه‌ریزی گرمایش محیط
- ۲- کاهش مصرف انرژی تا ۳۶%
- ۳- قابلیت اتصال بدون نیاز به سیمکشی
- ۴- قابلیت تنظیم دمای هوای اتاق از ۷ تا ۳۲ درجه سانتیگراد
- ۵- قابلیت برنامه‌ریزی روزانه و هفتگی
- ۶- قابلیت برنامه‌ریزی روزهای تعطیل
- ۷- قابلیت برنامه‌ریزی روزهای استراحت، در خانه ماندن در روزهای کاری هفته
- ۸- قابلیت برنامه‌ریزی زمان عدم نیاز به استفاده از پکیج
- ۹- قابلیت برنامه‌ریزی وضعیت مهمانی (تنظیم موقت دما) جهت جلوگیری از افزایش دما
- ۱۰- قابلیت برنامه‌ریزی پیش گرمایش
- ۱۱- قابلیت فعال نمودن سیستم ضد گیرپاژ پمپ پکیج شوفاژ دیواری
- ۱۲- قابلیت فعال نمودن سیستم ضد یخ زدگی پکیج شوفاژ دیواری
- ۱۳- قابلیت اصلاح دمای خوانده شده از اتاق
- ۱۴- راحتی تنظیم و برنامه‌ریزی برای مصرف کننده
- ۱۵- توانایی عیب یابی خودکار دستگاه

ترموستات اتاقی فرولی به دلیل عدم نیاز به سیم کشی، به راحتی بر روی پکیج‌های قدیمی نیز نصب می‌شود. در صورت استفاده از این دستگاه، به راحتی دمای هوای منزل را کنترل نمایید و در صورتی که دمای هوای بیرون گرم یا سرد شود، دمای داخل ساختمان هیچ تغییری نمی‌کند. همچنین دمای محیط را می‌توان در ساعت‌های مختلف روز و برای هفت روز هفته به صورت جداگانه تنظیم کرد و ساعت خاموش و روشن شدن دستگاه نیز در صورت عدم حضور در منزل مشخص گردد. در صورت استفاده از این دستگاه، مصرف گاز پکیج شوفاژ دیواری تا ۳۶ درصد کاهش می‌یابد.



- ۱. دکمه خاموش/ روشن نمودن گرمایش
- ۲. دکمه تنظیم دستی/ اتوماتیک دستگاه به حالت گرمایش
- ۳. دکمه برنامه‌ریزی گرمایش
- ۴. دکمه برنامه‌ریزی روز و زمان
- ۵. دکمه عملکرد در بار کم دستگاه (جزئی)
- ۶. دکمه عملکرد در روزهای استراحت (در خانه ماندن در روزهای کاری هفته)
- ۷. دکمه تنظیمات / اطلاعات کاربر
- ۸. دکمه عملکرد در روزهای تعطیل/ کپی برنامه‌ریزی روزانه
- ۹. دکمه کاهش دمای اتاق
- ۱۰. دکمه افزایش دمای اتاق
- ۱۱. گروه‌های برنامه زمانی
- ۱۲. شماره روز هفته
- ۱۳. ساعت و دقیقه
- ۱۴. حالت خاموش بودن گرمایش
- ۱۵. علامت درخواست گرمایش به صورت دستی
- ۱۶. علامت درخواست گرمایش به صورت اتوماتیک
- ۱۷. علامت عملکرد در روزهای تعطیل
- ۱۸. علامت درخواست برای روشن شدن مشعل
- ۱۹. چشمک زن: کم بودن توان باتری مودم/ دائم روشن: کم بودن توان باتری ترموستات
- ۲۰. دمای فعلی

### عملیات خاص

#### عملکرد در روز های تعطیل (عدم نیاز به استفاده از پکیج شوفاژ دیواری)

عملکرد تعطیلات برای خاموش کردن دستگاه در فاصله های زمانی خاص استفاده می شود. این فواصل زمانی می تواند بین ۱ ساعت تا ۴۵ روز باشد. به این ترتیب می توانید دستگاه را برای صرفه جویی به طور اتوماتیک در زمان هایی که خارج از منزل هستید خاموش کنید. دستگاه مجدداً پس از اتمام زمان تعطیلات روشن می شود. در زمان تعطیلات دستگاه در صورتی که دمای اتاق به زیر ۵ درجه سانتیگراد برسد جهت جلوگیری از یخ زدگی روشن می شود.

جهت فعال کردن عملکرد در روز های تعطیل روش زیر را دنبال کنید.

۱. دکمه شماره ۸ را فشار دهید. علامت کیف بر روی صفحه به صورت چشمک زن ظاهر می شود. همچنین زمان به صورت ۰۰:۰۱ نمایش داده می شود. که نشان دهنده زمان باقیمانده قبل از تمام شدن عملکرد در روز های تعطیل است.

۲. از دکمه های بالا و پایین برای تغییر دادن زمان باقیمانده از عملکرد روز های تعطیل استفاده کنید. عدد ۰۰:۰۱ - نشان دهنده ۱ ساعت، و عدد ۴۵:۰۰ - نشان دهنده ۴۵ روز است.

۳. در طول عملکرد روز های تعطیل، همواره زمان باقیمانده از عملکرد روز های تعطیل نمایش داده می شود. برای متوقف کردن عملکرد تعطیلات، دکمه شماره ۸ را مجدداً فشار دهید. همچنین فشردن هر دکمه دیگری که نمایانگر عملکرد دیگری باشد، سبب متوقف شدن عملکرد روز های تعطیل می شود.

#### عملکرد مهمانی - تنظیم موقت دما (عملکرد در بار جزئی)

عملکرد مهمانی جهت تنظیم دمای اتاق (بین ۷ تا ۲۲/۵ درجه سانتیگراد) در بازه زمانی بین ۱ تا ۲۴ ساعت مورد استفاده قرار می گیرد. این عملکرد می تواند هنگام مهمانی (که به علت ازدحام جمعیت دمای محیط بالا می رود) یا مواقعی که می خواهید در یک بازه زمانی کوچک از منزل خارج شوید مفید واقع شود

برای فعال کردن عملکرد مهمانی روش زیر را دنبال کنید

۱. دکمه شماره ۵ (دکمه عملکرد در بار جزئی) را فشار دهید. علامت دست به شکل چشمک زن بر روی صفحه ظاهر می شود. و زمان عدد ۰۰:۰۱ - را که نشان دهنده زمان (بر حسب ساعت) باقیمانده از عملکرد مهمانی است را نشان می دهد.

۲. با فشار دادن فلش های بالا و پایین می توانید دمای مورد نظر در عملکرد مهمانی را تنظیم کنید

۳. با فشار دادن دکمه شماره ۴ می توانید زمان باقیمانده از عملکرد مهمانی را تنظیم کنید

۴. در طول عملکرد مهمانی، زمان باقیمانده از عملکرد مهمانی روی صفحه نمایش نشان داده می شود.

برای غیر فعال کردن عملکرد مهمانی می توانید مجدداً دکمه شماره ۵ یا هر دکمه دیگری که نمایانگر عملکرد دیگری است را فشار داد.

#### عملکرد روز استراحت

عملکرد روز استراحت به شما این امکان را می دهد که به طور موقت حالت گرمایش را مطابق عملکرد روز پایان هفته یا یک روز بعد آن فعال نمایید. این عملکرد زمانی مفید است که تعطیلی دیگری غیر از جمعه در هفته وجود داشته باشد یا شما به هر دلیلی (مثلاً بیماری) در روز دیگری غیر از جمعه در منزل بمانید. عملکرد تنظیم شده قبلی به محض پایان یافتن عملکرد روز استراحت شروع می شود.

جهت فعال کردن عملکرد روز استراحت روش زیر را دنبال کنید

۱. دکمه شماره ۶، را فشار دهید. علامت ساعت و علامت مربوط به روز شروع به چشمک زدن می کند. که نشان دهنده این است که عملکرد مربوط به روز جمعه از اکنون تا ساعت ۲۳:۵۹ همان روز فعال خواهد بود.

۲. دکمه شماره ۶ را مجدداً فشار دهید، علامت ساعت و علامت مربوط به روز بعد شروع به چشمک زدن می کند. این به این معناست عملکرد مربوط به روز جمعه از الان تا ساعت ۲۳:۵۹ روز بعد فعال خواهد بود.

برای غیر فعال کردن عملکرد روز استراحت مجدداً دکمه شماره ۶ یا هر دکمه مربوط به عملکرد دیگری را فشار دهید.

#### ویرایش کردن پارامتر ها

##### زمان سیکل روشن/خاموش شدن

هنگامی که دمای دستگاه به دمای تنظیم شده برای اتاق نزدیک می شود، ترموستات بر اساس نیاز شروع به روشن و خاموش نمودن چرخشی مدار گرمایش پکیج شوفاژ دیواری می کند. مجموع زمان های روشن و خاموش شدن در هر سیکل ثابت است. اگر زمان روشن ماندن افزایش یابد زمان خاموش بودن کاهش می یابد و برعکس. زمان این سیکل را بین ۵ تا ۶۰ دقیقه در بازه ۱ دقیقه ای می توان تعیین کرد.

۱. دکمه شماره ۷ (دکمه تنظیمات / اطلاعات کاربر) را سه ثانیه فشار دهید.

۲. نمایشگر پارامتر p1 را نشان می دهد. حال می توان با فلش بالا و پایین زمان سیکل را تنظیم کرد.

۳. با فشار دادن دکمه های دیگر از منو خارج می شود.

##### تنظیم حالت گرمایش / سرمایش

روند زیر را برای تنظیم حالت گرمایش / سرمایش روی دستگاه کنترل هوشمند دنبال کنید

۱. دکمه شماره ۷ را به مدت ۳ ثانیه نگه دارید.

۲. پارامتر p1 بر روی صفحه نمایان می شود.

۳. دکمه ۷ را مجدداً فشار دهید.

۴. پارامتر p2 بر روی صفحه نمایش داده می شود. با فلش های بالا و پایین می توان این پارامتر را تنظیم کرد. عدد صفر نمایانگر گرمایش و عدد ۱ نمایانگر سرمایش است.

۵. با فشار دادن مابقی دکمه ها از این منو خارج شوید

##### سیستم ضد گیر پاژ پمپ

این سیستم رله ترموستات را هر روز به مدت ۵ ثانیه حدود ساعت ۱۲:۰۰، به شرط اینکه پمپ در ۲۴ ساعت گذشته روشن نشده باشد فعال می کند.

۱. دکمه شماره ۷ را به مدت ۳ ثانیه نگه دارید.

پس از این که ساعت و روز های هفته تنظیم شدند، دستگاه کنترل هوشمند، برنامه تنظیم شده در کارخانه را دنبال می کند. دستگاه می تواند تا ۶ گروه برنامه زمانی مختلف را ببیند. هر گروه زمانی را می توان از ساعت ۰:۰۰ تا ۲۴:۰۰ با فاصله های زمانی ۱۰ دقیقه برنامه ریزی کرد. در هر بازه زمانی تعریف شده می توان دما را از ۷ درجه سانتیگراد تا ۲۲/۵ درجه سانتیگراد، با فاصله ۰/۱ درجه سانتیگراد تنظیم کرد. بنابراین کاربر می تواند هر ترکیب زمانی و دمایی را که نیاز داشته باشد برای دستگاه تعریف کند. گروه های برنامه پیش فرض تنظیم شده در کارخانه:

از روز شنبه تا چهارشنبه	گروه ۱	گروه ۲	گروه ۳	گروه ۴	گروه ۵	گروه ۶
زمان شروع	06:30	08:00	12:00	14:00	18:00	22:30
دمای تنظیمی پیش فرض (سانتیگراد)	21	18	21	18	21	16
از روز پنجشنبه تا جمعه	گروه ۱	گروه ۲	گروه ۳	گروه ۴	گروه ۵	گروه ۶
زمان شروع	08:00	10:00	12:00	14:00	18:00	22:30
دمای تنظیمی پیش فرض (سانتیگراد)	21	21	21	21	21	16

روش زیر را برای تغییر دادن تنظیمات کارخانه دنبال کنید

۱. دکمه شماره ۳ (دکمه برنامه ریزی گرمایش) را فشار دهید. ۶ گروه زمانی به شکل چشمک زن در بالای صفحه نمایش ظاهر می شوند. روز اول نشان دهنده اولین روز هفته است.

۲. دکمه شماره ۷ (دکمه تنظیمات / اطلاعات کاربر) را فشار دهید. زمان شروع گروه زمانی به شکل چشمک زن در بالای صفحه نمایش نشان داده می شود. با فشردن دکمه بالا و پایین می توان زمان شروع را، با فواصل زمانی ۱۰ دقیقه تنظیم کرد.

۳. با فشردن مجدد دکمه شماره ۷ (دکمه تنظیمات / اطلاعات کاربر)، دمای اتاق به شکل چشمک زن ظاهر می شود. می توان با فشردن فلش بالا و پایین، دما را در بازه مربوطه، با دقت ۰/۱ درجه سانتیگراد تنظیم کرد.

۴. با فشردن مجدد دکمه شماره ۷ (دکمه تنظیمات / اطلاعات کاربر) ۶ گروه زمانی به شکل چشمک زن ظاهر می شوند.

۵. حال با فشردن فلش بالا می توان مراحل ۲ تا ۴ را تکرار کرد.

۶. سایر گروه های زمانی را می توان با فلش بالا و پایین انتخاب کرد و مراحل تنظیم را بر روی آنها انجام داد.

۷. برای تنظیم کردن مابقی روزها می توانید به شکل زیر عمل کنید.

a. با فشردن دکمه شماره ۴ (دکمه برنامه ریزی روز و زمان) روز دوم بر روی صفحه نشان داده می شود. که می توان مراحل ۲ تا ۶ را بر روی آن انجام داد.

b. می توان پس از تعریف کردن گروه های زمانی برای هر روز با فشار دادن دکمه ۸ همین پروفایل را به روز بعد منتقل کرد.

توجه: دقت کنید که هنگام تعریف کردن گروه زمانی، ساعت های شروع متفاوت باشد.

#### مرحله پنجم: انتخاب مد عملیاتی

با فشار دادن دکمه ۲ (دکمه تنظیم دستی/ اتوماتیک دستگاه به حالت گرمایش) علامت ساعت بر روی صفحه نمایش ظاهر می شود. دستگاه کنترل هوشمند مطابق برنامه ریزی انجام شده عمل خواهد کرد. ۶ گروه زمانی نمایش داده می شود و همچنین گروه زمانی فعال (با نشان دادن کادر در اطراف آن) مشخص می شود. اگر کادر نشان داده نشود به این معناست که زمان بین ساعت ۰:۰۰ و ساعت شروع اولین گروه زمانی است. (زمان فعال شدن هیچ یک از گروه ها فرا نرسیده است)

#### تغییر موقت دمای تنظیم شده

در حالت اتوماتیک (وجود علامت ساعت روی صفحه نمایش) می توان دمای تعریف شده بر روی دستگاه را، با فشردن فلش بالا و پایین، موقتاً متوقف کرد. با فشردن دکمه بالا و یا پایین می توان دما را با پله های ۰/۱ درجه سانتیگراد تنظیم کرد. در این هنگام علامت دست بر روی صفحه نمایش به صورت چشمک زن نمایش داده می شود و تنظیم دمایی از پیش انجام شده تا رسیدن به ساعت تعریف شده بعدی باطل شده و دمایی تعریف شده ی جدید ملاک قرار می گیرد.

جهت تنظیم سریعتر دما دکمه ها را فشار داده و تا رسیدن به دمای مورد نظر نگه دارید

#### تنظیم گرمایش به صورت دستی

برای تعریف کردن یک دمای ثابت و متوق ف کردن برنامه زمان بندی، دکمه شماره ۲ (دکمه تنظیم دستی/ اتوماتیک دستگاه به حالت گرمایش) را فشار دهید تا علامت دست به صورت ثابت روی صفحه نمایش داده شود. حال دمای مورد نظر را می توان با فلش بالا و پایین تنظیم کرد.

#### خاموش کردن دستگاه

در صورت عدم نیاز به گرمایش مدار شوفاژ (حالت تابستانی پکیج شوفاژ دیواری) یا زمانی که در زمستان منزل به مدت طولانی خالی می ماند با فشردن دکمه شماره ۱ (مربوط به روشن و خاموش شدن دستگاه) می توان دستگاه را خاموش کرد. در این حالت علامت رادیاتور از روی صفحه نمایش محو شده و علامت power بر روی صفحه نمایش ظاهر می گردد. در این حالت چنانچه دمای اتاق به زیر ۵ درجه سانتیگراد برسد سیستم ضد یخ زدگی پکیج شوفاژ دیواری فعال می شود. با فشردن مجدد دکمه شماره ۱ (مربوط به روشن و خاموش شدن دستگاه) دستگاه روشن می شود.

۵. مجددا دکمه شماره ۷ را فشار دهید.
۶. با فشار دادن مابقی دکمه‌ها می‌توانید از نرم افزار خارج شوید.

#### خطای ترموستات اتاقی

در صورت بروز ایراد در ترموستات اتاقی (دستگاه کنترل هوشمند پکیج)، صفحه نمایش خطای E92 را به همراه علامت خطر نمایش می‌دهد و گرمایش پکیج شوفاژ دیواری متوقف می‌شود.

#### نصب دستگاه کنترل هوشمند پکیج شوفاژ دیواری

این دستگاه می‌تواند بر روی دیوار یا روی میز نصب شود. دستگاه باید به دور از درهای ورودی، پنجره‌ها و منابع گرمایی بر روی دیوار در ارتفاع ۱/۵ متر از کف نصب شود. پکیج شوفاژ دیواری را قبل از اتصال به دستگاه کنترل هوشمند از منبع برق جدا کنید. صفحه جلویی دستگاه کنترل هوشمند را با فشردن پیچ‌گوشی در نقاط A و B جدا کنید. سپس صفحه پشت دستگاه کنترل هوشمند را به کمک پیچ به دیوار محکم کنید، باتری‌ها را سر جای خود قرار ندهید. جهت نصب باتری‌ها به مرحله ۱ و ۲ مراجعه کنید.

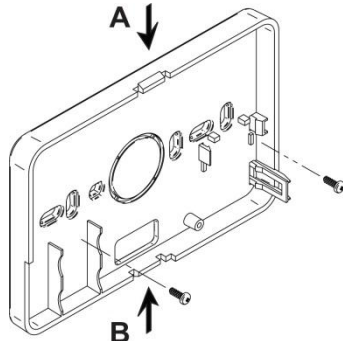

#### اتصال سیم از ترمینال ترموستات اتاقی پکیج شوفاژ دیواری به دستگاه کنترل هوشمند

پکیج شوفاژ دیواری را قبل از اتصال به دستگاه کنترل هوشمند از منبع برق جدا کنید. صفحه جلویی دستگاه کنترل هوشمند را با فشردن پیچ‌گوشی در نقاط A و B جدا کنید. سپس صفحه پشت دستگاه کنترل هوشمند را به کمک پیچ به دیوار محکم کنید. سپس دو سیم را در حفره مربعی ترمینالی که داخل دستگاه وجود دارد قرار داده و با پیچ‌های روی ترمینال سیم‌ها را محکم کنید. سپس پنل جلویی را سر جای خود قرار دهید.

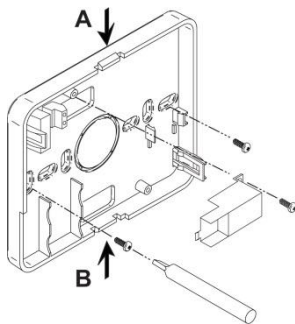

۲. نمایشگر پارامتر p1 را نمایش می‌دهد.
۳. دکمه شماره ۷ را ۲ مرتبه فشار دهید.
۴. نمایشگر پارامتر p3 را نمایش می‌دهد. با فلش‌های بالا و پایین، عدد ۰ را برای غیر فعال کردن سیستم ضد گیرپاژ پمپ و عدد ۱ را برای فعال کردن سیستم ضد گیرپاژ پمپ تنظیم کنید.
۵. با فشار دادن مابقی دکمه‌ها می‌توانید از این منو خارج شوید.

#### عملکرد پیش گرمایش

این عملکرد تنها زمانی که حالت گرمایش اتوماتیک انتخاب می‌شود قابل استفاده است. زمانی که یک برنامه زمان بندی برای گرمایش مشخص می‌شود و کاربر در شروع آن بازه زمانی، دمای مشخصی را تعریف می‌کند، هدف این است که در آن ساعت دمای اتاق مطلوب باشد. بنابراین دستگاه باید اندکی زودتر روشن شود. دستگاه کنترل هوشمند پکیج شوفاژ دیواری می‌تواند زمان مورد نیاز برای پیش گرمایش را بدست آورد. اگر دمای اتاق در بازه زمانی کمتری از زمان محاسبه شده به دمای مطلوب برسد، دستگاه زمان پیش گرمایش را کاهش می‌دهد و بالعکس. به این ترتیب دستگاه می‌تواند حداقل زمان مورد نیاز پیش گرمایش را محاسبه کند.

همچنین دستگاه کنترل هوشمند پکیج شوفاژ دیواری این امکان را فراهم می‌کند که شیب پیش گرمایش را تعیین کند. در این حالت دمای اتاق در ۱ ساعت اول ۳ درجه بالاتر در نظر گرفته می‌شود. بنابراین مهم است در صورت استفاده از این عملکرد، در زمان شروع، دمای م وارد نیاز تعریف شود و همچنین زمان شروع، زمان شروع استفاده از دستگاه باشد. برای فعال کردن حالت پیش گرمایش مراحل زیر را دنبال کنید.

۱. دکمه شماره ۷ را ۳ ثانیه نگاه دارید.
  ۲. پارامتر p1 بر روی صفحه نمایش داده می‌شود.
  ۳. دکمه ۷ را سه بار فشار دهید.
  ۴. پارامتر p4 روی صفحه نمایش، نشان داده می‌شود. با فلش‌ها این عدد را روی ۰ به منظور غیر فعال کردن حالت پیش گرمایش و عدد ۱ را جهت فعال کردن حالت پیش گرمایش و عدد ۲ جهت فعال کردن حالت پیش گرمایش با شیب ۳ درجه سانتیگراد در ساعت انتخاب کنید.
  ۵. با فشردن مابقی دکمه‌ها از منو خارج شوید.
- در زمان عملیات پیش گرمایش علامت دمای اتاق به صورت چشمک زن ظاهر می‌شود. عملیات پیش گرمایش زمانی متوقف می‌شود که اختلاف دمای اتاق و دمای تنظیم شده به کمتر از ۰/۵ درجه سانتیگراد برسد.

#### حداکثر تعداد گروه‌های زمانی

حداکثر ۶ گروه زمانی قابل تعریف است. اگر لازم باشد می‌توان تعداد گروه‌های زمانی را تا ۲ گروه کاهش داد. جهت کاهش گروه‌های زمانی مراحل زیر را دنبال کنید.

۱. دکمه شماره ۷ را ۳ ثانیه نگه دارید.
۲. صفحه نمایش پارامتر p1 را نمایش می‌دهد.
۳. دکمه شماره ۷ را ۴ بار فشار دهید.
۴. صفحه نمایش علامت p5 را نمایش می‌دهد. با فلش‌های بالا و پایین حداکثر تعداد گروه‌های زمانی روزانه را می‌توانید بین ۲ تا ۶ تغییر دهید.
۵. با فشردن سایر دکمه‌ها از منو خارج شوید.

#### انتخاب واحد دما

مراحل زیر را جهت تغییر واحد دما از سانتیگراد به فارنهایت دنبال کنید.

۱. دکمه شماره ۷ را ۳ ثانیه نگاه دارید.
۲. صفحه نمایش پارامتر p1 را نمایش می‌دهد.
۳. دکمه شماره ۷ را ۵ بار فشار دهید.
۴. صفحه نمایش پارامتر p6 را نشان می‌دهد. با فلش‌های بالا و پایین عدد ۰ را برای تعیین واحد دمای درجه سانتیگراد و عدد ۱ را برای تعیین واحد دمایی درجه فارنهایت تنظیم کنید.
۵. با فشردن سایر دکمه‌ها از منو خارج شوید.

#### اصلاح دمای خوانده شده از اتاق

جهت اصلاح دمای خوانده شده از اتاق روش زیر را دنبال کنید. دمای خوانده شد از اتاق را می‌توان بین ۲- تا ۲ درجه سانتیگراد، با بازه ۰/۱ درجه تنظیم کرد.

۱. دکمه شماره ۷ را ۳ ثانیه نگاه دارید.
۲. پارامتر p7 روی صفحه نمایش داده می‌شود.
۳. دکمه شماره ۷ را ۶ مرتبه فشار دهید.
۴. پارامتر p7 نمایش داده می‌شود. با فلش‌های بالا و پایین می‌توانید دمای خوانده شده اتاق را اصلاح کنید.

#### عملکرد های متفرقه

#### اطلاعات دستگاه کنترل هوشمند پکیج شوفاژ دیواری

۱. دکمه شماره ۷ را فشار دهید.
۲. صفحه نمایش پارامتر T1 را نشان می‌دهد. این زمان مدت روشن بودن دستگاه را بر حسب دقیقه که توسط دستگاه کنترل هوشمند پکیج شوفاژ دیواری در طول سیکل‌های روشن و خاموش شدن محاسبه شده نشان می‌دهد.
۳. مجددا دکمه شماره ۷ را فشار دهید.
۴. صفحه نمایش پارامتر ۷ را نشان می‌دهد که نشان دهنده نسخه نرم افزاری دستگاه کنترل هوشمند است.

ویژگی های فنی و تنظیمات پیش فرض دستگاه	
زمان تنظیمی	12:00
روز تنظیمی	1 (شنبه)
حالت عملکرد	اتوماتیک
دمای تنظیمی گرمایش (به طور تنظیم دستی) (بر حسب سانتیگراد)	20
دمای عملکرد حالت ضد یخ (بر حسب سانتیگراد)	5
زمان سیکل روشن / خاموش شدن (دقیقه)	P1 20
تنظیم حالت گرمایش / سرماییش	P2 =0 گرمایش
سیستم ضد گیرپاژ پمپ	P3 =0 بدون عملکرد
عملکرد پیش گرمایش	P4 =0 بدون عملکرد
حداکثر تعداد گروه های زمانی	P5 6
انتخاب واحد دما	P6 =0 سانتیگراد
اصلاح دمای خوانده شده از اتاق	P7 0
انتخاب عملکرد ورودی خط تلفن	P8 =0 خاموش شدن سیستم با تماس تلفنی
دمای تنظیمی اتاق پس از برقراری تماس تلفنی (سانتیگراد)	P9 20
حدود عمر باتری	یک سال