

# نظریہ ہاکی حسابداری

جلد اول

دکتر علی ثقفی

عضو هیات علمی دانشگاہ علامہ طباطبائی





# نظریه‌های حسابداری

جلد اول

---

تألیف

دکتر علی ثقفی

عضو هیأت علمی دانشگاه علامه طباطبائی

---



انجمن حسابداری ایران  
Iranian Accounting Association

سروشنامه	: نظریه‌های حسابداری / تألیف علی نفیسی
عنوان و نام پدید آور	: تهران: انجمن حسابداری ایران، ترمه، ۱۳۹۲.
مشخصات نشر	: ۱۹۲ ص. جدول- نمودار
مشخصات ظاهری	: ۸ - ۳۳۳ - ۹۷۸ - ۹۶۴ - ۹۷۸
شابک ج ۱	: ۵ - ۳۳۴ - ۹۷۸ - ۹۶۴ - ۹۷۸
شابک دوره	: فیا
وضعیت فهرست نویسی	: حسابداری
موضوع	: انجمن حسابداری ایران
شناسه افزوده	: HF5655:J27 ۱۳۹۲
رده بندی کنگره	: ۶۵۷:۰۲۶
رده بندی دیویی	: ۳۱۷۶۸۱۶
شماره کتابشناسی ملی	



انجمن حسابداری ایران  
Iranian Accounting Association

نام کتاب:	نظریه‌های حسابداری - جلد اول
مؤلف:	دکتر علی نفیسی
ویراستار:	ملیحه مشتاقی
صفحه‌آرایی:	زهرا قیطاسی
طراح جلد:	سید مهدی لنگرانی
نوبت چاپ:	اول ۱۳۹۲
ناشر:	انجمن حسابداری ایران با همکاری انتشارات ترمه
تیراژ:	۱۰۰۰ نسخه
لیتوگرافی:	فرانقش
چاپ و صحافی:	رسام - چاوش
شابک:	۸ - ۳۳۳ - ۹۷۸ - ۹۶۴ - ۹۷۸
شابک دوره:	۵ - ۳۳۴ - ۹۷۸ - ۹۶۴ - ۹۷۸
قیمت با جلد گالینگور:	۹۰۰۰ ریال
قیمت با جلد شومیز:	۷۰۰۰۰ ریال

آدرس انجمن: تهران - خیابان ملاصدرا - خیابان شیراز جنوبی - خیابان برزیل غربی - پلاک ۲۳ - طبقه اول

تلفکس: ۸۸۰۵۱۳۴۱ - ۸۸۲۱۳۱۴۱

آدرس سایت: [www.iranianaa.ir](http://www.iranianaa.ir) آدرس ایمیل: [iranianaa@yahoo.com](mailto:iranianaa@yahoo.com)

کلیه حقوق برای انجمن حسابداری ایران محفوظ است

تقدیم ہے

ہمسفر عزیزم



## پیشگفتار

خداوند را سپاسگزارم که به موقع توفیق تألیف و تصنیف این کتاب را عنایت فرمود. عنوان نظریه‌های حسابداری که در سال ۱۳۵۸ در جامعه حرفه‌ای حسابداری و حتی در محافل دانشگاهی وازه‌ای ناآشنا بود، اکنون می‌تواند عنوان کتابی با اهمیت آموزشی بالا باشد.

رشته حسابداری در سال ۱۳۵۹ در سراسر کشور، تنها دارای یک استادیار تمام وقت عضو هیأت علمی رسمی بود. از اواخر دهه ۱۳۶۰ که وزارت علوم، تحقیقات و فناوری، ایجاد دوره دکتری حسابداری را تصویب کرد، تحول اساسی در این رشته آغاز شد. رشد کمی و کیفی بی‌نظیر دانشجویان حسابداری در سطح کارشناسی و تحصیلات تکمیلی، تقاضای فراوان بازار کار، درآمد خوب حسابداران نسبت به سایر مشاغل، همه حکایت از تحول در این رشته دارد. اینک همه‌ی دانشگاه‌های بزرگ ایران دوره دکتری حسابداری را دایر کردند. بیش از یکصد و پنجاه عضو هیأت علمی تمام وقت رسمی در سطح استادیار و بالاتر به خدمات آموزشی در این رشته می‌پردازند. تا سال ۱۳۷۱ هیچ مجله دانشگاهی در رشته حسابداری نداشتیم و این سزاوار یک رشته علمی نبود. اکنون با همت استادان بزرگوار بیش از ۱۲ مجله علمی- پژوهشی داریم.

با راه‌اندازی دوره کارشناسی ارشد و دکتری حسابداری در تعدادی از دانشگاه‌ها، اکثریت دانشجویان دیروز و استادان امروز، انتظار و اصرار داشتند، اینجانب نیز کتابی با موضوع تئوری حسابداری ترجمه و یا تألیف کنم. بعد از سال ۱۳۷۵ همزمان با فارغ‌التحصیلی تعدادی از دانشجویان دوره دکتری این اصرار بیشتر شد. اما به سه دلیل این مسئولیت مهم در سال ۱۳۹۲ به سرانجام رسید.

اول آنکه از سال ۱۳۵۳ که با تئوری حسابداری آشنا شدم، مطالعاتی که در دوره دکتری داشتم، مطالبی که تا سال ۱۳۷۵ آموخته بودم و آنچه طی پانزده سال تدریس تئوری حسابداری یافته بودم را کافی به مقصود نمی‌دانستم. وجدانم نهیب می‌زد که آیا کتاب حاصل، کفایت و پختگی لازم را در خواننده ایجاد می‌کند؟ و همواره پاسخ درونیم مطالعه

بیشتر را ندا می‌داد. دوم، از آنجا که در شمار اولین افرادی (و شاید هم آغازگر) بودم که درس تئوری حسابداری را در سطح دانشگاه‌های کشور تدریس می‌نمودم و حتی معرفی کتاب از جانب من هم اغلب مورد اقبال سایر استادان جهت تدریس قرار می‌گرفت، نگرانیم دو چندان می‌شد که در صورت تألیف کتابی از سوی من، احتمالاً با علاقه کمتری به مطالعه آثار جدید و یا حتی مطالعه سایر کتاب‌های قدیم پرداخته می‌شود و سوم آنکه معتقد بودم مطالعات و پژوهش‌های ارزشمند بومی ابتدا در قالب رساله‌های دوره‌های تحصیلات تکمیلی متجلی می‌شود، خروجی آن در قالب مقالاتی در مجلات منتشر می‌شود و پس از دستیابی به تعداد قابل توجهی متون از این دست، می‌توان با خیال آسوده‌تری دست به نگارش کتاب زد و لذا خداوند را شاکرم که به منظور فراهم‌سازی این بستر به من توفیق عهده‌دار شدن راهنمایی رساله‌های بی‌شماری (به ویژه در مقطع دکتری) و راه‌اندازی و پایه‌گذاری اولین مجله دانشگاهی در رشته حسابداری را عنایت فرمود. تاکنون به مدد فارغ‌التحصیلان شایسته دکتری صدها کتاب، ترجمه و تألیف شده است. هزاران دانشجوی حسابداری با کیفیت عالی و متفکرانه و با داشتن نظریه، آموزش دیده‌اند و مقاله علمی نوشتن باب شده است.

آری! اکنون مطمئن هستم به اندازه کافی استادانی داریم که با علاقه و خودجوش نظریه‌های حسابداری را دنبال می‌کنند. خرسندم به واسطه بسیاری از دانشجویان توانمندی که غافل از اشتیاق بی‌صبرانه‌ام برای نظاره‌گر بودن به بار نشستن توانمندی‌هایشان و صرفاً به پاس وفاداری به حرمت، ترجمه کتاب تئوری حسابداری را چند صباحی معوق کردند، به یاری حق تعالی همگی نتایج کارهای خود را منتشر کرده‌اند.

آنچه پیش روی شماست حاصل بیش از سی سال تدریس مشتاقانه تئوری حسابداری در سطح کارشناسی ارشد و دکتری می‌باشد. طی این مدت طولانی از همراهی دانشجویان بسیاری که با عشق به ارائه فصولی از کتاب‌های مختلف تئوری حسابداری و مقالات نظری می‌پرداختند، بهره فراوان بردم.

این کتاب برای تدریس تئوری حسابداری یک در سطح کارشناسی ارشد تهیه شده است و تلاش شده به زبانی ساده و قابل فهم نوشته شود. نظریه‌های مطرح در این جلد، پایه



تئوری حسابداری است. به تئوری‌های اثباتی پرداخته نشده مگر در حد معرفی. تدریس و مطالعه برخی از فصول کتاب برای دانشجویان سال آخر دوره کارشناسی، به خصوص علاقه‌مندان به ادامه تحصیل در سطح کارشناسی ارشد رشته حسابداری، بسیار مفید و قابل توصیه است.

برخی از مطالب مندرج در این کتاب، در مقالات متعدد منتشر شده مؤلف بیان شده است. توصیه می‌شود پس از مطالعه کتاب، مقاله‌های مؤلف مجدداً خوانده شود. به منظور راحتی مراجعه و جلوگیری از تکرار، دو واژه حسابداری و واحد گزارشگر تعریف و مخفف منابع و مراجع معتبر و فهرستی از کتاب‌های تئوری حسابداری در صفحات بعد آورده شده است. از خوانندگان محترم تقاضا دارد این فهرست‌ها را قبل از مطالعه فصل اول مرور کنند. هر کجا لازم بوده توضیحاتی در زیرنویس صفحات آورده شده، تا مستقیماً خواننده را راهنمایی کند. از همه دانشجویان و استادانی که توفیق داشتم به آن‌ها و با آن‌ها نظریه‌های حسابداری را بیاموزم، به خصوص دانشجویان دوره دکتری تشکر می‌کنم. امید است صاحب‌نظران گرامی پس از مطالعه کتاب، اینجانب را از انتقادات سازنده محروم نکنند. پیشرفت در سایه انتقاد سازنده است. شک ندارم تمام پیشرفت‌های رشته حسابداری به دلیل تغییر نگرش به آن از یک رشته کاربردی (که انتهای جاده اخذ عنوان حسابدار رسمی بود)، به یک رشته علمی دارای نظریه است. این تحول و باور تنها با آموزش نظریه‌های حسابداری حاصل آمده که راهی بی‌پایان است و نظریه‌پردازی با رونق ادامه خواهد یافت. بنابراین به همه حسابداران و اعضای هیأت علمی توصیه می‌کنم کماکان با جدیت به دنبال یادگیری و آموزش نظریه‌های حسابداری باشند. به قول معروف، چون که صد آید، نود هم پیش ما است.

دکتر علی ثقفی

عضو هیأت علمی دانشگاه علامه طباطبایی

گروه حسابداری



## فهرست مطالب



صفحه	عنوان
۱۵	تعریف دو واژه کلیدی
۱۷	فهرستی از مراجع معتبر در حسابداری و معرفی مختف استفاده شده در این کتاب
۲۱	معرفی برخی از کتاب‌ها و بیانیتهای معتبر تئوری حسابداری

### فصل اول: حسابداری چیست

۳۵	مقدمه
۳۸	تعاریف حسابداری آنچه در غرب بوده و هست
۴۰	حسابداری به عنوان یک ایدئولوژی آنچه در شرق گذشت
۴۲	حسابداری به عنوان زبان تجارت
۴۴	حسابداری به عنوان تاریخچه مالی واحد گزارشگر
۴۵	حسابداری به عنوان مبنای اندازه‌گیری ارزش اقتصادی
۴۷	حسابداری به عنوان یک سیستم رسمی اطلاعات مالی
۴۸	حسابداری به عنوان متاعی اقتصادی
۴۹	نتیجه‌گیری

### فصل دوم: مقدمه‌ای بر نظریه حسابداری

۵۳	مقدمه
۵۳	نظریه حسابداری
۵۵	نکته‌هایی از حسابداری و نظریه‌های آن
۵۸	اهمیت نظریه: شرح و پیش‌بینی
۶۰	سطوح پیش‌بینی نظریه‌ها
۶۲	نظریه‌های رفتاری
۶۳	نتیجه‌گیری

### فصل سوم: محیط حسابداری

۶۷	مقدمه
۶۷	استفاده‌کنندگان اطلاعات حسابداری
۶۹	واحدهای گزارشگر
۷۱	حرفه‌ی حسابداری
۷۲	حسابداری علم است یا فن؟
۷۵	بیوست فصل سوم: حسابداری فن است یا علم؟

### فصل چهارم : روش های استدلال قیاسی و استقرایی

۷۹	.....	مقدمه
۷۹	.....	روش استدلال قیاسی
۸۰	.....	تعیین اهداف
۸۱	.....	مفروضات حسابداری
۸۴	.....	محدودیت های حسابداری
۸۶	.....	بیان مدل، ساختار یا چارچوب
۸۶	.....	تدوین مجموعه ای از تعاریف
۸۶	.....	تدوین اصول حسابداری
۸۶	.....	به کار گرفتن اصول برای تدوین رویه های عملی
۸۷	.....	محاسن و معایب روش قیاسی
۸۸	.....	روش استدلال استقرایی
۹۰	.....	نظریه های توصیفی و هنجاری
۹۰	.....	روش های استدلال در تحقیقات حسابداری
۹۳	.....	نتیجه گیری

### فصل پنجم : روش های استدلال رویکردهای رفتاری

۹۷	.....	مقدمه
۹۷	.....	نظریه ارزش سرمایه گذاری ها
۹۸	.....	ارزش ذاتی
۹۹	.....	فرضیه بازار کارای سرمایه - EMH
۱۰۰	.....	نظریه ی سبد سرمایه گذاری
۱۰۲	.....	نظریه پردازش اطلاعات
۱۰۲	.....	نظریه ثبات رفتاری
۱۰۳	.....	نظریه تکیه گاه
۱۰۴	.....	نظریه رویدادها
۱۰۵	.....	نظریه اخلاقی
۱۰۷	.....	نظریه اقتصاد کلان
۱۰۸	.....	نظریه اجتماعی
۱۱۴	.....	تأثیر ارزش های اجتماعی بر ارزش های حسابداری
۱۱۶	.....	نظریه ترکیبی
۱۱۷	.....	نتیجه گیری

### فصل ششم : فرضیه های بازار کارای سرمایه

۱۲۱	.....	مقدمه
۱۲۲	.....	فرضیه بازار کارای سرمایه

۱۳۳	سازوکار بازار کارای سرمایه
۱۳۷	اثر فرضیه بازار کارای سرمایه بر حسابداری
۱۴۰	الگوی ارزش گذاری دارایی‌ها (سرمایه گذاری‌ها) - معروف به مدل فیشر
۱۴۳	مدل قیمت گذاری دارایی‌های سرمایه‌ای (CAPM)
۱۴۹	نتیجه‌گیری

## فصل هفتم : مفاهیم سود

۱۴۳	مقدمه
۱۴۴	هدف از اندازه‌گیری و گزارش سود
۱۴۵	مفاهیم سود
۱۴۵	مفهوم سود در سطح ساختاری نظریه‌ها
۱۴۷	رویکرد معاملاتی
۱۵۱	رویکرد فعالیت‌ها
۱۵۳	مفهوم سود در سطح تفسیری نظریه‌ها
۱۵۴	تفکیک سود از سرمایه
۱۵۷	مفاهیم حفظ سرمایه
۱۵۷	حفظ سرمایه پولی
۱۵۸	حفظ سرمایه مادی
۱۶۰	سود اقتصادی، سود حسابداری
۱۶۱	ارزش گذاری واحد گزارشگر
۱۶۲	۱- محاسبه ارزش با استفاده از تعریف و مدل فیشر
۱۶۴	۲- محاسبه ارزش بازار واحد گزارشگر
۱۶۵	۳- روش معادل نقد جاری
۱۶۶	۴- استفاده از بهای تاریخی برای تعیین ارزش واحد گزارشگر
۱۶۸	۵- استفاده از بهای ورودی جاری برای تعیین ارزش واحد گزارشگر
۱۷۰	مفهوم سود در سطح رفتاری نظریه‌ها
۱۷۱	سود ابزاری برای پیش‌بینی
۱۷۳	مدیریت سود
۱۷۳	سایر مفاهیم سود
۱۷۳	سود شامل چه اقلامی باید باشد
۱۷۴	سود عملیات جاری
۱۷۵	سود جامع
۱۷۶	مفهوم سود به عنوان ارزش افزوده
۱۷۷	ارزش افزوده به چه کسانی تعلق می‌گیرد؟
۱۸۰	نتیجه‌گیری
۱۸۳	منابع
۱۸۷	فهرستی از مقالات شاخص در تئوری حسابداری



## تعریف دو واژه کلیدی

### حسابداری

در این کتاب به معنی عام کلمه به کار گرفته شده و شامل حسابداری مالی، حسابداری مدیریت، حسابداری بخش عمومی (دولتی)، حسابرسی و سایر شاخه‌ها می‌شود. بدیهی است هر شاخه‌ای از حسابداری، سلسله مسایل و نظریه‌های خاص خود را دارد که آن شاخه را از سایر شاخه‌ها جدا می‌سازد. ضمن آنکه این سلسله مسایل، بهم مرتبط هستند. اگر هر شاخه‌ای نظیر حسابرسی، حسابداری بخش عمومی و حسابداری مدیریت، دارای نظریه‌های مشخص باشد به عنوان رشته دانشگاهی جدا پذیرفته می‌شوند. تا کنون در ایران وزارت علوم، تحقیقات و فناوری، پذیرفته که حسابرسی به عنوان یک رشته در مقطع کارشناسی ارشد دانشجو بپذیرد. امید است به زودی حسابداری مدیریت و حسابداری بخش عمومی نیز در سطح کارشناسی ارشد مورد تصویب قرار گیرد.

### واحد گزارشگر

هر واحدی که به تولید محصول (خدمت) برای استفاده (مصرف، انتفاع، بهره‌برداری) دیگران می‌پردازد، موجودیتی تلقی می‌شود که واحد گزارشگر نامیده می‌شود. با این تعریف تمام بنگاه‌های اقتصادی اعم از انتفاعی یا غیرانتفاعی، عمومی یا خصوصی، واحد گزارشگر هستند. استفاده از اصطلاح گزارشگر به این دلیل است که اطلاعات در خصوص هر موضوعی مربوط به یک موجودیتی ذهنی است که هستی‌ای جدای از بقیه دارد. سرفصل همه گزارش‌ها نام واحد گزارشگر است. مانند شرکت الف، سازمان ب، مؤسسه ج، انجمن خبره‌ی د، وزارتخانه ه و کشور جمهوری اسلامی ایران. اطلاعات بدون ذکر نام واحد معنی‌دار نیست.





فهرستی از مراجع معتبر در حسابداری و معرفی مخفف استفاده شده در این کتاب<sup>۱</sup>

❖ AAA American Accounting Association

<http://aaahq.org>

AAA, 635S, Orange Avenue Sarasota, Florida

انجمن حسابداری امریکا

این انجمن در سال ۱۹۳۵ میلادی تأسیس شد. اعضای این انجمن عمدتاً استادان حسابداری دانشگاه‌ها هستند. حسابداران رسمی که تدریس می‌کنند نیز عضو این انجمن هستند. این انجمن، تحقیقات مهم و بسیاری در زمینه‌های مختلف حسابداری انجام داده است. نتایج تحقیقات به عنوان مرجع مورد استناد استادان حسابداری است. انجمن سه مجله منتشر می‌کند: AR, AH, AE

❖ AE Accounting Education

آموزش حسابداری

تحقیقات مربوط به آموزش حسابداری در این مجله منتشر می‌شود. (ناشر AAA)

❖ AH Accounting Horizon

افق‌های حسابداری

تحقیقات و نظریه‌های جدید در این مجله منتشر می‌شود. اکثریت مقالات این مجله توصیفی است. (ناشر AAA)

❖ AICPA American Institute of Certified Public Accountants

<http://www.aicpa.org>

انجمن حسابداران رسمی امریکا

---

۱. این معرفی برحسب الفبا است.

اعضای پیوسته این انجمن، حسابداران رسمی امریکا هستند که با عنوان CPA معروف می‌باشند. برای حسابدار رسمی شدن در امریکا، گذراندن آزمون ضروری است ولی صرفاً بولی در آزمون به معنی داشتن حق استفاده از عنوان CPA نیست. یعنی نمی‌توانند گزارش‌های حسابرسی را امضا کنند.

داشتن حق امضاء مستلزم تجربه کاری نزد حسابداران رسمی است. در بسیاری از ایالت‌ها دو سال کار تمام وقت و یا معادل دو سال تمام وقت (برحسب ساعت) کافی است. در برخی از ایالت‌ها مثل نیویورک سه سال تجربه لازم است و در برخی از ایالت‌ها تنها یک سال تجربه کافی است.

این انجمن تحقیقات بسیاری را به خصوص برای تدوین استانداردهای حسابداری و حسابرسی انجام داده است.

#### ❖ APB Accounting Principles Board

##### هیأت تدوین اصول حسابداری

نظریه‌های این هیأت با عنوان APB Opinion منتشر می‌شد و مجموعاً در طول عمر خود ۳۱ نظریه منتشر کرده است. این نظریه‌ها و ۵۱ بولتن ARB و SFAS که ادامه دارد، مجموعه GAAP را تشکیل می‌دهد. بعدها FASB جایگزین APB شد.

#### ❖ APB Statements No.1 to 4

##### بیانیه‌های هیأت تدوین اصول حسابداری

این هیأت بیانیه‌های تحقیقی دارد که پایه مبانی نظری حسابداری مالی را بحث می‌کند و با عنوان APB Statements شناسایی شده است. مجموعاً چهار تحقیق انجام شده است. سپس FASB جایگزین APB شد.

#### ❖ AR Accounting Review

##### بررسی‌های حسابداری

مقالات تحقیقاتی درجه یک حسابداری در این مجله منتشر می‌شود. و سال‌ها است که AR، معتبرترین مجله تحقیقاتی حسابداری است. (ناشر AAA)

❖ ARB Accounting Research Bulletin.1 to 51

بولتن تحقیقات حسابداری

این بولتن توسط کمیته رویه‌های حسابداری Committee on Accounting Procedure منتشر می‌شد. ARB شماره ۱ تا ۴۲ این بولتن به عنوان اولین رویه‌های متداول حسابداری بود (GAPP). به دلیل آنکه تغییرات در این رویه‌ها بسیار زیاد بود، بولتن شماره ۴۳ رویه‌های منتشر ۱ تا ۴۲ را اصلاح، حذف و ترکیب نمود. این بولتن در ۵۱ شماره منتشر شد و سپس APB جایگزین آن شد.

❖ ARS Accounting Research Studies. 1 to 11.

Issued by the ARB

پژوهش‌های حسابداری

❖ ATB Accounting Terminology Bulletins

بولتن اصطلاحات حسابداری

این بولتن توسط کمیته رویه‌های حسابداری Committee on Accounting Procedure (CAP) منتشر شده و تا ۴ شماره ادامه داشت.

❖ CAPM Capital Asset Pricing Model

مدل قیمت گذاری دارایی‌های سرمایه‌ای

❖ CAP Committee on Accounting Procedure

کمیته رویه‌های حسابداری

قبل از تشکیل AICPA کمیته‌ای برای تدوین رویه‌های حسابداری تشکیل شده بود که بعداً انجمن حسابداران رسمی شکل گرفت.

❖ EMH Efficient- Markets Hypothesis

فرضیه بازار کارای سرمایه

## معرفی برخی از کتاب‌ها و بیانیه‌های معتبر تئوری حسابداری

این فهرست برحسب اهمیت و استفاده استادان حسابداری به عنوان مرجع اصلی تهیه شده است. در این معرفی به مدرسینی که علاقه‌مند به مطالعه بیشتر هستند، توصیه‌هایی شده است و به ویژه جهت تدریس درس تئوری حسابداری در مقطع دکتری روشنگر خواهند بود.

### کتاب استاد هندریکسن

Hendriksen, Eldon S. "Accounting Theory" (Homewood, IL: Richard D. Irwin, 4th, ed., 1982)

چاپ‌های اول (۱۹۶۵)، دوم (۱۹۷۰)، سوم (۱۹۷۷) و چهارم (۱۹۸۲) این کتاب، تقریباً در تمام دانشگاه‌های بزرگ دنیا که دارای دوره کارشناسی ارشد و دکتری حسابداری بودند، به عنوان اصلی‌ترین منبع در دروس مختلف تئوری حسابداری معرفی می‌شد. پس از تشکیل هیأت تدوین استانداردهای حسابداری آمریکا در اواخر دهه ۱۹۶۰ و اوایل دهه ۱۹۷۰ فصل جدیدی در نظریه‌پردازی حسابداری شروع شد به خصوص از سال ۱۹۷۸ تا سال ۱۹۸۴ تدوین چارچوب مفهومی گزارشگری مالی در قالب شش بیانیه، موجب شد نویسندگان کتاب‌های تئوری حسابداری دیدگاه‌های خود را با چارچوب مفهومی هم‌جهت کنند. در این راستا استاد هندریکسن همراه با ون بردا نیز در سال ۱۹۹۲ کتاب تئوری حسابداری را بازنواری و این هم‌جهتی با چارچوب مفهومی انجام شد.

Hendriksen, E. and M. Van Breda, "Accounting Theory" (Mc Graw-Hill, 1992)

به رغم انتشار کتاب‌های تئوری حسابداری توسط استادان جوان و هم‌جهتی و هماهنگی بیشتر آن کتاب‌ها با چارچوب مفهومی، کتاب استاد هندریکسن هنوز هم به عنوان یکی از مراجع اصلی نظریه‌های حسابداری است.

این کتاب در سال ۱۳۸۵ توسط دکتر علی پارسائیان ترجمه و توسط انتشارات ترمه منتشر شده است، هر چند به دلایلی که در پیشگفتار اشاره کردم ترجمه صرف یک کتاب را وفاقی به مقصود نمی‌دانم به ویژه زمانی که امکان بهره‌مندی از مباحثه دانشجویان متعدد

## معرفی برخی از کتاب‌ها و بیانیه‌های معتبر تئوری حسابداری

این فهرست برحسب اهمیت و استفاده استادان حسابداری به عنوان مرجع اصلی تهیه شده است. در این معرفی به مدرسینی که علاقه‌مند به مطالعه بیشتر هستند، توصیه‌هایی شده است و به ویژه جهت تدریس درس تئوری حسابداری در مقطع دکتری روشنگر خواهند بود.

### کتاب استاد هندریکسن

Hendriksen, Eldon S. "Accounting Theory" (Homewood, IL: Richard D. Irwin, 4th, ed., 1982)

چاپ‌های اول (۱۹۶۵)، دوم (۱۹۷۰)، سوم (۱۹۷۷) و چهارم (۱۹۸۲) این کتاب، تقریباً در تمام دانشگاه‌های بزرگ دنیا که دارای دوره کارشناسی ارشد و دکتری حسابداری بودند، به عنوان اصلی‌ترین منبع در دروس مختلف تئوری حسابداری معرفی می‌شد. پس از تشکیل هیأت تدوین استانداردهای حسابداری آمریکا در اواخر دهه ۱۹۶۰ و اوایل دهه ۱۹۷۰ فصل جدیدی در نظریه‌پردازی حسابداری شروع شد به خصوص از سال ۱۹۷۸ تا سال ۱۹۸۴ تدوین چارچوب مفهومی گزارشگری مالی در قالب شش بیانیه، موجب شد نویسندگان کتاب‌های تئوری حسابداری دیدگاه‌های خود را با چارچوب مفهومی هم‌جهت کنند. در این راستا استاد هندریکسن همراه با ون بردا نیز در سال ۱۹۹۲ کتاب تئوری حسابداری را بازنواری و این هم‌جهتی با چارچوب مفهومی انجام شد.

Hendriksen, E. and M. Van Breda, "Accounting Theory" (Mc Graw-Hill, 1992)

به رغم انتشار کتاب‌های تئوری حسابداری توسط استادان جوان و هم‌جهتی و هماهنگی بیشتر آن کتاب‌ها با چارچوب مفهومی، کتاب استاد هندریکسن هنوز هم به عنوان یکی از مراجع اصلی نظریه‌های حسابداری است.

این کتاب در سال ۱۳۸۵ توسط دکتر علی پارسائیان ترجمه و توسط انتشارات ترمه منتشر شده است، هر چند به دلایلی که در پیشگفتار اشاره کردم ترجمه صرف یک کتاب را وفاقی به مقصود نمی‌دانم به ویژه زمانی که امکان بهره‌مندی از مباحثه دانشجویان متعدد

جهت بالا بردن فهم‌پذیری و ساده‌سازی مطالب نظری پیچیده فراهم نباشد. البته گام‌های برداشته شده قابل تقدیر است.

### 📖 کتاب استاد بلکویی

**RiAHI- Belkaoui, Ahmed "Accounting Theory" (5th ed. Thomson, 2005)**

چاپ‌های اول تا چهارم این کتاب به عنوان دومین کتاب درسی پرمخاطب برای دوره‌های مختلف دروس تئوری حسابداری است. این کتاب عمدتاً در کشورهای آسیایی از شهرت فراوان برخوردار است، ولی در امریکا به دلایل مواضع مطرح در این کتاب به اندازه کتاب هندریکسن مورد استقبال قرار نگرفته است. در چاپ پنجم و ششم تجدیدنظر اساسی در برخی از فصل‌ها انجام شده که به نظر می‌رسد خواسته‌های ناشر تا حدی در تجدیدنظر مؤثر بوده است.

این کتاب در سال ۱۳۸۱ توسط دکتر علی پارسائیان ترجمه شده است. ناشر دفتر پژوهش‌های فرهنگی است. استفاده از کتاب برای تدریس تئوری حسابداری یک و دو توصیه می‌شود.

### 📖 کتاب ولک و همکاران

**Wolk, H. and J. Dodd and M. Tearney "Accounting Theory A conceptual and Institutional Approach" (South- Western, 1996)**

در چاپ‌های اول (۱۹۸۴) و دوم (۱۹۸۹) علاوه بر دو نفر ذکر شده Jek R. Francis نیز جزو مؤلفین بوده است. در چاپ بعدی James L. Dodd جایگزین Francis شده است. هشت فصل اول این کتاب در سال ۱۳۸۷ توسط دکتر غلامرضا کرمی و کامران تاجیک ترجمه شده و انتشارات نگاه دانش آن را منتشر کرده است. ترجمه دیگری از کل کتاب نیز توسط دکتر علی پارسائیان با همکاری انتشارات ترمه منتشر شده است. استفاده از این کتاب برای تدریس تئوری حسابداری یک و دو توصیه می‌شود.

### 📖 کتاب اسکات

Scott, W. R. "Financial Accounting Theory" (Prentice-Hall, 1996)

مطالعه این کتاب نیاز به آشنایی با مبانی اقتصادی همچون تئوری بازی‌ها دارد. چون آشنایی با مبانی اولیه تئوری، قبل از پرداختن به تئوری اثباتی ضروری است. این کتاب برای تدریس تئوری حسابداری دو توصیه می‌شود.

این کتاب در سال ۱۳۸۸ با عنوان تئوری حسابداری مالی توسط دکتر علی پارسائیان ترجمه و با همکاری انتشارات ترمه چاپ شده است. ترجمه دیگری از کتاب نیز توسط محسن مام بیگی با همکاری انتشارات موسسه عالی آموزش و پژوهش مدیریت و برنامه‌ریزی ارائه شده است.

### 📖 کتاب گادفری و همکاران

Godfrey, Hodgson, Holmes, Tarco "Accounting Theory" (6th, ed. 2006 Wiley)

این کتاب مشابه کتاب ولک است و به تازگی برخی از همکاران برای تئوری حسابداری یک و دو این کتاب را معرفی کرده‌اند. شاید در آینده نزدیک همین استادان، کتاب را ترجمه کنند.

### 📖 کتاب کریس تن سن و دمسکی

Christensen, J. and J. Demski "Accountings Theory An Information Content Perspective" (Mc Graw-Hill, 2003)

این کتاب تئوری از بنیاد نگرش متفاوتی به تئوری حسابداری دارد و با نگاه محتوای اطلاعاتی گزارش‌های حسابداری و توجه به میزان تغییر در نااطمینانی که می‌تواند در اثر آگاهی از اطلاعات حسابداری حاصل آید، به مباحث می‌پردازد. قطعاً دانستن برخی از مفاهیم اصلی اقتصاد و داشتن آگاهی از آمار و احتمالات برای فهم بهتر این کتاب ضروری است. توصیه می‌شود این کتاب پس از گذراندن درس تئوری حسابداری ۱ و ۲ دوره

کارشناسی ارشد و همچنین درس آمار و احتمالات و یا تحلیل‌های آماری، مورد مطالعه قرار گیرد. با توجه به وضعیت محیط حسابداری و میزان آمادگی استادان و دانشجویان، این کتاب به عنوان منبع اصلی درس توصیه نمی‌شود، هر چند ضروری است استادان و دانشجویان دوره دکتری با این نگرش آشنا باشند.

### 📖 کتاب ادواردز و بل

**Edwards, E. and P. Bell. "The Theory and Measurement of Business Income" (University of California Press, 1961)**

این کتاب حاصل تحقیق عمیق نویسندگان است. انتقادات وارده بر سود حسابداری و عدم انعکاس سود حاصل از نگهداری دارایی‌ها به خصوص موجودی کالا موجب شد چگونگی اندازه‌گیری و گزارشگری این سودها در یادداشت‌های صورت‌های مالی مورد تحقیق قرار گیرد و نظریه اعلام شود. بخش‌های منتخبی از این تحقیق به عنوان کتاب تئوری حسابداری توسط دکتر رضا شباهنگ در سال ۱۳۴۹ (اولین کتاب تئوری حسابداری) توسط انتشارات فروردین منتشر شده است.

برای علاقه‌مندان، مطالعه کتاب به زبان اصلی ضروری است. آنچه ترجمه شده تنها بخش کوچکی از موضوع است و آن بخشی که عمدتاً با مثال عددی توضیح داده شده است. مبانی نظری (تفکر عمیق) که این دو محقق ارائه کردند بسیار با اهمیت است و تأکید می‌شود استادان درس تئوری برای تقویت استدلال نظری این کتاب را مطالعه کنند.

### 📖 کتاب واتز و زیمرمن

**Watts, R. and J. Zimmerman, "Positive Accounting Theory" (Prentice-Hall, 1986)**

این کتاب معروف‌ترین کتاب تئوری اثباتی حسابداری است. پس از طرح فرضیه بازار کارایی سرمایه در اوایل دهه‌ی ۱۹۶۰ و تحقیق معروف آقایان بال و بران (Ball and Brown) در سال ۱۹۶۸ در پاسخ به دو سؤال اصلی ۱- آیا سود حسابداری با قیمت سهم رابطه دارد. و ۲- آیا



گزارش‌های مالی که معمولاً پس از سال مالی منتشر می‌شود، دارای بار اطلاعاتی است، این تحقیق روند تحقیقات حسابداری و همچنین شیوه نگرش به تحقیقات حسابداری را تغییر اساسی داد و هم‌اکنون نیز اکثر تحقیقات حسابداری و تحقیقات مالی به صورت اثباتی انجام می‌شود. در کتاب تئوری اثباتی حسابداری، واتز و زیمرمن، بعد از چند فصل مبنی بر معرفی تئوری اثباتی، فرضیه بازار کارای سرمایه و ارائه مدل ارزش‌گذاری دارایی‌های سرمایه‌ای، تحقیق بال و بران و سه فرضیه اصلی بنام فرضیه نمایندگی، فرضیه بدهی و فرضیه سیاسی را مورد بحث قرار می‌دهند. تحقیقات فراوانی که در مورد این سه فرضیه انجام شده، گاهی به طور کامل و گاه خلاصه مطرح می‌شود. به همه استادان توصیه می‌شود از طرح تئوری اثباتی در درس تئوری حسابداری یک، خودداری کنند و این مباحث را در درس تئوری حسابداری دو مطرح نمایند. در تئوری حسابداری یک، تنها به معرفی تئوری اثباتی و تفاوت آن با تئوری هنجاری بسنده شود. سی سال حاکمیت در تحقیقات حسابداری، آنچنان با ارزش است که استادان و دانشجویان حسابداری نمی‌توانند بدون مطالعه این تحقیقات، تدریس تئوری حسابداری را عهده‌دار باشند. اما، از طرفی ضروری است تأکید کنم همه‌ی دانشجویان و همه‌ی استادان باید مبانی تئوری، روش‌های استدلال و مبانی اولیه منطق را بدانند. این مبانی ماندگار است. بنابراین مجدداً تأکید می‌شود استادان در تئوری حسابداری یک به مبانی تئوری بپردازند.

این کتاب در سال ۱۳۸۹ توسط دکتر علی پارسایان ترجمه و با عنوان تئوری اثباتی حسابداری به همت انتشارات ترمه منتشر شده است.

### 📖 کتاب ساندرز

Sunder, S. "Theory of Accounting and Control" (South- Western, 1997)

این کتاب با توجه به تعریف شرکت به عنوان مجموعه‌ای از قراردادهای نوشته شده و یا نانوشته، نظریه‌های حسابداری و نقش کنترلی آن را مطرح می‌کند. نقش حسابداری در بازار اوراق بهادار به طور مفصل و موشکافانه مورد تجزیه و تحلیل قرار گرفته است. مطالعه این

کتاب و یا تدریس آن در درس تئوری حسابداری دو توصیه می‌شود. این کتاب منبع بالارزشی است که تاکنون در ایران کمتر به آن بها داده شده است. از استادان حسابداری درخواست می‌کنم برخی از فصول این کتاب را در تئوری حسابداری دو پوشش دهند و از تأکید بیش از حد به تئوری اثباتی بکاهند.

### 📖 کتاب بی‌ور

**Beaver, W. "Financial Reporting; Accounting Revolution" (Prentice-Hall, 1998)**

این کتاب به دلیل اشراف کامل مؤلف به تئوری اثباتی حسابداری و تحقیقات انجام شده در یک مجموعه ۱۵۰ صفحه‌ای، ماهرانه اصلی‌ترین و مهم‌ترین تحقیقات اثباتی را بیان و به قلم بسیار شیوا و استادانه دلایل منطقی پشتوانه تحقیقات را تبیین کرده است. مطالعه این کتاب توسط همه استادان حسابداری برای مرور فوری تحقیقات اثباتی توصیه می‌شود. به همکاران محترم توصیه می‌شود این کتاب را ترجمه کنند.

### 📖 سایر کتاب‌های مهم

**Ijiri, y. "Theory of Accounting Measurement" (American Accounting Association, 1975)**

انجمن حسابداری امریکا که متشکل از استادان و حسابداران حرفه‌ای است تحقیقات گسترده‌ای در حسابداری انجام داده است. سرپرستی این تحقیقات به استادان برجسته و صاحب نام سپرده می‌شود. ایجیری یکی از استادان متفکر رشته حسابداری است و نظریه اندازه‌گیری در حسابداری نتیجه تحقیق بزرگی است که توسط این استاد سرپرستی شده و این کتاب به عنوان مرجع مورد استفاده اکثر کتاب‌های تئوری حسابداری است.

**Paton, W. "Accounting Theory" (1922, reissued in 1962 by Accounting Studies Press)**

این کتاب شاید از اولین کتاب‌های تئوری حسابداری است که توسط استاد بزرگ و بنام این رشته، پتن تألیف شده است. این کتاب یکی از مراجع مهم در همه کتاب‌های تئوری حسابداری است.

**Paton, W. and A. Littleton. "An Introduction to corporate Accounting Standards" (American Accounting Association, 1940)**

کتاب «مقدمه‌ای بر استانداردهای حسابداری» تألیف استادان پتن و لیتلتن به سفارش انجمن حسابداری آمریکا تألیف شده و مرجع اصلی برای تدوین استانداردها بوده است. امروزه از چارچوب‌های مفهومی FASB برای تدوین استانداردها استفاده می‌شود.

این کتاب در سال ۱۳۸۸ توسط یکی از مترجمین زبردست حوزه‌های اقتصادی و مالی، روان‌شاد حبیب‌اله تیموری ماسوله با عنوان مقدمه‌ای بر مبانی نظری حسابداری شرکت‌های سهامی و به همت انتشارات ترمه به زیور طبع آراسته شده است.

**Littleton, A.C "Structure of Accounting Theory" (American Accounting Association, Monograph NO.5 (AAA, 1953)**

این کتاب ارزشمند نیز که توسط روان‌شاد حبیب‌اله تیموری ماسوله ترجمه شده و در سال ۱۳۸۰ با عنوان ساختار تئوری حسابداری توسط انتشارات سازمان حسابرسی منتشر شده است، پایه بسیاری از کتاب‌های تئوری تلقی می‌شود. توصیه می‌کنم این کتاب که با زحمت بسیار ترجمه شده، مورد مطالعه همه‌ی استادان قرار گیرد.

**Votter, W.J. "The Fund theory of Accounting" (Chicago. University of Chicago Press, 1947)**

واتر به عنوان بنیان‌گذار نظریه حساب‌های مستقل است و نظریه ارزشمند این استاد در اکثر کتاب‌های تئوری حسابداری آورده شده است. استادانی که علاقه‌مند به حسابداری واحدهای غیرانتفاعی هستند لازم است نظریه‌های مطرح در این کتاب را با دقت مطالعه کنند.

**Sprouse, R.T. and M. Moonitz, "A Tentative Set of Broad Accounting Principles for Business Enterprises", (Newyork: AICPA, 1962)**

نویسندگان این کتاب از استادان بزرگ حسابداری هستند. کتاب به سفارش انجمن حسابداران رسمی امریکا برای تدوین اصول حسابداری تألیف شده است. هیأت تدوین‌کننده رویه‌های حسابداری براساس اصول مطرح شده در این کتاب، رویه‌ها را تدوین و به اجرا گذاشتند.

**Fisher, I. "The Nature of capital and Income" (Macmillan, 1906).**

نظریه‌های مطرح در این کتاب یکی از مبانی اصلی سرمایه‌داری و چگونگی تعیین و تقسیم سود است. توصیه می‌شود استادان حسابداری برای فهم ریشه‌های نظریه‌های حسابداری، حداقل چکیده این کتاب را مطالعه کنند.

**Hicks, J. "Value and Capital" (Clarendon Press, 1946).**

این کتاب که چهل سال بعد از کتاب Fisher نوشته شده، همان خط فکری را دنبال می‌کند. در زمان نیکسون (یکی از رؤسای جمهور امریکا)، این اقتصاددان با پذیرش سمت مشاور اقتصادی رئیس جمهور توانست نظریه‌های اقتصادی را عملیاتی کند. مفهومی که از سود در این کتاب توضیح داده شده، در اکثر کتاب‌های تئوری حسابداری به لحاظ عملیاتی کردن مورد بحث قرار گرفته است. مطالعه کتاب توصیه می‌شود.

### **بیانیه‌های مفهومی گزارشگری مالی SFACS**

- ☞ FASB. Statement of Financial Accounting concepts No.1 "objectives of Financial Reporting by Business Enterprises" (Norwalk, CT. FASB 1978)
- ☞ FASB. Statement of Financial Accounting concepts No.2, "Qualitative characteristics of Accounting Information" (Norwalk, CT. FASB 1980)
- ☞ FASB. Statement of Financial Accounting concepts No.4, "objectives of Financial Reporting by Nonbusiness organizations" (Norwalk, CT. FASB 1980)

✧ FASB. Statement of Financial Accounting concepts No.5, "Recognition and Measurement in Financial Statements of Business Enterprises" (Norwalk, CT. FASB 1984)

این بیانیه توسط روان‌شاد حبیب‌اله تیموری ترجمه و به عنوان پیوست نشریه ۱۴۴ سازمان حسابرسی با عنوان شناسایی درآمد منتشر شده است.

✧ FASB. Statement of Financial Accounting concepts No.6, "Elements of Financial statements" (Norwalk, CT. FASB 1985)

✧ FASB. Statement of Financial Accounting concepts No.7, "Using Cash Flow Information and Present Value in Accounting Measurements" (Norwalk, CT. FASB ۲۰۰۰)

هفت بیانیه مفهومی، مهم‌ترین و اساسی‌ترین سؤالات مطرح در حسابداری را با تحقیق مفصل پاسخ داده است. (بیانیه ششم جایگزین بیانیه سوم است و بیانیه سوم ابطال شده). قبل از انتشار این بیانیه‌ها، انجمن حسابداران رسمی امریکا، کمیته‌ای را مأمور به تحقیق کرد که چرا استانداردهای حسابداری یا روش‌های متداول حسابداری (معروف به GAAP) که شامل ۵۱ اظهارنظر بولتن تحقیقاتی (ARB) و ۳۱ نظریه هیأت اصول حسابداری (APB) است، دوام ندارد و مورد انتقاد استادان و حسابداران حرفه‌ای می‌باشد. سرپرستی این کمیته استاد مشهوری به نام ویت (wheat) بود و تحقیق کمیته تحت همان نام انجام شد. نتیجه تحقیق چندین دلیل برای عدم موفقیت (ARB) و (APB) هیأت‌های تدوین استانداردها را بیان کرد. مهم‌ترین دلیل نداشتن چارچوب مفهومی (مبانی نظری) کامل بود. کمیته، پیشنهاد تشکیل بنیادی برای حسابداری مالی را نمود که متشکل از نمایندگان تمام بنگاه‌های بزرگ اقتصادی کشور باشد. این بنیاد موظف شد، برای تدوین مبانی نظری و استانداردهای حسابداری منابع مالی لازم را تأمین کند، تأمین مالی به نحوی همگانی باشد که تدوین‌کنندگان استانداردها و ام‌دار هیچ واحد خاصی نباشند. این پیشنهاد مورد پذیرش قرار گرفت. بنیاد FAF=Financial Accounting Foundation تشکیل و منابع عظیم مالی جمع‌آوری شد.

یکی از هیأت‌های این بنیاد به نام FASB= Financial Accounting Standards Board تشکیل شد. برای شروع کار این هیأت، انجمن حسابداران رسمی امریکا کمیته تحقیقاتی دیگری تشکیل داد تا هدف‌های گزارشگری مالی را تدوین کند. سرپرستی این کمیته بر عهده تروبلود (Trueblood) بود و تحقیق بسیار گسترده و پرهزینه‌ای انجام شد و هدف‌های گزارشگری مالی تبیین گردید. همچنین برنامه‌کاری FASB مشخص شد. به علاوه دو برنامه کاری همزمان برای FASB در نظر گرفته شد: تدوین چارچوب مفهومی گزارشگری مالی و تدوین استانداردهای حسابداری. اجرای هر دو برنامه بسیار پرهزینه، زمان‌بر و ادامه‌دار است.

📖 American Institute of Certified Public Accountants "Objectives of Financial Statements" (Trueblood Report). Report of the study Group on the objective of Financial statements (Newyork: AICPA, 1973)

اولین نتیجه تحقیقات در سال ۱۹۷۸ به نام هدف‌های گزارشگری مالی به عنوان چارچوب مفهومی شماره یک با استفاده از تحقیق تروبلود (Trueblood) به زبان بسیار شیوا و تعریف‌کردنی تدوین شد. دوازده هدف برای گزارشگری مالی نوشته شد. نتیجه تحقیقات بعدی منجر به انتشار چارچوب‌های مفهومی شماره ۲، ۳، ۴، ۵ و ۶ شد. ششمین چارچوب در سال ۱۹۸۴ جایگزین شماره ۳ شد. علت جایگزینی انتقادات بسیار شدید از تعاریف ارائه شده برای عناصر صورت‌های مالی بود. چارچوب مفهومی شماره ۷ با عنوان «استفاده از جریان‌های نقدی و ارزش فعلی در اندازه‌گیری حسابداری» در سال ۲۰۰۰ منتشر شد.

این مجموعه به ظاهر کوچک ۲۷۰ صفحه‌ای با مخارج چندین میلیارد دلاری سرمشق همه‌ی نویسندگان کتاب‌های تئوری و هیأت‌های تدوین‌کننده استاندارد قرار گرفت. دامنه نفوذ این مبانی نظری بسیار فراگیر شد. همه‌ی کشورهای که شرکت‌های بین‌المللی بزرگ امریکایی در آن‌ها سرمایه‌گذاری کرده بودند از استانداردهای حسابداری مبتنی بر این چارچوب استفاده کردند. اگرچه استفاده از استانداردها اجباری بود ولی چنان برنامه‌ریزی شد که گویی همه داوطلب استفاده از آن بودند. نفوذ اقتصادی و سیاسی بسیار زیرکانه امریکا از طریق تدوین استانداردهای حسابداری و تفکرات پایه‌ای آن‌ها صورت گرفت.

برخی از کشورهای توسعه یافته اقتصادی، همراه اصلی شدند مثل انگلیس و برخی دیگر چارچوب‌های مفهومی مشابه با تقلید از امریکا برای خود تدوین و منتشر کردند. می‌توان بیان کرد امریکا مخارج تدوین این چارچوب را سرمایه‌گذاری هوشمندانه تلقی کرده که برگشت آن را ظرف مدت کوتاهی تأمین کرد و بازده چندین باره این سرمایه‌گذاری همچنان ادامه دارد.

کشورهای کمتر توسعه یافته اقتصادی که اصلاً توان و جرأت سرمایه‌گذاری برای چارچوب مفهومی را نداشتند، اگر انگلیسی زبان بودند آن را درست پذیرفتند. کشورهای دیگری که زبان رسمی آن‌ها انگلیسی نبود سریعاً چارچوب‌های مفهومی را ارزان ترجمه و استفاده کردند.

در ایران تلاش شد چارچوب مفهومی با ترکیبی از ترجمه و توجه به شرایط اقتصادی تدوین شود. به منظور مطالعه همگانی به استادان محترم رشته حسابداری توصیه می‌شود به جای ترجمه ده‌ها کتاب اصول حسابداری این مجموعه را ترجمه کنند. قطعاً جامعه بزرگ حسابداری ایران از آن استفاده مطلوب خواهد کرد.

Statement on Accounting theory and theory acceptance 1977 (AAA, committee on concept and standard for external financial reports)

بیانیه‌ای درباره تئوری حسابداری و پذیرش تئوری که توسط کمیته مفاهیم و استانداردهای گزارش‌های مالی برون سازمانی انجمن حسابداری امریکا در سال ۱۹۷۷ منتشر شده و در سال ۱۳۸۳ توسط دکتر موسی بزرگ اصل ترجمه و با همکاری انتشارات سازمان حسابرسی در قالب نشریه ۱۶۸ منتشر شده است.

### مبانی نظری حسابداری و گزارشگری مالی در ایران

این کتاب ترکیبی از چارچوب مفاهیم حسابداری به شرح بالا و با در نظر گرفتن شرایط اقتصادی ایران توسط هیأت تدوین استانداردهای حسابداری (یکی از مدیریت‌های سازمان حسابرسی) در اسفند ماه ۱۳۷۶ با عنوان متن پیشنهادی تدوین شد تا برای تدوین

استانداردهای حسابداری مورد استفاده قرار گیرد (نشریه ۱۱۳). به همه‌ی دانشجویان و استادان توصیه می‌شود این کتاب ارزشمند را مطالعه کنند.

### اصول و ضوابط حسابداری و حسابرسی - استانداردهای حسابداری

مفاهیم نظری گزارشگری مالی که مبنای تدوین استانداردهای حسابداری در ایران است توسط کمیته تدوین استانداردهای حسابداری سازمان حسابرسی تدوین و پیوست استانداردهای حسابداری می‌باشد. برای فهم بهتر استانداردهای حسابداری مطالعه مفاهیم نظری ضروری است. آخرین چاپ ۱۳۹۰ پیوست استانداردهای شماره ۱ تا ۳۲ می‌باشد.



# فصل اول

## حسابداری چیست



## مقدمه

تفسیرهای متفاوت هر دانشی از جمله حسابداری همواره در سایه نظریه‌ها و قوانین علمی صورت می‌گیرد. به این ترتیب، بدون داشتن یک نظریه نمی‌توان از حسابداری تفسیری داد. علم از مسئله شروع می‌شود. چگونگی نگهداری و گزارشگری حساب دارایی‌ها، بدهی‌ها، سرمایه، سود و ... برای هر شخص حقیقی، هر واحد اقتصادی و یا دولت‌ها از دیرباز مسأله بوده است. بنابراین می‌توان ادعا کرد که حسابداری دارای عمر بسیار طولانی است. مسئله‌ی نگهداری و گزارشگری حساب‌ها به کمک تفکر افراد هوشمند و پیدا کردن راه‌حل‌های متفاوت، به زبان علمی و با خلق فرضیه‌ها در طول زمان رشد کرده است. این راه‌حل‌های احتمالی یا فرضیات مطرح شده به این معنی نیست که مسئله به طور کامل حل شده است.

همواره انسان برای ارتقاء سطح زندگی فردی و اجتماعی خود مسئله می‌آفریند. به عبارت بهتر هیچ وقت بی‌مسئله نخواهیم بود. بی‌مسئله ماندن برابر با بی‌علم ماندن است. حسابداری از این قاعده مستثنی نیست. حسابداری دانشی است که از یک سلسله مسائل در زمینه‌ی معین نظیر نگهداری حساب‌ها، چگونگی گزارشگری آن‌ها و در اطراف این‌گونه موضوعات گفتگو می‌کند. دانش‌های دیگر مانند اقتصاد، مدیریت، روان‌شناسی و ... نیز از یک سلسله مسائل در زمینه‌ی آن دانش گفتگو می‌کنند. بین مسائل هر دانش رابطه‌ی خاصی وجود دارد و آن‌ها را به هم پیوند می‌دهد و همزمان از مسائل علوم دیگر جدا می‌سازد.<sup>۱</sup>

از قرن‌های گذشته تا یکصد و پنجاه یا دویست سال قبل، حسابداری به عنوان یک عمل تجربی شناخته می‌شد. در این شیوه نگرش، ساخت یک مفهوم کلی از صفات مشترک پدیده‌ها ضروری بود. وقتی ذهن چند چیز مشابه را درک می‌کند، آن‌ها را با یک‌دیگر مقایسه و صفات مشترک را تمیز می‌دهد. به طور مثال پدیده‌های خرید، فروش و اجاره که

۱. دانشجویان و استادان عزیز برای درک بهتر نظریه‌های حسابداری باید در حد مناسب، مسائل دانش‌های مرتبط را بدانند تا رابطه‌ی مسائل حسابداری با آنها را بفهمند و این موضوع برای دانش‌های دیگر نیز برای فهم دانش حسابداری ضروری است.

توسط تجار یا صنعت‌گران انجام می‌شد. حسابداران صفات مشترک آن‌ها را تمیز می‌دادند و عمل یکسان یا نسبتاً یکسانی را در نگهداری حساب آن‌ها به‌کار می‌گرفتند. به این ترتیب جامعه نیز بهای علمی لازم را به حسابداری به عنوان یک دانش نمی‌داد.

با بزرگ و بزرگ‌تر شدن واحدهای اقتصادی (دولتی یا خصوصی)، دامنه مسائل گسترده و گسترده‌تر شد. رویدادهای اقتصادی روز به روز نوظهور و جدید می‌شدند. تجارت و صنعت فراتر از مرزها رفت. سرمایه‌گذاری از حالت سنتی خود جدا شد. به این ترتیب، امکان اینکه تجربه یک فرد و یا گروهی از افراد در یک کشور بتواند پاسخگوی سؤالات متعدد باشد وجود نداشت. باید شیوه‌های نگرش به مسائل حسابداری و پیدا کردن راه‌حل متحول می‌شد.

حسابداران به منظور پیدا کردن رویه‌های یکسان و مورد قبول اکثریت، اقدام به تشکیل انجمن‌های حرفه‌ای کردند. در اوایل (حدوداً ۱۲۰ سال قبل) این انجمن‌ها کوچک بود ولی با بزرگ‌تر شدن اقتصاد و نیاز گسترده به حسابداری، انجمن‌ها بزرگ و بزرگ‌تر شدند. کمیته‌های تخصصی‌تر در درون این انجمن‌ها تشکیل شد و همه به دنبال طرح مسائل متعدد حسابداری و خلق فرضیات (راه‌حل‌های احتمالی) بودند. از این‌رو، حسابداری به آرامی، بدون ایجاد تنش و بدون تحریک زیاد سایر دانش‌های مرتبط، راه‌حل مسائل را به طریق علمی دنبال کرد. یعنی نظریه‌پردازی شروع شد. نظریه‌هایی که رویه‌های روز را توجیه کند و پیش‌بینی کند حسابداری در آینده برای رویدادهای خاص چگونه عمل خواهد کرد و به همین آرامی به دانشگاه‌ها راه یافت.

پدیده‌هایی که مورد کاوش کمیته‌های تخصصی قرار می‌گرفت از نوع همگانی بود. به عبارت دیگر، پدیده‌های تجربه‌پذیر و تکرارپذیر در هزاران واحد اقتصادی مورد کاوش بود. انجمن‌ها و متفکرین حسابداری به دنبال امور یا پدیده‌هایی که تنها یک‌بار اتفاق افتاده یا می‌افتد، نبودند. این پدیده‌ها خارج از کاوش‌های علمی هستند. ورود رشته حسابداری به دانشگاه، تشکیل انجمن‌های متعدد در کشورهای مختلف، نگاه جامعه و خود حسابداران را به حسابداری دگرگون کرد. یکی از انتظارات به جا، تدوین تعریفی از حسابداری بود. انتظار

آن بود که سؤال «حسابداری چیست» یک و یا حداقل چند پاسخ یکسان داشته باشد و هر فرد از نگاه خودش حسابداری را شرح ندهد. تعاریف متعدد منجر به طرح مسائل متفاوت می‌شود و اولویت‌های گوناگونی شکل می‌گیرد. بی‌شک تعریف حسابداری در کتاب‌های درسی دانشگاهی اولین انتظار علاقه‌مندان بود.

حدوداً یکصد سال پیش استادانی که کتاب‌های حسابداری را تألیف می‌کردند، عمدتاً استادان اقتصاد و یا حسابداران با تجربه بودند. در این کتاب‌ها آنچه را که حسابداران انجام می‌دادند، شرح داده می‌شد. این افراد از شهرت کافی برای مرجعیت برخوردار نبودند. اما ضرورت زمان ایجاب می‌کرد، حداقل حسابداران عضو یک انجمن، تعریف یکسانی از حسابداری را بپذیرند. در ادامه تفسیرهای معروف و پرتطرفدار از حسابداری آورده می‌شود. خواندن و فهمیدن این نگرش‌ها به حسابداری برای همه‌ی حسابداران ضروری است. نیازی نیست که تنها یک تفسیر را پذیرا باشیم. دانستن این تفاسیر مواضع نظریه‌پردازان را روشن‌تر می‌کند و نظریه آن‌ها زودتر و بهتر فهمیده می‌شود. اگرچه این نگرش‌ها در تعدادی از کتاب‌های تئوری حسابداری بیان شده ولی برداشت‌های متفاوتی از این نگرش‌ها شده است.

مؤلف تفاسیر خود را بیان نموده است. بیان تفاسیر حسابداری به هیچ وجه بیان تاریخچه حسابداری یا سیر تحول و بسط نظریه‌های حسابداری نیست. بدیهی است در زمان‌های دورتر قبل از تعریف رسمی حسابداری در کشورهای مختلف مقرراتی برای افشای اطلاعات مالی وضع و اجرا شده است. عمدتاً این مقررات در قوانین تجاری و مالیاتی بوده است. اوج وضع این قوانین و مقررات در دهه ۱۹۲۰ تا ۱۹۳۴ میلادی و همزمان با شکل‌گیری و توسعه بازار اوراق بهادار بوده و تغییرات بعدی به موازات بحران‌های اقتصادی رخ داده است. سوابق نشان می‌دهد بعد از هر بحران اقتصادی، مقررات جدید وضع شده است.

## تعاریف حسابداری آنچه در غرب بوده و هست

در سال ۱۹۵۳ میلادی انجمن حسابداران رسمی آمریکا (AICPA) قبل از تدوین استانداردهای حسابداری، لازم دید برخی از اصطلاحات از جمله واژه حسابداری را تعریف کند:

حسابداری عبارت است از فن ثبت، طبقه‌بندی و تلخیص فعالیت‌های مالی یک مؤسسه در قالب اعداد قابل سنجش به پول و تفسیر نتایج حاصله از بررسی این اعداد.

کتاب اصول حسابداری جلد اول مرحوم دکتر عزیز نبوی، ترجمه این تعریف را با قلم شیوا به فارسی بیان کرده که عیناً در بالا ذکر شده است. این تعریف در نشریه «واژگان حسابداری»<sup>۱</sup> انتشار یافت. قبل از ۱۹۵۳ میلادی هیچ مرجع رسمی تعریف حسابداری را مکتوب نکرده بود. بنابراین می‌توان ادعا کرد این تعریف اولین تعریف رسمی است. در مدت بسیار بسیار کوتاهی این تعریف مورد پذیرش همه‌ی اعضای انجمن حسابداران رسمی و همه‌ی جامعه دانشگاهی آمریکا قرار گرفت. شاید بزرگ بودن انجمن حرفه‌ای و ثروتمند بودن اعضای آن<sup>۲</sup> از مهم‌ترین دلایل پذیرش این تعریف بود. با توجه به اینکه بعد از جنگ جهانی دوم آمریکا با ایجاد و گسترش شرکت‌های بزرگ بین‌المللی، بر اقتصاد بسیاری از کشورها نفوذ مؤثر داشت، کتاب‌های درسی حسابداری، رویه‌های حسابداری، قوانین تجاری و مقررات بورس اوراق بهادار که در آمریکا رایج بود به سرعت در سراسر دنیا پخش می‌شد و اکثراً بدون چون و چرا مورد پذیرش قرار می‌گرفت.

تا چند سال (شاید ۱۹۶۰ میلادی) انتقاد قابل ذکری از این تعریف نبود. ولی، به تدریج زمزمه انتقادات نسبتاً شدیدی از طرف جامعه دانشگاهی بلند شد. تلقی حسابداری به عنوان فن به جای دانش (علم) مهم‌ترین انتقاد وارد به این تعریف بود. استادان دانشگاه‌هایی که بیست یا سی سال قبل درجه دکتری تخصصی به رشته حسابداری را تأیید کرده بودند، به

۱. Accounting Terminology Bulletin

۲. حسابداری و حسابرسی شرکت‌های بزرگ انفعالی و غیرانفعالی عمدتاً توسط اعضای این انجمن انجام می‌شد.

دنبال تعریفی بودند که جنبه‌های علمی حسابداری را بیشتر کند. علیرغم این انتقادات، این تعریف تا سال ۱۹۷۰ میلادی نزد اعضای انجمن حسابداران رسمی آمریکا و طرفداران آن دوام یافت ولی دانشگاهیان در کتاب‌های درسی علاوه بر تعریف ذکر شده، نظرات خود را بیان می‌کردند.

در سال ۱۹۷۰ میلادی همین انجمن AICPA در بیانیه تحقیقاتی شماره چهار<sup>۱</sup> که توسط هیأت تدوین اصول حسابداری صادر شد نظر جدیدی از حسابداری ارائه کرد:

«حسابداری یک فعالیت خدماتی است که اطلاعات کمی (ماهیتاً مالی) واحدهای اقتصادی را فراهم می‌کند. هدف از تهیه اطلاعات، استفاده از آن در تصمیم‌گیری‌های اقتصادی است.»

در برداشت قبلی مرکز ثقل اندیشه، عمل حسابداری بود ولی در تعریف جدید کلاً نگرش عوض شده است. مرکز ثقل، فراهم آوردن اطلاعات برای تصمیم‌گیری اقتصادی است. تصمیم‌گیرندگان اقتصادی طیف وسیعی را تشکیل می‌دهند. هر گروه به نحوی نیازمند اطلاعات هستند تا نااطمینانی را کاهش دهند.<sup>۲</sup> این طیف وسیع، سرمایه‌گذاران، دولت، بازار سرمایه، مدیران، رقبا و همه‌ی فعالان در عرصه اقتصادی را شامل می‌شود.

اگرچه این تعریف در سال ۱۹۷۰ میلادی به رشته تحریر درآمد ولی نتیجه تفکر و اندیشه انباشته شده بسیاری از استادان و حسابداران حرفه‌ای طی ده‌ها سال بود. نگرش جدید موجب شد سه گروه اصلی در محیط حسابداری به خوبی شناسایی شوند:

۱- تصمیم‌گیرندگان اقتصادی یا استفاده‌کنندگان اطلاعات ۲- واحدهای گزارشگر یا بنگاه‌های اقتصادی ۳- حرفه‌ی حسابداری<sup>۳</sup>

۱. Accounting Principle Board Statement # 4 (ABP)

۲. تصمیم‌گیرندگان می‌توانند بدون داشتن اطلاعات و آگاهی تصمیم‌گیری کنند ولی چون تصمیم‌گیری برای حال و آینده است، همواره با نااطمینانی روبرو است. داشتن اطلاعات موجب کاهش نااطمینانی خواهد شد. کاهش نااطمینانی موجب آرامش خیال است که همه نیازمند آن هستند.

۳. منظور از حرفه‌ی حسابداری، حسابداران و حسابرسان می‌باشند که در تهیه، انتخاب و گزارش اطلاعات حاصل از سامانه‌ی اطلاعاتی حسابداری و تأیید آن، مسئولیت و نقش اصلی را دارند.

به منظور بیان بهتر چگونگی تغییر نگرش متفکران حسابداری، توضیحات لازم برای هر گروه در فصل دوم بیان شده است. به خاطر آورید علم از مسئله شروع می‌شود و با خلق فرضیات یا راه‌حل‌های احتمالی پاسخ به مسئله عمیق و عمیق‌تر می‌شود. حضور سه طیف بزرگ در محیط حسابداری، صدها و هزاران سؤال آفرید که پاسخگویی به آن‌ها مستلزم ارائه نظریه‌هایی است که متکی بر یک‌سری دلایل منطقی باشد.

### حسابداری به عنوان یک ایدئولوژی آنچه در شرق گذشت

کتاب «سرمایه» نوشته کارل مارکس با نگرش مادی به جهان، مفهومی از ارزش افزوده را (به عنوان سود) معرفی کرد. ارزش افزوده تفاوت قیمت فروش کالا (خدمت) با مبلغی است که برای خرید مواد اولیه و خدمات به سایرین (افراد بیرون از بنگاه اقتصادی تولیدکننده) پرداخت شده است. عقیده بر این بود مواد اولیه کم ارزش در بنگاه‌های اقتصادی تبدیل به کالای با ارزش می‌شوند، این تفاوت ارزش در اثر کوشش و زحمت کارگر به وجود می‌آید، بنابراین کل این تفاوت (ارزش افزوده) متعلق به کارگر است. اما اسناد و مدارک یعنی آنچه که توسط حسابداران ثبت و ضبط شده خلاف این واقعیت است. اسناد به گونه‌ای است که سهم کارگر از این ارزش افزوده تنها به مبلغ ناچیز دستمزد کارکنان ختم می‌شود و عمده ارزش افزوده به سرمایه‌گذاران می‌رسد. این موضوع موجب افزایش تفاوت ثروت در طبقات مختلف اجتماع شده است. از این‌رو، تفسیر شده که حسابداری یک ایدئولوژی است، یک مکتب فکری است که وسیله به غلط جلوه دادن سهم طبقه کارگر شده است. به عبارت بهتر، اسناد و مدارک ثبت و ضبط معاملات طوری تنظیم شده که حقایق اجتماعی را نادرست نشان می‌دهد و این موضوع نه به دلیل ضعف دانش حسابداری بلکه آگاهانه صورت گرفته و حسابداری موجب شده طبقه کارگر فقیر و فقیرتر شوند. به این ترتیب حسابداران به نحوی هوشمندانه حق کارگران را به جیب سرمایه‌داران منتقل کرده‌اند و چون اسناد و مدارک هم مرتب و منظم فراهم شده، مردم و حتی دادگاه‌ها نمی‌توانند این حق را مسترد نمایند. در نوشته‌های بالا آگاهانه مطلب تأکید شده است تا اصل نظریه آسان‌تر منتقل شود.



ایدئولوژی معمولاً دیدگاهی است که منجر به طبقه‌بندی مردم در یک اجتماع می‌شود. از اینکه حسابداری ایدئولوژی است که ثروت را جابه‌جا می‌کند، رفاه اقتصادی طبقه‌های را بیشتر و طبقه‌های دیگری را کمتر می‌کند، پس نقش بزرگی در اجتماع دارد.

در اوایل انقلاب شوروی سابق، دوران حکومت لنین و استالین، حسابداران بنگاه‌های تولیدی عموماً کار را ترک کردند و به شغل‌های دیگری مثل کشاورزی و یا کارگری روی آوردند. کارایی و بهره‌وری در بنگاه‌های تولیدی به شدت کاهش یافت. همه‌ی بنگاه‌های تولیدی دولتی شده بودند. مأمورین دولت با مشاهده کاهش تولید و کاهش کیفیت محصولات گزارش‌هایی را تهیه کردند. چون موضوع همه‌گیر بود و در همه‌ی واحدهای تولیدی این اتفاق رخ داده بود، مسئله به سران حکومت از جمله استالین رسید. تحلیل به عمل آمده نشان داد بخشی از این عدم کارایی مربوط به قطع گزارش‌های حسابداری است. با اطمینان نسبی که به حسابداران داده شد، برخی از آن‌ها به کارخانجات برگشتند و گزارشگری را شروع کردند. اما به دلیل ترس از اینکه انگ طرفدار سرمایه‌داری به آن‌ها نخورد، گزارش سود تهیه نمی‌شد و یا گزارش‌ها حالت ابهام داشت. از طرفی پرداخت برای گزارش‌ها برحسب صفحات گزارش انجام می‌شد. بنابراین گزارش تولید و اطلاعات مالی بسیار حجیم و گسترده بود و ریزه‌کاری داشت. اما نتیجه‌گیری نهایی که نشان‌دهنده نتایج عملیات باشد در گزارش‌ها منعکس نبود. دلیل اصلی این وضعیت، بهم خوردن شالوده فکری حسابداران بود.

در هر حال این نگرش به حسابداری سال‌های درازی در کشورهای کمونیستی یا طرفدار کمونیست که تقریباً نیمی از جمعیت جهان را تشکیل می‌دادند، دوام یافت. شاید زمانی حدوداً ۴۰ سال طول کشید تا نادرستی این تفسیر از حسابداری از اذهان کم و بیش زدوده شد. تلاش‌های زیادی صورت گرفت تا مشخص کند ارزش افزوده (سود) متعلق به کیست که در فصل مفاهیم سود توضیح داده خواهد شد.

## حسابداری به عنوان زبان تجارت

رقابت در همه عرصه‌ها موجب افزایش کیفیت است. دانشگاه‌ها و آموزش عالی نیز از این موضوع مستثنی نیستند. در کشورهای غربی اگرچه دولت بودجه‌ای برای آموزش عالی در نظر می‌گیرد و با اخذ سیاست‌های مالیاتی بخش خصوصی را تشویق به کمک مالی به دانشگاه‌ها می‌کند، اما جهت‌گیری به نحوی است که آموزش عالی خود توان ایجاد درآمد داشته باشد. بخشی از این درآمد از طریق انجام تحقیقات برای حل مسائل و مشکلات جامعه و بخشی از طریق دریافت شهریه از دانشجویان کسب می‌شود.

رقابت نه فقط در سطح دانشگاه‌ها بلکه در سطح دانشکده‌ها و رشته‌ها نیز تشویق می‌شود. در اواخر دهه ۱۹۶۰ میلادی که وضعیت اقتصادی امریکا رو به رشد بود نیاز به حسابداران آموزش دیده و باهوش افزایش یافت. دانشکده‌های کسب و کار به اتفاق در فکر جذب دانشجویان بهتر و باهوش‌تر در رشته‌ی حسابداری بودند. این کار نیاز به یک شعار پرمعنی و تبلیغات صحیح (اطلاع رسانی درست) داشت تا بتوانند دانشجویانی که به رشته‌های مهندسی، پزشکی، ریاضیات، اقتصاد، حقوق و نظایر جذب می‌شدند به رشته‌ی حسابداری جذب شوند.

از آنجا که فراهم آوردن اطلاعات مالی برای استفاده در تصمیم‌گیری اقتصادی کار حسابداری بود و اطلاعات مالی نشان‌دهنده وضعیت مالی و نتایج عملیات هر واحد گزارشگر است، بنابراین ارتباط بین واحدهای گزارشگر با تصمیم‌گیرندگان اقتصادی از طریق گزارش‌های مالی برقرار می‌شود. لذا می‌توان حسابداری را به عنوان زبان تجارت معرفی کرد.<sup>۱</sup> به منظور پستوانه بیشتر برای این عنوان به حسابداری، ضروری بود به تعریف زبان استناد شود. همان‌گونه که تفسیرهای متفاوتی از حسابداری، اقتصاد، حقوق و سایر دانش‌ها وجود دارد برای زبان هم تعاریف متعددی شده است. بدیهی است تعریفی معتبرتر است که در لغت‌نامه‌های معتبر از آن

۱. انجمن حسابداری امریکا (AAA) در تحقیق شماره ۱۰ (ARS NO.10) نظریه‌ی اندازه‌گیری در حسابداری که به سرپرستی Yuji Ijiri انجام شده این تفسیر از حسابداری را پذیرفته است (۱۹۷۵). ضمن آنکه از تعریف Hawes استفاده کرده است. تعاریف دیگر زبان نیز علائم و قواعد را در بردارند.

استفاده کرده باشند. یکی از استادان معروف زبان در آن دوران (در امریکا) هاز (Hawes)<sup>۱</sup> بود که زبان را چنین تعریف می‌کند:

«زبان علائم بشری است که طبق قواعد معین (و یا براساس سنت) برای ارتباط به‌کار می‌رود. به این ترتیب، زبان از دو بخش علائم و قواعد تشکیل شده است.»

حسابداری هم دارای علائمی است مانند بدهکار، بستانکار و یا اصطلاحات خاص مانند دارایی، بدهی، سرمایه، سود و استهلاک. همچنین حسابداری دارای قوانندی است که رویدادهای مالی را طبق این قواعد ثبت، تجمیع و گزارش می‌کند. به این ترتیب، می‌توان مدعی شد حسابداری یک زبان خاص برای برقراری ارتباط بین واحدهای گزارشگر، تصمیم‌گیرندگان اقتصادی و مدیران است.

همان‌گونه که زبان در طول زمان به دلیل پیشرفت‌های تکنولوژی و علمی تغییر می‌کند، حسابداری هم با بروز فعالیت‌های جدید و نوظهور اقتصادی تغییر می‌کند. اصطلاحات جدید، روبه‌های جدید به طور مستمر مطرح می‌شود. زبان تجارت نیز مانند زبان می‌تواند به مثابه یک ابزار راهبردی و مؤثر در تعامل اجتماعی به‌کار برده شود. تحقیق و تفحص در این خصوص بسیار ارزشمند است.

با استفاده از این نظریه تمام کتاب‌های درسی اصول حسابداری که سال‌ها از تعریف سال ۱۹۵۳ و یا ۱۹۷۰ میلادی استفاده می‌کردند از این نگرش جدید استفاده کردند و حسابداری به عنوان زبان تجارت سرلوحه فصل اول، حتی عنوان خود کتاب شد. این عنوان چون بار معنایی و تبلیغی بالایی داشت و از طرف معتبرترین انجمن علمی حسابداری و با انجام تحقیقات مطرح شده بود، به طور گسترده مورد تأیید قرار گرفت و حدوداً ۲۰ سال دوام یافت و هم اکنون نیز مورد استفاده است و پیش‌بینی می‌شود ماندگاری بیشتری داشته باشد.

1. Hawes, L. C. "Pragmatics of Anologing" (Reading, Ma. Addison - Wesley, 1972)

## حسابداری به عنوان تاریخچه مالی واحد گزارشگر

در طول زمان انسان‌ها بسیار تلاش کردند تا امنیت مالی را در جامعه نهادینه کنند. اموالی که در تصاحب یک فرد قرار داشت توسط خود او محافظت می‌شد. چنانچه این اموال در نقاط مختلف پراکنده بود، صاحب آن‌ها توان محافظت از همه‌ی آن‌ها را نداشت به همین دلیل افراد دیگری را به عنوان مباشر یا امانت‌دار انتخاب می‌کردند تا از اموال محافظت کنند. در زمان‌های بسیار قدیم مالک اموال انتظار داشت امانت‌دار، مالی را که به او سپرده شده به همان شکل تحویل مالک دهد. امانت‌دار حق دخل و تصرف و یا به‌کارگیری مال را نداشت. در آن دوران امانت‌دار برای مدت نسبتاً کوتاه وظیفه امانت‌داری را به عهده می‌گرفت و افرادی بودند که مورد اعتماد مالک و جامعه بودند. امانت طی صورتی، تحویل امانت‌دار می‌شد و پس از گذشت زمان طی صورتی امانت پس گرفته می‌شد. تنها ذکر کامل مال مورد امانت در صورت کافی بود.

در دوران‌های بعدی به خصوص زمانی که پول به عنوان وسیله مبادله قرار گرفت، مالک اموال انتظار داشت مباشر یا امانت‌دار همان مبلغی را که به او سپرده، در زمان تعیین شده مسترد نماید. در این دوره هم چون مباشر حق دخل و تصرف و به‌کارگیری امانت را نداشت، تنها ارزش اموال منقول و اموالی که می‌توانستند با پول ارزش‌گذاری کنند و قابلیت جایگزینی داشت در صورت تحویل با جزئیات ذکر می‌شد. به تدریج نوع اموال (زمین، ساختمان، باغ، مزرعه، ماشین‌آلات، کارگاه و کارخانه) بسیار متنوع شد و صاحب آن‌ها به تنهایی نمی‌توانست از آن‌ها محافظت و همزمان آن‌ها را در جریان تولید و درآمدسازی به‌کار گیرد. از طرفی مالکان انفرادی به این نتیجه رسیدند که چنانچه با هم مشارکت داشته باشند می‌توانند درآمدسازی بیشتر و ثروت بیشتر و مولد داشته باشند. تشکیل بنگاه‌های اقتصادی چند مالکی در این دوران شروع شد. این بنگاه‌های اقتصادی (واحد گزارشگر) توسط مباشران (مدیران) اداره می‌شد. به مباشران اختیار به‌کارگیری دارایی‌ها داده شد ولی آزادی کامل نداشتند. مباشران به منظور نشان دادن وضعیت مباشرتی خود در فواصل زمانی

معین، گزارش وضعیت مالی و نتایج عملیات واحد را ارائه می‌کردند. به این ترتیب تاریخچه مالی واحد گزارشگر طی سال‌های متمادی با اطلاعات فراهم شده مکتوب شد. با گسترش و تنوع فعالیت‌های اقتصادی، متنوع شدن کالاها و خدمات، بزرگ شدن واحدهای اقتصادی، شکل مالکیت از حالت سنتی خارج و به سهام تبدیل شد.<sup>۱</sup> خرید و فروش این سهام در بازارهای منسجم و بزرگ اوراق بهادار به سهولت انجام‌پذیر شد. این واحدهای بزرگ گزارشگر توسط مدیران حرفه‌ای و متخصص اداره و این مدیران آزادی کامل در به‌کارگیری دارایی‌ها دارند. گزارش‌های منظم این مدیران (که قبلاً با عنوان گزارش وظایف مباشرتی بود) شامل وضعیت مالی و نتایج عملیات، تاریخچه مالی واحدهای گزارشگر را با نظم خاص تبیین کرد. منبع اصلی اطلاعات مندرج در این گزارش‌ها از حسابداری حاصل می‌آید. بنابراین می‌توان حسابداری را به عنوان تاریخچه مالی واحدهای گزارشگر بیان کرد. این تفسیر و نگاه به حسابداری کاربرد فراوان دارد که در فصل‌های بعدی به خصوص در فصل سوم که هدف‌های گزارشگری مالی است توضیح بیشتری داده خواهد شد.

### حسابداری به عنوان مبنای اندازه‌گیری ارزش اقتصادی

تصمیم‌گیرندگان اقتصادی، انتظار دارند اطلاعاتی را که حسابداری فراهم می‌کند نشان‌دهنده ارزش روز یا ارزش اقتصادی<sup>۲</sup> باشد. گزارش وضعیت مالی، فهرستی از ارزش دارایی‌ها و بدهی‌ها است. چنانچه هدف حسابداری تعیین ارزش باشد، انتظار تصمیم‌گیرندگان اقتصادی کاملاً منطقی است. در دوران‌های رونق یا رکود اقتصادی، ارزش دارایی‌ها و بدهی‌ها تغییر می‌کند. انعکاس این تغییرات مستلزم اندازه‌گیری مکرر است. همچنین به

۱. هر فردی می‌تواند با داشتن تعداد کمی از سهام شرکت‌ها، مالک بخشی از دارایی‌های آن شرکت باشد. این مالکیت مشاع موجب شد سرمایه‌های کوچک (پس‌اندازهای کوچک) افراد بی‌شماری در شرکت‌های تولیدی جمع شود. به نحوی که در حال حاضر شرکت‌های بسیار بزرگ بین‌المللی وجود دارند که درآمد سالانه آن‌ها بیش از درآمد چندین کشور بزرگ است.

۲. ارزش اقتصادی هر دارایی مبلغی است که در یک بازار رقابتی و آزاد باید نقداً پرداخت شود.

دلیل پیشرفت تکنولوژی، نوآوری و اختراع‌های جدید ارزش‌داری‌ها تغییر می‌کند. تعیین ارزش‌داری‌هایی نظیر ماشین‌آلات، تجهیزات، خطوط تولیدی و محصولاتی که در گذشته خریداری و یا تولید شده، بسیار مشکل است. عموماً داری‌دست دوم دارای بازار منسجم و جا افتاده نیست و حتی چنانچه برخی از آن‌ها به طور دائم در بازار مورد معامله قرار گیرد، ارزشی که از طرف فروشندگان یا خریداران اعلام می‌شود تا زمانی که معامله واقعی انجام نشود، از قابلیت اعتماد کافی برخوردار نیست. حسابداری برای انعکاس ارزش اقتصادی برخی از داری‌ها نظیر سهام و اوراق بهادار که در بازار جا افتاده و منظم به طور روزانه قیمت می‌خورد، رویه‌های مناسب تعیین کرده است.

در هر حال این تفسیر از حسابداری طرفدارانی دارد. چنانچه نرخ تورم کم باشد (یک یا دو درصد)، تفاوت ارزش ثبت شده و گزارش شده داری‌ها و بدهی‌ها با ارزش اقتصادی قابل اغماض است. طی چند دهه گذشته نرخ تورم در کشورهای غربی کم بوده و همزمان تغییرات در تکنولوژی بسیار زیاد بوده است و از طرفی واحدهای تولیدی برای بالا بردن بهره‌وری، تشویق به جایگزینی ماشین‌آلات و تجهیزات تولیدی خود می‌شوند. از این‌رو، آنچه حسابداری در صورت وضعیت مالی گزارش می‌کند، اختلاف زیادی با ارزش روز ندارد. در برخی از سال‌ها که تفاوت ارزش زیاد می‌شود، صورت‌های مالی تکمیلی (جدای از آنچه ثبت شده) تهیه می‌شود که ارزش‌های روز داری‌ها و بدهی‌ها را منعکس کند. چون تغییر در ارزش داری‌ها و بدهی تأثیر مستقیم در تعیین سود دارد، لذا صورت‌های مکمل، سود دوره‌های مالی را براساس ارزش‌های روز گزارش می‌کند. از آنجا که برای تشخیص سود ناشی از نگهداری داری‌ها نظریه‌های متفاوتی وجود دارد، بحث بیشتری را طلب می‌کند که در فصل نظریه‌های سود توضیح داده شده است.

کشورهای کمتر توسعه یافته اقتصادی طی چندین دهه گذشته با نرخ تورم بالا (معمولاً ۲ و حتی ۳ رقمی) روبه‌رو بوده‌اند. از طرفی واحدهای تولیدی با سرعت بسیار کمتری داری‌های خود را به دلیل تغییر در تکنولوژی جایگزین می‌کنند. از این‌رو، تفاوت ارزش روز داری‌ها با آنچه در گزارش‌های حسابداری نشان داده می‌شود، بسیار زیاد است. با این وجود، به دلیل آنکه حسابداری به خصوص نظریه‌های جدید در این کشورها بی‌اهمیت بوده،

صورت‌های مکملی که ارزش‌های روز را منعکس کند، تهیه نمی‌شود. ایران با داشتن تورم دو رقمی تاکنون تهیه صورت‌های مالی مکمل را اجباری نکرده است. گسترش بازار اوراق بهادار و افزایش تعداد شرکت‌های پذیرفته شده در بورس تهران ممکن است شرایطی را ایجاد کند که در صورت ادامه تورم برای تهیه صورت‌های مالی مکمل مقرراتی وضع شود. به این ترتیب ارزش اقتصادی یا روز دارایی‌ها و بدهی‌ها در اختیار تصمیم‌گیرندگان اقتصادی قرار خواهد گرفت و تصمیمات بهتری اتخاذ می‌گردد. تعیین ارزش دارایی و تعیین سود دو روی یک سکه هستند. هر نوع تغییر در ارزش همراه با تغییر در سود خواهد بود. نظریه‌های مربوط در فصل ارزش‌گذاری دارایی‌ها و تعیین سود ارائه شده است.

### حسابداری به عنوان یک سیستم رسمی اطلاعات مالی

در تمام نگرش‌های ارائه شده برای حسابداری، به نحوی فراهم آوردن اطلاعات کمی و ماهیتاً مالی مورد تأکید بوده است. حتی در نظریه‌ای که به حسابداری به عنوان یک ایدئولوژی (مکتب فکری) می‌نگرد، عملیاتی کردن نظریه از طریق تهیه و ارائه اطلاعات مالی است. تهیه‌کنندگان اطلاعات (واحدهای گزارشگر، حسابداران و حسابرسان) در این سیستم به عنوان فرستندگان اطلاعات می‌باشند. گزارش‌های مالی از طریق کانال‌های مختلف اطلاعاتی (روزنامه، رادیو، تلویزیون، سایت‌های خبری و نظایر) به گیرندگان اطلاعات می‌رسد.

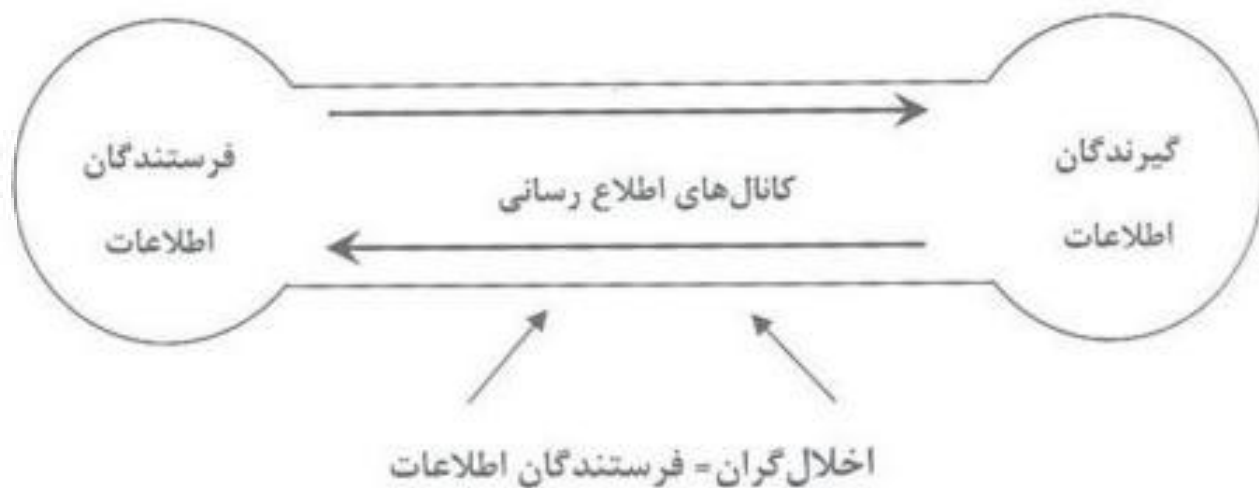

حسابداری به عنوان یک سیستم رسمی اطلاعات

این سیستم در طول زمان، مراجع رسمی را متقاعد ساخته که اطلاعات ارسالی از سامانه اطلاعاتی حسابداری قابلیت اعتماد بالا دارد و گیرندگان می‌توانند برای تصمیمات مختلف به آن اتکا کنند. استفاده از گزارش‌های حاصل از سیستم حسابداری برای مالیات در تمام کشورها رایج است. علاوه بر دولت این گزارش‌ها یکی از شواهد معتبر در دادگاه‌ها و سایر مراجع قانونی است. بنابراین رسمیت گزارش‌های مالی توسط دولت‌ها و مراجع قضایی تأیید و با گذشت زمان این رسمیت تقویت شده است.

در این نگرش به حسابداری، اطلاعات مخابره شده بر رفتار گیرندگان اثرگذار است و موجب عکس‌العمل آن‌ها می‌شود. این عکس‌العمل بر رفتار فرستندگان در تهیه، انتخاب، تجمیع، تلخیص و نحوه‌ی گزارشگری اطلاعات مؤثر است. این عمل و عکس‌العمل موجب می‌شود تهیه‌کنندگان، اطلاعات مورد نیاز استفاده‌کنندگان (گیرندگان) را بهتر شناسایی و در تأمین آن کوشش بیشتری نمایند. از طرفی در همه‌ی کانال‌های ارتباطی، به خصوص کانال‌های رسمی اطلاع‌رسانی، رقبا تلاش می‌کنند در کانال خلل ایجاد کنند. این رفتار رقبا نیز موجب می‌شود کیفیت و صحت اطلاعات ارسالی بهتر و به واقعیت نزدیک‌تر باشد. قبلاً بیان شد در دهه ۱۹۷۰ میلادی کتاب‌های درسی عموماً از حسابداری به عنوان زبان واحد تجاری برای شروع آموزش حسابداری استفاده می‌کردند. بعد از ارائه دیدگاه سیستم اطلاعاتی، در دهه ۱۹۸۰ میلادی به بعد کتاب‌های درسی، تلفیقی از دو نظریه را ارائه کردند. به این ترتیب نگرش به حسابداری غنی‌تر شد، ضمن آنکه این نگرش بهبود کیفیت مستمر اطلاعات را در بر دارد.

### حسابداری به عنوان متاعی اقتصادی

کالاها و خدمات در هر جامعه‌ای برحسب نیاز تولید و عرضه می‌شوند. در تمام نگرش‌های مطرح شده، حسابداری تأمین‌کننده اصلی اطلاعات مالی مورد نیاز تصمیم‌گیرندگان اقتصادی است. عرضه این اطلاعات باید به همان میزانی باشد که جامعه نیاز دارد. مانند همه‌ی کالاها و خدمات، تولید بیشتر (کمتر) از نیاز به ضرر جامعه خواهد بود.



با این نگاه به حسابداری، عرضه و تقاضا تعیین‌کننده قیمت اطلاعات فراهم شده است. متقاضیان به لحاظ اقتصادی زمانی بهای اطلاعات را پرداخت می‌کنند که منافع حاصل از آن بیشتر از بهای پرداختی باشد. مسئله‌ای که هنوز به درستی حل نشده، این است که آیا هزینه فراهم آوردن و گزارش کردن اطلاعات حسابداری، توسط تصمیم‌گیرندگان اقتصادی تحمل می‌شود؟ آیا سهامداران یا اعتباردهندگان یا دولت بهای اطلاعات را متحمل می‌شوند؟ یا هزینه اطلاعات حسابداری از محل درآمد حاصل از فروش محصولات و خدمات واحد گزارشگر جبران می‌گردد؟ خریداران محصولات و خدمات در نهایت مردم هر جامعه هستند. به این ترتیب بهای اطلاعات توسط مردم پرداخت می‌شود. از این‌رو، تصمیم‌گیرندگان اقتصادی که مستقیماً هزینه‌ای را تحمل نمی‌کنند، طالب هر چه بیشتر اطلاعات هستند. واحدهای گزارشگر هر میزان از اطلاعات را گزارش کنند، استفاده‌کنندگان مقدار بیشتری را طلب می‌کنند چون مجانی است. از طرفی تولید بیش از نیاز به ضرر جامعه است. از این‌رو، داوری باید نوع، میزان، کیفیت و فواصل زمانی گزارش اطلاعات را تعیین کند. چه فردی یا سازمانی یا گروهی صلاحیت و تخصص این داوری را دارد؟ پاسخ سؤالات مطرح شده در فصل‌های بعدی ارائه خواهد شد.

## نتیجه‌گیری

در این فصل نگرش‌های متفاوت به حسابداری که از طرف مراجع معتبر، نظیر انجمن‌های حرفه‌ای حسابداری، انجمن‌های علمی حسابداری و استادان برجسته بیان شده است، توضیح داده شد. تفاسیر بیان شده با استدلال کافی بوده و هر تفسیر در دورانی طرفداران زیادی داشته است. حسابداری مانند سایر دانش‌ها در طول زمان پیشرفت زیادی داشته و تفسیرهای متأخر به تفسیرهای قبلی افزوده است. پذیرش مطلق یک تفسیر و رد سایر تفاسیر خردمندانه نیست. هر نگاهی دلایل خود را دارد و این دلایل به طور کامل از بین نمی‌رود. آشنایی با برداشت‌های متفاوت از حسابداری کمک می‌کند تا نظریه‌های حسابداری بهتر فهمیده شود. در هر نگرش سؤالات متعدد و پاسخ‌های متعدد مطرح است. دقت در عمق سؤالات و پاسخ‌ها حاوی صدها نظریه است. در فصول بعدی به برخی از این سؤالات پاسخ داده می‌شود.



# فصل دوم

مقدمه‌ای بر نظریه حسابداری



## مقدمه

در فصل قبل، در حدّ هدف تألیف این کتاب، به دو پرسش عمومی پاسخ داده شد، حسابداری چیست؟ حسابداری علم است یا هنر؟ به این سؤالات با استفاده از تعاریف حسابداری پاسخ داده شده است. از سال ۱۹۵۳ میلادی که اولین تعریف حسابداری مکتوب شد، تفاسیر و برداشتهای متفاوت همراه با پیشرفت دانش حسابداری و گسترش محیط حسابداری، ارائه شده است. نگرش‌های ارائه شده در فصل قبل، تفاسیر متعددی دارد که مؤلف تفاسیر علمی خود را بیان کرده است. در این فصل با توجه به شناختی که از حسابداری حاصل شده، نظریه‌های حسابداری توضیح داده می‌شود.

## نظریه حسابداری

برای پیدا کردن معنی لغات (اصطلاحات) معمولاً به فرهنگ لغات مراجعه می‌شود. یکی از معتبرترین فرهنگ لغات فارسی، فرهنگ «دهخدا» است. در این فرهنگ نظریه چنین معنی شده است:

«هر تصور یا تصدیق که درک آن محتاج به فکر و نظر باشد.»  
 «آنچه دریافتش متوقف بر نظر و تحقیق است مانند نفس و عقل و  
 تصدیق این که عالم حادث است.»

همچنین برای واژه تئوری در فرهنگ «دهخدا» بیان شده:

«تئوری به معنی شناسایی یک علم که بر پایه تحقیق و تتبع به حاصل  
 آمده باشد و برای تحقق دادن احکام علمی به کار رود.»  
 «دلایل علمی در موضوعی خاص، تئوری سیاسی، نظریه سیاسی، تئوری  
 نظامی، اصول تعلیمات و رساله که شامل این اصول باشد.»

در زبان انگلیسی فرهنگ لغات «وبستر» بیشتر از سایر فرهنگ‌ها مورد استفاده استادان می‌باشد. در این فرهنگ تئوری (نظریه) به شرح زیر تعریف شده:<sup>۱</sup>

«نظریه، گزاره یا گزاره‌هایی است که برای پاسخ پرسش‌هایی صورت‌بندی شده است. این گزاره‌ها براساس مجموعه‌ای به هم پیوسته‌ای از مفروضات، مفاهیم و اصول عملی نوشته شده و استدلال پشتوانه آن‌ها چنان منطقی و محکم است که به‌عنوان مرجع عمومی برای پاسخ مسائل مربوط مورد استفاده قرار می‌گیرد.»

با توجه به تعاریف برگرفته شده از فرهنگ لغات، نظریه حسابداری:

«گزاره‌هایی است که براساس مجموعه‌ای از مفروضات، مفاهیم و یکسری دلایل منطقی در قالب اصول کلی و عام و مرتبط بهم تدوین شده و به‌عنوان مرجعی عمومی (همگانی) برای پاسخ پرسش‌های حسابداری مورد استفاده قرار می‌گیرد.»

روش‌های موجود حسابداری در چارچوب نظریه‌ها ارزیابی می‌شوند و نظریه‌ها راهنمای توسعه و تکمیل و ارائه‌ی روش‌های جدید حسابداری می‌باشند. در فصل قبل بیان شد، حسابداری مانند سایر دانش‌ها از یکسری مسائل شروع می‌شود و با طرح فرضیاتی به این مسائل پاسخ داده می‌شود. به دلیل تغییر مرتب مسائل مطرح در محیط حسابداری این چرخه ادامه‌دار است. به عبارت دیگر، همواره مسائل جدید مطرح و همواره فرضیاتی برای حل این مسائل در نظر گرفته می‌شود. با دقت بیشتر به تعریف نظریه حسابداری دو برداشت کلی می‌توان داشت:

۱- یک نظریه حسابداری، روش‌هایی را برای حل مسائلی مانند بودجه‌بندی سرمایه‌ای، استهلاک، ارزیابی عملکرد مدیران و نظایر بیان می‌کند. این برداشت ناشی از نگرش بسیار محدود به نظریه است. درحالی‌که نظریه‌ها گزاره‌های کلی هستند و پدیده‌های زیادی را توضیح می‌دهند.

1. Webster's Third International Dictionary, Unabridged (Spring Field Mass: G.C.Merriam, 1961), P. 2371.

۲- یک نظریه حسابداری برخاسته از دلایل منطقی در قالب اصول کلی است و عملاً باید مورد استفاده قرار گیرد. در مواردی که عمل حسابداری مغایر نظریه است، هنوز ابزار لازم برای پیاده‌سازی نظریه موجود نیست و یا نظریه دامنه‌ای از پدیده‌ها را توضیح می‌دهد و شامل همه پدیده‌ها نمی‌باشد. نظریه دستگامی از نمادها و نشانه‌ها است. از این‌رو، راهنمای توسعه و تکمیل و ارائه‌ی روش‌های جدید است. این کتاب فقط به برداشت دوم از نظریه می‌پردازد.

### نکته‌هایی از حسابداری و نظریه‌های آن

نگهداری حساب‌ها از دوران‌های بسیار قدیم به خصوص ایران باستان، یونان، چین و برخی از کشورهای اروپایی رایج بوده، حکومت‌ها همواره حساب درآمدها و مخارج خود را نگهداری می‌کردند. خزانه‌داری منصب بزرگی بوده ولی حسابداری به عنوان یک دانش یا علم کاربردی عمر بسیار کوتاهی دارد. حدوداً یکصد سال پیش اولین گروه از فارغ‌التحصیلان رشته اقتصاد و یا رشته کسب و کار با تخصص حسابداری موفق به اخذ درجه دکتری شدند. نظریه سود حسابداری و شیوه محاسبه آن (درآمد منهای هزینه) تنها یکصد و ده سال عمر دارد. این دانش در مقایسه با رشته اقتصاد یا رشته زیست‌شناسی یا پزشکی به لحاظ مبانی نظری بسیار بسیار جوان است. از این‌رو، نمی‌توان انتظار داشت که نظریه‌های مطرح در این رشته به استحکام و وسعت سایر علوم باشد.

به وجود آمدن شرکت‌های بزرگ با سرمایه‌های بسیار زیاد، تعداد سرمایه‌گذاران بی‌شمار، امکان و سهولت در معامله سهام و اوراق بهادار این شرکت‌ها در بازارهای منسجم و سازمان‌یافته اوراق بهادار، مانند بورس نیویورک و بورس لندن، موجب شد تفکرات و نظریه‌های متعددی ارائه شود. شاید عمده‌ترین دلایل عدم تقارن اطلاعاتی و یا وجود تضاد منافع بین ذی‌نفعان واحدهای گزارشگر باشد. برای نمونه یکی از مسائل آشنا بیان می‌شود تا اهمیت و نیاز به نظریه و چگونگی و چرایی نظرورزی روشن شود. شرکت بزرگی تولیدکننده ماشین‌های حفاری (اعمق دریا) است. به دلیل قیمت بالا این ماشین‌آلات به صورت اجاره بلندمدت واگذار می‌شود. هر دستگاه پانصد میلیارد تومان و به مدت پنج سال

اجاره داده می‌شود. اجاره هر سال یکصد میلیارد تومان است و عمر اقتصادی ماشین‌آلات نیز ۵ سال است.

برای ثبت این معامله چندین راه‌حل وجود دارد. دو راه‌حل بیان می‌شود. اول، اقساط اجاره دریافتی ۵۰۰ میلیارد بدهکار و درآمدهای آتی ۵۰۰ میلیارد بستانکار شود. دوم، هر سال در زمان دریافت ۱۰۰ میلیارد، بانک بدهکار و درآمد اجاره بستانکار شود. آیا برای سرمایه‌گذاران شرکت، مدیران شرکت یا دولت تفاوت می‌کند که کدام روش ثبت شود؟ با ارائه‌ی گزارش وضعیت مالی و نتایج عملیات شرکت طبق هر روش آیا بازار سهام، عکس‌العمل یکسانی خواهد داشت؟ مدیران شرکت تمایل دارند کدام روش را انتخاب کنند؟ دولت برای دریافت مالیات از کدام روش حمایت می‌کند؟

پاسخ‌گویی به این سؤالات نیاز به یک‌سری استدلال دارد، که در چارچوب کلی مفاهیم، هدف‌های گزارشگری مالی، مفروضات محیطی حاکم بر حسابداری و اصول عملی تدوین شود و مورد پذیرش عموم قرار گیرد. اگر هدف گزارشگری مالی تعیین مالیات بر درآمد باشد و دولت تمایل داشته باشد واحدهای تولیدی تداوم فعالیت همراه با رشد داشته باشند، روش اول که تشخیص درآمد را معوق می‌کند برتر است. اگر هدف گزارشگری مالی فراهم آوردن اطلاعاتی باشد که عملکرد مدیران را ارزیابی کند، مدیران واحد گزارشگر، با توجه به شرایط یکی از دو روش و احتمالاً شیوه دوم را ترجیح می‌دهند.

به منظور انتخاب یک روش و یا توجیه یک روش نیاز به موضع‌گیری است. کدام روش وضعیت مالی و نتایج عملیات را برای منظور خاص بهتر نشان می‌دهد؟ سود در کدام روش دقیق‌تر محاسبه شده است؟ کدام روش ارزش‌داری را به روز نشان می‌دهد؟ کدام روش اطلاعات مالی مناسب‌تری را به بازار سهام منعکس می‌کند؟ آیا امکان گزارشگری با هر دو روش وجود دارد؟ پاسخ عمومی به همه‌ی این سؤالات مستلزم داشتن اصول عملی و عمومی است. به طور نمونه، درآمد در چه زمانی باید تشخیص شود؟ آیا تنها در یک زمان معین باید درآمد را تشخیص داد؟ فرضاً در زمان دریافت وجه و یا زمانی که اطمینان نسبی حاصل می‌شود درآمد کسب شده است، حتی اگر هنوز وجهی دریافت نشده باشد. محاسبه سود



سالانه باشد یا فصلی؟ جامعه یا بازار سرمایه کدام شیوه را می‌پسندند؟ اگر در جامعه رسم بر این است سالانه عملکرد را گزارش کنند و در همه زمینه‌ها چنین است، آیا صحیح خواهد بود در حسابداری هم دوره زمانی سالانه را به عنوان یک مفروض بپذیریم و این مفروض را پایه اصول عملی بدانیم؟ چنانچه با استدلال بتوان از هدف‌ها و مفروضات اصولی را مشتق کرد که پایه‌ی اصلی رویه‌های اجرایی باشد، آن‌گاه این اصول بسیاری از پدیده‌ها را شامل می‌شود. به طور نمونه اصل درآمد بیان می‌کند، درآمد زمانی شناسایی می‌شود که فرآیند کسب آن کامل و یا تقریباً کامل شده و ناطمیثانی نسبت به وصول وجه نقد بسیار کم باشد. با توجه به این دلایل، زمان فروش که کالا یا خدمت تحویل خریدار می‌شود، فرآیند کسب درآمد کامل است و وصول وجه نقد پایان فرآیند است. اگر خریدار، شرکت معتبری باشد و شواهد نشان دهد خریدار به تعهدات خود پایبند است می‌توان درآمد را قبل از وصول وجه تشخیص داد. این گزاره‌ها اصل کلی است و در اکثر معاملات فروش مصداق دارد ولی امکان آن هست که در برخی موارد وصول وجه به آسانی و در موعد مقرر میسر نشود.

در بازار عموماً تشخیص درآمد در زمان فروش منطقی تلقی شده، بنابراین به عنوان یک اصل کلی و عمومی پذیرفته می‌شود. آیا این اصل در خصوص قراردادهای پیمانکاری فرضاً جاده‌سازی، پل‌سازی و ساخت یک کارخانه که فرآیند تکمیل آن چندین سال طول می‌کشد نیز صادق است. پیمانکاران می‌پذیرند که درآمد را پس از کامل کردن فرآیند آن هر سه یا چهار یا ده سال تشخیص دهند و گزارش نتایج عملیات سالانه آن‌ها بدون هیچ درآمدی باشد؟ قطعاً نمی‌پذیرند. از این‌رو، باید دلایل منطقی دیگری ارائه کرد که درآمد پیمانکاری به نحو دیگری تشخیص داده شود. از جمله این دلایل می‌توان به مفروض دوره مالی که در همه جوامع سالانه است، استناد کرد. می‌توان به تداوم فعالیت واحدهای گزارشگر تأکید کرد. می‌توان به هدف‌های گزارشگری مالی (فراهم آوردن اطلاعات برای تصمیم‌گیری اقتصادی) تأکید کرد.

هدف از بیان معامله اجاره و به دنبال آن تشخیص درآمد، تأکید بر این نکته است که تئوری حسابداری دارای یک نظریه کامل و فراگیر که همه پدیده‌ها را توضیح دهد، نیست.

ولی نظریه‌های متعددی وجود دارد که در فصل‌های بعدی به تدریج بیان و توضیح داده خواهد شد.

از این بحث دو موضوع نتیجه‌گیری می‌شود:

- ۱- نظریه حسابداری رویه‌های مورد عمل را شرح می‌دهد و توجیه می‌کند.
- ۲- نظریه حسابداری رویدادهای آینده را پیش‌بینی می‌کند.

### اهمیت نظریه: شرح و پیش‌بینی

فعالیت واحدهای گزارشگر، تولید کالا یا خدمت است. بنابراین واحدهای گزارشگر مرتباً در حال دادوستد هستند و این فعالیت‌ها رویدادهای اقتصادی نامیده می‌شوند. حسابداری به محض آنکه رویدادی اتفاق می‌افتد آن را مشاهده و در قالب علائم ضبط می‌کند، سپس اثر آن‌ها را در وضعیت مالی و نتایج عملیات واحد گزارشگر به زبان حسابداری ثبت می‌کند. به عبارت دیگر، با استفاده از ارقام، واحد پول و پذیرش تداوم فعالیت واحد گزارشگر، حساب‌هایی که باید بدهکار شوند و حساب‌هایی که باید بستانکار شوند را مشخص و براساس قواعد خاص حساب‌ها را بدهکار و بستانکار می‌کند. این عمل یعنی ضبط و ثبت رویداد اقتصادی به زبان حسابداری. پس از ثبت رویدادها، گزارشی از مجموعه‌ی رویدادهای اقتصادی که تجمیع، خلاصه و طبقه‌بندی شده است به زبان رایج در جامعه تهیه می‌شود. معمولاً این گزارش در مقاطع زمانی معین (عمدتاً سالانه) تهیه می‌شود. به این ترتیب، حسابداری فعالیت‌های اقتصادی را در قالب علائم ضبط، طبق قواعد خاص ترکیب و به زبان حسابداری ثبت و نهایتاً گزارشی از وضعیت مالی و نتایج عملیات ارائه می‌کند. به عبارت دیگر، علائم به صورت پدیده‌های دنیای واقعی برگردانده می‌شود. به طور نمونه اطلاعات مربوط به دارایی‌ها، بدهی‌ها، سرمایه، درآمد و هزینه را همراه با توضیحات ارائه می‌کند. ضبط، ترکیب و برگردان علائم را عوامل تئوری می‌نامند.

نظریه‌های حسابداری رویه‌های موجود حسابداری را شرح می‌دهد. به معنی دیگر، عمل جاری حسابداری را توجیه می‌کند. مجموعه‌ای از گزاره‌ها یا استدلال استنتاجی لازم است تا با یکدیگر پیوند داده شوند و نظریه را تشکیل دهند تا رویه‌ی خاص حسابداری به طور منطقی توجیه شود. هر نظریه ممکن است بر قضاوت‌های ارزشی متکی باشد. تأیید و یا پذیرش قضاوت‌های ارزشی بستگی به جهان‌بینی فرد دارد. از این‌رو، در طول زمان تغییرپذیرند و بهبود و تکامل می‌یابند.

علاوه بر توانمندی نظریه برای شرح رویه‌ها یا استانداردهای حسابداری، نظریه باید رویدادهای آینده را پیش‌بینی کند. پیش‌بینی‌ها همواره با احتمال است و هرگز به صورت قطعی قابل بیان نیست و اندازه‌گیری و قضاوت نسبت به پیش‌بینی نظریه بسیار مشکل است. فرضاً اگر نظریه‌ی اقتصادی، کسادى بازار اوراق بهادار را پیش‌بینی کند، قطعاً قبل از وقوع اقداماتی صورت می‌گیرد که از کسادى جلوگیری کند. بنابراین پس از گذشت زمان بخشی از کسادى به دلیل اقدامات انجام شده ممکن است حادث نشده باشد. از این‌رو، مشکل بتوان قدرت پیش‌بینی نظریه را در میزان کسادى اندازه گرفت. نمونه دیگر، فرض کنید با اتکا به تحقیقی مشخص شده، چنانچه مجموعه‌ای از نسبت‌های مالی رابطه‌ی خاص با ناتوانی شرکت‌ها در پرداخت بدهی داشته باشند و آزمون‌های متعدد نشان داده با ۹۵٪ اطمینان می‌توان با استفاده از این نسبت‌ها ورشکستگی شرکت‌ها را پیش‌بینی کرد. شرکت توان پرداخت بدهی‌های خود را در سررسید ندارد. این نظریه یک پیش‌بینی نسبی است. اگر طلبکاران همگی، فعالیت خود را با شرکت قطع کنند شرکت زودتر از موعد ورشکسته خواهد شد.

ولی اگر همگی و یا برخی از طلبکاران کمک کنند و فعالیت خود را بیش از گذشته ادامه دهند احتمال نجات شرکت از ورشکستگی زیاد است. بنابراین اندازه‌گیری توان پیش‌بینی نظریه مشکل و تأمل برانگیز می‌شود.

## سطوح پیش‌بینی نظریه‌ها

توان پیش‌بینی نظریه‌ها یکی از معیارهای اصلی در ارزیابی نظریه‌ها است. به لحاظ توان پیش‌بینی، نظریه‌ها به سه گروه طبقه‌بندی شده‌اند.

**سطح اول،** نظریه‌هایی است که عمل حسابداری (رویه‌های جاری مورد عمل) را شرح می‌دهد و پیش‌بینی می‌کند که حسابداران در ضبط، ثبت و گزارشگری رویدادهای خاص چگونه عمل می‌کنند. نظریه‌های مطرح در این سطح به ساختار فرآیند جمع‌آوری داده‌ها یا گزارشگری مالی مربوط می‌شوند. رویدادهای متداول حسابداری عمدتاً براساس این سطح توجیه و توان پیش‌بینی دارند.

انجمن حسابداران رسمی آمریکا، کمیته‌های مختلف تحقیقی تشکیل داد تا با استدلال، چارچوبی نظری تدوین کند. در شش تحقیق (یک تا شش) نتیجه‌گیری شد اصل بهای جاری واقعیت‌های اقتصادی را بهتر نشان می‌دهد، علیرغم استحکام دلایل، حسابداران نتیجه شش تحقیق را نتوانستند در عمل پیاده کنند. چون عملی نبود و یا مشکلات عدیده‌ای را ایجاد می‌کرد. به کلام دیگر، بساط حسابداری بهم می‌ریخت. انجمن در تحقیق هفتم مقرر کرد آنچه را حسابداران انجام می‌دهند دسته‌بندی و شرح داده شود<sup>۱</sup>. نظریه‌های مطرح در تحقیق هفتم در سطح ساختاری بود و توان پیش‌بینی آن در حدی بود که حسابداران در مواجهه با رویداد خاص اقتصادی چگونه آن را ضبط و ثبت می‌کنند. مهم‌ترین دستاورد تحقیق هفتم پذیرش عمومی اصل بهای تمام شده برای ثبت معاملات

۱. فرضاً اگر برای موجودی کالا چندین روش وجود داشت، روش میانگین و روش اولین صادره از اولین وارد شده مورد عمل بیش از ۹۰٪ حسابداران بود، بنابراین، این روش‌ها از طرف انجمن توصیه و توجیه شد. ۱۰٪ حسابداران که از روش‌های دیگر استفاده می‌کردند در طول زمان پذیرفتند که رویه‌های مورد تأکید انجمن را به‌کار گیرند. به این ترتیب، روش‌های متداول حسابداری به عنوان استاندارد اعلام شد. این روش‌های متداول مشهور به GAAP در بولتن تحقیقاتی انجمن منتشر می‌شد. چهارم و دو شماره از این بولتن (ARB # 1 to 42) روش‌های متداول را توضیح داد ولی به دلیل تضاد درونی در روش‌های متداول و تغییر و اصلاحات مکرر، بولتن شماره ۴۳ مجموعه‌ای منتشر شده در ۴۲ شماره قبلی را حذف، ترکیب و اصلاح کرد و به عنوان رویه‌های مورد قبول انجمن اعلام عمومی شد. این بولتن تا ۵۱ شماره، رویه‌ها را رسماً منتشر نمود. سپس به دلیل نداشتن چارچوب مفهومی و تغییر مواضع اعضا، کمیته‌ها فعالیت را متوقف و بعداً هیأت تدوین اصول حسابداری APB جایگزین آن شد.

بود، همان کاری که حرفه‌ی حسابداری سال‌ها آن را انجام می‌داد و امروزه تحت عنوان نظام بهای تاریخی معروف است.

**سطح دوم**، نظریه‌هایی است که تفسیری از پدیده‌های دنیای واقعی است. به عبارت دیگر، تفسیرهایی که در ذهن مردم و یا حداقل استفاده‌کنندگان گزارش‌های حسابداری است. مفاهیم و توصیف‌ها ساخته و پرداخته ذهن حسابداران نیست. این مفاهیم در دنیای واقعی معنی‌دار است. نمونه بارز آن مفهوم سود حسابداری (در سطح نظریه‌های ساختاری) در برابر سود اقتصادی (در سطح نظریه‌های تفسیری) است. در سطح ساختاری سود حسابداری مفهومی ساختگی است که اضافه درآمد بر هزینه است. درآمد و هزینه براساس پیروی از قواعد خاص حسابداری رقم زده می‌شود، در وادی نظریه حسابداری این تفسیر معنی‌دار است و در همین وادی ارزیابی می‌شود. اصل سود معنی نشده، اصالت به درآمد و هزینه داده شده است. سود از تفاضل دو چیز اندازه‌گیری می‌شود ولی تفسیر نشده که سود چیست.

سود به تفسیر اقتصاددانان، لذت سرمایه است، افزایش در خالص ثروت است. به منظور عملیاتی کردن این تفسیر، سود مبلغی است که در یک دوره می‌توان مصرف کرد، بدون آنکه از اصل ثروت مبلغی کم شود. این سود معنی‌دار است، معنایی که تفسیری از دنیای واقعی است. بی‌شک حسابداران نیز این تفسیر از سود را می‌پذیرند. اگرچه در چگونگی اندازه‌گیری آن و نشان دادن سود در قالب ارقام پولی اختلافات شدیدی موجود باشد.

نظریه‌های تفسیری حسابداری آن دسته از نظریه‌ها هستند که استفاده‌کنندگان اطلاعات حسابداری معنی مورد نظر تهیه‌کنندگان اطلاعات را درک کنند و از ارقام گزارش شده همان معنی مستفاد شود که منظور بوده است. مانند وجه نقد گزارش شده در صورت وضعیت مالی، همان‌گونه فهمیده می‌شود که منظور حسابداران بوده است. درحالی‌که دارایی نامشهود هیچ معنی خاصی جدای از فرآیند ساختاری حسابداری ندارد (اکثر ارقام مندرج در گزارش‌های مالی در دامنه‌ای بین تفسیر دقیق و تفسیر نادقیق می‌باشند). چون نظریه‌های تفسیری، به پدیده‌های دنیای واقعی اشاره دارند، دارای توان پیش‌بینی بهتری نسبت به نظریه‌های ساختاری هستند.

## نظریه‌های رفتاری

در اکثر نگرش‌های توضیح داده شده در فصل اول، فراهم آوردن اطلاعات برای تصمیم‌گیری‌های اقتصادی مورد تأکید بود. از آن‌جا که اطلاعات بر رفتار افراد یا گروه‌های تصمیم‌گیرنده مؤثر است، ربط‌پذیری اطلاعات برای تصمیم‌گیری خاص از اهمیت بالا برخوردار است. نظریه‌های رفتاری، نظریه‌هایی است که اثرات اقتصادی، اثرات روان‌شناسی و جامعه‌شناسی رویه‌های منتخب حسابداری و گزارش‌های حاصل از سامانه اطلاعاتی حسابداری را اندازه‌گیری و ارزیابی می‌کند. نظریه‌های رفتاری به سؤالاتی نظیر: چرا گروه‌هایی از استفاده‌کنندگان اطلاعات خاصی را طلب می‌کنند؟ چرا سرمایه‌گذاران و مدیران به رویه‌های حسابداری واکنش متفاوت نشان می‌دهند؟ می‌پردازد.

اطلاعات نااطمینانی را کاهش می‌دهد و تصمیم‌گیری را آسان‌تر می‌کند. ولی فرآیند تصمیم‌گیری هر فرد ذهنی است و مدل تصمیم‌گیری هر فرد یگانه است. کدام اطلاعات می‌تواند رفتار سرمایه‌گذاران را بر تصمیم خاص تغییر دهد؟ اطلاعاتی که بر رفتار یک فرد یا یک گروه تأثیر مطلوب دارد ممکن است بر رفتار افراد یا گروه دیگری تأثیر عکس داشته باشد. از این‌رو، نمی‌توان و یا بسیار مشکل خواهد بود که مدل‌های تصمیم‌گیری آزمون شود و تعمیم‌پذیری آن‌ها اثبات گردد.

تحقیقات نسبتاً زیادی برای کشف روابط رفتاری تصمیم‌گیرندگان اقتصادی در زمینه استفاده از گزارش‌های حسابداری انجام شده است. این تحقیقات نشان می‌دهد که افراد توانایی محدودی برای پردازش اطلاعات دارند و هر چه اطلاعات پیچیده‌تر باشد این توانایی محدودتر خواهد بود. حسابداری برای غلبه بر پیچیدگی تلاش دارد تا اطلاعات را ساده سازد و نااطمینانی را کاهش دهد. وجود اطلاعات که به تصمیم‌گیری مربوط نمی‌شود و یا ربط‌پذیری آن بسیار ناچیز است، به پیچیدگی می‌افزاید. تحقیقات دیگری برای سنجش اثرات رفتاری اطلاعات انجام شده که تأکید بر تصمیم‌گیری مدیران دارد. مدل‌های تصمیم‌گیری نظیر بازده سرمایه‌گذاری، بازده داخلی سرمایه‌گذاری، دوره برگشت سرمایه‌گذاری از جمله مدل‌هایی است که اثر رفتاری

دارد و نظریه‌هایی که منجر به استفاده از این مدل‌ها می‌شود بر رفتار مدیران و سرمایه‌گذاران تأکید می‌کند.

## نتیجه‌گیری

در این فصل تعاریف تئوری و نظریه از لغت‌نامه‌های مشهور ارائه شد و براساس این تعاریف نظریه حسابداری تعریف شد. نتیجه آنکه، نظریه حسابداری:

«گزاره یا گزاره‌هایی است که براساس مجموعه‌ای از مفروضات محیطی، مفاهیم و یک‌سری دلایل منطقی در قالب اصول کلی و عام و مرتبط بهم تدوین شده و به عنوان مرجعی عمومی (همگانی) برای پاسخ پرسش‌های حسابداری مورد استفاده قرار می‌گیرد.»

اهمیت نظریه‌های حسابداری عمدتاً در شرح رویه‌های مورد عمل حسابداری و پیش‌بینی رویدادهای آتی است. رویه‌های موجود در چارچوب نظریه‌ها ارزیابی می‌شوند و نظریه‌ها راهنمای توسعه و تکمیل و ارائه‌ی روش‌های جدید می‌باشند. نظریه‌ها به لحاظ توان پیش‌بینی در سطح ساختاری، تفسیری و رفتاری طبقه‌بندی شدند و برای هر سطح توضیحات درخور ارائه گردید. در فصل سوم روش‌های استدلال برای پژوهش‌های حسابداری توضیح داده می‌شود.





# فصل سوم

## محیط حسابداری



## مقدمه

در فصل قبل با تعاریف و نگرش‌های متفاوت حسابداری آشنا شدیم. در سال ۱۹۷۰ میلادی بیان شد «حسابداری یک فعالیت خدماتی است که اطلاعات کمی (ماهیتاً مالی) واحدهای اقتصادی را فراهم می‌کند» هدف از تهیه اطلاعات استفاده از آن در تصمیم‌گیری‌های اقتصادی است. سال‌های بعد حسابداری به عنوان زبان تجارت و حسابداری به عنوان یک سیستم رسمی اطلاعاتی تعریف شد. تمام این نگرش‌ها ارزش حسابداری را بین دانش‌های موجود، در حد قابل توجهی بالا برد. شناخت و معرفی محیط حسابداری و بازیگران اصلی در این محیط موجب طرح سؤالات و مسائل متعدد و مهمی شد، استادان دانشگاهی و حسابداران حرفه‌ای از طریق انجمن‌های علمی و مجامع حرفه‌ای تلاش بسیاری برای حل این مسائل نمودند و با گذشت زمان مسائل و سؤالات جدید مطرح و راه‌حل‌های جدید ارائه شده است.

در این فصل نقش و انتظار سه گروه اصلی در محیط حسابداری شامل استفاده‌کنندگان اطلاعات حسابداری، واحدهای گزارشگر و حرفه‌ی حسابداری توضیح داده می‌شود. سپس با توجه به سؤالات و انتظارات مطرح شده برای هر گروه و همچنین دقت نظر بیشتر به نگرش‌های حسابداری، به سؤال مهم حسابداری علم است یا فن پاسخ داده می‌شود.

## استفاده‌کنندگان اطلاعات حسابداری

استفاده‌کنندگان اطلاعات حسابداری همان تصمیم‌گیرندگان اقتصادی هستند که طیف وسیعی را تشکیل می‌دهند. هر گروه از تصمیم‌گیرندگان با توجه به نیاز و منافع خود به دنبال اطلاعات هستند.

سرمایه‌گذاران، اعتباردهندگان، دولت، مدیران، رقبای واحد گزارشگر، مشتریان و در بسیاری موارد عموم مردم استفاده‌کننده اطلاعات می‌باشند. به لحاظ نوع استفاده از اطلاعات و به لحاظ محدودیت‌های محیطی و قانونی حاکم بر حسابداری، استفاده‌کنندگان به دو طبقه درون سازمانی و برون سازمانی تقسیم می‌شوند. مدیران، مشاوران و کارکنان هر واحد گزارشگر از

جمله حسابداران، استفاده‌کنندگان درون سازمانی هستند. این گروه تهیه‌کننده و گزارش‌کننده اطلاعات نیز هست و مسئولیت درستی اطلاعات گزارش شده را به عهده دارد. به این ترتیب هم تولیدکننده و هم مصرف‌کننده اطلاعات می‌باشند. منافع این گروه عمدتاً در جهت افزایش حقوق و دستمزد و سایر مزایای مادی و همچنین استفاده از امکانات واحد گزارشگر برای رفاه بیشتر و کسب مقام و منزلت اجتماعی است. این منافع در تضاد با منافع گروه‌های مختلف استفاده‌کنندگان برون سازمانی است. از این‌رو، مسائل متعددی برای حل و یا کاهش این تضاد منافع مطرح است. سرمایه‌گذاران و اعتباردهندگان واحد گزارشگر به خوبی از این مسئله آگاهی دارند و در تصمیم‌گیری‌های خود لحاظ می‌کنند.

**استفاده‌کنندگان برون سازمانی، بستگی به میزان توسعه‌یافتگی اقتصاد هر کشور متفاوت است.** در کشورهایی که دارای بازار سرمایه منسجم است و رقابت در عرصه اقتصاد شدید است، بازار اوراق بهادار، استفاده‌کننده اصلی اطلاعات می‌باشد. معمولاً در این کشورها، بازار اوراق بهادار نماد بازار سرمایه تلقی و سهام اکثریت تولیدکنندگان کالا و خدمات (واحدهای گزارشگر) در این بازار معامله می‌شود. اگرچه بازار سرمایه از مجموعه سرمایه‌گذاران انفرادی تشکیل می‌شود، ولی در استفاده از اطلاعات این مجموعه، بزرگ‌تر از جمع تک تک سرمایه‌گذاران است. به عبارت دیگر، هم‌افزایی در استفاده از اطلاعات رخ می‌دهد. هر چه رقابت در بازار بیشتر باشد، استفاده از اطلاعات کاراتر است.

در کشورهای کمتر توسعه یافته که هنوز بازار سرمایه منسجم نیست و رونق ندارد و بازار اوراق بهادار سهم ناچیزی از کل اقتصاد کشور را تشکیل می‌دهد، تصمیم‌گیرندگان اقتصادی عموماً مقامات دولت است و در بخش خصوصی کوچک این کشورها افراد سرمایه‌گذار استفاده‌کننده اطلاعات حسابداری هستند. دولت برای برنامه‌ریزی اقتصادی و همچنین اداره واحدهای اقتصادی خود و همچنین برای محاسبه مالیات نیازمند اطلاعات است.

اهم مسائلی که در کشورهای توسعه یافته اقتصادی در خصوص استفاده‌کنندگان گزارش‌های مالی مطرح است، کوتاه بیان می‌شود. در این‌گونه کشورها، گیرنده اطلاعات بازار

اوراق بهادار است و چون پایه اقتصاد خصوصی است، همه سرمایه‌گذاران در این بازار مشارکت دارند. تعداد بی‌شمار سرمایه‌گذاران موجب می‌شود، قیمت اوراق بهادار براساس عرضه و تقاضا رقم بخورد. به این معنی که قیمت منعکس‌کننده همه اطلاعات گذشته و حال است. به این ترتیب، میزان کارایی<sup>۱</sup> بازار نسبت به اطلاعات بسیار با اهمیت است. عدم تقارن اطلاعاتی در چنین بازاری، مسئله اصلی است. عدم تقارن اطلاعاتی می‌تواند بین گروه‌های مختلف سرمایه‌گذاران، بین مدیران و سرمایه‌گذاران، بین سرمایه‌گذاران نهادی و سرمایه‌گذاران عادی و به همین ترتیب بین گروه‌های مختلف موجود باشد و یا به وجود آید. چون پس‌اندازهای کوچک مردم در این بازار سرمایه‌گذاری شده، مجلس (نمایندگان مردم) باید قوانین و مقرراتی وضع کند تا منافع عموم حفظ شود. از آنجا که هزینه وضع، اجرا و نظارت بر افشای گزارش‌های مالی از محل مالیات‌ها است، تولید بیشتر (کمتر) از نیاز به مسئله بزرگی تبدیل می‌شود.

از این رو، مشخص کردن استفاده‌کنندگان اطلاعات حسابداری به لحاظ تدوین هدف‌های گزارشگری مالی بسیار با اهمیت است.

## واحدهای گزارشگر

یکی از بازیگران اصلی در محیط حسابداری، واحدهای گزارشگر هستند. بنگاه‌های اقتصادی در یک بازار رقابتی تلاش می‌کنند اطلاعات مالی و غیرمالی خود را داوطلبانه برای عموم منتشر کنند. در عین حال آگاه هستند که رقبای آن‌ها از این اطلاعات بهره‌برداری می‌کنند. با تشدید رقابت در عرصه اقتصاد، به نظر می‌رسد نیازی نیست که مقرراتی از طرف دولت و یا سازمان‌های وابسته به دولت یا مجلس وضع شود که واحدهای گزارشگر را موظف به انتشار اطلاعات مالی نماید. زیرا با تکنولوژی‌های جدید و گسترش دامنه وسایل ارتباطات جمعی در آینده نزدیک در همه زمینه‌ها اطلاعات به سراغ استفاده‌کنندگان خواهد

۱. فرضیه بازار کارای سرمایه در فصل ششم توضیح داده شده است.

آمد و استفاده‌کنندگان به دنبال اطلاعات نخواهند بود. به عبارت بهتر هزینه دریافت اطلاعات بسیار بسیار ناچیز می‌شود.

با این وجود، تاریخ نشان داده است حکومت‌ها برای حمایت از عموم سرمایه‌گذاران (به تعبیر خوب) و یا برای حفظ و افزایش قدرت خود (به تعبیر بد) در هنگام بروز بحران‌های مالی اقدام به وضع مقررات برای افشای اطلاعات واحدهای اقتصادی می‌نمایند. به طور نمونه در امریکا که بازار سرمایه (بازار اوراق بهادار) بخش عمده اقتصاد کشور را تشکیل می‌دهد و رقابت نیز در حد بالا است، در بحران مالی سال‌های ۱۹۲۷-۱۹۳۰ میلادی، بعد از بررسی‌های فراوان قانون و مقررات افشای اطلاعات برای شرکت‌های پذیرفته شده در بورس تصویب شده است. این مقررات توسط کمیسیون بورس و اوراق بهادار (SEC)<sup>۱</sup> تهیه شده بود و یا بحران مالی سال ۲۰۰۳ منجر به وضع مقرراتی شد که واحدهای گزارشگر را مجبور به ارائه گزارش حسابرسی داخلی نمود.<sup>۲</sup>

در کشورهای کمتر توسعه یافته، عموماً به تبعیت از کشورهای توسعه یافته، قوانین و مقرراتی به تصویب رسیده که واحدهای گزارشگر را مجبور به افشای اطلاعات مالی می‌کند. به عبارت دیگر فرض بر این است که واحدهای گزارشگر در صورت نبود قوانین و مقررات داوطلبانه اقدام به افشای اطلاعات نمی‌کنند. این موضوع مسائل متعددی را در بر دارد. چند سؤال اصلی مطرح می‌شود: آیا وضع مقررات ضروری است؟ اگر ضروری است بخش دولتی یا بخش خصوصی باید مقررات را وضع کنند؟ چنانچه دولت مقررات را وضع کند هزینه وضع، اجرا و نظارت چگونه تأمین می‌شود؟ میزان اطلاعاتی که باید منتشر شود چقدر است؟ هر کدام از سؤالات مطرح شده به دنبال خود سؤالاتی را ایجاد می‌کند که در فصول بعدی کتاب به برخی از سؤالات با استدلال پاسخ داده می‌شود.

۱. اعضای کمیسیون بورس و اوراق بهادار (SEC) توسط مجلس انتخاب می‌شوند.

۲. گزارش حسابرسی داخلی توسط یکی از نمایندگان مشهور مجلس امریکا بنام سایبر آکسلی توصیه شده بود که مورد تصویب قرار گرفت. همه شرکت‌های پذیرفته شده در بورس‌های امریکا اجبار دارند سالانه از کنترل‌های داخلی مستقر در شرکت گزارشی تهیه کنند و این گزارش مورد بررسی حسابرس مستقل قرار گیرد.

## حرفه‌ی حسابداری

اطلاعات حاصل از سامانه اطلاعاتی حسابداری به وسیله گزارش‌های مالی همراه با اظهار نظر حسابرس مستقل واحد گزارشگر به تصمیم‌گیرندگان اقتصادی منتقل می‌شود. اگر اطلاعات کافی نباشد یا نادرست و گمراه‌کننده باشد، تصمیمات نیز نادرست و غیراقتصادی خواهد بود. بنابراین استفاده‌کننده (تصمیم‌گیرنده اقتصادی) حق دارد زبان ناشی از تصمیم نادرست که با اتکا به این اطلاعات گرفته شده را از مسئولین (امضاکنندگان گزارش‌های مالی) مطالبه نماید. اگرچه مسئولیت گزارش‌های مالی به عهده هیأت مدیره واحد گزارشگر است ولی تهیه‌کننده (حسابداران) و حسابرسان مستقل، مسئولیت سنگین خود را دارند.

به این ترتیب مسائل متعددی مطرح می‌شود که شاید در رأس آن‌ها بتوان به موارد زیر اشاره کرد:

- ۱- تعیین اینکه چه مرجعی باید رویه‌های حسابداری و نوع و فرم گزارشگری را تدوین کند.
  - ۲- چگونه تقاضا برای اطلاعات حسابداری حفظ و افزایش یابد.
- برای حل مسئله اول، تشکیل انجمن‌های حرفه‌ای و به دنبال آن تدوین استانداردهای حسابداری ضروری است. با این شیوه حسابداران خود را مصون می‌کنند. هر چه انجمن‌های حرفه‌ای بزرگ‌تر و قدرتمندتر باشند و استانداردهای حسابداری دقیق‌تر باشد، مصونیت بیشتر حاصل خواهد شد. برای حل مسئله دوم، تهیه اطلاعات با کیفیت و قیمت مناسب ضروری است. اگر یکی از معیارهای کیفیت، داشتن استانداردهای بهتر، دقیق‌تر و با دوام‌تر باشد، تدوین چارچوب مفهومی گزارشگری مالی را طلب می‌کند. تدوین این چارچوب خود مسائل جدیدی را به دنبال خواهد داشت. بنابراین مسائل متعددی در حسابداری مطرح و راه‌حل‌های متفاوت برای حل مسائل ارائه شده است. این روند طرح مسائل و ارائه راه‌حل ادامه دارد. علم با مسئله شروع می‌شود.

در هر حال استفاده‌کنندگان طالب اطلاعات بیشتر و با کیفیت هستند. چنانچه بهای این اطلاعات توسط مصرف‌کنندگان نهایی کالاها و خدمات تولیدی واحد گزارشگر پرداخت شود، تصمیم‌گیرندگان اقتصادی درخواست اطلاعات بیشتر و بیشتر می‌کنند ولی چنانچه

بهای اطلاعات توسط تصمیم‌گیرنده اقتصادی پرداخت شود، هر استفاده‌کننده در حد نیاز خود اطلاعات طلب می‌کند. حال این سؤالات مطرح می‌شود که، چه میزان اطلاعات و به چه کیفیتی فراهم آید؟ ویژگی‌های کیفی اطلاعات و به خصوص اطلاعات مالی چیست؟ و صدها سؤال دیگر مطرح است. هر دانشی از یک‌سری مسائل مرتبط بهم تشکیل می‌شود.

### حسابداری علم است یا فن؟

سؤالی که همواره ذهن بسیاری از استادان و دانشجویان حسابداری را مشغول کرده، سؤال فوق‌الذکر است. با توضیحات ارائه شده برای این تعریف و تفاسیر بعدی، جا دارد به این سؤال تا حد ممکن پاسخ داده شود. آنچه در محافل دانشگاهی به خصوص در رشته‌های مهندسی و رشته‌های تجربی به عنوان علم شناخته شده (مترادف Science) آگاهی است که از طریق تجربه حاصل می‌آید. علم در معنای وسیع خود، دانستن در برابر ندانستن است. در چارچوب این معنا اخلاق، فیزیک، زیست‌شناسی و ریاضیات همه علم‌اند (مترادف Knowledge). همه علوم که از راه تجربه به دست می‌آیند، بخشی از علم در معنای وسیع آن می‌باشند. هر شخص می‌تواند به دنبال یک یا چند رشته علمی برود و عالم به آن‌ها شود.

با این تعاریف که از علم داریم، علم از مسئله شروع می‌شود یعنی برای انسان‌ها سؤالاتی وجود دارد یا به وجود می‌آید که پاسخ آن‌ها را نمی‌داند. برای رسیدن به پاسخ، تفکر و تعقل می‌کند و همزمان دست به تجربه می‌زند و راه‌حل‌های متفاوت را تجربه می‌کند. اگر تکرار تجربه به نتیجه یکسان رسید و همه بتوانند آن را تجربه کنند و به همان نتیجه برسند، آگاهی یا علم از تجربه مستقیم حاصل شده است. در بهترین حالت این آگاهی به صورت فرمول ریاضی بیان می‌شود. بدیهی است برای برخی از علوم که مرتبط با انسان است از آنجا که انسان موجودی خلاق است و همه‌ی انسان‌ها در مقابل آزمایش‌های یکسان عکس‌العمل یکسان ندارند، نمی‌توان تجربه‌های مستقیم حسی را در شرایط مساوی تکرار کرد و نتیجه یکسان گرفت و به یک فرمول ریاضی تبدیل کرد که برای همه‌ی موارد صادق باشد. پس در



خصوص علوم انسانی نمی‌توان آگاهی قطعی یافت. با این حال در بسیاری از موارد این آگاهی‌ها به مجموعه‌ای از گروه‌ها قابل تسری است. بدیهی است اگر تجربه یکبار پاسخ دیگری بدهد، این قوانین علمی باطل می‌شوند. به عبارت دیگر، قوانین علمی ابطال‌پذیر هستند. قوانینی که از طریق تجربه حسی حاصل می‌شوند تنها به یک یا وجوهی از حوادث نظر دارند و نه به کل پدیده‌ها. از این رو ابطال‌پذیرند.

در گفتار قبلی آگاهی یافتیم که محیط حسابداری را سه گروه تصمیم‌گیرندگان اقتصادی یا استفاده‌کنندگان از اطلاعات حسابداری، واحدهای گزارشگر و حرفه‌ی حسابداری تشکیل می‌دهند. چه افرادی و چه سازمان‌هایی تصمیم‌گیری اقتصادی می‌کنند. به دنبال این شناسایی یک سلسله مسائل مطرح شد. تصمیمات اقتصادی کدام است. چه اشخاص حقیقی یا حقوقی این تصمیمات را می‌گیرند. اطلاعات حسابداری چگونه به آنها کمک می‌کند. کدام اطلاعات مفیدتر است. واحدهای گزارشگر تا چه حد تمایل دارند اطلاعات مالی را به صورت همگانی منتشر کنند. حسابداران چگونه اطلاعات را تهیه کنند. مدیران کدام اطلاعات را منتخب و گزارش می‌کنند. و صدها سؤال دیگر. برای پاسخ به این سؤالات تفکر و تعقل و تحقیقات بسیار لازم است. سال‌ها زمان برده که در پاسخ برخی سؤالات اجماع نسبی حاصل شده است. به این ترتیب آنچه که در حسابداری مطرح است با تعریف‌های علمی سازگار است. علم از یک سلسله مسائل شروع می‌شود و برای یافتن پاسخ آنها راه‌حل‌های متفاوت (فرضیات)، مطرح و آزمون می‌شود. در بسیاری موارد هم بین گروه‌های مختلف که راه‌حل‌های نزدیک بهم برای یک و یا چند مسئله دارند مصالحه می‌شود و پاسخ یکسانی را می‌پذیرند.

تدوین چارچوب مفهومی گزارشگری مالی که به سؤالات بسیار اساسی پاسخ داده از طریق مصالحه بوده است و تلاش‌های فراوانی در سطح بین‌المللی صورت می‌گیرد که چارچوب مفهومی یکسانی برای همه کشورها حاصل آید، یعنی پاسخ سؤالات به طور یکسان داده شود. بدیهی است محیط حسابداری متأثر از کلیه تغییرات اقتصادی و اجتماعی و سیاسی است و هر روز مسائل جدید مطرح و محققین و متفکران دانشگاهی و انجمن‌های حرفه‌ای به دنبال یافتن پاسخ برای آنها هستند. همه دانش‌ها با چنین مسائلی روبه‌رو

هستند. حسابداری یکی از این دانش‌ها است و مسائل آن، این رشته را از سایر رشته‌ها جدا می‌سازد. مرجع تشخیص علمی بودن یک رشته معمولاً دانشگاه‌ها هستند. رشته حسابداری نزدیک به صد سال است که در دانشگاه‌های معتبر دنیا در سطح کارشناسی ارشد و دکتری (Ph.D) دانشجوی پذیرفته و فارغ‌التحصیل داده است. چرا علمی بودن رشته حسابداری در ایران بیشتر از سایر کشورها زیر سؤال است؟ برای پاسخ به این سؤال پیوست این فصل را مطالعه کنید.

## پیوست فصل سوم

### حسابداری فن است یا علم؟

چرا این سؤال در کشور ایران به مراتب بیش از سایر کشورها مطرح است؟ این پرسش، با اتکا به بررسی‌ها، تجربه مؤلف، نشست و برخاست با بسیاری از حسابداران طی چهل و چهار سال در فصل سوم پاسخ داده شده است. محیط حسابداری ایران قبل از انقلاب در حاکمیت مطلق حسابداران حرفه‌ای بود. اولین گروه حسابداران رسمی، کارمندان شرکت ملی نفت ایران بودند که به توصیه حسابداران انگلیسی شاغل در وزارت نفت به عنوان دانشجوی بورسیه به انگلیس اعزام شده بودند و در شرکت‌های بزرگ حسابرسی آن دوران کارآموزی کرده و تجربه بسیار با ارزشی را کسب نمودند. تقریباً همه‌ی شرکت‌های بزرگ حسابرسی خارجی در ایران شعبه داشتند. حسابرسی داخلی و مستقل همه واحدهای اقتصادی بزرگ ایران از جمله بانک‌ها توسط این شرکت‌ها انجام می‌شد. وزارت دارایی (اقتصاد)، بانک مرکزی، بانک ملی، سایر بانک‌ها و وزارت‌خانه‌ها با مشاهده توانمندی حسابداران حرفه‌ای، جوانان با استعداد را انتخاب (بعضاً افرادی را که توسط ذی‌نفوذان آن زمان معرفی می‌شدند) و برای کارآموزی و نهایتاً اخذ درجه حرفه‌ای، اعزام انگلستان کردند. وزارت نفت که تأمین‌کننده اصلی درآمدهای کشور بود، اقدام به تأسیس آموزشگاهی برای آموزش حسابداری کرد. این آموزشگاه توسط حسابداران حرفه‌ای ایرانی که از خارج (انگلیس) برگشته بودند، اداره می‌شد. آن‌ها همان مطالبی را که خود آموزش دیده بودند، تدریس می‌کردند. کارآموزی در واحدهای وزارت نفت اجباری بود. به دلیل نیاز فراوان به حسابداران تحصیل کرده، با توافق‌های صورت گرفته، بانک‌ها و سایر دستگاه‌های دولتی نیز کارمندان منتخبی را برای آموزش روانه این آموزشگاه‌ها کردند که بعدها تبدیل به دانشکده حسابداری و علوم مالی شد. به این ترتیب اکثریت حسابداران تحصیل کرده که در دولت کار می‌کردند فارغ‌التحصیلان این دانشکده بودند. انتهای جاده، دریافت درجه کارشناسی ارشد و در صورت داشتن تجربه کافی در شرکت‌های حسابرسی اخذ عنوان حسابدار رسمی

بود. به این ترتیب، دانشجویان و فارغ‌التحصیلان نیازی نداشتند که نظریه‌های حسابداری یاد بگیرند. برای حسابداری رسمی شدن سیستم اوستا شاگردی دایر بود. دانشگاه تهران به عنوان تنها دانشگاهی بود که آموزش رشته حسابداری را شروع کرد. مدرسین دروس حسابداری همان حسابداران رسمی حرفه‌ای بودند. در کتاب‌های ترجمه شده و یا تألیف شده حسابداری در دهه ۱۳۳۰ تا ۱۳۴۰ همان سبک شرح عمل حسابداری برای معاملات، رویدادها و عملیات نوشته می‌شد. نیاز شدید به حسابدار و نفوذ امریکا در آموزش دانشگاهی و تشویق دولت برای حمایت از تأسیس مؤسسات آموزشی خصوصی باعث شد ظرف مدت کوتاهی (شاید دو یا سه سال) تعداد قابل توجهی از مؤسسات آموزش عالی تأسیس شود. مهم‌ترین، با نفوذترین و بزرگ‌ترین این مؤسسات، مؤسسه عالی حسابداری بود. این مؤسسه سبک آموزش حسابداری به روش دانشگاه‌های امریکا را در اوایل دهه ۱۳۴۰ شروع کرد.

کتاب اصول حسابداری جلد اول تألیف مرحوم دکتر عزیز نبوی بهترین کتاب اصول حسابداری آن زمان بود. در این کتاب تعریف حسابداری که توسط انجمن حسابداران رسمی امریکا در سال ۱۹۵۳ میلادی ارائه شده بود ترجمه شد. چون این اولین تعریف بود و با قلم بسیار شیوای دکتر نبوی نوشته شد، حسابداری به عنوان فن شناسایی شد. این تعریف در اذهان همه‌ی حسابداران از جمله فارغ‌التحصیلان دانشکده حسابداری و علوم مالی وزارت نفت نقش بست و باقی ماند. اکنون که سال ۱۳۹۱ است، (حدوداً ۴۵ سال بعد) هنوز کتاب اصول حسابداری دکتر نبوی در بسیاری از دانشگاه‌ها به عنوان کتاب درسی توسط استادان معرفی می‌شود و حسابداری به عنوان فن در ذهن فارغ‌التحصیلان فعلی نیز جا گرفته است. پس زمانی که همین فارغ‌التحصیلان به دوره‌های کارشناسی ارشد و یا دکتری حسابداری راه می‌یابند، بسیار سخت است که تعریف جا افتاده در ذهن را پاک کنند. از این‌رو، حسابداری فن است یا علم، سؤالی است که مطرح می‌کنند. در این کتاب تلاش شده پاسخ این سؤال به زبان علمی ولی بسیار ساده بیان شود. امید است به تدریج نگرش‌های دیگر به حسابداری نیز رواج یابد.

# فصل چهارم

روش‌های استدلال قیاسی و استقرایی



## مقدمه

در فصل‌های قبلی توضیح داده شد که نظریه حسابداری، نیاز به یک‌سری دلایل منطقی در قالب اصول کلی و عملی دارد تا پشتوانه لازم برای شرح رویه‌های حسابداری و پیش‌بینی رویدادها را داشته باشد. در این فصل روش‌های استدلال توضیح داده می‌شود. **استدلال به روش‌های قیاسی و استقرایی اصلی‌ترین روش‌ها است.** فرآیند روش قیاسی از هدف‌ها<sup>۱</sup> و مفروضات شروع و اصول منطقی از آن‌ها استنتاج می‌شود. فرآیند روش استقرایی از مشاهدات جزئی شروع می‌شود و نتایج به کل تعمیم داده می‌شود. صرف‌نظر از اینکه کدام سطح (ساختاری، تفسیری و رفتاری) از نظریه برای تحقیق و مطالعه انتخاب می‌شود، به منظور آزمون‌پذیری نظریه، استدلال باید برخی از عناصر هر دو نوع روش (قیاسی و استقرایی) را دارا باشد. در روش قیاسی برخی از گزاره‌های اولیه باید با استقرا تبیین شود، همچنین هر نظریه‌ای که از روش استدلال استقرایی حادث شده باید برخی از دلایل قیاسی را همراه داشته باشد.

## روش استدلال قیاسی

برای نظریه‌پردازی شیوه استدلال از اهمیت بالایی برخوردار است. روش استدلال قیاسی فرآیندی است که با هدف‌ها و مفروضات شروع می‌شود و در نهایت راه صحیح عمل را نشان می‌دهد. این روش با دلایل منطقی و محکم بیان می‌کند که باید این‌گونه رفتار کرد. چنانچه رفتار مورد عمل مطابق با آن نباشد، دلایل مجاب می‌کند که عمل جاری باید عوض شود. به کلام دیگر، روش استدلال قیاسی دستورالعملی را صادر می‌کند، نسخه‌ای را می‌پیچد که عمل به آن صواب است و انحراف از آن نادرست، غیرصواب، مکروه و بد است.

۱. منظور از هدف‌ها در حسابداری، هدف‌های گزارشگری مالی است. عناوینی نظیر هدف‌های صورت‌های مالی، هدف‌های گزارش‌های مالی و هدف‌های حسابداری تفاسیر مشخصی دارد. استادان و انجمن‌های حرفه‌ای حسابداری سال‌ها روی انتخاب این عناوین تحقیق کرده‌اند. هدف‌های گزارشگری مالی با نگرش‌های جدید حسابداری همساز است. برای آگاهی بیشتر مجدداً به توضیحات چارچوب مفهومی گزارشگری مالی توجه نمایید.

نتیجه این روش باید‌ها است و نه توضیح آنچه هست. به ندرت ممکن است آنچه هست همان چیزی است که باید باشد.

روش استدلال قیاسی در حسابداری نظیر سایر علوم، پایه و اساس نظریه‌ها است. مجاب کردن یک جامعه و یا قشری از یک جامعه برای پیروی از دستوراتی که از فرآیند قیاسی ناشی شده، بسیار بسیار سخت است به خصوص اگر دستور از روبه فعلی متفاوت باشد.

### تعیین اهداف

اولین مرحله در روش قیاسی تعیین هدف‌ها است. تعیین هدف در هر موضوعی توسط انسان‌ها صورت می‌گیرد. به عبارت ساده‌تر تنها انسان‌ها هستند که هدف دارند. پس هدف حسابداری، هدف از تهیه صورت‌های مالی و هدف از گزارشگری مالی باید به نحوی تدوین شود که نیازهای اطلاعاتی تصمیم‌گیرندگان اقتصادی را برطرف کند. از این‌رو، ضروری است استفاده‌کنندگان گزارش‌های مالی مشخص و از آن‌ها سؤال شود که هدف از استفاده چیست. به طور منطقی هدف اقتصادی افراد یا گروهی از افراد یا جامعه خلق و افزایش ثروت و به دنبال آن افزایش رفاه اقتصادی و اجتماعی است. چون آینده به راحتی و به صورت قطعی قابل پیش‌بینی نیست، انسان‌ها همواره با عدم اطمینان روبه‌رو هستند و پیش‌بینی بسیاری از مسائل با ابهام روبه‌رو است. برای کاهش نااطمینانی، اطلاعات لازم است. از این‌رو، گزارش‌های مالی باید اطلاعاتی را گزارش کند که نااطمینانی کاهش یابد. به این ترتیب هدف کلی از گزارشگری مالی فراهم آوردن اطلاعاتی است که استفاده‌کنندگان را در تصمیم‌گیری‌های اقتصادی کمک کند.<sup>۱</sup>

پس از تعیین هدف عام باید هدف‌های خاص گزارشگری مالی تعیین شود. بدیهی است هدف‌های متفاوت گزارشگری مالی منجر به اصول و استانداردهای متفاوتی می‌شود. به طور مثال اگر یکی از هدف‌های گزارشگری مالی تعیین سود برای محاسبه

۱. فرض کنید بدون داشتن اطلاعات نتیجه یک تصمیم اقتصادی به احتمال ۵۰٪ یکصد میلیون و به احتمال ۵۰٪ دوست میلیون ریال باشد. اگر اطلاعاتی ارائه شود و احتمالات قبلی را به ۱۰٪ و ۹۰٪ تغییر دهد، این اطلاعات استفاده‌کننده را در تصمیم‌گیری کمک می‌کند.



مالیات باشد، در اغلب قوانین مالیاتی کشورها این سود براساس قواعد خاص تعیین می‌شود. زمان تشخیص درآمد می‌تواند متفاوت از اصول حسابداری باشد. همچنین برای تحقق هزینه، شرایط خاصی از نظر مالیاتی وجود دارد، حتی در بسیاری از کشورها هزینه مورد قبول برای محاسبه سود مشمول مالیات سقف دارد.

اگرچه به‌کارگیری مفاهیم یکسان سود برای تعیین مالیات و یا برای سایر تصمیمات اقتصادی مزایای زیادی دارد، ولی بی‌شک با اصول و رویه‌های یکسان نمی‌توان هدف‌های متفاوت را به یک اندازه تحقق بخشید. به این ترتیب دقت در تعیین هدف بسیار با اهمیت است، اگر یکی از اهداف تدوین شده اشتباه باشد، این اشتباه تا آخرین مرحله اثرگذار است.

پس از تعیین هدف‌ها ترتیب مراحل روش قیاسی به شرح زیر است:

۲- تدوین مفروضات حسابداری

۳- بیان محدودیت‌های حسابداری

۴- بیان مدل، ساختار یا چارچوبی که بتوان اندیشه‌ها و دلایل را در آن قالب ریخت.

۵- تدوین مجموعه‌ای از تعاریف

۶- تدوین و صورت‌بندی اصول

۷- به کار گرفتن اصول برای تدوین رویه‌های عملی

برای نظریه‌پردازی و یا فهم نظریه‌ها و اندیشه‌های حسابداری با روش استدلال قیاسی، ضروری است در خصوص مفروضات، محدودیت‌ها، مدل، تعاریف و اصول حسابداری توضیحاتی ارائه شود.

### مفروضات حسابداری

دومین مرحله از روش قیاسی بیان مفروضات شامل چهار مفروض تفکیک شخصیت، تداوم فعالیت، دوره مالی و پول به عنوان واحد اندازه‌گیری در حد هدف این کتاب ارائه می‌شود. محیط اقتصادی، سیاسی و اجتماعی جوامع مختلف با هم متفاوت است. حتی مناطق مختلف یک کشور ممکن است سنت‌ها، آداب، رسوم و روابط اجتماعی متفاوتی داشته باشند. با این حال، برخی از موضوعات است که در تمام جوامع با هر دینی یا هر اقتصادی یا

هر سیاستی و یا هر روابط اجتماعی بین مردم به طور یکسان و بدون نیاز به استدلال پذیرفته شده است. به این موضوعات، بدیهیات یا مفروضات گفته می‌شود. تعداد مفروضات بسیار زیاد است. انتخاب و تدوین برخی از آنها کمک می‌کند تا اصول حسابداری از هدفها و مفروضات راحت‌تر و با استدلال کافی مشتق شود. چهار مفروض به تدریج در طول زمان پذیرفته شده و علیرغم اینکه جزء بدیهیات هستند، تفاسیر متعددی به رشته تحریر در آمده و مقالات زیادی نوشته شده است. توضیح کوتاهی برای هر کدام داده می‌شود.

**تفکیک شخصیت**، اولین مفروض انتخابی است. این مفروض بیان می‌کند برای گزارش کردن اطلاعات هر هستی یا هر موجودیتی یا هر واحدی ضروری است شخصیتی جدای از سایر هستی‌ها در نظر گرفته شود. هر واحد گزارشگر موجودیتی ذهنی است که برخی از آن‌ها به حکم قانون ثبت شده‌اند، ولی اکثر واحدها ضرورتی به ثبت قانونی ندارند. هر بنگاه اقتصادی اعم از اینکه خصوصی یا عمومی، انتفاعی یا غیرانتفاعی باشد، هستی جدای از سایر بنگاه‌ها دارد. شرکت الف، سازمان بورس و اوراق بهادار ب، تعمیرگاه کولر ج، کارخانه د، کشور جمهوری اسلامی ایران، استان البرز، شعبه چهارم شرکت ه دادگاه عمومی تهران، شهر تهران و شهرداری تهران نمونه‌هایی از واحد گزارشگر یا موجودیتی مستقل از میلیاردها هستی هستند که شخصیتی جدای از بقیه دارند. سرفصل همه گزارش‌ها با ذکر نام واحدی شروع می‌شود. صورت وضعیت مالی یکی از گزارش‌های حسابداری است. قطعاً سرفصل این گزارش و یا هر گزارش دیگر باید با نام واحد ذی‌ربط شروع شود تا قابلیت انتقال اطلاعات را داشته باشد.

برای توضیحات بیشتر به واحد گزارشگر به صفحه ۱۵ رجوع شود.

**تداوم فعالیت**، دومین مفروض انتخابی است. همه‌ی جانداران دوست دارند زنده باشند، شعار زندگی جاری است همه‌گیر است. تداوم فعالیت به معنی زندگی و امید است. در تمام جوامع آینده‌نگری ضروری است. تداوم فعالیت موجب کار و کوشش و فعالیت می‌شود. پیشرفت هر دانشی در گرو پیش فرض تداوم فعالیت است. بنابراین، منطقی است که واحد گزارشگر برای همیشه پایدار فرض شود. رویدادهای اقتصادی و گزارش‌های مالی براساس

این فرض ضبط، ثبت و گزارش شود. براساس این مفروض اصل بهای تمام شده یا نظام بهای تاریخی در حسابداری پذیرش عمومی یافته است.

چنانچه به هر دلیلی واحد گزارشگر در ادامه فعالیت مشکل اساسی داشته باشد، فرضاً توان پرداخت بدهی‌ها را در سررسید نداشته باشد، باید گزارش‌های مالی براساس قطع فعالیت تهیه شود و نظام بهای تاریخی در چنین شرایطی کاربرد ندارد. بهای روز مبنای گزارش‌های مالی خواهد بود.

**دوره مالی (سال)**، سومین مفروض انتخابی است. در همه‌ی جوامع رسم است که سال جدید با مراسم خاص آغاز شود. یکی از سنت‌های خوب پاک‌سازی منازل، خیابان‌ها و مغازه‌ها است. در این مراسم، فعالیت‌های یک سال بررسی و عملکرد گذشته ارزیابی می‌شود. حسابداری هم به پیروی از آنچه در جامعه مرسوم است در پایان هر سال وضعیت مالی و نتایج عملیات را گزارش می‌دهد. دوره مالی یک سال است و گزارش‌ها نیز سالانه تهیه می‌شود. ولی به دلیل نیاز به اطلاعات برای تصمیم‌گیری‌های مالی، تهیه و ارائه گزارش‌ها به صورت فصلی و حتی ماهانه تشویق می‌شود. در بسیاری از کشورها براساس مقررات خاص بورس اوراق بهادار، شرکت‌های پذیرفته شده در این بورس‌ها موظفند گزارش‌های مالی را به صورت فصلی ارائه و در معرض دید همگان قرار دهند.

**پول به عنوان واحد اندازه‌گیری**، چهارمین مفروض انتخابی است. از زمانی که پول به عنوان وسیله‌ی مبادله رایج شده، قیمت محصولات و خدمات در بازار براساس واحد پول بیان می‌شود. حسابداری نیز به پیروی از آنچه در جامعه همگانی است و مورد پذیرش است پول را به عنوان واحد بیان قیمت انتخاب کرد. به دلیل آنکه بعدها خود پول علاوه بر وسیله‌ی مبادله به عنوان یک کالا خرید و فروش شد و همچنین به دلیل تورم، قیمت کالاها و خدمات تغییر یافت، اندازه‌گیری با واحد پول پاسخگوی ارزش‌ها نبود. به عبارتی، قیمت کالا در یک زمانی  $X$  واحد پولی و در زمان دیگر  $Y$  واحد پولی بود. این تغییر به طور دائم رخ می‌داد، در نتیجه نظام بهای تاریخی پاسخگوی ضبط و ثبت این تغییرات نبود. به منظور ساده‌سازی مسأله فرض شد واحد اندازه‌گیری پول در طول زمان دارای قدرت خرید یکسان است. بدیهی است صورت‌های مالی مکمل (علاوه بر آنچه که از سامانه اطلاعاتی

حسابداری در نظام بهای تاریخی حاصل می‌آید) می‌تواند ارزش‌ها را براساس قدرت خرید پول نشان دهد. چرا و چگونگی انجام آن در فصل‌های بعدی مطرح می‌شود.

### محدودیت‌های حسابداری

سومین مرحله در روش قیاسی بیان محدودیت‌های محیطی است.

محدودیت‌های محیطی، مرزبندی‌هایی را برای توضیح بیشتر و محکم‌تر اصول مشتق شده از هدف‌ها و مفروضات تبیین می‌کند.

دو محدودیت در محیط حسابداری وجود دارد که در آینده‌ی قابل پیش‌بینی رفع نمی‌شود.

۱- محدودیت استفاده‌کنندگان در استفاده از اطلاعات مالی به دلیل آن است که اکثراً از نظر حسابداری غیرمتخصص هستند. این محدودیت در گروه‌های مختلف استفاده‌کننده متفاوت است. میلیون‌ها نفر پس‌اندازهای کوچک خود را در سهام و اوراق مشارکت شرکت‌ها سرمایه‌گذاری کرده‌اند. این افراد اکثراً فاقد تخصص لازم برای درک کامل گزارش‌های مالی هستند. در بازارهای سرمایه منسجم عده‌ای به عنوان تحلیل‌گران مالی و کارگزاران وجود دارند که سرمایه‌گذاران را راهنمایی می‌کنند. بنابراین، این محدودیت بستگی به میزان توسعه‌یافتگی بازار اوراق بهادار دارد. هر چه بازار منسجم‌تر و کارآتر باشد این محدودیت کمتر است. در هر حال، به لحاظ این محدودیت، استفاده‌کنندگان انتظار دارند تهیه‌کنندگان گزارش‌های مالی ۱- در طول زمان از رویه‌های یکسان برای ثبت معاملات پیروی کنند و از سالی به سال دیگر رویه‌ها تغییر نکند (ثبات رویه). ۲- یکنواختی در فرم و شکل را رعایت کنند. فرم گزارش‌ها از شرکتی به شرکت دیگر تفاوت نکند (یکنواختی). ۳- تنها اطلاعات با اهمیت را گزارش کنند (اهمیت). ۴- آنچه که باید استفاده‌کنندگان بدانند را گزارش کنند (افشای کامل).

انتظار استفاده‌کنندگان با رفع یا کاهش محدودیت‌ها در هر چهار مورد ذکر شده کاهش می‌یابد. پیشرفت تکنولوژی در تهیه، گزارش و فناوری اطلاعات موجب شده محدودیت‌ها کاهش یابد. در گذشته دور ثبات رویه، یکنواختی، اهمیت و افشای کامل به عنوان اصل تلقی می‌شد ولی امروزه در اکثر کشورها به خصوص کشورهای توسعه یافته اقتصادی که

اطلاعات مالی شرکت‌ها به سرعت در دسترس همگان قرار می‌گیرد و تحلیل‌گران مالی زیادی وجود دارند، پابندی به آن‌ها به اهمیت گذشته نیست. چون استفاده‌کننده از اطلاعات، مجموعه‌ی بازار اوراق بهادار است و به لحاظ نظری استدلال کافی برای مشتق کردن این موارد از هدف‌ها و مقروضات ارائه نشده است.

**محدودیت اندازه‌گیری**، همان‌گونه که ذکر شده، پول به عنوان واحد اندازه‌گیری قیمت در حسابداری توسط عموم پذیرفته شده است. به دلیل تغییر قیمت‌ها و اینکه پول خود به عنوان یک کالا تلقی می‌شود، واحد اندازه‌گیری ثابتی نیست. همه واحدهای اندازه‌گیری نظیر کیلو، متر و لیتر دارای مقدار ثابت هستند و در طول زمان ثابت می‌مانند ولی پول واحدی است متغیر و در زمان‌های متفاوت، اندازه متفاوتی از یک موضوع ارائه می‌کند.

از طرف دیگر هر موضوع مورد اندازه‌گیری خاصه‌های مختلف دارد. فرضاً یک میز طول، عرض، ارتفاع، نوع چوب، رنگ، قیمت و ... از جمله خاصه‌های آن هستند. برای اطلاع کامل ضروری است همه خاصه‌ها اندازه‌گیری و اعلام شوند. به همین دلیل، اشیا‌یی که برای فروش عرضه می‌شوند همراه با دفترچه‌ای است که خاصه‌ها را بیان می‌کند ولی در حسابداری تنها یک خاصه مالی اندازه‌گیری و اعلام می‌شود. به عنوان مثال ارزش ماشین‌آلات و تجهیزات به عنوان یک قلم در گزارش‌های مالی یکجا  $X$  ریال نشان داده می‌شود. استفاده‌کننده از این اطلاعات نمی‌تواند شناختی کافی از این دارایی داشته باشد.

با توجه به مطالب ارائه شده در محدودیت اندازه‌گیری به خصوص متغیر واحد پول که ثابت فرض شده، استفاده‌کنندگان انتظار دارند تهیه‌کنندگان اطلاعات از جمله حسابداران در اندازه‌گیری خود بی‌طرفی را رعایت کنند. در اندازه‌گیری از هیچ گروهی جانب‌داری نشود. اندازه‌گیری عینی باشد.<sup>۱</sup>

۱. در یک توزیع نرمال میانگین به عنوان نماد است و اندازه‌ای است که بی‌طرفانه تلقی می‌شود. با فاصله سه انحراف معیار از هر طرف دامنه اندازه نشان داده می‌شود.

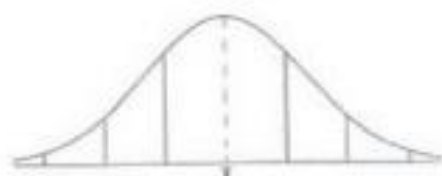

## بیان مدل، ساختار یا چارچوب

چهارمین مرحله از روش استدلال قیاسی بیان مدل، ساختار یا چارچوبی است که بتوان اندیشه‌ها و دلایل را در آن قالب ریخت و خلاصه کرد. در حسابداری این مدل، معادله ترازنامه (سرمایه + بدهی = دارایی) و معادله سود (هزینه - درآمد = سود) است. در سطح ساختاری نظریه‌ها، این مدل‌ها به خوبی در عمل جواب داده و مورد استفاده قرار گرفته است.

## تدوین مجموعه‌ای از تعاریف

پنجمین مرحله تدوین مجموعه‌ای از تعاریف است. در حسابداری تعاریف عناصر صورت‌های مالی اصلی‌ترین تعاریف است. همچنین تعاریف اصطلاحات خاص نظیر استهلاک، اندوخته و ذخایر در این مجموعه ضروری است. برخی از تعاریف در «مبانی نظری گزارشگری مالی پیوست استانداردهای حسابداری» آورده شده است.

## تدوین اصول حسابداری

ششمین مرحله صورت‌بندی اصول است. اصول حسابداری که از هدف‌ها و مفروضات (مراحل یک و دو) مشتق می‌شود در این مرحله تدوین می‌گردد. اصول گزاره‌هایی است که از فرآیند منطق برگرفته می‌شود، محدودیت‌های محیطی در فرآیند استدلال کمک‌کننده است. اصل بهای تاریخی، اصل درآمد و اصل مقابله هزینه‌ها با درآمدها سه اصلی است که استدلال کافی برای مشتق کردن آن‌ها از هدف‌ها و مفروضات وجود دارد.

## به کار گرفتن اصول برای تدوین رویه‌های عملی

هفتمین و آخرین مرحله استدلال قیاسی به کار گرفتن اصول برای تدوین رویه‌ها یا دستورالعمل اجرایی است که در حسابداری استانداردهای حسابداری نامیده شده است. مسئولیت تدوین استانداردهای حسابداری در ایران از سال ۱۳۶۶ طبق اساسنامه قانونی

مصوب مجلس شورای اسلامی به عهده سازمان حسابرسی می‌باشد. در سال ۱۳۷۸، هیجده استاندارد با عنوان رهنمودهای حسابداری انتشار یافت و از اول سال ۱۳۸۰ اجرای این رهنمودها اجباری شد. به تدریج استانداردهای حسابداری تدوین و در حال حاضر سی و دو استاندارد انتشار یافته است. این استانداردها با توجه به مبانی نظری گزارشگری مالی تدوین شده است.

برای مطالعه به کتاب استانداردهای حسابداری از انتشارات سازمان حسابرسی مراجعه شود.

### محاسن و معایب روش قیاسی

با توضیح مراحل روش قیاسی چنانچه تعیین هدفها و مفروضات به درستی تدوین شده باشد و در تدوین آنها مسائل اقتصادی، اجتماعی و سیاسی به نحو کامل در نظر گرفته شده باشد بی‌شک استانداردها و رویه‌هایی که براساس اصول مشتق شده از هدفها و مفروضات دیکته می‌شود سالیان دراز دوام خواهد آورد و پذیرش عمومی خواهد یافت، در نتیجه گزارش‌های مالی واحدهای گزارشگر با صحت، دقت، بی‌طرفانه، قابل اتکا و مربوط به تصمیم‌گیری ارائه می‌شود.

مهم‌ترین عیب روش قیاسی، تدوین نادرست یک یا چند هدف و یا مفروضات است. چنانچه هر یک از آنها باطل باشد اصول و استانداردهای مشتق شده نیز باطل است. علاوه بر این همواره تصور می‌شود دستوراتی که از روش قیاسی نشأت می‌گیرد از واقعیت به دور است و نمی‌توان دستورات را در عمل پیاده‌سازی کرد. همان‌گونه که توضیح داده شد، شش تحقیق بزرگ و زمان‌بر کمیته رویه‌های حسابداری در امریکا منجر به ضرورت اجرایی کردن نظام بهای جاری شد ولی جامعه بزرگ حسابداران علیرغم پذیرش استدلال نتوانستند این دستورات را عملیاتی کنند. انجمن حسابداران رسمی امریکا مجبور شد، تحقیق هفتم را با استفاده از روش استدلال استقرایی انجام دهد و آنچه حسابداران در عمل انجام می‌دادند یعنی نظام بهای تاریخی، به کل تعمیم داده شد و این مبانی روش‌های متداول حسابداری است و امروز هم ادامه دارد.

برخی از انتقادات وارده به روش استدلال قیاسی می‌تواند ناشی از بدفهمی باشد. انتظار آنکه نظریه حتماً باید عمل‌گرایانه باشد، انتظار نادرستی است. اگر نظریه بتواند، چارچوبی برای شرح و بسط تفکرات و رویه‌های جدید به دست دهد، آن نظریه مفید است. در بسیاری موارد فناوری دانسته‌های کنونی عملی نیست. ممکن است تکنولوژی تهیه، انتخاب و گزارشگری اطلاعات در حدی پیشرفت نکرده باشد که بتواند رویه‌های حاصل شده از روش قیاسی را عملیاتی کند.

### روش استدلال استقرایی

فرآیند استقراء از مشاهدات جزئی شروع شده و استنتاج نتایج تعمیم داده می‌شود. استفاده از روش قیاسی در انتخاب موضوعی که باید مطالعه و مشاهده شود، ضروری است. در روش استقرایی پس از چند مشاهده که به درستی انتخاب شده‌اند، می‌توان نتایج مشاهدات را به کل و یا گروهی از وضعیت‌های یکسان تعمیم داد. این تعمیم‌ها باید مورد آزمون قرار گیرد، ممکن است بعضی از آن‌ها تصدیق و برخی رد شود. به این ترتیب همه‌ی اصولی که از روش استدلال استقرایی مشتق شده‌اند، به لحاظ نظری ابطال‌پذیرند.

در حسابداری، فرآیند استقراء با مشاهده‌ی داده‌های حسابداری واحدهای گزارشگر شروع می‌شود. مانند فروش‌ها، خریدها، نسبت‌های مالی، جریان وجوه نقد، دارایی‌های غیرجاری، بدهی‌ها، سرمایه و بسیاری از داده‌هایی که از سامانه اطلاعاتی حسابداری به دست می‌آید. مشاهده داده‌های مالی چند شرکت با دقت مطالعه و بررسی می‌شود و ویژگی‌های مشابه آن‌ها را ذهن کشف می‌کند. در صورتی که این داده‌ها روابط تکرارپذیر داشته باشند، آنگاه می‌توان اصولی را صورت‌بندی کرد و در مواردی می‌توان تفکرات جدید استنتاج نمود. چنانچه مشاهدات تحت تأثیر اصول و عمل جاری نباشد، اندیشه‌های نو بیشتری استنتاج خواهد شد. برای مثال ممکن است براساس اطلاعات (داده‌های) تاریخی نسبت وجه نقد دریافتی به فروش در چندین شرکت از یک صنعت روند خاصی را نشان دهد. با توجه به این نسبت، می‌توان دریافت‌های نقدی آینده را پیش‌بینی کرد. این نظر



ابطال‌پذیر است. به عبارت دیگر، ممکن است عوامل کلان اقتصادی نظیر نرخ تورم، حجم پول در گردش، نرخ سود اوراق مشارکت و تولید ناخالص داخلی، روند وجه نقد به فروش در صنعت را تحت تأثیر قرار دهد و دریافت‌های نقدی آینده از روند فروش گذشته قابل پیش‌بینی نباشد. به عنوان مثال دیگر، مجموعه‌ای از نسبت‌های مالی چند سال گذشته (فرضاً ۵ سال) شرکت‌های ورشکسته (نمونه مشاهده شده ۲۰ شرکت) با ترکیبی خاص رابطه‌ای را نشان می‌دهد. این رابطه می‌تواند برای پیش‌بینی ورشکستگی شرکت‌ها استفاده شود. در آزمون واقعی پیش‌بینی با درصدی از خطا صورت می‌گیرد ولی این خطا به معنی ابطال کامل نظریه نیست.

اگرچه محققان ممکن است تنها به اطلاعات پردازش نشده شرکت‌ها توجه کنند، ولی بی‌نیاز از مفروضات اولیه و مفاهیم نیستند. محققان برای بررسی هر موضوعی تصورات خود را از موضوعاتی بازتاب می‌دهند که مربوط به موضوع مورد تحقیق است. مهم‌ترین مزیت روش استقرایی ضروری نبودن داشتن چارچوب یا مدل از پیش ساخته و پرداخته شده است. بدیهی است با تعمیم اصول باید آن‌ها با روش منطقی (روش قیاسی) مورد تأیید قرار گیرند.

مهم‌ترین عیب روش استقرایی، تحت تأثیر قرار گرفتن محققین از آگاهی‌های کم خود در روابط و داده‌های مربوط به موضوع تحقیق است. همچنین محققین به دلیل آگاهی کم، تحت تأثیر افرادی قرار می‌گیرند که آگاهی بیشتری به موضوع دارند ولی به دلیل شغلی یا دلایل دیگر تمایل دارند که محقق از تحقیق خود نتیجه‌ای را برداشت کند که مورد نظر آن‌ها است. در این حالت محقق، زیرکانه به طرف نتیجه از قبل تعیین شده هدایت می‌شود. به این ترتیب تعمیم نتایج میسر نخواهد شد. مشکل دیگری که در استفاده از روش استقرایی در حسابداری وجود دارد، متفاوت بودن داده‌های خام شرکت‌ها از یک‌دیگر است. اگر روابط این داده‌ها نیز متفاوت باشد، استنتاج اصول بسیار دشوار خواهد بود.

## نظریه‌های توصیفی و هنجاری

نظریه‌هایی که با استفاده از روش‌های استدلال قیاسی یا استقرایی حاصل می‌آید، می‌تواند توصیفی یا هنجاری باشند. نظریه‌های توصیفی بیان می‌کند چه اطلاعاتی به استفاده‌کنندگان گزارش‌های مالی کمک می‌کند و همچنین توصیف می‌کند چگونه این اطلاعات ابلاغ شود. نظریه‌های هنجاری بیان می‌کند چه اطلاعات مالی باید به استفاده‌کنندگان ابلاغ شود و چگونه این اطلاعات باید ارائه شود. نظریه‌های هنجاری، آنچه را که باید باشد تبیین می‌کند و نه آنچه هست. نظریه‌های استقرایی معمولاً توصیفی‌اند، اما این بدین معنی نیست که نظریه‌های قیاسی الزاماً هنجاری‌اند.

استفاده از روش استدلال قیاسی، منجر به دو نوع نظریه می‌شود:

۱- نظریه‌هایی که مشتمل بر استدلال‌های استقرایی و استدلال‌های قیاسی هستند.

۲- نظریه‌هایی که مشتمل بر احکام ارزشی و استدلال قیاسی‌اند.

در نظریه‌هایی که شامل احکام ارزشی هستند باید مبنای پذیرفتن آن‌ها صراحتاً اظهار شود. چون احکام ارزشی، بر مبنای قضاوت هستند و قضاوت گروهی با گروه دیگر متفاوت است. برخی از ارزش‌ها در جوامعی رایج است ولی همین موضوع در جامعه دیگر ممکن است پذیرش عمومی نداشته باشد. روشن نکردن مبنای پذیرش، اساس اختلاف نظر می‌شود.

## روش‌های استدلال در تحقیقات حسابداری

در کشورهای توسعه یافته اقتصادی به دلیل وجود بازار اوراق بهادار فعال و عضویت اکثریت قریب به اتفاق شرکت‌ها در بورس‌های اوراق بهادار، داده‌های حسابداری، گزارش‌های مالی و سایر اطلاعات شرکت‌ها از ۷۰ یا ۸۰ سال قبل در سامانه‌ای ذخیره‌سازی شده و سالانه با پیشرفت تکنولوژی فایل اطلاعاتی نیز به روزتر و با جزئیات بیشتر در دسترس محققان قرار دارد.

برای آنکه محققان به خصوص استادان حسابداری و علوم مالی وقت خود را صرف جمع‌آوری داده‌ها نکنند، سازمان بورس و اوراق بهادار سازوکاری فراهم آورده که اقلام مندرج در صورت‌های مالی و یادداشت‌های پیوست به صورت یکنواخت برای همه‌ی شرکت‌ها وارد فایل اطلاعاتی شود. به طور نمونه محققین می‌توانند مانده حساب‌های دریافتنی یا هزینه استهلاک دارایی‌های مشهود یا مانده وجه نقد و یا هر قلمی را برای ۵۰ سال برای صدها و هزاران شرکت (فصلی یا سالانه) از این فایل دریافت و در تحقیقات به‌کار گیرند. این فایل اطلاعاتی موجب شده محققان به آسانی و با استفاده از علم آمار روابط بین داده‌ها را کشف کنند و نتایج قابل تعمیم باشد. بنابراین، تحقیقات اکثراً با استفاده از روش استدلال استقرایی انجام می‌گیرد. بدیهی است محققان اشراف مناسبی از موضوع تحقیق و متغیرهای مرتبط دارند، به عبارتی در شروع تحقیق از روش استدلال قیاسی بهره می‌گیرند و در استنتاج نتایج نیز استدلال قیاسی ضرورت تحقیق است. در امریکا مرکزی برای تحقیقات در خصوص قیمت اوراق بهادار (Center For Research Into Securities Prices) تشکیل شده که قیمت همه‌ی اوراق بهادار (سهام و سایر اوراق بهادار) شرکت‌های پذیرفته شده در بورس به صورت روزانه جمع‌آوری و طبقه‌بندی می‌شود و محققان می‌توانند از این اطلاعات در تحقیقات خود استفاده کنند. فایل اقلام صورت‌های مالی شرکت‌ها به نام *compustat* است و اقلام با شماره خاص «کد» مشخص می‌شوند. تحقیقات معمولاً در توضیح متغیرها ضمن ذکر نام قلم به شماره یا «کد» قلم اشاره می‌کنند. به دلیل رواج عمومی بعضاً تنها به ذکر شماره قلم اکتفا می‌شود چون همه‌ی محققین با این فایل آشنا هستند و به آن دسترسی دارند.

در ایران سازمان بورس و اوراق بهادار از چندین سال قبل تدارک فایل مشابهی را دیده است و اطلاعات مالی شرکت‌ها، همچنین قیمت سهام در این فایل موجود است اما هنوز یکنواخت‌سازی کامل نشده است. شاید یکی از دلایل آن، عدم حضور رسمی سازمان بورس و اوراق بهادار در تدوین استانداردهای حسابداری باشد. چند سالی است که نماینده سازمان بورس و اوراق بهادار به صورت غیررسمی (مشورتی) در جلسات هیأت تدوین استانداردها حضور دارد.

چون روش استقرایی نیاز به چارچوب اولیه ندارد و از طرفی روش قیاسی مستلزم اشراف کامل به دانش حسابداری و دانش‌های مرتبط نظیر اقتصاد، مالی، روان‌شناسی و جامعه‌شناسی و همچنین آشنایی کامل با ارزش‌های پذیرفته شده اجتماعی است. بنابراین تنها گروه‌های تحقیقی می‌توانند با استفاده از روش قیاسی دست به تحقیق بزنند. به این ترتیب، اکثر رساله‌های حسابداری چه در ایران و چه در کشورهای غربی با استفاده از روش استقرایی انجام شده و می‌شود. به ندرت برخی از رساله‌ها از روش قیاسی استفاده کرده‌اند.

## نتیجه‌گیری

در این فصل روش‌های استدلال قیاسی و استقرایی با تأکید بر نظریه‌پردازی برای حسابداری توضیح داده شد. استدلال قیاسی با هدف‌ها و مفروضات شروع و به استانداردها یا رویه‌های مورد عمل ختم می‌شود. هدف کلی گزارشگری مالی بیان شد. مفروضات حسابداری، تفکیک شخصیت، تداوم فعالیت، دوره مالی و پول به عنوان واحد اندازه‌گیری در حد هدف تألیف این کتاب شرح داده شد. سایر مراحل روش استدلال قیاسی: بیان محدودیت‌ها شامل محدودیت استفاده‌کننده و محدودیت اندازه‌گیری، مدل حسابداری، تعاریف عناصر صورت‌های مالی، اصول و استانداردها توضیح داده شد.

همان‌گونه که بیان شد، برخی از نظریه‌های حاصل از روش قیاسی مبتنی بر قضاوت‌های ارزشی است. بنابراین رویکردهای مختلفی با تأکید بر اخلاق، رفاه اقتصادی، رفاه اجتماعی در فصل بعدی توضیح داده می‌شود. روش استدلال استقرایی با مشاهده چند نمونه موارد مشابه و مشترک پدیده‌ها استنتاج و نتایج به کل تعمیم داده می‌شود. هم در انتخاب موضوع مورد بحث، نمونه انتخابی و هم در استنتاج نتایج نیاز به استفاده از منطق یا روش استدلال قیاسی می‌باشد. روش قیاسی معمولاً هنجاری و روش استقرایی معمولاً توصیفی است. ادامه بحث روش‌های استدلال با تأکید بر رویکردهای رفتاری در فصل بعدی توضیح داده می‌شود.



# فصل پنجم

روش‌های استدلال رویکردهای رفتاری





## مقدمه

روش‌های استدلال قیاسی و استقرایی در فصل قبل توضیح داده شد. یکی از گام‌های اولیه در شرح و بسط نظریه‌های حسابداری، بیان هدف‌های عام و خاص گزارشگری مالی است. هدف‌های رفتاری یکی از مهم‌ترین اهداف گزارشگری مالی است. اگرچه تأکید این کتاب بر هدف‌های گزارشگری مالی برای استفاده‌کنندگان برون سازمانی واحد گزارشگر است ولی استفاده‌کنندگان درون سازمانی (مدیران) نیز در تدوین هدف‌ها باید مدنظر قرار گیرند.

مدیران به اطلاعاتی نیازمندند که بتوانند عملکرد خود را ارزیابی و جریان نقدی آینده را پیش‌بینی کنند. سرمایه‌گذاران (سهامداران بالفعل و بالقوه و اعتباردهندگان) در جستجوی اطلاعاتی هستند که آینده شرکت را به لحاظ مالی در پرداخت سود نقدی و بازپرداخت بدهی‌ها پیش‌بینی کنند.

اگرچه امکان مشتق کردن اصول حسابداری یکسان از هدف‌های ذکر شده وجود دارد ولی برای برآوردن هدف‌های متفاوت، اصول حسابداری مختلف لازم است. در این فصل برخی از رویکردهای رفتاری که مستقیم یا غیرمستقیم از آن‌ها نظریه حسابداری منتج شده، شرح داده می‌شود. این نظریه‌ها به شرح زیر است: نظریه ارزش سرمایه‌گذاری، نظریه پردازش اطلاعات توسط انسان، معیارهای پیش‌بینی، نظریه رویدادها، نظریه حسابداری با تأکید بر اخلاق، نظریه حسابداری با تأکید بر رفاه اقتصادی جامعه، نظریه حسابداری با تأکید بر رفاه اجتماعی و نظریه ترکیبی.

## نظریه ارزش سرمایه‌گذاری‌ها

فراهم آوردن اطلاعات برای تصمیم‌گیران اقتصادی، مهم‌ترین هدف گزارشگری مالی است. این موضوع هم در فصل اول و هم در فصل سوم توضیح داده شد. در کشورهایی که بازار سازمان یافته اوراق بهادار، سهم قابل توجه در اقتصاد کشور دارد، سرمایه‌گذاران اصلی‌ترین تصمیم‌گیران اقتصادی هستند. گزارش‌های مالی این سرمایه‌گذاران را در

نگهداری، خرید یا فروش سهام و اوراق بهادار یاری می‌رساند. سرمایه‌گذاران سهامی را خریداری می‌کنند که به نظر آن‌ها قیمت بازار (قیمت تابلو در بورس) کمتر از ارزش واقعی (ذاتی) آن باشد. اما چگونه می‌توان ارزش ذاتی یا واقعی سهم یک شرکت را رقم زد؟ سامانه اطلاعاتی حسابداری مدعی ارزش‌گذاری سهام یا اوراق بهادار نیست ولی اطلاعاتی را فراهم می‌کند که استفاده از آن می‌تواند در ارزش‌گذاری کمک کند.

تا کنون در هیچ یک از نظریه‌های حسابداری مدلی برای ارزش‌گذاری ارائه نشده، ولی در علوم مالی نظریه‌هایی مطرح است که به طور مستقیم یا غیرمستقیم به اطلاعات حسابداری مربوط می‌شود. این ارتباط به نحوی است که تفکیک تحقیقات حسابداری از تحقیقات مالی به سادگی میسر نیست. در هر حال سه نظریه ارزش مطرح است: ۱- ارزش ذاتی ۲- فرضیه بازار کارای سرمایه و ۳- نظریه سبد سرمایه‌گذاری.

### ارزش ذاتی

بنا به تعریف فیشر<sup>۱</sup> اقتصاددان معروف، با نگرش صرفاً مادی به دنیا، یعنی دنیای پول و دیگر هیچ، «ارزش هر چیزی برابر است با ارزش فعلی وجوه نقد آتی ناشی از آن» شرایطی برای چنین تعریفی بیان شده است. اولین و مهم‌ترین شرط آنکه آینده با قطعیت کامل روشن است. بازار کالاها و خدمات کامل است. در چنین بازاری قیمت همه کالاها و خدمات به طور قطعی معلوم است. قیمت نماد ارزش است. اگر کسی سؤال کند قیمت فلان چیز، چند است یعنی بازار کامل نیست.

در مرام ما پذیرش و حتی تصور پذیرش چنین تعریفی از ارزش مشکل است. در هر حال، این تعریف از ارزش برای نظریه‌پردازی در دنیای سرمایه‌داری به خوبی پذیرفته شده و حدوداً صد سال است که این نظریه در اقتصاد حاکمیت می‌کند.

برای عملیاتی کردن این نظریه ضروری است، وجوه نقد آتی که از یک کالا (خدمت) در آینده حاصل می‌آید و همچنین نرخ تنزیل معلوم باشد تا ارزش آن کالا (خدمت) معلوم

۱. Fisher, I. "The Nature of capital and Income" (Macmillan, 1906)

شود. به طور مثال می‌خواهیم ارزش یک سهم شرکتی را رقم بزنیم. باید سود نقدی دریافتی از این سهم تا سال‌ها معلوم باشد و همچنین نرخ تنزیل در بازار یک رقم ثابت معلوم باشد. به این ترتیب ارزش فعلی سهم قابل محاسبه است. این ارزش بنام ارزش واقعی یا ارزش ذاتی شناخته شده است. اگر قیمت بازار سهم کمتر (بیشتر) از این ارزش باشد سرمایه‌گذار طالب خرید (فروش) آن می‌باشد.

از آنجا که آینده با نااطمینانی روبه‌رو است و همواره چنین بوده لذا نمی‌توان وجوه نقد آتی، زمان دریافت و مدت آن را به طور قطعی رقم زد. پس موضوع برآورد رقم همراه با احتمالات مواجه است. چگونه می‌توان وجه نقد آتی را برآورد کرد که قابلیت اعتماد بالا داشته باشد؟ دو رویکرد اصلی رایج است: ۱- تنزیل سودهای تقسیمی ۲- تنزیل سود خالص. برآورد ارزش در هر دو رویکرد به نحوی به داده‌های حسابداری مرتبط می‌شود. به طور نمونه از روند تاریخی تقسیم سود (که در گردش حساب سود سنواتی طی سالیان دراز معلوم است)، می‌توان سودهای تقسیمی آینده را با احتمال برآورد کرد. داده‌های حسابداری از جمله تقسیم سود گذشته از قابلیت اعتماد بالا برخوردار است و می‌توان آن را مستند کرد. اگرچه آینده تکرار گذشته نیست ولی داده‌های مورد اطمینان گذشته رهنمودی برای آینده است. علاوه بر سودهای تقسیمی، سود خالص شرکت‌ها طی سالیان متمادی در سامانه اطلاعاتی حسابداری محاسبه و در دسترس است و به همان ترتیبی که برای سود تقسیمی ذکر شد می‌توان سود خالص را جایگزین مناسبی برای برآورد وجوه نقدی آتی به کار برد و ارزش شرکت را براساس آن برآورد کرد.

### فرضیه بازار کارای سرمایه - EMH<sup>۱</sup>

در اواخر دهه ۱۹۵۰ میلادی، برخی از متفکران و استادان رشته مالی با مشاهده هدفمند و منظم بازار اوراق بهادار و محیط حاکم بر آن به این نظر رسیدند که قیمت اوراق بهادار منعکس‌کننده تمام اطلاعات تاریخی و حال می‌باشد. بدین معنی که بازار نسبت به

1. Efficient Market Hypothesis - EMH

اطلاعات کارا است. این نظریه با نظریه‌های موجود حسابداری در تضاد بود. قبل از ارائه این نظریه، رابطه‌ی قیمت اوراق بهادار با اطلاعات حسابداری مفروض بود. به عبارت دیگر گزارش‌های مالی که بعد از هر فصل یا هر سال منتشر می‌شد، حاوی اطلاعاتی فرض می‌شد که سرمایه‌گذاران براساس آن‌ها قیمت اوراق بهادار را رقم می‌زدند، درحالی‌که EMH بیان می‌کند تمام اطلاعات تاریخی و حال در قیمت منعکس است، از این‌رو، گزارش‌های مالی اطلاعاتی ندارد که در قیمت منعکس نشده باشد. کارایی بازار نسبت به اطلاعات نسبی است و اکثراً در سه سطح مطرح شده است:

۱. سطح ضعیف کارایی، در این سطح قیمت اوراق بهادار فقط حاوی اطلاعات تاریخی است.  
 ۲. سطح نیمه قوی کارایی، در این سطح قیمت اوراق بهادار حاوی اطلاعات تاریخی و حال است.

۳. سطح قوی کارایی، در این سطح قیمت اوراق بهادار حاوی اطلاعات تاریخی، حال و اطلاعات داخلی (محرمانه) است.

به لحاظ اهمیت این فرضیات و اثر آن در روند تحقیقات حسابداری توضیحات بیشتر در فصل ششم ارائه خواهد شد. در هر حال مضمون داده‌های حسابداری در سطح نیمه قوی کارایی بازار قابل آزمون است.

### نظریه‌ی سبد سرمایه‌گذاری

این نظریه بیان می‌کند، سرمایه‌گذاران معقول سرمایه خود را یکجا و در یک دارایی خاص جمع نمی‌کنند. ضرب‌المثل قدیمی می‌گوید همه تخم مرغ‌ها را در یک سبد نگذارید. به همین دلیل این نظریه به نام سبد سرمایه‌گذاری معروف شده است. سرمایه‌گذار از سرمایه‌گذاری انتظار بازده دارد. هرچه خطر (ریسک) سرمایه‌گذاری بیشتر باشد، نرخ بازده مورد انتظار بیشتر است. به عبارت دیگر، نرخ بازده تابعی از میزان خطر است. می‌توان این تابع را رسم کرد. با افزایش ریسک نرخ بازده افزایش می‌یابد.

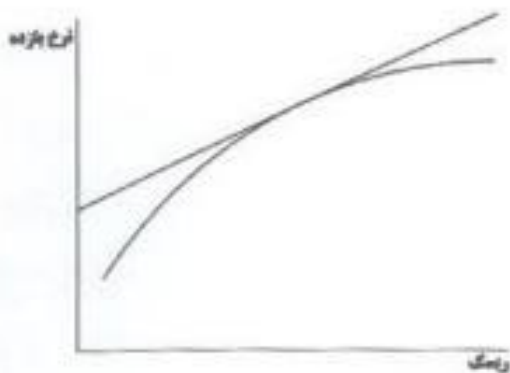

هنگامی که ریسک از یک حدی بالاتر می‌رود شیب منحنی کمتر می‌شود. بهترین بازده محلی است که منحنی بر خط بازده بازار<sup>۱</sup> مماس شود.

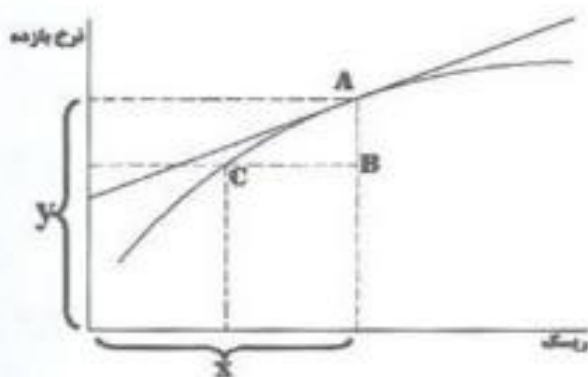

سرمایه‌گذاری در نقطه A با میزان  $X\%$  ریسک،  $Y\%$  بازده بدست می‌آورد. هر نوع سرمایه‌گذاری در زیر منحنی مثل نقطه B همان میزان ریسک را دارد ولی بازده آن کمتر از  $Y\%$  است. در مقایسه دیگر سرمایه‌گذاری در نقطه C همان بازده B را دارد ولی ریسک آن کمتر از  $X\%$  است.

در یک بازار کارا نرخ بازده مورد انتظار سرمایه‌گذاران با یک ریسک معین، یکسان است. بدین معنی که نرخ بازده دارای توزیع نرمال است. بنابراین، می‌توان نرخ بازده را با اندازه میانگین، با یک رقم بیان کرد. ولی ریسک‌پذیری سرمایه‌گذاران با هم متفاوت است و دارای توزیع نرمال نیست به همین دلیل اندازه‌گیری آن به سادگی نرخ بازده نمی‌باشد. سرمایه‌گذاران ترجیح می‌دهند، مجموعه‌ای از سرمایه‌گذاری را انتخاب کنند که  $1 -$  نرخ

۱. چنانچه بازار اوراق بهادار به عنوان یک سبد سرمایه‌گذاری باشد، به دلیل تنوع شرکتها و تنوع اوراق بهادار و بزرگ بودن بازار منحنی به خط تبدیل می‌شود.

بازده مورد انتظار آن‌ها با توجه به درجه معینی از ریسک بیشترین باشد و یا ۲- درجه ریسک برای نرخ بازده مورد انتظار کمترین باشد.

چگونگی اندازه‌گیری ریسک و اهمیت نظریه‌ی سبد سرمایه‌گذاری در فصل فرضیه بازار کارای سرمایه توضیح داده شده است.

### نظریه پردازش اطلاعات

همان‌گونه که پیش‌تر بیان شد، اطلاعات اثر رفتاری دارد. مهم‌ترین هدف گزارشگری مالی نیز فراهم آوردن اطلاعات برای تصمیم‌گیری اقتصادی است. می‌توان بیان کرد که اطلاعات رفتار تصمیم‌گیرندگان را تأیید یا تعدیل می‌کند و یا به‌طور کلی تغییر می‌دهد. امکان به دست آوردن مدل‌های تصمیم‌گیری افراد از مطالعه فرآیند تصمیم‌گیری وجود ندارد. چون مطلوبیت‌های هر کسی در تصمیم‌گیری متفاوت است. با این حال، امکان بهبود کیفیت تصمیمات افراد و کاهش بهای پردازش اطلاعات از سوی حسابداران وجود دارد. از آنجا که تفسیر و بررسی رفتار انسان‌ها و چگونگی پردازش اطلاعات در حوزه دانش روان‌شناسی است. حسابداری از پنجاه سال قبل مطالعات و تحقیقاتی را با استفاده از نظریه‌های روان‌شناسی شروع کرده است. هدف از این تحقیقات بهبود اثرگذاری اطلاعات مالی در پیش‌بینی رویدادها و همچنین تحصیل شناختی از چگونگی غلبه‌ی انسان‌ها بر پیچیدگی محیطی و پیچیدگی ادراک است. در این مطالعات، دو نظریه بیشتر مورد توجه بوده است: ۱- نظریه ثبات رفتاری ۲- نظریه تکیه‌گاه

### نظریه ثبات رفتاری

این نظریه بیان می‌کند چنانچه مفهومی در ذهن افراد جای گرفت، علیرغم تغییرات محیطی یا محاسباتی، انسان‌ها به سختی می‌توانند آن مفهوم را تغییر دهند. به طور مثال اگر مفهوم سود در ذهن یک سرمایه‌گذار جا افتاده، چنانچه در طول زمان نحوه‌ی محاسبه آن در اثر تغییر استانداردهای حسابداری عوض شود، سرمایه‌گذار برداشت اولیه خود را

تغییر نمی‌دهد. چنانچه تشخیص درآمد در زمان فروش به زمان تکمیل کالا تغییر کند و در نتیجه سود محاسباتی تغییر کند، سرمایه‌گذار تنها به رقم سود توجه دارد و نمی‌تواند این تغییر را در ذهن جایگزین نماید. به عبارت دیگر، ثبات رفتاری دارد. به همین دلیل ثبات رویه و یکنواختی در حسابداری تأکید می‌شود. همچنین تأکید شده که هر تغییری به طور کامل در متن و یا یادداشت‌های صورت‌های مالی توضیح داده شود. نظریه ثبات رفتاری، در تضاد با فرضیات بازار کارای سرمایه است. چون این فرضیات بیان می‌کند تغییرات در روش‌های حسابداری اثری بر قیمت‌های سهام ندارد.

### نظریه تکیه‌گاه

این نظریه بیان می‌کند توانایی افراد در استفاده از اطلاعات محدود است. برخی افراد می‌توانند همزمان چندین متغیر را در ذهن خود پردازش کنند. برخی افراد قادرند تنها دو یا سه متغیر را در ذهن جای دهند. هر چه موضوع پیچیده‌تر و تعداد متغیرها بیشتر باشد افراد کمتری توانایی درک و پردازش اطلاعات را دارند. افراد در رویارویی با پیچیدگی، تمایل به ساده‌سازی اطلاعات دارند. یکی از روش‌های ساده‌سازی، یافتن تکیه‌گاه برای اخذ تصمیم است.

حسابداری پیچیده است و به‌کارگیری اطلاعات حاصل از سامانه اطلاعاتی حسابداری در تصمیم‌گیری‌های اقتصادی نیاز به تخصص دارد. حسابداری تاریخچه مالی را به طور منظم و با ساختار خاص تهیه می‌کند، استفاده از این کتابخانه تخصصی نیازمند دانش و تجربه است. افراد در مواجهه با این پیچیدگی، کلیه متغیرهای مرتبط را حذف و تنها یکی از آن‌ها را که قبلاً در ذهن دارند و یا آشنایی نسبتاً خوب با آن دارند تکیه‌گاه قرار داده و برای تصمیم از این تکیه‌گاه استفاده می‌کنند. یعنی متغیرهای دیگر موجب تعدیل در این معیار می‌شود تا نهایتاً به تصمیم ختم شود. به طور مثال سرمایه‌گذاران برای معامله سهام ممکن است سود هر سهم یا نسبت قیمت به سود هر سهم را به عنوان تکیه‌گاه انتخاب کنند و برای سایر متغیرهای مرتبط به قیمت سهم و مقایسه شرکت‌های مختلف تعدیلات صورت گیرد تا به تصمیم منتهی شود. افراد عموماً نمی‌توانند تمام تعدیلات لازم را براساس

اطلاعات جدید انجام دهند. از این رو برآورد یا پیش‌بینی، احتمالاً کمتر (بیشتر) از واقع است. این نظریه نیز با فرضیه بازار کارای سرمایه در تضاد است. چون در فرآیند تصمیم‌گیری، سوگیری به وجود می‌آید. سوگیری بر رفاه فرد اثر می‌گذارد و امکان تخصیص بهینه سرمایه با مشکل روبه‌رو می‌شود.

## نظریه رویدادها

رویداد به معنی پدیده‌ها، معاملات و عملیات است که معمولاً قابل مشاهده است و تفسیری واقعی از اندازه‌ی ارزش‌داری‌ها و بدهی‌ها دارد. نظریه رویدادها فرض می‌کند که قیمت‌های معاملات (تراکنش) مشاهده‌پذیر و مربوطند. به این ترتیب ترازنامه انباشت تعداد کثیری از رویدادها است که در گذشته اتفاق افتاده است. در حسابداری رایج هر رویدادی (معامله‌ای) که تغییری در دارایی‌ها و یا بدهی‌ها ایجاد کند ثبت می‌شود. بدیهی است حسابداری تنها خاصه‌ی مالی رویدادها را اندازه‌گیری و ثبت می‌کند. برخی از ویژگی‌های رویدادها قابل اندازه‌گیری نیست و تنها می‌توان توصیف کرد.

فعالیت‌های عملیاتی واحدهای گزارشگر، در صورت سود منعکس می‌شود و به همین لحاظ گزارش سود اهمیت دارد. صورت جریان‌های نقدی نیز بر فعالیت واحد گزارشگر تمرکز دارد. همان‌گونه که پیش‌تر بیان شد، استفاده‌کنندگان گزارش‌های مالی گروه‌های متعددی هستند و نیازهای اطلاعاتی آن‌ها نیز متفاوت است. برای تدوین هدف‌های گزارشگری مالی باید به چند سؤال پاسخ داده شود. نیاز گروهی خاص باید تأمین شود یا تأکید به همه‌ی استفاده‌کنندگان با نیازهای نامشخص باشد؟ چه نوع اطلاعاتی را باید انتخاب و گزارش کرد؟

یکی از مفروضات اصلی نظریه رویدادها، تأمین نیاز همه‌ی استفاده‌کنندگان است و تأکید بر نیاز گروه خاص مجاز نیست. از طرفی در نظریه رویدادها، فرض بر این است مدل تصمیم‌گیری افراد و گروه‌ها متفاوت است و نمی‌توان مدل تصمیم‌گیری را صورت‌بندی کرد و استفاده‌کننده را وادار به استفاده از مدل نمود. سرمایه‌گذاران تمایل دارند از داده‌های حسابداری برای پیش‌بینی رویدادهای خاص (نظیر فروش هر یک از محصولات) استفاده



کنند. چنانچه داده‌های حسابداری به مدل‌های تصمیم‌گیری مربوط باشد، باید داده‌های زیادی در گزارش‌های مالی ارائه شود. به این ترتیب فرض بر این است هر قدر جزئیات بیشتر و تجمیع داده‌ها کمتر باشد، گزارش‌های مالی اطلاعات بهتری را منتقل می‌کند. در نظریه رویدادها، استفاده‌کنندگان باید بتوانند اطلاعات مورد نیاز را از میان انبوه داده‌های فراگیر انتخاب کنند و سطح تجمیع را خودشان تصمیم بگیرند. به این ترتیب به نظر می‌رسد با پیشرفت تکنولوژی و دسترسی به داده‌های انبوه، برنامه XBRL<sup>۱</sup> که توسط شرکت‌های بزرگ بین‌المللی برای گزارشگری مالی در دست آزمون است، در راستای نظریه رویدادها باشد.

برخی از معایب نظریه رویدادها برشمرده می‌شود: ۱- معیار انتخاب اطلاعاتی که باید گزارش شود ابهام دارد. از این رو، به یک نظریه‌ی مناسب حسابداری نمی‌انجامد. ۲- وقتی انبوهی از اطلاعات در فایل اطلاعاتی موجود است و استفاده‌کننده به جزئیات دسترسی دارد، قادر به انتخاب اطلاعات مورد نیازش نیست. توانایی افراد در مواجهه با متغیرهای زیاد (اطلاعات زیاد) محدود است. ۳- شواهد کافی وجود ندارد که بتوان نشان داد، پیش‌بینی با استفاده از اندازه‌های رویدادهای گذشته، بهتر از سایر روش‌های پیش‌بینی است.

## نظریه اخلاقی

گزاره‌های اولیه روش استدلال قیاسی می‌تواند به موضوعات مختلف تأکید داشته باشد. یکی از مهم‌ترین و پرطرفدارترین موضوعات در عالم که مبنای همه‌ی علوم انسانی است، اخلاق است. اخلاق از مفاهیم عدالت، مساوات، برابری، انصاف و حقیقت، گفت و گو می‌کند و در جوامع مختلف این مفاهیم بسته به پیشینه‌ی تاریخی، مذهب، آداب و رسوم تفسیرهای متفاوتی دارند. از دوران‌های تاریخی بسیار دور این مفاهیم در نگهداری حساب‌ها در افکار حسابدارها وجود داشته است. هرگاه که حسابداران قدرت داشتند، شغل آن‌ها حکم

می‌کرد مفاهیم اخلاقی را رعایت کنند ولی اکثراً به دستور حاکمان زمان بر خلاف میل باطنی خود مجبور بودند حساب‌ها را به دلخواه حاکمان ضبط و ثبت کنند.

اگرچه مفاهیم اخلاقی در حسابداری سابقه‌ای به عمر حسابداری دارد ولی از آن زمانی که حسابداری به عنوان یک دانش در دانشگاه‌ها پذیرفته شد، نزدیک به صد سال قبل، استادان تمایل پیدا کردند این مفاهیم را پایه‌ای برای استدلال قرار دهند. یکی از معروف‌ترین استادان به نام اسکات<sup>۱</sup> نظریه‌ی حسابداری را بر پایه‌ی مفاهیم اخلاقی بنا نهاد. نظرات اسکات در مقاله‌ای چنین بیان شد: پایه و اساس حسابداری به اصول زیر بنایی سازمان‌های اجتماعی باز می‌گردد و از این‌رو، ۱- رویه‌های حسابداری باید به نحوی باشد که تمام گروه‌های استفاده‌کننده (گروه‌های ذی‌نفع) از آن رویه‌ها به مساوات بهره‌مند شوند. ۲- گزارش‌های مالی باید صحیح، دقیق و بدون اشتباه باشد. ۳- اطلاعات (داده) حسابداری باید بدون جانب‌داری از هیچ گروهی تهیه شود. ثبت و گزارش رویدادها باید منصفانه، بدون تعصب و بی‌طرفانه باشد.

علاوه بر موارد ذکر شده، اسکات بیان می‌کند، به دلیل تغییراتی که در جامعه و سازمان‌های اجتماعی پیش می‌آید، اصول حسابداری باید به طور مستمر مورد بازنگری قرار گیرد، ضمناً تا آنجا که میسر است به صورت ثابت مورد عمل قرار گیرد.

عدالت، انصاف، مساوات، درستی و بی‌طرفی معیارهایی است که بر پایه‌ی آن‌ها گزارش‌های مالی مورد قضاوت قرار می‌گیرد. این مفاهیم را نباید با هدف‌های گزارشگری مالی اشتباه کرد. این مفاهیم پایه‌ی قضاوت است. بدیهی است همه‌ی نظریه‌هایی که بیان شد و یا بیان می‌شود جنبه‌های اخلاقی را در متن خود دارد ولی در این نظریه خاص تأکید بیشتر است و معیار قضاوت است.

اگرچه اکثر متفکران حسابداری مفاهیم اخلاقی را به عنوان پایه و اساس پذیرفته‌اند ولی برخی اظهار کرده‌اند در حسابداری، اصطلاح درستی را به سختی می‌توان تعریف کرد که مورد پذیرش همگان قرار گیرد و در عمل به‌کار رود. بسیاری این اصطلاح را برابر حقیقت یا

1. D. R. Scott "The Basis For Accounting Principles" Accounting Review, Dec. 1941, pp.341-49

برابر واقعیت نمی‌دانند. واقعیت‌های حسابداری داده‌های عینی و قابل اثبات است. بهای تاریخی چنین است، عینی است و با بررسی مدارک می‌توان آن را اثبات کرد. درحالی‌که برخی بهای جاری را واقعیت اقتصادی می‌دانند (به فصل اول نگرش‌های حسابداری مراجعه شود). گزارش‌های مالی، شامل صورت وضعیت مالی و صورت سود در صورتی درست است که ارزش‌های روز دارایی‌ها و تغییر در این ارزش‌ها را نشان دهد. در هر حال، به‌کار گرفتن اصطلاح درستی به عنوان معیاری برای ارزیابی اصول حسابداری مورد اختلاف است.

علیرغم استقبال زیادی که با انتشار مقاله اسکات از پایه قرار دادن مفاهیم اخلاقی به عمل آمد ولی طولی نکشید که تعداد قابل توجهی از استادان اظهار کردند این نظریه نمی‌تواند مبنایی منطقی برای بسط اصول حسابداری قرار گیرد، زیرا تعریف و اندازه‌گیری مفاهیم اخلاقی عملی نیست و یا بسیار بسیار مشکل است. از این‌رو، نمی‌توان به عنوان معیار ارزیابی قرار گیرد. همان‌گونه که قبلاً بیان شد، شش تحقیق اولیه بر پایه‌ی اصول حسابداری در آمریکا به این نتیجه رسید که بهای جاری (واقعیت اقتصادی) باید به‌کار گرفته شود ولی امکان پیاده‌سازی آن میسر نشد و تحقیق هفتم عمل جاری حسابداری را به عنوان رویه‌های متداول حسابداری (GAAP) اعلام کرد.

## نظریه اقتصاد کلان

یکی از هدف‌های حسابداری، هدایت واحدهای گزارشگر در راستای اجرای سیاست‌های اقتصاد ملی است. بسیاری از کشورها تلاش دارند تا مفاهیم و رویه‌های حسابداری را بر پایه‌ی اهداف کلان اقتصادی پایه‌ریزی کنند. در رویکرد توصیفی اثر رویه‌های حسابداری و گزارشگری مالی بر معیارهای اقتصادی توصیف می‌شود. در دهه ۱۹۷۰ میلادی بسیاری از شرکت‌های بزرگ رویه‌ی اندازه‌گیری موجودی کالا را از اولین صادره از آخرین وارده (LIFO) به اولین صادره از اولین وارده (FIFO) تغییر دادند. به این ترتیب اثر تورم بر موجودی‌ها تعدیل شد.

برخی از اقتصاددانان نگران اثر روانی کساد بازار بودند که کساد از آنچه انتظار داشتند شدیدتر شود. این تعدیل در حدی اثرگذار بود. از آنجا که بیشتر کشورها اثر

اقتصادی رویه‌های حسابداری را بر اقتصاد کلان می‌دانند (به ویژه سوئد)، تلاش می‌کنند با این رویه‌ها سود واحدهای گزارشگر را یکنواخت کنند. برای یکنواختی، از ذخایر و سیاست‌های انعطاف‌پذیر برای اندازه‌گیری اقلامی نظیر استهلاک، هزینه‌های تحقیق و توسعه و اعتبار مالیاتی استفاده می‌کنند. بعد از تشکیل FASB بسیاری از رویه‌هایی که اثر اقتصادی آشکار داشت مورد تعدیل قرار گرفت. به عنوان نمونه می‌توان به رویه‌ی کوشش‌های موفق در صنعت نفت و گاز، روش به هزینه منظور کردن مخارج تحقیق و توسعه، سرمایه‌ای تلقی کردن اجاره‌های بلندمدت و رویه‌های تسعیر نرخ ارز اشاره کرد.

### نظریه اجتماعی

در غالب نگرش‌های حسابداری، واحد گزارشگر (بنگاه اقتصادی) به عنوان موجودیتی جدا مطرح بوده که سوار بر بازار کالاها و خدمات است. فرض بر این است چنانچه سود واحد گزارشگر بیشینه شود و سایر واحدهای گزارشگر نیز با چنین هدفی تشکیل شوند، مشارکت اقتصادی در جامعه شکل می‌گیرد. در اثر پیشرفت تکنولوژی، تشکیل شرکت‌های بسیار بزرگ بین‌المللی و آسان شدن معاملات سهام شرکت‌ها در کشورهای مختلف، واحد گزارشگر به تدریج تبدیل به یک واحد اجتماعی شد و هدف بیشینه کردن سود تبدیل به هدف منافع برای جامعه گردید. لذا معیار ارزیابی عملکرد واحدهای گزارشگر، تفاوت منافع اجتماعی و هزینه اجتماعی واحد برای جامعه شد. منافع اجتماعی نظیر ایجاد اشتغال، رفع نیاز مردم به کالاها و خدمات و در یک کلام بالا بردن رفاه اجتماعی مردم است. هزینه‌های اجتماعی واحد گزارشگر، آلودگی محیط زیست، بیکاری، شرایط غیربهداشتی کار و مسائل دیگر اجتماعی است. منافع اجتماعی در کشورهای مختلف بسیار متفاوت است. به طور مثال ایجاد و بهره‌برداری از یک کارخانه بزرگ سیمان به طور مستقیم و غیرمستقیم هزاران شغل ایجاد می‌کند. بهای این منافع اجتماعی آلودگی محیط زیست، بیماری و کاهش عمر است. اگر کشوری به لحاظ اقتصادی فقیر باشد، حاضر است این بها را پرداخت کند ولی اگر

کشور به لحاظ اقتصادی غنی باشد و بیکاری نداشته باشد و یا کم باشد، حاضر به پرداخت چنین بهایی نیست.

اندازه‌گیری منافع و هزینه‌ای که یک واحد گزارشگر برای اجتماع دارد بسیار مشکل است. علاوه بر این مسئله، ارزش‌های اجتماعی جوامع مختلف با هم متفاوت است. تحقیقات زیادی در حسابداری انجام شده که رابطه‌ی ارزش‌های اجتماعی و سیاست‌های حسابداری در جوامع مختلف را روشن کند. آیا فرهنگ مردم در چگونگی حسابداری و گزارشگری مالی تأثیر دارد. آیا پذیرش، تعدیل یا رد استانداردهای بین‌المللی حسابداری بستگی به محیط فرهنگی و قانونی کشورها دارد. چرا علیرغم تفاوت‌های فرهنگی و قانونی، تعداد بسیاری از کشورها استانداردهای بین‌المللی را پذیرفته‌اند. یکی از محققین به نام هافستد<sup>۱</sup> اثر فرهنگ کاری را بررسی کرد. در این تحقیق پیمایشی که در خصوص کارکنان شرکت آی بی ام در سطح چهل کشور انجام شد، چهار ارزش اجتماعی به شرح زیر شناسایی شد. این چهار ارزش به نحوی تعریف شد که برای مقایسه قابل اندازه‌گیری باشد.

۱- فاصله قدرت ۲- اجتناب از ناطمینانی ۳- فردگرایی در مقابل جمع‌گرایی ۴- مردسالاری در مقابل زن‌سالاری. توضیح کوتاهی برای هر یک از این ارزش‌ها ارائه می‌شود. به دانشجویان و استادان علاقه‌مند توصیه می‌شود به اصل مقاله مراجعه کنند.

**فاصله قدرت:** این ارزش به معنی میزان تحمل جامعه در مقابل توزیع نابرابر قدرت است. در جوامعی که فاصله قدرت کم است، کارکنان برای برابری قدرت و توزیع عادلانه آن تلاش می‌کنند. در جوامع با فاصله قدرت بالا، کارکنان در یک طبقه‌بندی سلسله‌مراتبی قرار می‌گیرند. میزان تحمل جامعه در مقابل توزیع نابرابر قدرت، به معنی میزان مورد انتظار و مورد پذیرش اعضای کم قدرت یک سازمان از نابرابری قدرت است. به طور نمونه، تصور کنید یک سازمان بزرگ اقتصادی دانش بنیان که کارکنان آن همه دارای تحصیلات عالی هستند و به موضوع خاصی عالمند، آیا تحمل می‌کنند مدیران آن‌ها افرادی با تحصیلات کم و یا غیرمتخصص باشند؟ اگر این سازمان در جامعه‌ای با فاصله قدرت کم باشد، هرگز تحمل

1. Hofstede, 1987 "The Cultural Content of Accounting" in Accounting and Culture, Barry E. Cushing (ed), American Accounting Association, pp.1-11

نمی‌شود صرف‌نظر از آنکه به لحاظ مادی دهها برابر دریافت کنند. ولی اگر سازمان در جامعه‌ای با فاصله قدرت بالا باشد، حتی بدون جبران مادی این نابرابری تحمل می‌شود.

**اجتناب از نااطمینانی:** بشر همواره دنبال ایجاد شرایطی است که آینده را با اطمینان بیشتری پیش‌بینی کند. هر چه بنیان‌های اجتماعی جامعه استوارتر باشد، آینده قابلیت پیش‌بینی بهتری دارد. اجتناب از نااطمینانی به میزان احساس خطر مردم در قبال اوضاع نامطمئن است. میزان تحمل ابهام و گریز از نااطمینانی به عنوان یکی از ارزش‌های کاری شناخته شده است. به طور مثال چنانچه کارکنان اطمینان داشته باشند در زمان پیری و بازنشستگی تأمین مالی خواهند شد و پشتوانه این اطمینان قوانین و مقررات نوشته شده و یا نانوشته است و جامعه خود را در قبال آن مسئول و متعهد می‌داند، اجتناب از نااطمینانی در این جامعه زیاد است. بر عکس چنانچه اوضاع در جامعه آشفته و نابسامان باشد، اجتناب از نااطمینانی در آن جامعه کم است.

**فردگرایی در مقابل جمع‌گرایی:** چنانچه وابستگی افراد به یک‌دیگر در جامعه‌ای زیاد باشد، آن جامعه جمع‌گرا است. افراد در چنین جامعه‌ای عضو گروه یا سازمان‌های مختلف هستند و بدون چون و چرا به گروه خود وفادارند و در مقابل، فرد عضو همیشه مورد حمایت جمعی قرار می‌گیرد. چنانچه وابستگی افراد به یک‌دیگر کم باشد، مثلاً کارکنان شاغل در یک سازمان به هم وابسته نباشند و هرکس به فکر منافع خودش باشد، چنین جامعه‌ای فردگرا است.

**مردسالاری در مقابل زن‌سالاری:** تقریباً در تمام جوامع ویژگی‌های محبت، مهربانی، عطوفت و احساس در زن‌ها بیشتر است. این خصیلت‌ها موجب کیفیت بهتر زندگی می‌شود. چنانچه در جامعه‌ای نقش اجتماعی افراد برحسب جنسیت به خوبی روشن و تفکیک شده باشد و نقش‌های عاطفی برای زنان در نظر گرفته شود و نقش‌های جسورانه و خشن برای مردان باشد، آن جامعه مردسالار تلقی می‌شود. ولی چنانچه نقش اجتماعی افراد همپوشی داشته باشد، یعنی هم مردان و هم زنان به کیفیت زندگی اهمیت بدهند آن جامعه زن‌سالار

است. این ارزش بیانگر تفاوت رفتار عاطفی در قبال رفتار جسورانه است و هر دو رفتار می‌تواند در مردان و در زنان بروز و ظهور نماید.

نتایج تحقیق هافستد موجب شد برخی از محققان به دنبال ارتباط ارزش‌های حسابداری با ارزش‌های اجتماعی باشند. یکی از اولین استادانی که در این زمینه تحقیق کرد، **گری<sup>۱</sup>** بود. این محقق از مجموعه‌ی مقالات، کتاب‌ها و ادبیات حسابداری به چهار ارزش رسید: ۱- حرفه‌گرایی در مقابل کنترل دولتی ۲- یکنواختی در مقابل انعطاف‌پذیری ۳- محافظه‌کاری در مقابل خوش‌بینی ۴- پنهان‌کاری در مقابل آشکارسازی<sup>۲</sup>

**حرفه‌گرایی در مقابل کنترل دولتی:** کنترل دولتی به معنی دخالت مستقیم دولت در امور حسابداری است. چنانچه دولت عهده‌دار تدوین استانداردهای حسابداری و حسابرسی باشد و مستقیماً مقرراتی را وضع کند که واحدهای گزارشگر را مجبور به رعایت برخی از رویه‌های حسابداری نماید. حسابداری در کنترل دولتی است. چنانچه دولت امور حسابداری را به خود حسابداران واگذار یا تفویض کند و حرفه‌ی حسابداری خود به تدوین استانداردهای حسابداری و حسابرسی بپردازد، حرفه‌گرایی نامیده می‌شود.

**یکنواختی در مقابل انعطاف‌پذیری:** همان‌گونه که پیش‌تر بیان شد، به دلیل محدودیت استفاده‌کنندگان از گزارش‌های مالی، انتظار بر اجرای روش‌های یکسان در فرم و شکل مشابه بین واحدهای گزارشگر است. در کشورهایی که بازار اوراق بهادار سهم قابل توجهی از اقتصاد کشور را دارد و اوراق بهادار شرکت‌های پذیرفته شده در بورس‌ها به سادگی قابل معامله است، اطلاعات حسابداری از طریق رسانه‌های همگانی به بازار منتقل می‌شود و بازار به دلیل هم‌افزایی که دارد نسبت به اطلاعات کاراتر از فرد است. بنابراین محدودیت استفاده‌کنندگان کاهش می‌یابد. از این‌رو، تأکید به یکنواختی کمتر می‌شود.

1. Gray S. J. 1988 "Towards a Theory of Culture Influence on the Development of Accountin Systems Internationally" Abacus (March): 1-15

۲. ارزش‌های اجتماعی هافستد و ارزش‌های حسابداری گری در مقاله‌ی مؤلف در بررسی‌های حسابداری شماره ۱ معرفی شده است. مطالعه‌ی این مقاله توصیه می‌شود.

علی - نفقی ۱۳۷۱ " مبانی نظری استانداردهای حسابداری برای واحدهای انتفاعی " بررسی‌های حسابداری سال اول شماره ۱ تابستان ۱۳۷۱، ص ۸-۲۹. دانشگاه تهران، دانشکده علوم اداری و مدیریت بازرگانی

انعطاف‌پذیری در گزارشگری مالی با توجه به شرایط و فعالیت واحدهای گزارشگر (صنعت یا خدمات خاص) می‌تواند گویاتر باشد.

### محافظه‌کاری در مقابل خوش‌بینی: کسب و کار همراه با مخاطره است. محافظه‌کاری

در سرمایه‌گذاری همراه با کاهش بازدهی است. با این وجود، به لحاظ اینکه در گذشته‌های دور، طلب‌کاران (دارندگان اوراق قرضه فعلی واحدهای گزارشگر) تمایل داشتند ارزش دارایی‌های واحد گزارشگر به کمترین رقم گزارش شود و با نگاه به ترازنامه، اطمینان حاصل نمایند که به طلب خود خواهند رسید، حسابداران در طول زمان در ارزش‌گذاری محافظه‌کار شدند، چون از ارزش‌گذاری کمتر، صدمه‌ای به آن‌ها وارد نمی‌شد ولی همیشه احتمال داشت که از ارزش‌گذاری بیشتر، مورد شکایت یا شماتت قرار گیرند. محافظه‌کاری کم کم به صورت عادت درآمد و حسابداران در زندگی شخصی خود نیز محافظه‌کار شدند. محافظه‌کاری به تدریج معیاری برای ارزیابی کیفیت گزارش‌های مالی شد. رویه‌های محافظه‌کارانه در تدوین استانداردها ترجیح داده می‌شود. حدوداً از سی سال قبل که اثر اقتصادی رویه‌های حسابداری در سطح خرد و کلان به تصویر کشیده شده، بسیاری از صنایع بزرگ مثل نفت و گاز، بنگاه‌های بزرگ ساخت مسکن، پیمانکاران بزرگ و صنعت اجاره بلندمدت به رویه‌های محافظه‌کارانه اعتراض و هیأت‌های تدوین استاندارد را مجبور کردند به اقتصاد کلان کشور توجه بیشتری کنند تا به مصونیت حسابداران و حسابرسان (حرفه‌ی حسابداری). یکی دیگر از دلایل اجرای رویه‌های محافظه‌کاری در جهت مقابله با نااطمینانی موجود در رویدادهای آتی در مقابل اجرای روش‌های خوش‌بینانه و مخاطره‌آمیز می‌باشد. به نظر مؤلف استدلال نظری برای محافظه‌کاری در حسابداری به اندازه کافی ارائه نشده است و زیان‌های زیادی را کسب و کار به لحاظ محافظه‌کاری متحمل شده است. با این وجود، محافظه‌کاری یکی از سیاست‌های حسابداری قلمداد شده است.

### پنهان‌کاری در مقابل آشکارسازی: محرمانه تلقی کردن اطلاعات حسابداری از ایام

قدیم رایج بوده، حسابدارانی را قابل اعتماد می‌دانستند که قادر باشند اطلاعات را نزد خود نگهداری کنند و به بیرون از واحد گزارشگر درز نکنند. امروزه نیز در بسیاری از کشورها برای



استخدام حسابداران، رازداری مهم‌ترین معیار است. چهار دلیل برای محرمانه بودن اطلاعات حسابداری ارائه می‌شود. اول به لحاظ اهمیت اطلاعاتی است که از سامانه اطلاعاتی حسابداری حاصل می‌آید و در تصمیم‌گیری‌های اقتصادی کاربرد دارد. بنابراین سرمایه‌گذاران دوست دارند تنها خودشان این اطلاعات را داشته باشند. دوم به لحاظ فرار مالیاتی است. در همه کشورها اطلاعات حسابداری بهترین مینا برای محاسبه‌ی مالیات بر درآمد تلقی شده و دولت‌ها از آن استفاده می‌کنند. به همین دلیل واحدهای گزارشگر در برخی از کشورها دو سری حساب و کتاب نگهداری می‌کنند یکی برای مالیات و یکی برای استفاده‌ی صاحبان واحدهای گزارشگر. این موضوع در واحدهای کوچک و متوسط بسیار رایج است.

سومین دلیل مصونیت مدیران، حسابداران و حسابرسان است. هرچه اطلاعات کمتر در اختیار عموم قرار گیرد احتمال اعتراض به مدیران، حسابداران و حسابرسان کمتر است. در شرکت‌های کوچک و متوسط تنها در روز برگزاری مجمع عمومی صاحبان سهام خلاصه‌ای از وضعیت مالی و نتایج عملیات بین حاضرین توزیع می‌شود و به سؤالات نیز بسیار کوتاه پاسخ داده می‌شود.

چهارمین برداشت این است که، حرفه‌ی حسابداری با محرمانه تلقی کردن اطلاعات صاحب کار، جایگاه خود را نسبت به سایر حرفه‌ها بالا می‌برد و مردم احساس می‌کنند که کار حسابداری و حسابرسی بسیار مهم است.

با گسترش بازار اوراق بهادار در بسیاری از کشورها، از جمله ایران، شرکت‌های پذیرفته شده در بورس مشمول مقررات خاص افشای اطلاعات شدند و داستان محرمانه بودن اطلاعات در حدی تضعیف شد. با این وجود، هنوز حسابرسان مستقل نمی‌خواهند گزارش‌های مالی شرکت‌های پذیرفته شده در بورس را در اختیار محققان قرار دهند. مؤسسات حسابرسی عضو جامعه حسابداران رسمی به بهانه محرمانه بودن اطلاعات از محققان می‌خواهند که اجازه کتبی از صاحب‌کار دریافت کنند.

توضیحات بالا به طور نسبی حاکی از پنهان‌کاری در فرهنگ کاری حسابداری و حسابرسی است، که در مقابل آشکارسازی و پذیرش مسئولیت پاسخگویی به عموم مردم، حداقل برای شرکت‌های پذیرفته شده در بورس است.

## تأثیر ارزش‌های اجتماعی بر ارزش‌های حسابداری

در نظریه‌ی اجتماعی به رفاہ اجتماعی جامعه تأکید می‌شود. معیار ارزیابی نظریه‌ها و رویه‌های حسابداری سودمندی آن‌ها در رفاہ اجتماعی جامعه است. قرض بر این است ارزش‌های اجتماعی معلوم و تدوین شده است و بر ارزش‌های حسابداری اثرگذار است. تحقیق هافستد چهار ارزش اجتماعی: فاصله قدرت، اجتناب از نااطمینانی، فردگرایی در مقابل جمع‌گرایی و مردسالاری در مقابل زن‌سالاری را تدوین کرد.<sup>۱</sup>

تحقیق گری نیز چهار ارزش حسابداری را بیان کرد. حرفه‌گرایی در مقابل کنترل دولتی، یکنواختی در مقابل انعطاف‌پذیری، محافظه‌کاری در مقابل خوش‌بینی و پنهان‌کاری در مقابل آشکارسازی. به منظور بررسی تأثیر ارزش‌های اجتماعی بر ارزش‌های حسابداری نتایج تحقیق گری بیان می‌شود:<sup>۲</sup>

- ۱- هر چه فردگرایی و مردسالاری در جامعه‌ای پایین باشد، به احتمال زیاد، محافظه‌کاری در آن جامعه بالا است.
- ۲- هر چه اجتناب از نااطمینانی در جامعه‌ای بالا باشد، به احتمال زیاد، محافظه‌کاری در آن جامعه بالا است.
- ۳- هر چه فردگرایی و مردسالاری در جامعه‌ای پایین باشد، به احتمال زیاد، پنهان‌کاری در جامعه بالا است.
- ۴- هر چه اجتناب از نااطمینانی در جامعه‌ای بالا باشد، به احتمال زیاد، پنهان‌کاری در جامعه بالا است.
- ۵- هر چه فاصله قدرت در جامعه‌ای بالا باشد، به احتمال زیاد، پنهان‌کاری در جامعه بالا است.

۱. این ارزش‌ها به معنی معیاری برای خوب یا بد بودن نیست. تحقیق هافستد تنها از کارکنان یک شرکت بین‌المللی در چهل کشور بوده، از این‌رو، نمی‌توان نتایج تحقیق را تعمیم عمومی برای همه‌ی کارکنان داد. چون شرکت‌های بین‌المللی، فرهنگ کاری کشور مبدأ را به کارکنان واحدهای تابعه انتقال می‌دهند.

۲. چون تحقیق گری اولین تحقیق در رشته‌ی حسابداری برای تأثیر ارزش‌های اجتماعی بر ارزش‌های حسابداری بود تحقیق به لحاظ روش‌شناسی علمی و پرسش‌های مطرح قابل تأمل است. توصیه می‌شود استادان و دانشجویان اصل تحقیق را مطالعه کنند.

با توجه به توضیحات ارائه شده برای ارزش‌های اجتماعی و ارزش‌های حسابداری نتایج تحقیق همان‌گونه است که انتظار می‌رفت. در یک تحقیق جداگانه حمید پور جلالی و گری<sup>۱</sup> به دلیل انقلاب فرهنگی که در ایران اتفاق افتاد، تغییرات در ارزش‌های حسابداری به دلیل تغییرات در ارزش‌های فرهنگی را مورد آزمون قرار دادند. این تحقیق اول به زبان انگلیسی منتشر شد، سپس به زبان فارسی ترجمه و در همان مجله به چاپ رسید. به دانشجویان و استادان توصیه می‌شود، این مقاله و به خصوص روش تحقیق آن را مطالعه کنند.

در سال ۱۳۸۱، ثقفی و رضازاده<sup>۲</sup> تحقیقی با عنوان زمینه فرهنگی رفتار حرفه‌ای حسابداران انجام دادند. نتایج نشان داد:

« ارزش‌های اجتماعی بر رفتار حرفه‌ای حسابداران در اندازه‌گیری و افشای اطلاعات حسابداری تأثیر دارد، گرچه سمت و سوی این تأثیر در بسیاری از موارد مطابق با سمت و سوی مورد انتظار و پیش‌بینی شده بود، اما در اغلب موارد شدت آن از نظر آماری، معنی‌دار نبود.»

اگرچه تحقیقات دیگری نیز انجام شده است ولی توصیه می‌شود دانشجویان در سطح دکتری تحقیقات دقیق‌تری را در چارچوب نظریه‌ی رفاه اجتماعی انجام دهند. نظریه‌ی حسابداری با تأکید بر رفاه اجتماعی به لحاظ نگاه نو و به لحاظ هدفی که دنبال می‌کند بسیار با اهمیت است. عملاً در گزارش‌های مالی و امیدنامه‌ها و مأموریت‌های شرکت‌های بزرگ بین‌المللی به این نظریه توجه خاص شده و اجتماع خواهان افشای اطلاعاتی است که واحدهای گزارشگر چگونه به نفع اجتماع فعالیت می‌کنند و چگونه به حفظ محیط زیست

1. Gary Meek and Hamid Pourjalali " The impact of changes in Cultural Values on Accounting Value Systems" A case study in Iran, Iranian Accounting Review No4, PP. 121-145. Tehran University

گری میک و حمید پور جلالی " تأثیر تغییر ارزش‌های اجتماعی در ارزش‌های حسابداری " مورد خاص ایران،

بررسی‌های حسابداری شماره ۴، تابستان ۱۳۷۲، دانشکده علوم اداری و مدیریت بازرگانی دانشگاه تهران

۲. علی ثقفی و جواد رضازاده (۱۳۸۲) " زمینه‌ی فرهنگی رفتار حرفه‌ای حسابداران " مطالعات حسابداری شماره ۱ بهار

۸۲ ص ۲-۳۹ دانشکده حسابداری و مدیریت دانشگاه علامه طباطبائی

کمک کرده‌اند. انتظار بر این است، شرکت‌ها برنامه‌های بلندمدت خود را در زمینه‌ی چگونگی ایفای مسئولیت اجتماعی افشا و هر ساله عملکرد با برنامه اعلام شده مقایسه شود. در بازار اوراق بهادار، سهام شرکت‌هایی که کوشش‌های خود را در این زمینه نشان داده‌اند، بیشتر از سایر شرکت‌ها مورد معامله قرار می‌گیرد. به عبارتی میلیون‌ها نفر سرمایه‌گذاران عادی (مردم) بدین وسیله پشتیبانی خود را اعلام می‌کنند. دولت‌ها نیز با ایجاد سازوکارهای عملی، شرکت‌هایی که محیط زیست را حفظ می‌کنند مورد تشویق‌های مادی قرار می‌دهند و شرکت‌های متخلف را جریمه می‌کنند. جریمه‌ها چنان سنگین است که شرکت‌های بزرگ هم توان تحمل آن را ندارند.

رفاه اجتماعی یعنی بالا بردن سطح استاندارد زندگی، یعنی حد بالای بهره‌وری، یعنی پاکیزگی محیط و موضوعاتی از این قبیل که همه خواستار آن هستند. حسابداری اگر بتواند در این مسیر گام‌های اساسی بردارد، بی‌شک مورد توجه بیشتری قرار خواهد گرفت.

## نظریه ترکیبی

روش‌های متداول حسابداری (GAPP) هر از گاه به شدت مورد انتقاد قرار می‌گیرد. هر کدام از روش‌های استدلالی که توضیح داده شد دارای محاسن و معایبی هستند. از طرفی تا کنون هیچ نظریه‌ی حسابداری ارائه نشده که تمام زمینه‌های حسابداری را پوشش دهد و بتواند رویدادهای فعلی را شرح و رویدادهای آتی را پیش‌بینی کند. استدلال استقرایی امکان شناخت از داده‌های حسابداری را فراهم می‌کند. نظریه اخلاقی راه عمومی است که از آن می‌توان برای وضع اصول منطقی حسابداری استفاده کرد. نظریه اجتماعی و نظریه اقتصادی به شرح و بسط نظریه‌های حسابداری کمک می‌کند. در هر حال، هیچ یک از نظریه‌های بیان شده به تنهایی کافی نیست ولی صورت‌بندی هر نظریه محتاج استفاده از روش استدلال قیاسی است. نظریه ترکیبی تلاش دارد از همه نظریه‌های موجود بهره‌برد و در توجیه رویه‌های موجود و پیش‌بینی رویدادهای آتی از همه نظریه‌ها استفاده کند.

## نتیجه‌گیری

روش‌های استدلال قیاسی و استقرایی در فصل چهارم توضیح داده شد. هر کدام دارای محاسن و معایبی بود. روش استدلال قیاسی می‌تواند با تأکید بر نظریه‌های رفتاری تدوین شود. در این فصل برخی از نظریه‌های رفتاری که بتوان براساس آن‌ها رویه‌های حسابداری را شرح داد و رویدادهای آینده را پیش‌بینی کرد ارائه شد. این نظریه‌ها به شرح زیر است:

**نظریه ارزش سرمایه‌گذاری‌ها:** شامل ارزش ذاتی، فرضیه بازار کارای سرمایه و نظریه سبد سرمایه‌گذاری.

**نظریه پردازش اطلاعات:** با توجه به اثر رفتاری اطلاعات، دو نظریه روان‌شناسی که در حسابداری مستقیماً تأثیرگذار است، بیان شد. ۱- نظریه ثبات رفتاری ۲- نظریه تکیه‌گاه

**نظریه رویدادها:** رویدادها به معنی اتفاق، معاملات و عملیاتی که در گذشته رخ داده و در دارایی‌ها و بدهی‌های واحد گزارشگر تأثیر داشته است. چون هر نوع تغییر در دارایی‌ها و بدهی‌ها همراه با تغییر در سود است، اثر رویدادها بر سود نیز بحث شد.

**نظریه اخلاقی:** مبانی اخلاقی، عدالت، انصاف، درستی و بی‌طرفی معیارهایی است که بر بی‌انها گزارش‌های مالی مورد قضاوت قرار می‌گیرد. سابقه و دلایل این معیارها و مبانی کنونی توضیح داده شد.

**ریه اقتصادی:** اثر رویه‌های حسابداری بر اقتصاد کلان کشور در این نظریه بیان شد. به‌ای برای یکنواخت‌سازی سود واحدهای گزارشگر ارائه گردیده است.

**ریه اجتماعی:** این نظریه، رویه‌ها و اصول حسابداری را براساس اثر آن‌ها در منافع اجتماعی ارزیابی می‌کند. به دلیل اهمیت این نظریه عوامل مؤثر در ایجاد این نظریه و تحقیقات اولیه مربوط به ارزش‌های اجتماعی و ارزش‌های حسابداری توضیح داده شد. همچنین اثر ارزش‌های اجتماعی بر ارزش‌های حسابداری و چگونگی تحقیق آن بررسی شد.

**نظریه ترکیبی:** از آنجا که هیچ یک از نظریه‌های مطرح شده برای توضیح رویه‌های موجود و پیش‌بینی رویدادهای آتی کامل نبوده، آنچه در حال حاضر مورد استفاده قرار

می‌گیرد، گلچین نظریه‌ها است که بنام نظریه التقاطی یا ترکیبی معروف است. هرگاه استدلال لنگ می‌شود، استناد به نظریه خاص برای توجیه به‌کار گرفته می‌شود. با توجه به جوان بودن رشته حسابداری به خصوص طرح نظریه‌ها، ارائه نظریه‌هایی که دامنه‌ی وسیعی از پدیده‌ها را پوشش دهد، دور از انتظار نیست. در ایران طی ۲۰ سال گذشته جوانان بسیار مستعدی وارد رشته حسابداری شده‌اند که چنانچه کوشش کنند و محیط آماده باشد، نظریه‌پردازی خواهند کرد. بین نظریه‌های رفتاری مطرح شده، فرضیه بازار کارای سرمایه طی چهل سال گذشته نظر محققان را به خود جلب کرده و اکثر تحقیقات براساس تئوری‌های اثباتی و عمدتاً نظریه ارزش سرمایه‌گذاری‌ها است. در فصل ششم، فرضیه بازار کارای سرمایه ارائه می‌شود.

# فصل هشتم

فرضیه‌های بازار کارای سرمایه





## مقدمه

روش‌های استدلال قیاسی و استقرایی برای بیان نظریه‌های حسابداری با نارسایی‌هایی روبه‌رو است که در فصل چهارم و پنجم بیان شد. احتمالاً مهم‌ترین نارسایی این رویکردها در آزمون تجربی نظریه‌ها است. حتی اگر نظریه‌ای بتواند به لحاظ منطقی به طور کامل سازگار باشد، این امکان وجود دارد که به دلیل هدف‌های نادرست یا غیردقیق و مشاهدات ناکافی، با دنیای واقعی سازگار نباشد. چنانچه هدف، پیش‌بینی آن دسته از اطلاعات حسابداری باشد که برای سرمایه‌گذاران انفرادی مفید است، آنگاه آزمون دنیای واقعی اگر ناممکن نباشد، بی‌اندازه مشکل است. از آنجا که فایده اطلاعات برای سرمایه‌گذاران منفرد به فرآیند تصمیم‌گیری فردی آن‌ها بستگی دارد، حتی اگر منافع شخصی به صورت ذهنی، تن به اندازه‌گیری دهد، گروه‌بندی آن برای طبقات سرمایه‌گذاران خاص مشکل خواهد بود.

نارسایی دیگر روش استدلال قیاسی و استقرایی، تمرکز بر رفاه سرمایه‌گذاران انفرادی به جای رفاه جامعه است. به عنوان نمونه، نظریه ارزش ذاتی فرض می‌کند، هدف حسابداری فراهم آوردن اطلاعاتی است که به سرمایه‌گذاران کمک کند تا سهامی را پیدا کنند که در بازار، زیر قیمت قرار دارند. یعنی هر جا که ارزش ذاتی بیشتر از قیمت جاری بازار باشد، معامله‌ای صورت می‌گیرد و ثروت از فردی به فرد دیگر منتقل می‌شود. این شیوه استدلال انتقال ثروت بین افراد را توجیه می‌کند. اما، این نوع معامله ضرورتاً موجب افزایش ثروت در جامعه نخواهد شد. کم و بیش همه نظریه‌های مطرح شده در فصل‌های چهارم و پنجم با چنین نارسایی روبه‌رو هستند.

در نیمه دوم دهه ۱۹۵۰ و اوایل دهه ۱۹۶۰ میلادی، متفکران علوم مالی<sup>۱</sup> مشاهده دقیق و نظام‌مندی را از بازار سرمایه شروع کردند. تحقیقات نشان داد سازوکار بازار اوراق بهادار به نحوی است، که هر خبری از هر واحد گزارشگری به فوریت در بازار منعکس و اثر آن در قیمت سهم و اوراق قرضه واحدهای گزارشگر ظاهر می‌گردد. به این ترتیب،

1. Fama, Eugene F. (1970), "Efficient Capital Markets: A Review of Theory and Empirical work", *Journal of Finance* (May 1970), pp. 383-417  
 Fama, Eugene F. and Merton H. Miller (1972), "The Theory of Finance" (Oryden Press.)

فرضیه‌هایی بنا شد به نام فرضیه‌های بازار کارای سرمایه که شالوده‌ی همه تفکرات قبلی حسابداری را بر هم ریخت.

### فرضیه بازار کارای سرمایه<sup>۱</sup>

این فرضیه بیان می‌کند، قیمت سهام و یا اوراق قرضه شرکت‌های پذیرفته شده در بورس‌های بزرگ دنیا، براساس عرضه و تقاضا تعیین می‌شود. قیمت این اوراق بهادار آزاد است تا آن‌گونه حرکت کند که به تعادل برسد. هر زمانی که خبر جدیدی در رابطه با اوراق بهادار خاصی در دسترس همگان قرار گیرد، قیمت نسبی آن اوراق به گونه‌ای تغییر می‌کند تا تعادل جدیدی حاصل شود. تغییر قیمت به دلیل تغییر انتظار سرمایه‌گذاران از بازدهی اوراق بهادار است. جریان ورود اطلاعات به بازار مداوم و پیوسته است و انتظار سرمایه‌گذاران به موازات آن همواره تغییر می‌کند. به این ترتیب، فرضیه بازار کارای سرمایه بیان می‌کند، قیمت اوراق بهادار منعکس‌کننده اطلاعات است. یعنی بازار سرمایه در بهره‌برداری و به‌کارگیری اطلاعات کارا است. کارایی بازار سرمایه نسبت به اطلاعات نسبی است. برخی بازارها کارایی بسیار ضعیف و برخی دیگر کارایی قوی دارند. به منظور انجام تحقیقات در خصوص میزان کارایی بازار، فرضیه بازار کارای سرمایه در سه سطح مطرح می‌شود:

۱. چنانچه قیمت اوراق بهادار تنها اطلاعات تاریخی را منعکس کند، سطح کارایی ضعیف است.
۲. چنانچه قیمت اوراق بهادار علاوه بر اطلاعات تاریخی، اطلاعات جاری را نیز منعکس کند، سطح کارایی نیمه قوی است.
۳. چنانچه قیمت اوراق بهادار اطلاعات تاریخی و جاری و اطلاعات داخلی (محرمانه) را منعکس کند، سطح کارایی قوی است.

در اقتصاد، قانون عرضه و تقاضا ۳۰۰ تا ۴۰۰ سال پیش مطرح شد و مورد پذیرش قرار گرفت و اینکه قیمت، عرضه و تقاضا را به تعادل می‌رساند برای همه‌ی کالاها و خدمات از

جمله اوراق بهادار صادق است.<sup>۱</sup> چرا این قانون در خصوص اوراق بهادار، ۵۰ یا حداکثر ۶۰ سال است که مصداق دارد؟ بازار اوراق بهادار چه سازوکاری پیدا کرده که ۱۰۰ سال قبل، این سازوکار وجود نداشته است؟

## سازوکار بازار کارای سرمایه

همان‌گونه که پیش‌تر بیان شد، برخی از دانشمندان علوم مالی به طور نظام‌مند و دقیق بازار اوراق بهادار<sup>۲</sup> را مورد مطالعه قرار دادند، ویژگی‌هایی در بازار مشاهده شد که کوتاه بیان می‌شود. این ویژگی‌ها به صورت یکجا در بازارهای دیگر وجود ندارد یا شدت آن‌ها به مراتب کمتر است.

۱. تعداد معامله‌گران در این بازار بی‌شمارند. عرضه‌کنندگان و تقاضاکنندگان اوراق بهادار میلیونی و خرید و فروش اوراق بهادار آزاد و پررونق است. اقتصاد بر پایه سرمایه خصوصی بنا شده و دولت تنها ناظر است و دخالتی در معاملات نمی‌کند. قوانین و مقررات، آزادی معاملات اوراق بهادار را به طور کامل حمایت می‌کند و با انحصار به شدت برخورد می‌شود.

۲. بازار اوراق بهادار به عنوان نماد بازار سرمایه است و سهم قابل توجهی از اقتصاد را تشکیل می‌دهد. سهام اکثریت قریب به اتفاق شرکت‌های تولیدی و خدماتی بزرگ در این بازار مورد معامله قرار می‌گیرد. حجم بازار به لحاظ پولی و تعداد شرکت‌ها بسیار بزرگ است و به همین دلیل این بازار نماد اقتصادی کشور تلقی می‌شود و سرمایه‌گذاری معنی دیگری غیر از خرید سهام و اوراق قرضه این‌گونه شرکت‌ها ندارد.

۱. سیصد سال پیش آدام اسمیت (Adam Smith) در کتاب ثروت ملل نوشت بازار را آزاد بگذارد. عرضه و تقاضا با قیمت، متعادل می‌شود. دست نامرئی بازار همه چیز را درست می‌کند. از هر کالا یا خدمت به همان اندازه تولید می‌شود که نیاز جامعه است. تولید بیشتر (کمتر) از مقدار بهینه به ضرر جامعه است. قیمت، متعادل کننده عرضه و تقاضا است.

۲. منظور از بازار اوراق بهادار، بورس‌های بزرگ دنیا است. نظیر بورس نیویورک، شیکاگو، لندن و توکیو

۳. به دلیل حضور مردم در این بازار، رسانه‌های همگانی (رادیو، تلویزیون، سایت‌های مختلف، روزنامه‌ها و مجلات) به طور مرتب در جستجو و انتشار اخبار مربوط به واحدهای گزارشگر و مسائل اقتصادی و سیاسی تأثیرگذار در این بازار هستند.

۴. بازار شدیداً رقابتی است.

۵. تعداد قابل توجهی تحلیل‌گر مالی و اقتصادی در بازار حضور دارند و آماده ارائه خدمات مشاوره‌ای برای سرمایه‌گذاران می‌باشند.

۶. هر فردی یا گروهی با هر میزان سرمایه می‌تواند در این بازار مشارکت کند.

۷. سرمایه‌گذاران به لحاظ اقتصادی منطقی بوده و ریسک‌گریز هستند و مصرف بیشتر به مصرف کمتر را ترجیح می‌دهند. همچنین باور دارند که سایر سرمایه‌گذاران نیز منطقی عمل می‌کنند.

۸. ورود به بازار و خروج از بازار برای همه آزاد و بی‌هزینه است.

۹. معامله اوراق بهادار هیچ هزینه‌ای ندارد.

شرایط ذکر شده بخشی از ویژگی‌های بازارهای بزرگ دنیا است. با چنین شرایطی می‌توان فرض کرد هر گونه خبری<sup>۱</sup> در خصوص هر واحد گزارشگری فوری در بازار در دسترس همگان قرار می‌گیرد. آنچه برای کارایی بازار نسبت به اطلاعات ضروری است، انتقال فوری، بی‌هزینه و بدون تعصب اطلاعات به معامله‌گران بازار است. در این بازار، سرمایه به بهترین نحو ممکن تخصیص داده می‌شود. تخصیص بهینه سرمایه موجب توسعه اقتصادی، رفاه اقتصادی مردم و نهایتاً رفاه اجتماعی می‌شود. سطح استاندارد زندگی بالا می‌رود. محیط زیست حفظ می‌شود و صدها فایده دیگر. در چنین بازاری فرض بر این است که سرمایه‌گذاران به لحاظ اقتصادی منطقی عمل می‌کنند و چون به آسانی و بدون هزینه

۱. خبرهایی که تصمیم سرمایه‌گذاران را تغییر، تعدیل و یا تأیید می‌کند، اطلاعات نامیده می‌شود. آن دسته از خبرها که اثری بر تصمیم سرمایه‌گذاران ندارد، اطلاعات محسوب نمی‌شود. در بازار کارای سرمایه، زمانی که اطلاعات در دسترس همگان قرار گرفت، فرضاً از تلویزیون اعلام شد، بلافاصله اثرش در قیمت منعکس و بعد از آن به عنوان داده تلقی خواهد شد و نه اطلاعات.

همه به اطلاعات دسترسی دارند، انتظارات همگونی از مضامین اطلاعات دارند. شدت و ضعف شرایط ذکر شده در بازار موجب می‌شود، سطح کارایی تفاوت کند.

### سطح ضعیف کارایی: تحقیقات کافی نشان داده است که اکثر بورس‌های اوراق بهادار

در این سطح کارایی دارند. در این حالت، قیمت اوراق بهادار تمام اطلاعات تاریخی را منعکس می‌کند. بدین معنی که اطلاعات مالی و غیرمالی در طول زمان به بازار منتقل شده و سرمایه‌گذاران عکس‌العمل‌های خود را نشان داده‌اند، پس قیمت روز حاوی همه‌ی اطلاعات گذشته است. قیمت اوراق بهادار به عوامل زیادی وابسته است. هرگونه اطلاعات سیاسی و اقتصادی در انتظارات سرمایه‌گذاران از آینده واحدهای گزارشگر مؤثر است. اطلاعات حاصله از سامانه اطلاعاتی حسابداری فقط یکی از منابع اطلاعاتی است. این نکته باید همواره مدنظر باشد.

### سطح نیمه قوی کارایی: در این سطح از کارایی سرعت انتقال اطلاعات به معامله‌گران

بسیار بالا است. رسانه‌های همگانی به لحاظ تنوع، گستردگی و تکنولوژی آنچنان هستند که اطلاعات فوراً در دسترس قرار می‌گیرد. بنابراین قیمت اوراق بهادار علاوه بر اطلاعات گذشته (داده‌ها) اطلاعات روز را نیز منعکس می‌کند. تحقیقاتی که در کشورهای امریکا، اروپا، کانادا و ژاپن انجام گرفته، فرض کردند بورس اوراق بهادار این کشورها در حالت نیمه قوی کارایی دارد.

فرض سطح کارایی در تحقیقات از اهمیت فراوانی برخوردار است. اگر سازوکار بازار اوراق بهادار، شرایط ذکر شده را نداشته باشد، به طور مثال، ورود به بازار یا خروج از بازار به راحتی میسر نباشد، دولت برای انجام معاملات محدودیت‌هایی را قائل شده باشد، رسانه‌های همگانی به دلایل مختلف تمایل به جستجوی اطلاعات و اعلام آن نداشته باشند، آنگاه بازار نسبت به اطلاعات کارا نیست و قیمت‌ها منعکس‌کننده اطلاعات نمی‌باشد. در چنین بازاری همواره افرادی هستند که از موقعیت سوءاستفاده کرده و ثروت دیگران را به خود منتقل می‌کنند. دولت در چنین شرایطی نمی‌تواند نظارت خود را به طور کامل انجام دهد. بین سال‌های ۱۳۶۸ تا ۱۳۸۰ در ایران به دفعات این سوءاستفاده‌ها رخ داده است و اکثر سوءاستفاده‌گران روانه خارج شدند که از چشم‌ها دور باشند. اگرچه از وجدان خود

نمی‌توانند فرار کنند. تلاش حکومت برای کارایی بازار باید مورد حمایت قرار گیرد. اصلاح نظام بانکداری، گمرکی، اجرای واقعی اصل ۴۴ در مورد خصوصی‌سازی، اصلاح نظام مالیاتی، تشکیل و حمایت از نهادهای مردمی در هر زمینه‌ای، کمک می‌کند که سازوکار بازار اوراق بهادار ایران (بورس تهران) به کارایی در سطح نیمه قوی نزدیک شود.

**سطح قوی کارایی:** در این سطح از کارایی، علاوه بر اطلاعات گذشته و حال، اطلاعات داخلی (محرمانه) نیز در قیمت اوراق بهادار منعکس می‌شود. در خصوص بازتاب اطلاعات داخلی در قیمت، اختلاف‌نظرهایی وجود دارد.

۱. به روشنی معلوم نیست اطلاعات داخلی (محرمانه) در تصمیم‌گیری تأثیر دارد و در صورت تأثیر میزان آن در چه سطح اهمیتی است.

۲. خط‌کشی بین اطلاعات که کدام محرمانه و کدام عمومی است، بسیار مشکل است.

۳. گذشت زمان موجب می‌شود اطلاعاتی که محرمانه تلقی می‌شده یک اطلاع عادی باشد. اطلاعات با گذشت زمان کهنه و برای تصمیم‌گیری مفید نخواهد بود. به خصوص اطلاعات مالی که به گذشت زمان بسیار حساس است. به همین دلیل به موقع بودن، یکی از ویژگی‌های کیفی اطلاعات حسابداری می‌باشد.

۴. در بسیاری از موارد، اطلاعاتی که جنبه سری یا محرمانه دارد و با همین عنوان به افراد خاص منتقل می‌شود، در مسیر انتقال، افرادی که از آن مطلع می‌شوند و حساسیت پیدا می‌کنند، اطلاعات را به دیگران منتقل کنند. به این ترتیب، زودتر از اطلاعات معمولی به دست همگان می‌رسد.

۵. با دسترسی به اطلاعات گذشته و حال، افراد می‌توانند اطلاعات داخلی مربوط را حدس بزنند.

با توجه به مطالب بیان شده، محققان مالی و حسابداری، تحقیقات خود را بر پایه سطح نیمه قوی کارایی انجام می‌دهند. برخی از تحقیقات، کارایی بازار اوراق بهادار ایران را آزمون

کردند.<sup>۱</sup> نتایج این تحقیقات کارایی را حتی در سطح ضعیف تأیید نکرده است. کوچک بودن بورس تهران، مالکیت دولتی و یا تسلط مالکانه دولت در تعدادی از شرکت‌های پذیرفته شده در بورس تهران، بزرگ و قوی بودن بازار پول نسبت به بازار اوراق بهادار، سهم بسیار اندک بازار اوراق بهادار در اقتصاد کشور از مهم‌ترین دلایل ناکارآمدی بورس تهران است. طی ده سال گذشته اقدامات فراوانی در جهت تقویت کارایی بورس صورت گرفته است. شاید اجرای فوری و درست اصل ۴۴ قانون اساسی (خصوصی سازی) مهم‌ترین گام باشد.

### اثر فرضیه بازار کارای سرمایه بر حسابداری<sup>۲</sup>

قبل از طرح فرضیه بازار کارای سرمایه (قبل از ۱۹۶۰ میلادی)، حسابداران تصویری داشتند، نمونه‌هایی از این تصورات بیان می‌شود:

□ اطلاعات حاصل از سامانه اطلاعاتی حسابداری، تنها اطلاعاتی است که سرمایه‌گذاران براساس آن تصمیم‌گیری می‌کنند که بعدها «فرضیه انحصاری بودن اطلاعات حسابداری» نام گرفت.

□ رابطه اقلام صورت‌های مالی به خصوص سود با قیمت سهام قطعی و مفروض بود. به بیان دیگر، حسابداران هرگز به دنبال طرح سؤال، آیا سود حسابداری با قیمت سهام رابطه دارد؟ نبودند. چون به نظر همگی این رابطه آنچنان آشکار بود که مورد سؤال قرار نمی‌گرفت.

□ هر نوع تغییر در رویه حسابداری همراه با تغییر سود و تغییر قیمت سهم واحد گزارشگر فرض می‌شد. به طور نمونه اگر روش استهلاک دارایی‌های ثابت، روش محاسبه بهای موجودی کالا و روش محاسبه ذخیره مطالبات مشکوک الوصول تغییر

۱. حسینی سینائی، "بررسی پیرامون سهام جایزه و تجزیه سهام در بورس اوراق بهادار تهران"، رساله دوره دکتری مدیریت مالی دانشگاه تهران، دانشکده مدیریت، ۱۳۷۲

محمد اسماعیل فدایی نژاد، "بررسی بازار سرمایه در بورس اوراق بهادار تهران"، رساله دوره دکتری مدیریت مالی دانشگاه تهران، دانشکده مدیریت، ۱۳۷۲

۲. برای مطالعه بیشتر، به مقاله مؤلف در مجله حسابرس مجموعه مقالات از انتشارات سازمان حسابرسی در تابستان سال ۱۳۷۲ مراجعه شود.

داده می‌شد و در نتیجه این تغییرات سود دوره مالی واحد گزارشگر افزایش (کاهش) می‌یافت، قیمت سهم واحد گزارشگر نیز افزایش (کاهش) می‌یافت.

فرضیه بازار کارای سرمایه در ضعیف‌ترین سطح مدعی شد قیمت اوراق بهادار تمام اطلاعات تاریخی را منعکس می‌کند و هر اطلاع جدیدی به فوریت در دسترس همگان قرار می‌گیرد. این ادعا شالوده فکری و بساط گسترده شده حسابداران را بهم ریخت. زیرا، در بهترین شرایط گزارش‌های مالی چند روز بعد از پایان سال مالی منتشر می‌شد، بنابراین اطلاعات تاریخ گذشته و قبلاً در قیمت‌ها منعکس شده بود. اگر کارایی بازار در سطح نیمه قوی باشد حتی اطلاعات روز هم در قیمت‌ها منعکس است. به بیان روشن‌تر، گزارش‌های مالی (صورت‌های مالی) هیچ نوع اطلاع جدیدی ندارد که قبلاً در قیمت منعکس نشده باشد و اگر چنین نیست باید بار اطلاعاتی گزارش‌های مالی اثبات شود. این ادعا شکی بود که بدنه حسابداری و حسابداران را لرزاند. هر چه رشته بودند، پنبه شد.

حسابداری باید به سؤالات زیر پاسخ می‌داد. آیا سود با قیمت سهام رابطه دارد. آیا گزارش‌های مالی دارای بار اطلاعاتی است. آیا تغییر در رویه‌های حسابداری که سود را افزایش (کاهش) می‌دهد قیمت سهام را نیز افزایش (کاهش) می‌دهد. آیا گزارش‌های مالی تنها اطلاعاتی است که به بازار ارائه می‌شود. و صدها سؤال مشابه.

براساس روش استدلال قیاسی رویه‌های حسابداری که وضعیت مالی و نتایج عملیات را صحیح‌تر و دقیق‌تر نشان می‌داد، مطلوب بود. به عنوان مثال، در زمان تورم روش LIFO سود را به روزتر از روش FIFO محاسبه می‌کند. پس روش برتری است.<sup>۱</sup> علاوه بر این، واحدهای گزارشگر به لحاظ مالیاتی نیز (در زمان تورم) تمایل به استفاده از روش LIFO دارند، اما در بازار مشاهده شد که خلاف انتظار، بسیاری از واحدهای گزارشگر به جای تغییر از FIFO به LIFO عکس آن عمل کردند یعنی روش را از LIFO به FIFO تغییر دادند،

۱. در زمان تورم روش LIFO سود را کمتر از روش FIFO نشان می‌دهد. در بسیاری از کشورها واحدهای گزارشگر تلاش کردند تا روش LIFO برای محاسبه درآمد مشمول مالیات پذیرفته شود. در روش LIFO بهای تمام شده کالای فروش رفته تقریباً به‌روز و موجودی کالا به بهای گذشته گزارش می‌شود.



علت اصلی آگاهی بازار بیان شده. یعنی هماهنگی با فرضیه بازار کارای سرمایه است. بازار تغییرات را پیش‌بینی و اثر آن را در قیمت سهام منعکس می‌کند.

محققان علوم مالی و حسابداری برای پاسخ به ادعاها و پرسش‌ها، تحقیقات دامنه‌داری را شروع کردند. آزمون کارایی بازار و یا رابطه سود حسابداری با قیمت سهام و همچنین نظریه‌هایی مطرح بود که دلایل ارائه شد در قالب مدلی باشد و اندازه‌گیری میسر شود. این مدل، قیمت گذاری دارایی‌های سرمایه‌ای (CAPM) نام گرفت که ریشه در مدل ارزش‌گذاری فیشر دارد. لذا اول الگوی ارزش‌گذاری فیشر و سپس مدل CAPM توضیح داده می‌شود. نوع فرضیات آزمون شده مختصراً توضیح داده می‌شود:

تحقیقات دامنه‌داری حول محور دو فرضیه اصلی که در رقابت با هم هستند انجام شده است. یک‌سری از فرضیه‌ها بیان می‌دارد که بعد از اعلام تغییر در رویه حسابداری غیرممکن است که نرخ بازده غیرنرمالی به علت آگاهی بازار از تغییر در رویه حسابداری ایجاد شود. یعنی پیش‌بینی جهت حرکت قیمت اوراق بهادار با آگاهی از تغییر در رویه حسابداری ممکن نیست. این فرضیه‌ها را فرضیه‌های بی‌اثر نام‌گذاری کرده‌اند (تغییر در رویه‌های حسابداری تأثیری در قیمت اوراق بهادار ندارد). در این تحقیقات برای پیش‌بینی جهت تغییر قیمت سهام از مدل ارزش‌گذاری دارایی‌های سرمایه‌ای استفاده شده است. براساس این مدل ارزش، تابعی از وجوه نقد و نرخ بازده مورد انتظار است. لذا دلیلی ندارد که تغییر در رویه حسابداری، وجوه نقد مورد انتظار را افزایش دهد. زیرا در بازار کارا، معامله اوراق بهادار، پردازش اطلاعات و دسترسی به اطلاعات، هزینه‌ای ندارد. پس انگیزه‌ای برای مدیریت وجود ندارد تا یک روش حسابداری را به روش دیگری ترجیح دهد.

براساس یک‌سری دیگر از فرضیه‌ها، بازار به طور منظم با روش‌های حسابداری گمراه می‌شود. یعنی بازار نسبت به اطلاعات کارا نیست (درحالی‌که کارا بودن بازار سرمایه یک مفهوم جمعی است و وابسته به نظر افراد نمی‌باشد). به این ترتیب فرض می‌شود که بین سود حسابداری و قیمت سهام ارتباط برقرار است. پس تغییر در رویه حسابداری که سود را افزایش می‌دهد، همراه با افزایش قیمت سهام است و تغییر در رویه حسابداری که سود را

کاهش می‌دهد همراه با کاهش قیمت سهم است. یعنی سود حسابداری و قیمت سهام هم‌جهت حرکت می‌کنند (بدون توجه به تغییر در ارزش فعلی جریان‌های آتی وجه نقد).

### الگوی ارزش‌گذاری دارایی‌ها<sup>۱</sup> (سرمایه‌گذاری‌ها) - معروف به مدل فیشر

هر مدلی نیازمند یک‌سری مفروضات زیر بنایی است. از آنجا که قیمت در بازار، نماد ارزش است، تعریف ارزش زیر بنای مدل قیمت‌گذاری قرار گرفت. فیشر<sup>۲</sup> اقتصاددان معروف تعریفی از ارزش در بازار کامل را به شرح زیر بیان کرده است:

**«ارزش هر چیزی برابر است با ارزش فعلی وجوه نقد آتی حاصل از آن»**

به طور مثال ارزش یک ماشین تولیدی برابر است با ارزش فعلی وجه نقدی که از فروش، اجاره و یا به‌کارگیری آن دارایی در آینده حاصل می‌شود. عملیاتی کردن این تعریف از ارزش نیاز به پیش‌بینی دقیق وجوه نقد آتی و زمان‌های وصول آن و همچنین نرخ تنزیل مناسب دارد.

الگوی ارزش‌گذاری دارایی‌ها (مدل فیشر) فقط و فقط در بازار سرمایه کامل مصداق دارد.

بازار سرمایه وقتی کامل است که شرایط زیر را داشته باشد:<sup>۳</sup>

- ۱- اطلاعات رایگان، آزاد و در دسترس همگان است. هزینه کسب اطلاعات صفر است.
- ۲- قیمت همه چیز معلوم است. اگر سؤال شود قیمت فلان چیز چند است؟ یعنی بازار کامل نیست.
- ۳- هزینه معاملات صفر است.
- ۴- هزینه مالیات صفر است.

Capital Asset Pricing Model

۱. مدل قیمت‌گذاری دارایی‌های سرمایه‌ای

2. Fisher, I. "The Nature of capital and Income" (Macmillan, 1906). OP.CT.

۳. به منظور انتقال مطلب، برخی از شرایط که از سایر شرایط استنتاج می‌شود، جداگانه بیان شده است. تأکید و تکرار به لحاظ انتقال آسان می‌باشد.

- ۵- می‌توان همه دارایی‌ها را به صورت نامحدود، به اجزای کوچک‌تر تقسیم کرد.<sup>۱</sup>
- ۶- همه جریان‌های نقدی فعلی و آتی که نصیب افراد یا شرکت‌ها می‌شود به طور کامل توسط همه افراد قابل پیش‌بینی است و قطعیت کامل وجود دارد. پس همه‌ی سرمایه‌گذاری‌ها بدون مخاطره (ریسک) است.
- ۷- هر فردی می‌تواند بر مبنای نرخ بازده (بهره) بازار، با توجه به توانایی مالی خود وام بگیرد و یا به دیگران وام بدهد.
- ۸- در این بازار سرمایه هیچ وام‌دهنده یا وام‌گیرنده بدان اندازه نیست که بتواند بر نرخ بازده (بهره) بازار اثر بگذارد.<sup>۲</sup>
- ۹- سرمایه‌گذاری در هر دارایی در این بازار بازده یکسان دارد.<sup>۳</sup>
- ۱۰- در بازار فقط یک نرخ بازده وجود دارد. یعنی بازده همه فعالیت‌ها با هم برابر است.
- ۱۱- سود اقتصادی همه فعالیت‌ها صفر است.<sup>۴</sup>
- ۱۲- ریسک سرمایه‌گذاری صفر است.

بدیهی است که چنین شرایطی در هیچ بازاری وجود ندارد. این شرایط مدینه فاضله است. امکان وجود هیچ یک از شرایط در دنیای واقعی نیست. با این وجود، به لحاظ نظریه‌پردازی و مدل‌سازی فرض شده اگر چنین و چنان باشد، آنگاه می‌توان ارزش را با دقت اندازه‌گیری کرد. مهم‌ترین عیب این روش حتی در شرایط ذهنی، سنجیدن همه ارزش‌ها با پول است. چنین فرض شده همه چیز با پول قابل خرید و فروش است. تصور دنیایی بی‌احساس و بی‌عشق و بدون معرفت انسانی مشکل است. قطعاً فیشر و همه

۱. شرکت‌های بزرگ بین‌المللی که ثروت آن‌ها هزاران میلیارد دلار است، سرمایه را به میلیون‌ها سهم تقسیم کرده‌اند که هر سرمایه‌گذاری با اندکی پس‌انداز می‌تواند سهام‌دار شرکت باشد و به طور متناوب مالک بخشی از دارایی‌ها شود. این شیوه تشکیل شرکت به معنی تقسیم دارایی‌ها به اجزای کوچک‌تر است.

۲. بازار آنقدر بزرگ است که هیچ سرمایه‌گذاری (حقیقی یا حقوقی) توانایی تأثیرگذاری بر نرخ بازده (بهره) بازار را ندارد. دولت هم اقتصاد بر مبنای بخش خصوصی را پذیرفته و تمایلی به دخالت در بازار را ندارد.

۳. تخصیص سرمایه در این بازار آنچنان صورت گرفته، که همه‌ی فرصت‌های سرمایه‌گذاری به یک اندازه بازده دارد. در چنین بازاری باهوشی، کارایی بهتر، زرتگی و نظایر آن کار نمی‌کند. به عبارتی هیچ فردی نمی‌تواند مدعی شود در کالای X سرمایه‌گذاری کرده، بنابراین بازده بیشتری حاصل شده است. همه سرمایه‌گذاری‌ها فقط یک نرخ بازده (بهره) دارند.

۴. چون همه سرمایه‌گذاری‌ها بازده یکسان دارند، سود اقتصادی در این بازار صفر است.

اقتصاددانان چنین دنیایی را دوست ندارند و تنها برای فرمول‌بندی مسائل از این تعریف استفاده می‌کنند.<sup>۱</sup> یکی از نتایج بسیار مهم تجزیه و تحلیل الگوی ارزش‌گذاری فیشر این است که علیرغم اینکه افراد (سرمایه‌گذاران و دارندگان اوراق بهادار) ترجیحات متفاوتی برای مصرف فعلی در مقایسه با مصرف آتی دارند. چون این الگو همه چیز را برحسب وجوه نقد می‌سنجد. از این رو، مهم نیست که سرمایه‌گذاران خسیس و یا ولخرج باشند. همه در جهت حداکثر کردن ارزش بازار دارایی خود سرمایه‌گذاری می‌کنند. بنابراین، مدیران شرکت‌ها نیازی ندارند که اولویت سرمایه‌گذاران را از نظر زمان مصرف بدانند. آنچه که مدیر باید انجام دهد، حداکثر کردن ارزش بازار شرکت است. به این ترتیب تصمیمات مربوط به سرمایه‌گذاری از تصمیمات مربوط به مصرف جدا می‌شود. این قضیه را نظریه تجزیه می‌نامند و اهمیت فراوانی برای نظریه‌پردازی و تدوین مدل ارزش‌گذاری و مدل‌های تصمیم‌گیری دارد.

### مدل قیمت‌گذاری دارایی‌های سرمایه‌ای (CAPM)

این مدل حالت تعمیم یافته الگوی ارزش‌گذاری فیشر است. مدل CAPM در سال ۱۹۶۴ میلادی توسط شارپ<sup>۲</sup> و در سال ۱۹۶۵ توسط لینتنر<sup>۳</sup> معرفی شد. الگوی فیشر در شرایط اطمینان کامل مطرح شد. در حالی که بازده اکثر سرمایه‌گذاری‌ها را نمی‌توان با اطمینان کامل محاسبه کرد. در مدل CAPM پدیده عدم اطمینان گنجانده شده است. اگرچه نسخه‌های

۱. در هر حال نظریه فیشر مورد استقبال جامعه سرمایه‌داری قرار گرفت و مکتب فکری شکل گرفت که براساس آن پول (ارز)، حجم پول، سرعت گردش پول و نرخ تسعیر آن معیار و شاخص ارزیابی همه کشورها شد. بانک‌ها و مؤسسات مالی و اعتباری در سایه این تفکر رشد فراوان کردند به زودی اثر این نظریه در دانش‌های دیگر ظاهر شد. سیاست‌های پولی و مالی کشورها تغییر کرد. سیاست‌های بانک‌های مرکزی، صندوق بین‌المللی پول و بانک جهانی همه متأثر از این تفکر است. محاسبه ارزش فعلی برای یک واحد پولی به صورت جداولی درآمد که در تمام کتاب‌های اقتصادی، مالی و حسابداری چاپ شد. این جداول زیر شیشه میز همه کارکنان بانک‌ها جا گرفت و بعدها در همه نرم‌افزارهای کامپیوتری و ماشین حساب‌های ریاضی به عنوان یک ابزار محاسباتی برای اقساط بدهی‌ها و طلب‌ها شد.

2. Sharp, W. F. "Capital Asset Prices: A Theory of Market Equilibrium under condition of Risk" *Journal of Finance* (sept. 1964), PP. 425-442  
 3. Lintner, J. "The valuation of Risk Assets and the selection of Risky Investment in Stock Portfolios and Capital Budgets", *Review of Economics and Statistics* 47 (February 1965), PP.13-37

متعددی از مدل CAPM ارائه شده است ولی در این فصل تنها به شرح الگوی اصلی (استاندارد) CAPM پرداخته می‌شود. CAPM استاندارد یک مدل تک دوره‌ای است. سرمایه‌گذاری در اول دوره انجام می‌شود و گردش وجوه نقد در پایان دوره حاصل می‌گردد. چون CAPM حالت تعمیم یافته الگوی فیشر است، پس همان مفروضات بیان شده برای بازار کامل سرمایه برقرار است. به علاوه فرض شده، ۱- همه سرمایه‌گذاران به لحاظ اقتصادی منطقی عمل می‌کنند و در همه دوره‌ها مصرف بیشتر را به مصرف کمتر ترجیح می‌دهند و مهم نیست که وجه نقد برای مصرف از چه منبعی تأمین می‌شود. ۲- سرمایه‌گذاران فرض می‌کنند سایر افراد نیز به لحاظ اقتصادی منطقی عمل می‌کنند.

با تحقق مفروضات بازار سرمایه کامل، ارزش یک شرکت (یک دارایی، یک اوراق بهادار یا ...) را می‌توان براساس ارزش فعلی جریان‌های نقدی آینده به شرح زیر تعیین کرد:<sup>۱</sup>

$$V_{i,0} = \sum_{t=1}^T \frac{C_{i,t}}{\prod_{t=1}^T (1+r_t)}$$

$V_{i,0}$ : ارزش بازار شرکت (دارایی)  $i$  در زمان حال (زمان صفر)

$C_{i,t}$ : خالص جریان‌های نقدی شرکت (دارایی)  $i$  برای دوره زمانی  $t$

$T$ : طول عمر شرکت

$r_t$ : نرخ بازده بازار در دوره  $t$  یعنی زمان  $t-1$  تا  $t$

برای ساده شدن مطلب فرض می‌کنیم که شرکت تمام پول مورد نیاز را از طریق انتشار سهام تهیه کرده است و بدهی ندارد. در معادله بالا نرخ بازده  $r_t$  دارای اندیس  $i$  نمی‌باشد، چون در اطمینان کامل همه سرمایه‌گذاری‌ها (دارایی‌ها) بدون ریسک هستند و نرخ بازده مشابهی دارند.

۱.  $V = \text{value}$  ارزش

$C = \text{cash}$  وجه نقد

$r = \text{return}$  بازده

همان‌گونه که پیش‌تر بیان شد بازار کارای سرمایه دارای شرایطی است. برای بیان مدل CAPM برخی از شرایط یا مفروضات به نحوی دیگر بیان می‌شود.

۱. نرخ بازده دارایی‌ها به لحاظ آماری دارای توزیع نرمال است و می‌توان به طور کامل با نرخ بازده مورد انتظار  $E(r_i)$  و معیاری از پراکندگی مثل انحراف معیار  $\sigma^2(r_i)$  توصیف کرد. به بیان دیگر، ترجیحات افراد  $E(r_i)$  و  $\sigma^2(r_i)$  تنها عوامل توزیع نرخ بازده می‌باشند.<sup>۱</sup>

۲. در بازار کارا فرض می‌شود یک دارایی بدون ریسک وجود دارد که نرخ بازده آن با نماد  $r_f$  و انحراف معیار آن صفر است ( $\sigma^2(r_f) = 0$ ). همه افراد می‌توانند با این نرخ به بازار قرض بدهند و یا از بازار قرض بگیرند.<sup>۲</sup> بدین معنی که می‌توان بدون هیچ ریسکی در اوراق بهاداری سرمایه‌گذاری کرد (مثل اوراق قرضه دولتی یا سپرده‌های سرمایه‌گذاری در بانک‌ها و یا اوراق مشارکتی که حداقل سود آن تضمین شده باشد) و بازده بدون ریسکی عاید کرد.

براساس مفروضات ذکر شده قبلی و توضیح دو مفروض فوق، چنانچه کارایی بازار کامل نباشد ولی در حدی کارا باشد که بتوان نرخ بازده مورد انتظار از سرمایه‌گذاری ریسکی را پیش‌بینی کرد. این نرخ به شرح زیر قابل توصیف و نمادگذاری است.

$$E(r_i) = r_f + [E(r_m) - r_f] \frac{\text{cov}(r_i, r_m)}{\sigma^2(r_m)}$$

$E(r_i)$ : نرخ بازده مورد انتظار دارایی (سهام، اوراق بهادار)  $i$

$r_f$ : نرخ بازده بدون ریسک

$E(r_m)$ : نرخ بازده مورد انتظار بازار

۱. هر موضوع اندازه‌گیری (مثل  $X$ ) که دارای توزیع نرمال باشد، می‌توان با نشان دادن میانگین  $\bar{X}$  و انحراف معیار  $\sigma_x^2$  آن را به خوبی و کامل بیان کرد. استفاده از نمادها به توصیف مسائل کمک می‌کند.

۲. قرض وجود یک دارایی بدون ریسک با نرخ بازدهی ثابت آنچنان با اهمیت نیست. می‌توان مدل را بدون این قرض نیز بنا کرد.

$\text{COV}(r_i, r_m)$ : کوواریانس نرخ بازده  $r_i$  با نرخ بازده بازار  $r_m$

$\sigma^2(r_m)$ : انحراف معیار نرخ بازده بازار

معادله بالا مدل CAPM است که به صورت نمادی نشان داده شده است. این مدل بیان می‌کند نرخ بازده مورد انتظار از سرمایه‌گذاری در دارایی  $i$  (سهام  $i$ ، اوراق بهادار  $i$ ، مجموعه‌ای از سهام پرتفوی  $i$ ) برابر است با نرخ بازده سرمایه‌گذاری بدون ریسک به علاوه صرف ریسک.

سرمایه‌گذاران به دلیل تقبل ریسک، انتظار بازده اضافی دارند (به نظریه‌ی پرتفوی مراجعه شود)

$$\text{صرف ریسک} = [E(r_m) - r_f] \frac{\text{COV}(r_i, r_m)}{\sigma^2(r_m)}$$

از دو بخش تشکیل شده:

۱. قیمت هر واحد از ریسک که برای همه دارایی‌ها یکسان است.  $E(r_m) - r_f$

$$\frac{\text{COV}(r_i, r_m)}{\sigma^2(r_m)} = \beta \quad \text{۲. سطح ریسک}$$

که بین دارایی‌های (پرتفوی‌های) مختلف متفاوت است. این ریسک به نام ریسک سیستماتیک و با نماد  $\beta$  معروف است.

پرتفوی بازار<sup>۱</sup> شامل تمام دارایی‌های ریسکی است (شرایط عدم اطمینان). بنابراین بازده مورد انتظار بازار از نرخ بازده بدون ریسک بیشتر است. هر قدر ریسک دارایی بیشتر باشد، نرخ بازده مورد انتظار نیز بیشتر خواهد شد. مدل ارزش‌گذاری فیشر براساس اطمینان کامل

۱. پرتفوی بازار شامل تمام دارایی‌های ریسکی در اقتصاد می‌باشد و وزن هر دارایی در پرتفوی برابر نسبت ارزش بازار آن دارایی به ارزش بازار کل دارایی‌های ریسکی است. تفاوت شاخص آخر دوره با شاخص اول دوره تقسیم بر شاخص اول دوره، میزان بازده بازار ( $r_m$ ) دوره را نشان می‌دهد.

بیان شده و فقط یک نرخ بازده برای همه دارایی‌ها دارد ولی در مدل CAPM شاهد چندین نرخ بازده هستیم. برای هر سطحی از ریسک یک نرخ بازده مورد انتظار وجود دارد.

همان‌گونه که مشاهده کردید، مدل CAPM در نهایت نرخ بازده مورد انتظار را برآورد می‌کند. درحالی‌که مدل عنوان قیمت‌گذاری دارایی‌های سرمایه‌ای را دارد. نوشتن مجدد مدل برحسب قیمت به ما کمک می‌کند تا بهتر درک کنیم چرا محققین فکر می‌کنند ارقام حسابداری می‌تواند اطلاعاتی را به بازار منتقل کند. مدل برحسب قیمت بدون اثبات ریاضی و تنها با توصیف نوشته می‌شود.

مدل ارزش‌گذاری فیشر، ارزش را برحسب ارزش فعلی وجوه نقد آتی بیان کرد که برای یادآوری مجدداً نوشته می‌شود.

معادله (۱)

$$V_{i,0} = \sum_{t=1}^T \frac{C_{i,t}}{\prod_{t=1}^T (1 + r_t)}$$

نرخ بازده دارایی مورد انتظار دارایی  $i$ ،  $E(r_i)$  از تقسیم وجوه نقد مورد انتظار در دوره یک منهای ارزش در زمان صفر تقسیم بر ارزش در زمان صفر برآورد می‌شود.

معادله (۲)

$$E(r_i) = \frac{E(C_{i,1}) - V_{i,0}}{V_{i,0}}$$

چنانچه از معادله دو  $V_{i,0}$  محاسبه شود، خواهیم داشت:

معادله (۳)

$$V_{i,0} = \frac{E(C_{i,1})}{1 + E(r_i)}$$

$E(r_i)$  از مدل CAPM را می‌توان در معادله (۳) جایگزین کرد.

پس از خلاصه کردن معادله (۴) حاصل می‌شود.



## معادله (۴)

$$V_{i,0} = \frac{E(c_{i,1}) - [E(r_m) - r_f] \frac{\text{cov}(r_i, r_m)}{\sigma^2(r_m)}}{1 + r_f}$$

به این ترتیب مدل CAPM برحسب ارزش قابل بیان است.

برای مطالعه تحقیقات حسابداری و علوم مالی آگاهی دانشجویان در سطح تئوری حسابداری یک از مدل CAPM یک دوره‌ای در همین اندازه که توضیح داده شد کافی است. ولی این مدل قابلیت کاربرد برای چند دوره را نیز دارد. دانشجویانی که طالب آگاهی بیشتر هستند مطالعه منبع زیر توصیه می‌شود.<sup>۱</sup>

با طرح فرضیه‌های بازار کارای سرمایه، حسابداری با سؤالات متعددی روبه‌رو شد. ضمن آنکه کارایی بازار نیز باید آزمون شود. تحقیقات بسیاری (هزاران تحقیق) برای اندازه‌گیری میزان کارایی بازار و همچنین عوامل مؤثر در قیمت اوراق بهادار انجام شده است. رابطه‌ی ارقام حسابداری با قیمت اوراق بهادار مورد تحقیق قرار گرفته است. که در درس تئوری حسابداری دو باید برخی از آن‌ها مطالعه شود.

این تحقیقات از نوع اثباتی است و آنچه که جاری و مورد عمل بوده یا هست را توضیح می‌دهد و نه آنچه که باید باشد. این تحقیقات هیچ نسخه‌ای را تجویز نمی‌کند. تنها آنچه که هست را بیان می‌کنند.

یکی از مهم‌ترین و اثرگذارترین تحقیق‌ها در حسابداری پس از طرح EMH، تحقیق آقایان بال و بران در سال ۱۹۶۸ میلادی بود.<sup>۲</sup> این تحقیق موجب شهرت تحقیقات اثباتی در حسابداری شد.

بال و بران تلاش کردند به دو سؤال اساسی که بعد از طرح EMH مطرح شده بود پاسخ دهند:

۱. سود حسابداری با قیمت سهام رابطه دارد؟

۲. سود حسابداری دارای محتوای اطلاعاتی است؟

1. Fama, E. F. And M. Miller, "The Theory of Finance", Hinsdale, Ill. Oryden press, 1972

2. Ball, R. J. And Brown, P. "An Empirical Evaluation of Accounting Income Number", Journal of Accounting Research 6 (Autumn, 1968), PP.103-26

پاسخ مثبت به دو سؤال بالا بسیار مهم بود. چون مغایر ادعای فرضیات بازار کارای سرمایه است. اگر سود حسابداری با قیمت سهام رابطه داشته باشد و اعلام سود موجب نوسان قیمت‌ها در بازار اوراق بهادار شود، پس سود حسابداری بالقوه مفید است. از آنجا که جریان ورود اطلاعات به بازار مداوم و پیوسته است و نمی‌توان این جریان را برای لحظه‌ای قطع کرد و آنگاه سود حسابداری به بازار اعلام شود و سپس نوسان قیمت‌ها را مشاهده کرد. بنابراین تحقیق این چینی بسیار مشکل است. تحقیقاتی که بتواند با روش علمی رابطه سود حسابداری با قیمت سهام را اندازه‌گیری و یا نشان دهند بسیار ارزشمند است. به همین دلایل بعد از بال و بران هزاران تحقیق با روش‌های تحقیق متفاوت، نمونه‌های مختلف و ... انجام شد.

نتیجه تحقیق بال و بران نشان داد، سود حسابداری و قیمت سهام هم جهت حرکت می‌کنند و اثر اعلام سود حسابداری به بازار حداکثر ۵ تا ۱۵ درصد بعد از تاریخ اعلام سود می‌باشد. به عبارت دیگر، بین ۸۵٪ تا ۹۵٪ اطلاعات مربوط به سود حسابداری قبل از اعلام سود در قیمت منعکس شده است و تنها ۵٪ تا ۱۵٪ بعد از اعلام سود، موجب نوسان قیمت می‌شود. در هر حال اعلام سود دارای بار اطلاعاتی است یعنی حاوی اطلاعاتی است که قبلاً در قیمت‌ها منعکس نشده است. پس مفید است.

برنامه درسی تئوری حسابداری دو، باید برخی از تحقیقات اثباتی را پوشش دهد. مطالعه و بررسی موشکافانه تحقیق بال و بران توصیه می‌شود.

## نتیجه‌گیری

فرضیه بازار کارای سرمایه بیان می‌کند که قیمت اوراق بهادار در هر لحظه‌ای از زمان منعکس‌کننده کلیه اطلاعات مربوط منتشر شده در بازار می‌باشد. در این بازار، با توجه به واکنش و حساسیت قیمت اوراق بهادار به اطلاعات جدید، قیمت‌ها تابع گردش تصادفی خواهند بود. در این فصل شرایطی برای کارا بودن بازار بیان شد. بازارهای کارای سرمایه نقش کلیدی در اقتصاد هر کشوری دارند. مهم‌ترین نقش، فراهم آوردن سازوکاری است که پس‌اندازهای خرد و کلان مردم در تولید سرمایه‌گذاری شود. کارایی بازار سرمایه نسبت به اطلاعات موجب می‌شود، سرمایه‌ها به بهترین نحو تخصیص یابد. در نتیجه تخصیص درست، کالاها و خدمات مورد نیاز جامعه به اندازه (نه بیشتر و نه کمتر) تولید شود.

تا چه حدی یک بازار سرمایه، واجد این ویژگی‌هاست، موضوعی تجربی است و نیازمند آزمون می‌باشد. اساساً کارایی بازار سرمایه خصوصاً بازار اوراق بهادار یک پدیده نسبی است. هیچ بازاری کاملاً کارا و یا ناکارا نیست. سطوح ضعیف، نیمه قوی و قوی کارایی توضیح داده شد. هر چه کارایی بازار بیشتر باشد، سرمایه‌ها بهتر تخصیص داده می‌شود.

با طرح فرضیه‌های بازار کارای سرمایه (EMH)، تفکرات قبلی و مفروض حسابداری بهم ریخت و فایده‌مندی گزارش‌های مالی که معمولاً چند روز بعد از سال مالی منتشر می‌شود زیر سؤال رفت. اثر EMH بر حسابداری در این فصل ارائه شد. برای اثبات ادعای فرضیات EMH و اثبات مؤثر بودن ارقام حسابداری در قیمت اوراق بهادار، تحقیقات دامنه‌دار بسیاری انجام شده و هنوز هم در حال انجام است. این تحقیقات در حیطه تئوری‌های اثباتی حسابداری است که باید در درس تئوری حسابداری دو مورد مطالعه قرار گیرد. این فصل تنها به کلیات مطالب اشاره داشت و آشنایی دانشجویان در درس تئوری حسابداری یک در همین حد کافی است.

در فصل هفتم نظریه‌های سود در سه سطح تئوری ساختاری، تفسیری و رفتاری توضیح داده خواهد شد.



# فصل، منضم

مفاهیم سود



## مقدمه

سود با اهمیت‌ترین رقم حسابداری طی حداقل هفتاد سال گذشته است. محاسبه و اندازه‌گیری سود به روش مرسوم حداکثر صد و ده سال عمر دارد. قبل از آن سود به شیوه‌ی دیگری اندازه‌گیری و گزارش می‌شد. استادان حسابداری با آگاهی از این که اندازه‌گیری سود مشکلات عملی و نظری متعددی دارد، پیشنهادهایی برای حل این مشکلات ارائه کرده‌اند.

استفاده از روش تعهدی به جای نقدی موجب شده تا حسابداران توانایی توصیف فعالیت‌های حسابداری را داشته باشند. اندازه‌گیری سود به روش تعهدی برای گزارش نتایج عملیات طی سالیان دراز پاسخگو بوده ولی کماکان مورد تردید است. تحقیقات تجربی<sup>۱</sup> که براساس فرضیه‌های کارایی بازار سرمایه انجام شده، نشان داده که سود حسابداری دارای محتوای اطلاعاتی است. هیأت تدوین استانداردهای حسابداری مالی (FASB) در بیانیه شماره ۱ با عنوان هدف‌های گزارشگری مالی<sup>۲</sup> با تحقیق مفصل بیان نموده:

«هدف اصلی گزارشگری مالی فراهم آوردن اطلاعاتی در خصوص عملکرد واحدهای گزارشگر با استفاده از معیارهای سنجش سود و اجزای تشکیل‌دهنده آن می‌باشد.»

گزارش چند قلم در صدر اخبار رسانه‌های همگانی است که اخبار مربوط به شرکت‌ها را به اطلاع مردم می‌رسانند: سود هر سهم و نسبت سود به قیمت یا قیمت به سود. این استقبال از گزارش سود نشان‌دهنده اهمیت و ربط‌پذیری آن با قیمت اوراق بهادار و مربوط بودن در تصمیم‌گیری‌های اقتصادی است.

با توجه به اهمیت گزارشگری سود، در این فصل نظریه‌ها و مفاهیم سود توضیح داده می‌شود.

1. Ball, R. J. And Brown, P. "An Empirical Evaluation of Accounting Income Number", Journal of Accounting Research 6 (Autumn, 1968), PP.159-178

2. SFACS NO.1 Para. 1210.43

## هدف از اندازه‌گیری و گزارش سود

محاسبه و گزارش سود ممکن است جهت تأمین مقاصد گوناگون مفید باشد. استفاده‌کنندگان برون‌سازمانی هدف‌های متفاوتی از استفاده‌کنندگان درون‌سازمانی دارند. یکی از هدف‌های اساسی که برای عموم استفاده‌کنندگان از گزارش‌های مالی بااهمیت است نیاز به تفکیک سود از سرمایه است. به تفسیری، سود از گردش سرمایه حاصل می‌آید. در شروع هر کسب و کاری مبلغ سرمایه مشخص است. در اولین رویداد که بخشی یا تمام سرمایه تبدیل به دارایی (محل کار، کالا و هر دارایی دیگری) می‌شود، فرآیند کسب سود نیز شروع می‌شود. برای سهولت فرض کنید، بخشی از سرمایه برای تأمین محل کسب و کار و بخشی برای خرید کالا مصرف شود. کالای خریداری شده پس از مدت کوتاهی به فروش می‌رسد. در حسابداری رایج به محض فروش کالا می‌توان سود حاصل از این معامله خرید و فروش را مشخص کرد ولی اگر این سود را با سرمایه اولیه جمع کنیم حاصل آن، سرمایه فعلی نیست چون در اثر گذشت زمان این کسب و کار ارزش دیگری غیر از ارزش اولیه دارد. سود و سرمایه مخلوط شده و تفکیک آن‌ها به راحتی میسر نیست، هر نظریه‌پردازی یا گروه استادان، نظریه خود را دارند که چگونه سرمایه پایان دوره رقم زده شود و با سرمایه اول دوره مقایسه شود، میزان افزایش (کاهش) همان سود است. در هر حال تفکیک سود از سرمایه به نحوی که مورد پذیرش عموم قرار گیرد هنوز به خوبی فرموله نشده است.

یکی دیگر از اهداف اندازه‌گیری سود، سنجش عملکرد واحد گزارشگر و یا سنجش عملکرد مدیران واحد گزارشگر است. این معیار موفقیت راهنمای تصمیم‌گیری‌های سرمایه‌گذاران و همچنین خود مدیران می‌باشد.

در بیانیه مفاهیم حسابداری شماره ۱ (SFACS NO.1)، سود حسابداری به عنوان معیاری مناسب برای سنجش عملکرد واحدهای گزارشگر شناخته شده است. همچنین سود حسابداری را می‌توان در پیش‌بینی جریان‌های نقدی آتی مورد استفاده قرار داد.

هدف مهم دیگری از اندازه‌گیری و گزارش سود، استفاده از آن به عنوان مبنای محاسبه مالیات بر درآمد واحدهای گزارشگر است. تقریباً در همه کشورها سود حسابداری که به



روش تعهدی اندازه‌گیری می‌شود مبنای اولیه محاسبه مالیات می‌باشد. در ایران، در قانون مالیات‌ها به شیوه‌های مختلف این موضوع بیان شده است.

علاوه بر هدف‌های ذکر شده، استفاده از سود برای سامان دادن به امور شرکت‌ها، استفاده از سود برای حل اختلافات مالی، استفاده از سود برای ارزیابی و تخصیص منابع از هدف‌های دیگر است که حسب ضرورت این اهداف در پاراگراف‌های بعدی شرح داده خواهد شد.

## مفاهیم سود

برخورداری از یک مفهوم یکسان و یگانه مورد تمایل همه تصمیم‌گیرندگان اقتصادی است ولی محققان و متفکران اقتصادی و حسابداری هر کدام با استدلال، مفهومی از سود را بنا نهاده‌اند که عده‌ای طرفدار دارد. علاوه بر نظریه‌پردازی‌های مختلف در محاسبه سود تحت هر نظریه اختلاف نظر وجود دارد. هدف‌های تصمیم‌گیرندگان اقتصادی از سود نیز متفاوت است، به عنوان مثال سود برای سنجش عملکرد مدیر هر چه بیشتر و کم نوسان باشد پسندیده‌تر است. ولی چنانچه همین سود مبنای مالیات قرار گیرد و مالیات بیشتری داده شود، شاید برای عملکرد مدیر پسندیده نباشد.

بررسی دقیق‌تر از هدف‌های سود نشان می‌دهد که تضاد منافع گروه‌های مختلف، محاسبه سود را مشکل و پیچیده کرده است. به منظور سهولت انتقال مطالب مفاهیم سود در سطح ساختاری، تفسیری و رفتاری نظریه‌ها جداگانه بحث می‌شود.

## مفهوم سود در سطح ساختاری نظریه‌ها

نظریه‌های ساختاری رویه‌های موجود را توجیه می‌کند و پیش‌بینی می‌کند که حسابداری در برخورد با رویدادهای جدید چگونه عمل می‌کند. همان‌گونه که پیش‌تر بیان شد، تحقیق شماره ۱۷ با استفاده از روش استدلال استقرایی رویه‌های متداول حسابداری را

تدوین و دلایلی برای هر رویه ارائه کرد. این رویه‌ها پایه GAAP را تشکیل داد و مورد عمل حسابداران و حسابرسان قرار گرفت. برای تشخیص درآمدها و تحقق هزینه‌ها اصول و قواعدی تدوین شد و سود براساس درآمد منهای هزینه تعریف و محاسبه شد. تلاش فراوان صورت گرفت که در محاسبه سود هزینه‌هایی که درآمدها را ایجاد کرده با هم مقابله شوند و اصل تطابق یا مقابله هزینه‌ها با درآمدها تدوین و توجیه شد. با توجه به مفروض دوره مالی هر جا که امکان تطبیق یا مقابله نبود، از مفروض دوره مالی استفاده شد. بدین معنی که هزینه‌های هر دوره با درآمدهای همان دوره مقابله شود.<sup>۱</sup>

سودی که براساس قواعد و رویه‌های خاص تعیین می‌شود، بی‌شک با پدیده‌های واقعی یا نتایج و آثار رفتاری تطبیق نمی‌کند. ولی برای حل مشکل، نظراتی مطرح شده که تا حدی مؤثر است.

□ با تمرکز به اطلاعات اولیه معاملات (تراکنش‌ها) و استفاده از روش تعهدی می‌توان گزارشگری سود حسابداری را بهبود بخشید.

□ گروهی بر این باورند که مفهوم عملیاتی از سود می‌تواند به عنوان معیار توانایی واحد گزارشگر در پرداخت سود سهام مورد استفاده قرار گیرد.

□ بی‌شک اگر سود حسابداری با سود اقتصادی برابر باشد، اکثر مشکلات قابل حل است. از این‌رو، عده‌ای انتظار دارند نظریه‌های حسابداری در آینده پیشرفت خواهد کرد و توافق بر مفهوم سود حاصل می‌آید.

□ گروهی پیشنهاد می‌کنند، جهت تأمین هدف‌های مختلف باید سود با مفاهیم متعدد اندازه‌گیری و گزارش شود.

□ از آن جا که تمام روش‌های اندازه‌گیری سود ناکافی است. برخی از استادان بر این باورند که باید به جای سودهای متفاوت شاخص‌های دیگری برای ارزیابی فعالیت‌های اقتصادی جایگزین شود.

۱. در بسیاری از کتاب‌های اصول حسابداری به اشتباه مقابله هزینه‌های هر دوره با درآمدهای همان دوره را به عنوان اصل تطابق معرفی کردند. در حالی که اصل تطابق، مقابله دقیق این‌که کدام هزینه موجب کسب کدام درآمد شده می‌باشد. بهای تمام شده کالای فروش رفته از فروش کسر می‌شود. تا سود ناویژه محاسبه شود. علت این کج فهمی اشتراک نداشتن مؤلفین یا مترجمین به حسابداری است. به نوعی اخلاقی حرفه‌ای رعایت نشده است.

میثاق‌ها و قواعد، زمانی باثبات خواهند بود که از مفروضات و مفاهیمی تکامل یافته و باثبات نشأت بگیرد. از این‌رو، مفاهیمی نظیر تشخیص درآمد، تحقق هزینه، تطابق، روش تعهدی و تحقق مخارج (تخصیص یا تسهیم بهای تمام شده دارایی‌ها) باید دقیقاً تعریف شود. علت تأکید بر تعریف، نبودن قرینه مشابه در دنیای واقعی است. حسابداری با به‌کارگیری مستمر و طولانی مدت این واژه پذیرفته‌اند که همین اصطلاح در دنیای واقعی مصداق دارد. به عبارت دیگر، حسابداران با این واژه خو گرفته‌اند و به آن عادت کرده‌اند. برخی از واژه‌ها نظیر خرید، فروش و اجاره مبتنی بر معاملات یا رویدادهای قابل مشاهده می‌باشند و تفسیری خارج از ذهن حسابداران دارد. اما سود حاصل ریاضی (جمع و تفریق) بسیاری از عناصر است که تعدادی از آن‌ها فاقد محتوای تفسیری (بیرون از ذهن حسابداران) هستند. دو رویکرد برای محاسبه سود وجود دارد: ۱- رویکرد معاملاتی ۲- رویکرد فعالیت‌ها

## رویکرد معاملاتی

رویکرد معاملاتی، رویکردی است که سال‌ها پیش ایجاد شده و امروز هم رایج است. این رویکرد در تمام دنیا برای ضبط و ثبت معاملات در حسابداری مورد استفاده است. هر معامله، رویداد و عملیاتی که اتفاق می‌افتد و موجب تغییر یا جابه‌جایی دارایی‌ها و بدهی‌ها می‌شود، ضبط و ثبت می‌شود. معاملات واحد گزارشگر با اشخاص حقیقی یا واحدهای گزارشگر دیگر موجب انتقال دارایی یا بدهی به آن‌ها و یا از آن‌ها می‌شود. عملیات واحد گزارشگر، نظیر تبدیل مواد به کالا در درون واحد رخ می‌دهد ولی در عین حال موجب تغییر یا تبدیل دارایی‌ها می‌شود. این عملیات نیز ضبط و ثبت می‌گردد.

سود معمولاً زمانی شناسایی می‌شود که معامله برون سازمانی روی می‌دهد. این نوع داد و ستد باعث جایگزینی دارایی یا بدهی‌ها به ارزش‌های روز می‌گردد. ولی از تغییر در دارایی و بدهی که ناشی از رویدادهای درون سازمانی است هیچ سود شناسایی نمی‌شود.

رویدادهای درون سازمانی نظیر پرداخت حقوق کارکنان، تبدیل کالای در جریان ساخت به کالای ساخته شده و صدها نوع رویداد درون سازمانی دیگر که برخی از آنها با هم ایجاد ارزش افزوده می‌کنند در رویکرد معاملاتی موجب شناسایی سود نمی‌شوند. چون رویکرد معاملاتی براساس نظام بهای تاریخی بنا شده و طبق قواعد و میثاق‌های خاص تغییر در ارزش را ثبت می‌کند. یکی از این میثاق‌ها محافظه کاری است. محافظه کاری دارایی‌ها را به کمترین ارزش گزارش می‌کند. اگرچه قیمت‌ها طی چندین دهه گذشته همواره رو به افزایش بوده و تورم سالیان دراز سابقه دارد ولی چنانچه ارزش یک دارایی به خصوص موجودی کالا و دارایی‌های جاری کمتر از بهای تاریخی ثبت شده باشد، کاهش ارزش به عنوان زیان شناسایی می‌شود ولی افزایش ارزش تا اطمینان کامل شناسایی نمی‌شود.

درآمد در رویکرد معاملاتی زمانی شناسایی می‌شود که فرآیند کسب آن کامل و یا تقریباً کامل شده باشد و وصول وجه نقد تقریباً قطعی باشد. این زمان، زمان فروش است. در بسیاری از موارد مبانی نظری و استانداردهای حسابداری، شناسایی درآمد قبل از فروش و بعد از فروش را مجاز می‌دانند. تحقق هزینه به محض وقوع و یا احتمال نسبی بالای وقوع شناسایی می‌شود.<sup>۱</sup> سود از تفاوت درآمد با هزینه حاصل می‌شود. به این ترتیب سود ناشی از نگهداری دارایی‌ها به طور رسمی شناسایی نمی‌شود و تا معامله برون سازمانی رخ ندهد، تغییر در ارزش که واقعی هم هست ثبت نمی‌گردد.

مفهوم سود در سطح ساختاری درآمد منهای هزینه تعریف شده، بدین معنی که اصالت با درآمد است. هزینه (expense) مخارجی است که برای کسب درآمد تحمل می‌شود. بدون تحمل هزینه درآمد حاصل نمی‌آید. بدین ترتیب مخارج (expenditure) با برنامه‌ریزی قبلی و مشتاقانه انجام می‌شود. اگر در اثر این مخارج درآمد حاصل آید آن مخارج تبدیل به

۱. در دنیای کسب و کار برخی از واحدهای گزارشگر با تشکیل یا خرید و یا تحصیل بخش کوچکی از واحدهای گزارشگر دیگر، برای شناسایی سود ناشی از نگهداری دارایی‌ها و فرار از میثاق‌های جافانده دارایی‌ها را به صورت صوری معامله می‌کنند و یا انتقال می‌دهند و پس از مدتی معامله فسخ می‌شود. تحصیل واحد گزارشگر دیگر در حدی نیست که مشمول تهیه صورت‌های مالی تلفیقی باشند و یا در صورت مشمول شدن، صورت‌های مالی جداگانه احتمالاً اثر مورد نظر را خواهد گذاشت. موارد زیادی را می‌توان بیان کرد که به لحاظ مقررات و میثاق‌های گذشته رایج شده و به سادگی قابل اصلاح نیست. به همین علت عده‌ای از موضوع سوءاستفاده کرده و اخلاقی حرفه‌ای را رعایت نمی‌کنند.

هزینه خواهد شد و گرنه زیان تلقی می‌گردد. پس هزینه زمانی تحقق می‌یابد که درآمد کسب شده باشد.

برای روشن شدن موضوع به مثال زیر توجه شود. زمانی که واحد گزارشگر کالایی را برای فروش خریداری می‌کند، تحت عنوان موجودی کالا یعنی دارایی ثبت می‌شود (حتی در سیستم ادواری به عنوان خرید کالا ثبت می‌شود. خرید هزینه نیست، دارایی است). در زمان فروش یک ثبت کسب درآمد است و بلافاصله موجودی کالا به عنوان بهای تمام شده کالای فروش رفته هزینه می‌شود.

XXXX	حساب‌های دریافتی (بانک)
XXXX	درآمد فروش
XXXX	بهای تمام شده کالای فروش رفته
XXXX	موجودی کالا

پس هزینه در رابطه مستقیم با درآمد معنی دارد و گرنه مخارج است. هیچ واحد گزارشگری برای زیان (Loss) برنامه‌ریزی قبلی نمی‌کند و مشتاق زیان نیست. زیان ناخواسته است و با هزینه یکسان نیست. زیان ممکن است در اثر سوانح خارج از کنترل واحد گزارشگر رخ دهد. به طور مثال زیان ناشی از زلزله، سیل، آتش‌سوزی و سوانح مشابه آن هم در صورتی که واحد گزارشگر بیمه نداشته باشد. یکی از هدف‌های اصلی بنگاه‌های اقتصادی کسب سود است. گزارش نتایج عملیات واحد گزارشگر باید با عنوان صورت سود یا گزارش سود باشد و نه گزارش سود و زیان.

سرمایه‌گذاران واحدهای گزارشگر انتظار سود دارند. در مواردی ممکن است واحدهای گزارشگر به دلایل مختلف متحمل هزینه‌هایی بیش از درآمد مکتسبه شوند، یعنی ممکن است درآمد منهای هزینه رقم منفی باشد. اما برای چنین حالتی معمولاً از قبل برنامه‌ریزی نمی‌شود. فزونی هزینه‌ها بر درآمد نیز با واژه زیان بیان شده است. قطعاً چنانچه واژه یک کلمه‌ای، مناسبی بود استفاده از آن معنی‌دارتر می‌شد. در بیشتر گزارش‌های سود به جای کلمه زیان از سود داخل پرنانز (سود) استفاده می‌شود، که منفی بودن آن را برساند.

رویکرد معاملاتی مزایای زیادی دارد که برخی از آن‌ها بر شمرده می‌شود.

- ۱- چون هر رویداد یا معامله به صورت جداگانه ثبت می‌شود. امکان محاسبه سود برای معاملات خاص، مشتریان، نوع محصول و نظایر میسر است. به این ترتیب برای تصمیم‌گیرندگان اقتصادی به خصوص مدیران اطلاعات مفیدتری فراهم می‌آید.
  - ۲- امکان تفکیک سود عملیاتی (سود ناشی از خرید، فروش، تولید، ارائه خدمت) از سود غیرعملیاتی (سود ناشی از فعالیت‌های غیرمستمر و فرعی) می‌باشد و همچنین سودی که در اثر عواملی که خارج از کنترل واحد گزارشگر حاصل شد به صورت جداگانه قابل محاسبه و گزارش است. در رویکرد معاملاتی امکان شناسایی همه سودها به دلیل پیروی از اصول بهای تمام شده، اصل درآمد و اصل تطابق نمی‌باشد.
  - ۳- چون در این رویکرد مانده حساب انواع دارایی‌ها و بدهی‌ها در پایان دوره (و یا هر زمانی که لازم به ارائه گزارش باشد) مشخص می‌شود، بنابراین امکان اجرای سایر روش‌های ارزش‌گذاری را فراهم می‌آورد.
  - ۴- برای درک بهتر از محتوای اطلاعات گزارش‌های مالی، می‌توان صورت‌های گوناگونی تهیه کرد که همگی بر پایه یک سری داده‌های اولیه باشد. به این ترتیب صورت‌های مالی ضمن آنکه هر کدام اطلاعاتی را گزارش می‌کنند در عین حال مرتبط به یکدیگر هستند.
  - ۵- این رویکرد سازوکاری دارد که خود کنترل است. بدین معنی که قبل و بعد از ثبت معاملات و رویدادها همواره معادله حسابداری برقرار است.
- همان‌گونه که بیان شد، حسابداری برای همه واحدهای گزارشگر بر پایه نظام بهای تاریخی و با استفاده از رویکرد معاملاتی است. این رویکرد عمومی است در همه کشورها با هر نوع قوانین تجاری و مالیاتی و هر نوع مقررات بورس در حال اجرا است و پیش‌بینی نمی‌شود در آینده نزدیک رویکرد دیگری جایگزین شود. مهم‌ترین مشکل ذکر شده برای این رویکرد موضوع زمان‌بندی شناسایی درآمدها و هزینه‌ها و تطابق آن‌ها است. کدام هزینه‌ها کدام درآمدها را حاصل کرده به سادگی میسر نیست و تفسیرپذیر است. حتی زمانی که از مفروض

دوره مالی برای خلاصی از مشکل تطبیق استفاده می‌شود. درآمد در کدام دوره کسب شده و هزینه در کدام دوره تحقق یافته مورد بحث و جدل است. با این وجود، محاسن رویکرد معاملاتی آنچنان است که همه واحدهای گزارشگر براساس آن عمل می‌کنند.<sup>۱</sup>

## رویکرد فعالیت‌ها

در رویکرد معاملاتی، درآمد زمانی شناسایی می‌شد که فرآیند کسب درآمد کامل شده باشد. در رویکرد فعالیت‌ها تمرکز و تأکید به جای معاملات به فعالیت‌ها است. به عبارت دیگر، به جای آنکه فرض شود سود نتیجه معاملات مشخصی است، قرض می‌شود سود زمانی حاصل می‌آید که یک فعالیت یا رویداد به وقوع پیوسته باشد. به این ترتیب سود از فعالیت‌هایی نظیر برنامه‌ریزی، خرید مواد اولیه، تبدیل مواد به کالا، فروش و احتمالاً از وصول مطالبات حاصل می‌شود. عملاً بسط رویکرد معاملاتی، رویکرد فعالیت‌ها است. در رویکرد معاملاتی شناسایی درآمد از فعالیت‌هایی نظیر خرید و تولید مجاز نبود و به همین دلیل با دنیای واقعی مطابقت نمی‌کرد، در حالی که رویکرد فعالیت‌ها مطابق با دنیای واقعی است. ولی اندازه‌گیری سود در مراحل مختلف کسب درآمد اگر ناممکن نباشد بسیار دشوار

---

۱. در حسابداری با استفاده از استدلال قیاسی سه اصل از هدف‌ها و مفروضات مشتق شده است. اصل بهای تمام شده، اصل درآمد و اصل تطابق. نظام بهای تاریخی و تأکید بر این اصول قبل از طرح فرضیات بازار کارای سرمایه بسیار مورد توجه بوده بنابراین رویه‌های حسابداری که با رعایت اصول فوق سود را تعیین و گزارش کند، رویه مناسب‌تر تلقی شده و مورد حمایت قرار می‌گرفت. این تأکید در حدی بود که حسابداران و حسابرسان بدون توجه به اثرات اقتصادی و اجتماعی رویه‌های حسابداری تنها با تفسیر اینکه روش A براساس اصول است آنچنان موضوع را حمایت کردند که اصل ماجرا یعنی رفاه اقتصادی و رفاه اجتماعی مردم فراموش می‌شد. با شروع کار FASB و تدوین چارچوب مفهومی این تأکیدات کاهش یافت و به جای آن مسائل اصلی اقتصادی و اجتماعی تأکید شد که در فصل پنجم توضیح داده شد.

به دلیل عدم آشنایی بسیاری از مترجمان کتاب‌های حسابداری با مبانی نظری و با مفاهیم سود و استفاده از همان استدلال‌های پنجاه و شصت سال پیش، برخی از دلایل که از محدودیت‌های محیطی حسابداری در قرن پیش سرچشمه گرفته، به عنوان اصول معرفی شده است. به نظر می‌رسد مترجمان محترم به جای عمیق کردن مطالعات از قصه‌گویی سینه به سینه استفاده می‌کنند. این مترجمان حتی نقل قول‌ها را به درستی منتقل نمی‌کنند. هر گفتگویی که دست دوم، سوم و ... می‌شود در آخر کار چیزی در می‌آید که درست در تضاد با گفتگوی اول است. توصیه می‌شود مترجمان قبل از ترجمه حداقل مطالعات قبلی خود را مجدداً مرور کنند.

و برآوردی است. فرآیند کسب درآمد را می‌توان در نمودار زیر نشان داد. هر چند بین مراحل نیز فعالیت‌های گوناگون انجام می‌شود.



فعالیت‌ها با برنامه‌ریزی برای تبدیل وجه نقد به سایر دارایی‌ها و چگونگی گردش سرمایه شروع می‌شود. فعالیت‌هایی نظیر خرید، کالای نیمه ساخته و در نهایت تبدیل به وجه نقد هر کدام منجر به کسب درآمد می‌شود. انتظار است وجه نقد در پایان مراحل بیشتر از آن چیزی باشد که در شروع دوره بوده است.

درآمد در کلیه مراحل کسب می‌شود ولی چگونه می‌توان آن را اندازه‌گیری کرد مسئله اصلی است. برخی از استادان بیان می‌کنند، اصل درآمد که شناسایی را به زمان فروش موکول کرده به این دلیل است که در زمان فروش می‌توان درآمد را رقم زد و قبل از فروش در تمام فرآیند امکان برآورد رقم درآمد نیست و یا با اعتماد کافی قابل برآورد نمی‌باشد. تشخیص درآمد بعضاً در مرحله اتمام تولید قابل شناسایی است. برخی از محصولات مثل غلات (گندم، ذرت و...) و یا برخی فلزات مثل طلا، مس، فولاد و... چون دارای بازار جهانی است و قیمت در هر روز حتی برای فروش در آینده رقم دارد، می‌توان درآمد را در مرحله تکمیل محصول شناسایی کرد. در فعالیت‌های پیمانکاری به دلیل طولانی بودن مدت تکمیل، درآمد در پایان هر دوره مالی برحسب درصد تکمیل کار برآورد و شناسایی می‌شود. همچنین در فروش‌های اقساطی برخی از کالاها که احتمال وصول وجه نقد مطمئن نیست، تشخیص درآمد تا زمان دریافت وجه نقد معوق می‌شود. تشخیص درآمد در مقاطعی از فرآیند کسب آن که قابل اندازه‌گیری است، مجاز شمرده می‌شود. به عبارتی آنچنان که در گذشته اصل درآمد مورد تأکید بود. به دلیل تغییرات شدید در فعالیت‌های اقتصادی



نمی‌تواند مورد تأکید واقع شود. از طرفی آنچنان باز نیست که رویکرد فعالیت‌ها بتواند اجرایی گردد.<sup>۱</sup>

مهم‌ترین مزایای رویکرد فعالیت‌ها، سنجش سود براساس مفاهیم مختلف برای هدف‌های متفاوت است. استفاده از روش‌های گوناگون ارزش‌گذاری و پیش‌بینی سود حاصل از فعالیت‌های گوناگون میسر است. در صورتی که انواع عملیات و فعالیت‌ها برحسب میزان کنترل مدیریت طبقه‌بندی شوند، اجزای تشکیل‌دهنده سود براساس هر طبقه امکان‌پذیر و پیش‌بینی رویدادها با تفکیک عملیات مناسب‌تر است. مهم‌ترین عیب رویکرد فعالیت‌ها، عدم امکان اندازه‌گیری درآمد و هزینه هر فعالیت و ثبت آن‌ها است. به همین دلیل این رویکرد در هیچ واحد گزارشگری نیست.

### مفهوم سود در سطح تفسیری نظریه‌ها

به دلیل اهمیت گزارش سود، استدلال منطقی در تعریف مفهوم سود که مبتنی بر مشاهدات عالم واقعی باشد بسیار بااهمیت است. آنچه در اقتصاد از واژه سود تعریف شده، افزایش در خالص ثروت (دارایی) و یا لذت سرمایه می‌باشد. لذت تنها برای انسان‌ها معنی‌دار است و چیزهای مختلفی باعث لذت می‌شود یکی از لذت‌ها، مصرف بیشتر است. فرض بر این است که سرمایه‌گذاران معقول مصرف بیشتر را به مصرف کمتر ترجیح می‌دهند.

افزایش در خالص ثروت، هم برای اشخاص حقیقی و هم برای واحدهای گزارشگر قابل درک است. واحدهای گزارشگر (به تعریف اول کتاب رجوع شود) موجودیتی فرضی و ذهنی است که هنگام تشکیل به میزان سرمایه‌ای که برای آن واحد در نظر گرفته شده (که

۱. طی چندین دهه گذشته محاسبه بهای محصولات بر مبنای فعالیت‌ها ABC رایج شده است. تعدادی از واحدهای بزرگ تولیدی نیز آن را اجرایی کرده‌اند. در این رویکرد بهایی نیز نمی‌توان محرک‌های بها را به طور کامل و دقیق شناسایی و بهای فعالیت مربوط نیز رقم زده شود چون فرآیند شامل فعالیت‌های زیادی است و به صرفه اقتصادی نیست که بهای همه فعالیت‌ها برآورد شود. برخی از واحدها نیز از پیاده‌سازی آن رضایت ندارند. چون ارزش اطلاعات حاصله کمتر از مخارج صرف شده است.

معمولاً به صورت وجه نقد یا سایر دارایی‌ها می‌باشد) بدهکار سرمایه‌گذاران می‌شود و سرمایه‌گذاران، دارنده حقوق مالی در واحد گزارشگر به همان میزان می‌شوند. دارندگان حقوق مالی (سرمایه‌گذاران) تمایل دارند، ثروتی را که در واحد گزارشگر سرمایه‌گذاری کرده‌اند، گردش پیدا کند و حاصل گردش موجب افزایش در این ثروت شود. در تعریف عناصر صورت‌های مالی از جمله سود در بیانیه مفهومی شماره ۶ (SFACS NO.6) این تعریف پذیرفته شده و سود جامع نامیده شده است. «خالص افزایش در حقوق مالی طی دوره خاص» پس می‌توان نتیجه گرفت سود زمانی حاصل می‌شود که اصل سرمایه حفظ شده باشد و تنها افزایش آن سود است.

سرمایه‌گذاران از سرمایه‌گذاری در واحدهای گزارشگر دو گونه انتظار دارند ۱- اصل سرمایه در مدت معقول برگشت شود. ۲- سرمایه‌گذاری بازدهی مناسبی داشته باشد. بازدهی مناسب با توجه به ریسک متقبل شده و بازدهی بازار سرمایه می‌باشد. تمیز برگشت سرمایه از بازده سرمایه بسیار بااهمیت است. بازدهی سرمایه حکایت از کارایی دارد و معیاری برای ارزیابی عملکرد واحد گزارشگر و یا عملکرد مدیران آن واحد تلقی می‌شود. در شروع این فصل بیان شد که یکی از هدف‌های اصلی اندازه‌گیری سود تفکیک سود از سرمایه است و مشکلات آن توضیح داده شد. تعریف ذهنی از سود علیرغم استدلال منطقی کافی نیست باید علاوه بر بیان مفهومی سود، شیوه اندازه‌گیری یا تعریف عملیاتی سود به طور دقیق مشخص شود.

### تفکیک سود از سرمایه

صد سال قبل اقتصاددان معروف فیشر<sup>۱</sup> نظریه سرمایه و سود را چنین بیان کرد: «سرمایه، موجودی ثروت در یک مقطع زمانی است. اما سود جریان منافع در مرور زمان است. به عبارتی سود، جریان سرمایه طی یک دوره زمانی است. سرمایه انباشت منافع آینده و سود، لذت‌جویی (بهره‌مندی) از این منافع طی یک دوره زمانی مشخص است.»

1. Fisher, I. "The Nature of capital and Income" (Macmillan, 1906) P.52

با توجه به تعاریف فوق به نظر می‌رسد، افراد در تمیز سود از سرمایه مشکلی نداشته باشند. یکی منبع یا موجودی در لحظه از زمان است (سرمایه) و دیگری جریان این منبع به بیرون از منبع است. شصت سال قبل اقتصاددان معروف دیگری به نام Hicks<sup>۱</sup> با همان جهان‌بینی Fisher، تعریف دقیق‌تری از سود ارائه کرد که اندازه‌گیری سود ساده‌تر شود.

سود هر دوره زمانی معین، مبلغی است که شخص می‌تواند طی همان دوره آن را خرج (مصرف) کند و در پایان دوره وضعیتی به همان خوبی<sup>۲</sup> اول دوره داشته باشد.

این تعریف بیان دیگری از «افزایش در خالص ثروت است». از این‌رو، برای اندازه‌گیری سود هر دوره مالی ضروری است، سرمایه اول و آخر دوره اندازه‌گیری شود. اگر سرمایه ایش یافته بود، سود است. با فرض آنکه هیچ‌گونه معاملات سرمایه‌ای رخ نداده باشد، مان‌گونه که در فصل قبلی توضیح داده شد، نظریه فیشر برای ارزش‌گذاری پذیرش عمومی یافت، همچنین نظریه او برای سود و بعدها نظریه Hicks مورد قبول عموم و اقتصاددانان قرار گرفت. از طرفی بنا به تعریف Hicks برای اندازه‌گیری سود هر واحد گزارشگر باید ارزش آن واحد در اول و آخر دوره اندازه‌گیری شود و تفاوت ارزش‌ها در صورت مثبت بودن، سود آن دوره می‌باشد. این رویکرد از اندازه‌گیری سود به نام رویکرد حفظ سرمایه معروف است. چون سود تنها پس از حفظ سرمایه معنی دارد. به این ترتیب مسئله به مسئله اندازه‌گیری سرمایه منتهی می‌شود.

واحدهای گزارشگر با هدف لذت‌جویی تشکیل نمی‌شوند. هدف از تشکیل این واحدها فراهم آوردن سازوکاری است که ثروت سرمایه‌گذاران در فعالیت‌های مولد به کار گرفته شود. منافع حاصل از جریان ثروت باید نصیب سرمایه‌گذاران شود. واحدهای گزارشگر با فرض تداوم فعالیت تشکیل می‌شوند و سرمایه‌گذاران همواره به بقا و رشد آن می‌اندیشند. حفظ سرمایه بستگی به تصمیم سرمایه‌گذاران دارد، دنیای کسب و کار نشان می‌دهد که سرمایه‌گذاران تمایل دارند علاوه بر حفظ سرمایه آن را افزایش دهند، تا منافع بیشتر و مصرف بیشتر در آینده با اطمینان کامل‌تری نصیب آن‌ها گردد. واحدهای بزرگ گزارشگر

1. J.R.Hicks, Value and capital (oxford: Clarendon Press, 1946) P.172

۲. مفهوم وضعیتی به همان خوبی تاکنون به روشنی و دقیق معلوم نشده است.

توسط مدیران حرفه‌ای با آزادی عمل کامل اداره می‌شود، بنابراین مسئولیت حفظ سرمایه بر عهده مدیران است. حسابداران در خصوص حفظ سرمایه مسئولیتی ندارند. حسابداران مسئول گزارش کردن مبالغی هستند که در دسترس سرمایه‌گذاران (ذی‌نفعان) برای مصرف (خرج کردن) و یا سرمایه‌گذاری مجدد قرار می‌گیرد. همچنین حسابداران مسئول گزارش کردن هر نوع تغییر در میزان سرمایه واحد گزارشگر می‌باشند. تغییرات در سرمایه واحد گزارشگر احتمالاً بر مبلغ جریان‌های خروجی (مبالغی که بین سرمایه‌گذاران توزیع می‌شود) و به تبع آن بر ارزش حقوق مالی سرمایه‌گذاران مؤثر است. این تأثیر در هر لحظه از زمان ممکن است رخ دهد. علاوه بر این، تغییرات در سرمایه احتمالاً بر میزان سهم هر یک از سرمایه‌گذاران (هر یک از دارندگان حقوق مالی) مؤثر است. گروه‌های مختلف سرمایه‌گذاران نظیر دارندگان سهام عادی، سهام ممتاز و اوراق قرضه می‌باشند. دارندگان سهام عادی نه فقط به مبلغ دریافتی از واحد گزارشگر طی دوره‌های آینده علاقه‌مند هستند بلکه به توانایی واحد گزارشگر جهت تأمین جریان‌های نقد آتی توجه خاص دارند.

تقسیم سود نقدی به سهامداران فعلی از محل سرمایه در بازارهای فعال اوراق بهادار، کراراً اتفاق افتاده و بحران‌های مالی به وجود آورده است. با چنین پرداخت‌هایی به سهامداران فعلی سهامداران بالقوه تقاضای خرید سهام را افزایش داده و قیمت سهم در بازار بیش از واقع رقم خورده و از محل این افزایش قیمت‌های صوری (قیمت‌های غیرواقعی) سهامداران فعلی منتفع و سهامداران آتی متضرر شدند. بعد از چند سال که موضوع کاملاً برای سرمایه‌گذاران آشکار شد، بازار اوراق بهادار سقوط کرد و بحران مالی به وجود آمد. مثال بارز آن بحران مالی سال‌های ۱۹۲۷ تا ۱۹۳۳ میلادی بازار اوراق بهادار امریکا است که به دلیل پرداخت سود نقدی از محل سرمایه به سهامداران شرکت بزرگ راه‌آهن و شرکت‌های تابعه بود. به دلایل ذکر شده تفکیک سود از سرمایه بسیار بااهمیت است و این تمیز مستلزم اندازه‌گیری دقیق سرمایه در ابتدا و انتهای هر دوره مالی می‌باشد. روش‌های متفاوتی برای اندازه‌گیری سرمایه ارائه شده که مهم‌ترین آن‌ها شرح داده می‌شود.

## مفاهیم حفظ سرمایه

حفظ سرمایه مفهومی است که تفاسیر متعدد دارد و برای محاسبه سود اقتصادی مطرح است. به منظور سادگی انتقال مطلب در توضیحات مفاهیم حفظ سرمایه فرض شده طی دوره هیچ نوع افزایش یا کاهش سرمایه انجام نشده باشد و هیچ مبلغی نیز به دارندگان حقوق مالی توزیع نشده باشد.

از آنجا که پول به عنوان واحد اندازه‌گیری در حسابداری می‌باشد و از طرفی فرض شده ارزش پول در طول زمان ثابت است. دو شیوه رایج برای حفظ سرمایه ارائه شده است. ۱- حفظ سرمایه پولی ۲- حفظ سرمایه مادی. همچنین سرمایه با دو واحد قابل اندازه‌گیری است. ۱- برحسب ثابت بدون ارزش پول ۲- برحسب قدرت خرید پول. به این ترتیب حفظ سرمایه چهار حالت دارد. حفظ سرمایه پولی با دو واحد اندازه‌گیری و حفظ سرمایه مادی با دو واحد اندازه‌گیری

## حفظ سرمایه پولی

چنانچه سرمایه برحسب تعداد واحدهای پول اندازه‌گیری شود و سرمایه آخر دوره بیشتر از سرمایه اول دوره باشد، اضافه مبلغ سود است. این مبلغ اضافه می‌تواند بین دارندگان حقوق مالی توزیع شود بدون آنکه سرمایه اول دوره کاهش یابد. به این ترتیب سرمایه به لحاظ تعداد شماره پول‌ها حفظ شده است. اما، تغییرات قیمت طی سالیان دراز افزایشی بوده و در نتیجه تورم، قدرت خرید سرمایه (پول) کاهش می‌یابد. یعنی با مبلغ سرمایه اول دوره کالا و خدمات کمتری نسبت به آخر دوره می‌توان تهیه کرد. بنابراین به منظور حفظ سرمایه واقعی، یعنی حفظ قدرت خرید آن ارجح‌تر است که از واحد قدرت خرید برای اندازه‌گیری سرمایه استفاده شود. چنانچه سرمایه اول دوره ۱۰۰ واحد باشد و نرخ تورم طی دوره ۱۰٪ باشد، در پایان دوره ۱۱۰ واحد لازم است تا قدرت خرید همان ۱۰۰ واحد اول دوره حفظ شود. اگر سرمایه پایان دوره ۱۲۰ واحد باشد سود برابر ۱۰ واحد است ( $120 - 110 = 10$ ). به این ترتیب اگر ارزش پول ثابت فرض شود سود ۲۰ واحد و اگر واحد

اندازه‌گیری قدرت خرید پول باشد سود ۱۰ واحد گزارش خواهد شد. صرف‌نظر از چگونگی یا روش اندازه‌گیری سرمایه به کارگیری واحد قدرت خرید پول به واقعیت نزدیک‌تر است. در مثال بالا از نرخ تورم عمومی برای واحد قدرت خرید سرمایه استفاده شد. شاخص‌هایی نظیر شاخص بهای مصرف‌کننده و شاخص بهای تولیدکننده نشان‌دهنده تورم عمومی یا تغییر قیمت‌های عمومی است که شامل تعدادی از کالاها و خدمات مورد مصرف خانواده‌ها است. واحدهای گزارشگر به تولید کالاها و خدمات خاص اشتغال دارند و عمده دارایی‌های واحدها ماشین‌آلات، تجهیزات، ساختمان و نظایر آن است. از این‌رو، عده‌ای استفاده از شاخص‌های خاص را ترجیح می‌دهند. ولی شاخص‌های خاص برای تعداد کمی از کالاها و خدمات تهیه می‌شود (هم در ایران و هم در سایر کشورها). در هر حال اکثریت استفاده از شاخص عمومی تغییر قیمت‌ها را توصیه می‌کنند.

### حفظ سرمایه مادی

سرمایه مادی که بعضاً سرمایه فیزیکی نامیده شده به معنای توان تولید کالاها و خدمات و به معنای ظرفیت تولید است. به عنوان مثال چنانچه واحد گزارشگری در اول دوره ظرفیت تولید ۱۰۰ واحد از محصولی را داشته باشد و در طی دوره مبلغی را بین دارندگان حقوق مالی توزیع نماید و در پایان دوره ظرفیت تولید همان ۱۰۰ واحد باقی بماند، سرمایه حفظ و مبلغ توزیع شده سود است.

حفظ ظرفیت تولید مستلزم هزینه کردن است، ماشین‌آلات تولیدی ظرفیت معینی دارند و در اثر استفاده این ظرفیت کاهش می‌یابد. نگهداری و تعمیر مخارجی مستمر است. به علاوه، در اثر پیشرفت تکنولوژی همیشه ماشین‌آلات و تجهیزاتی ساخته می‌شود که کارایی و اثربخشی بالاتری نسبت به ماشین‌آلات قدیمی دارند و واحدهای گزارشگر مجبورند برای رقابت و ماندن در بازار ماشین‌آلات جدید خریداری کنند. حتی برای واحدهای گزارشگری که تنها خدمت ارائه می‌کنند و یا دانش بنیان هستند، باید سرمایه فکری را بروز نگهداری کنند و از نیروی جوان استفاده کنند تا بتوانند در بازار رقابتی دوام

یابند. به این ترتیب اندازه‌گیری سرمایه مادی مطالب و مسائلی به مراتب مشکل‌تر از مسئله اندازه‌گیری سرمایه پولی دارد. اندازه‌گیری ظرفیت برای همه واحدهای گزارشگر با یک مقیاس ثابت عملی نیست. به عبارت بهتر، نمی‌توان واحد اندازه‌گیری مشترکی پیدا کرد که برای همه واحدهای گزارشگر قابل استفاده باشد. واحدهای اندازه‌گیری نظیر کیلو، متر، لیتر و غیره هر کدام برای مقاصد خاص کاربرد دارد. در حسابداری استفاده از واحد اندازه‌گیری پول مفروض است. به کلام دیگر، محیط اجتماعی و اقتصادی پذیرفته است که پول واحد اندازه‌گیری باشد و حسابداری از این پذیرش عمومی برای تسهیل نگهداری حساب‌ها و تهیه گزارش‌های مالی استفاده کرده است. همان‌گونه که قبلاً بیان شد، مفروضات حسابداری (چهار مفروض) از محیط سرچشمه گرفته و جزو بدیهیات است. پس سرمایه مادی (فیزیکی) نیز باید با واحد پول اندازه‌گیری شود. برای حل مسئله توافق عمومی حاصل شده، بهای جایگزینی است. بهای جایگزینی بیانگر بهای جاری یا روز است. فرض بر این است بهای جایگزینی می‌تواند نشان‌دهنده ظرفیت تولیدی واحد گزارشگر باشد. بهای جایگزینی چندین مشکل دارد که مهم‌ترین آن‌ها بیان می‌شود. اولین مشکل، شیوه نگرش یا مبنای تفکری موضوع است. بدین معنی که از نظر منطقی جایگزین کردن دارایی‌ها یعنی خرید همان دارایی‌های قدیمی و تولید همان کالاها و خدمات قدیمی صحیح است؟ سؤال را می‌توان چنین مطرح کرد اگر سرمایه‌گذاران دوباره بخواهند واحد گزارشگری به وجود آورند، همین نوع تولید را انجام می‌دادند یا کلاً محصولات دیگری را تولید می‌کردند. با فرض حل ذهنی این مشکل، پیدا کردن ارزش دارایی‌های دست دوم عموماً میسر نیست و اگر هم میسر باشد چون موضوع فقط پرسش ارزش است و نه انجام معامله واقعی، بنابراین مبلغی که اظهار می‌شود احتمالاً متفاوت از رقمی است که پای معامله تعیین می‌شود.

شاید تعیین بهای جایگزینی تک تک اقلام میسر و ممکن باشد ولی بهای جایگزینی واحد گزارشگر متفاوت از جمع بهای خالص دارایی‌های آن واحد است. بسیاری از رویدادهایی که ایجاد ارزش می‌کنند ضبط و ثبت نمی‌شوند، نظیر دارایی‌های نامشهودی که در طول زمان ایجاد شده و همچنین چیدمان ماشین‌آلات به نحوی که خط تولید ایجاد شود. این مهم، ارزش آفرین است. جمع بهای جایگزینی تک تک ماشین‌آلات یک خط

تولید با بهای جایگزینی خط تولید بسیار متفاوت است. افزون بر این مدیریت دارایی‌های جاری، سرمایه در گردش و ایجاد سازوکاری که واحد گزارشگر را مولد کرده خود، ثروت است. ثروتی که ارزش‌گذاری آن بسیار مشکل و نظری است. افراد مختلف ارزش‌های متفاوتی برای آن قائل هستند. «سرمایه فکری» عنوانی است که برای بیان این نوع ثروت‌ها انتخاب شده است. علیرغم همه مشکلاتی که بیان شد، بهای جایگزینی بهترین راه‌حل برای اندازه‌گیری ظرفیت تولیدی یا سرمایه (ثروت) مادی انتخاب شده است.

چون بهای جایگزینی، بهای جاری است بنابراین شامل تغییر قیمت‌ها می‌شود. ولی در هر حال برحسب شماره پول‌ها است و نه برحسب قدرت خرید پول.

### سود اقتصادی، سود حسابداری

به منظور تعیین سود اقتصادی یک دوره مالی هر واحد گزارشگر براساس مفاهیم حفظ سرمایه که توضیح داده شد، لازم است ارزش واحد در ابتدا و انتهای دوره مالی تعیین شود تا افزایش در خالص ثروت طی دوره مالی مشخص گردد. این افزایش همان سود اقتصادی است. سود حسابداری، (مفهوم سود در سطح نظریه‌های ساختاری) از تفاوت درآمد با هزینه محاسبه می‌شود. سود اقتصادی از مفهوم سود در سطح نظریه‌های تفسیری (تفسیری از واقعیت‌های موجود) از تفاوت سرمایه (خالص ثروت یا خالص دارایی‌ها) در انتها و ابتدای دوره و مبتنی بر مفهوم حفظ سرمایه محاسبه می‌شود.

سود حسابداری و سود اقتصادی اصلی‌ترین مفاهیم سود است. ادعا شده هر چه سود حسابداری به سود اقتصادی نزدیک‌تر باشد، از کیفیت بهتری برخوردار است. محاسبه هر دو نوع سود با مشکلات فراوانی روبه‌رو است و عمده‌ترین چالش حسابداری در این قرن است. سود حسابداری براساس اصل درآمد و اصل مقابله هزینه‌ها با درآمدها بنا (ساخته) شده و هر دو اصل به شدت تفسیرپذیرند. ضمناً رویکرد معاملاتی مزایای زیادی داشت که توضیح داده شد. مهم‌ترین این مزایا تفکیک سود ناشی از هر معامله یا گروه معاملات، فعالیت خاص یا گروه فعالیت‌ها و عملیات بود. ولی یکی از معایب رویکرد معاملاتی این است که قیمت



مبادله یک دارایی یا بدهی را بین واحد گزارشگر با واحد گزارشگر دیگر و یا با شخص حقیقی ضبط و ثبت می‌کند و اصلاً قیمت رایج در بازار، قیمتی که بین سایر واحدهای گزارشگر معامله می‌شود را در نظر نمی‌گیرد.



X به عنوان قیمت است. اگر همین کالا یا خدمت بین واحدهای دیگر با قیمت Y معامله شود و یا قیمت رایج در بازار Z باشد. واحد گزارشگر اصلی هیچ ثبت و ضبطی از Y و Z ندارد و در ارزش‌گذاری دارایی و متعاقب آن در تعیین سود تنها X ملاک است. صرف‌نظر از مشکلات اندازه‌گیری خالص ثروت (سرمایه) در ابتدا و انتهای دوره، مهم‌ترین مشکل سود اقتصادی گزارش یک رقم یک تکه و قلمبه و بدون ریزه‌کاری است. فرض کنید به هر نحوی خالص ثروت در اول و آخر دوره اندازه‌گیری شد و ارقام به ترتیب ۱۰۰ و ۱۱۰ باشد. به این ترتیب سود اقتصادی ۱۰ گزارش می‌شود. اگر سؤال شود این ۱۰ حاصل چه فعالیت‌هایی است، پاسخ ندارد، یعنی نمی‌توان ۱۰ را تفکیک کرد. نمی‌توان بیان کرد X٪ مربوط به تولید است Y٪ مربوط به نگهداری دارایی است و ... این سؤال برای سود حسابداری در حد مناسب پاسخ دارد ولی برای سود اقتصادی بی‌پاسخ است.

## ارزش‌گذاری واحد گزارشگر

مفاهیم حفظ سرمایه، مسائل مطرح برای اندازه‌گیری سرمایه ابتدا و انتهای دوره مالی و تفاوت سود اقتصادی با سود حسابداری، چند شیوه ارزش‌گذاری واحد گزارشگر که رایج‌ترین شیوه‌ها برای تعیین سود اقتصادی است، بیان می‌شود:

۱- محاسبه ارزش با استفاده از تعریف و مدل فیشر (معروف به روش سرمایه‌ای کردن) ارزش هر واحد گزارشگر در زمان صفر برابر است با ارزش فعلی خالص جریان‌های نقد آتی که انتظار می‌رود در طول عمر باقی‌مانده واحد گزارشگر به دارندگان حقوق مالی پرداخت شود. همان‌گونه که پیش‌تر بیان شد سه عامل باید برآورد شود. ۱- مبالغی که به صورت نقد انتظار می‌رود در هر دوره به دارندگان حقوق مالی پرداخت گردد. ۲- تعداد دوره‌های مالی واحد گزارشگر و ۳- نرخ تنزیل مناسب. رابطه این سه عامل به صورت ریاضی قابل بیان است.

این فرمول در فصل قبل شرح داده شده، برای یادآوری تکرار می‌شود.

$$P_0 = V_0 = \sum_{t=1}^T \frac{E(C_{i,t})}{\prod_{t=1}^T (1+r_t)}$$

$V_0 = P_0$ : نشان‌دهنده ارزش بازار (قیمت  $P_0$ ) واحد گزارشگر در زمان صفر است.  
 $E(C_{i,t})$ : نشان‌دهنده وجه نقد مورد انتظاری است که در هر دوره به صاحبان حقوق مالی پرداخت می‌شود. سود نقد توزیعی در طی عمر واحد گزارشگر.

$t$ : نماد هر دوره

$T$ : نماد کل دوره‌ها است. فرضاً اگر عمر واحد گزارشگر ۵۰ دوره مالی فرض شود  $t$

از یک تا ۵۰ خواهد بود.

$r_t$ : نرخ تنزیل مناسب است.

به این ترتیب  $V_1 = P_1$  ارزش بازار یا قیمت واحد گزارشگر در ابتدای دوره مالی اول است و

$V_2 = P_2$  ارزش بازار یا قیمت واحد گزارشگر در ابتدای دوره مالی دوم و یا انتهای دوره مالی اول است.

سود برابر است با  $P_1 - P_0 = I_1$

$I = \text{Income}$  نماد سود است.

و برای دوره‌های بعدی نیز می‌توان تکرار کرد  $P_2 - P_1 = I_2$  و  $P_3 - P_2 = I_3$

فرمول و نحوه محاسبه ساده است<sup>۱</sup> ولی مسائل بسیار مهمی مطرح است که برخی از آنها برشمرده می‌شود.

۱- در شرایط اطمینان کامل مبالغ، مدت و نرخ با قطعیت معلوم است ولی در شرایط نامطمئن یعنی دنیای واقعی هر سه عامل نامعلوم و پیش‌بینی آنها مشکل و با احتمالات همراه است. بنابراین هر سه عامل باید ذهنی برآورد شود و ارزش مورد انتظار حاصل نیز ذهنی است. پیش‌بینی افراد در طول زمان تغییر می‌کند. بدین معنی که اول دوره نرخ، مدت و مبلغ پیش‌بینی می‌شود و در پایان دوره پیش‌بینی‌های دیگری خواهد شد. حتی پیش‌بینی امروز با فردا یکسان نخواهد بود. تغییر در پیش‌بینی برای هر سه عامل مصداق دارد.

۲- تغییر در پیش‌بینی نه فقط به لحاظ گذشت زمان در اثر تغییر در انتظارات مربوط به شرایط اقتصادی رخ می‌دهد. تغییر در پیش‌بینی ممکن است به دلیل کوشش و فعالیت و یا تنبلی و عدم کارایی مدیران صورت گیرد. به عبارتی نمی‌توان کارایی و بهره‌وری را در طول زمان ثابت فرض کرد.

۳- معمولاً پیش‌بینی در شرایط مختلف با خوش‌بینی و یا بدبینی همراه است و ثابت نیست. احتمالاً افراد در صورت خوشحال بودن خوش‌بین و عکس آن بدبین هستند.

۴- سودی که به این شیوه محاسبه می‌شود بر مبنای نرخ تنزیل ذهنی است و تابعی از زمان است درحالی که پیش‌بینی وجوه نقد در دنیای واقعی متکی به تولید و فروش کالا و خدمات است. تأکید به عامل زمان و جریان‌های نقدی به معنی نادیده گرفتن سایر رویدادهای اقتصادی است.

۵- جریان‌های نقدی مورد انتظار افراد با توجه به ترجیحات ریسک (ریسک‌پذیری) شکل می‌گیرد. سودی که به شیوه فوق محاسبه می‌شود بدون توجه به ریسک‌پذیری افراد است (یک نرخ بازده).

۱. مثال‌های متعددی را دانشجویان می‌توانند در کتاب‌های درسی حسابداری صنعتی، حسابداری میانه یک و دو، مدیریت مالی یک و دو، در برخی از کتاب‌های اصول حسابداری یک و دو که به تازگی ترجمه شده پیدا کنند. بودجه‌بندی سرمایه‌ای، اقساط اجاره بلندمدت و - این روش به سرمایه‌ای کردن معروف شده است.

۶- سود محاسباتی، حاصل عملیات و احتمالاً سود باد آورده است. به عبارت دیگر این روش اندازه‌گیری مشخص نمی‌کند که سود مربوط به عملکرد مدیران یا شرایط مساعد است. نمی‌توان این سود را به عنوان معیاری برای ارزیابی عملکرد مدیران به کار گرفت.

۷- ترتیب استدلال وارونه است. بدین معنی که اول سود حاصل می‌شود و سپس وجه نقد توزیع می‌گردد. در حالی که در این شیوه ارزش‌گذاری از پیش‌بینی وجوه نقد سود محاسبه می‌شود.

۸- جریان‌های نقدی مورد انتظار آتی ارتباطی به فعالیت‌ها و عملکرد گذشته و حال ندارد. مستقل از جریان‌های نقدی حال و آینده می‌باشد.

## ۲- محاسبه ارزش بازار واحد گزارشگر

در کشورهای که کارایی بازار سرمایه قوی است و بازار سرمایه بخش عمده‌ای از اقتصاد کشور را تشکیل می‌دهد، واحدهای گزارشگر مطرح در بورس پذیرفته شده‌اند و سهام و اوراق بهادار (اوراق قرضه) آن‌ها در بازار اولیه و یا بازار ثانوی معامله می‌شود. به دلیل رقابتی بودن بازار، قیمت مندرج در تابلوی بورس نماد ارزش است، بنابراین ارزش واحد گزارشگر از حاصل ضرب تعداد سهام در قیمت هر سهم قابل محاسبه است. روش محاسبه بسیار ساده است، هر چه بازار اوراق بهادار کاراتر باشد قیمت تابلو به ارزش ذاتی نزدیک‌تر است. همان‌گونه که پیش‌تر بیان شد ارزش ذاتی بیانگر ارزش فعلی جریان نقدی آتی خروجی به سهامداران است. به این ترتیب نیازی به پیش‌بینی جریان نقد آتی، مدت و نرخ تنزیل نیست. ترکیب هر سه عامل با هم در قیمت انعکاس دارد. پس هم روش ساده است و هم نیازی به ذهنی‌گرایی حسابداران برای پیش‌بینی سه عامل مبلغ، زمان و نرخ تنزیل نیست. این ارزش معتبر است و قابلیت رسیدگی دارد. مهم‌ترین عیب این روش اندازه‌گیری ارزش در این است که قیمت بازار سهام فقط و فقط برای معامله تعداد متعارفی از سهام است که معمولاً خرید و فروش می‌شود و نه برای فروش یا خرید کلیه سهام یک

واحد گزارشگر. به عبارت دیگر، قیمت سهم در بازار بدین معنی نیست که می‌توان تمام سهام واحد را به طور یک‌جا با همان قیمت خرید. ضمن آنکه باید بازار اوراق بهادار در حد بالا کارا باشد. به این ترتیب، مجدداً نیاز خواهد بود جریان‌های نقدی مورد انتظار، مدت و نرخ تنزیل پیش‌بینی شود یعنی درگیر همان مشکلات روش سرمایه‌ای کردن خواهیم شد. بنابراین ویژگی قابلیت رسیدگی و اثبات‌پذیری این روش به دلیل نبود بی‌طرفی، ارزش چندانی ندارد.

علیرغم آگاهی از مشکل این روش در بسیاری از تحقیقات دانشگاهی به خصوص رساله‌های کارشناسی ارشد و دکتری، از این شیوه ارزش‌گذاری استفاده می‌شود که بی‌شک غلط است، حتی قیمت خرید یک یا چند درصد از کل سهام یک واحد گزارشگر کاملاً با قیمت تابلو متفاوت است. اصطلاحاً خرید بلوکی سهام، قیمت جداگانه‌ای دارد. هم در ایران و هم در کشورهای دیگر قیمت خرید بلوکی سهام مراحل چانه‌زنی خود را دارد، به خصوص اینکه با خرید درصدی از سهام، خریدار صاحب یک کرسی در هیأت مدیره شرکت‌ها شود.

### ۳- روش معادل نقد جاری

یکی از روش‌های متداول در حسابداری برای اندازه‌گیری سرمایه، استفاده از معادله حسابداری است. در معادله حسابداری به لحاظ چهار عمل اصلی حساب سرمایه مساوی است با دارایی منهای بدهی. حسابداران با تکیه به معادله حسابداری بر این باورند که سرمایه مستقل از دارایی‌ها و بدهی‌ها قابل اندازه‌گیری نیست. در این حالت می‌توان ارزش دارایی‌ها و بدهی‌ها را به طور مستقل اندازه‌گیری کرد و حاصل تفریق آن‌ها خالص دارایی‌ها است.

سود اقتصادی نیز افزایش در خالص دارایی‌ها تعریف شده است. این روش به عنوان جایگزین روش سرمایه‌ای کردن تلقی می‌شود. ارزش دارایی‌ها می‌تواند به نرخ فروش یا به نرخ خرید باشد. نرخ خرید به معنی جایگزین کردن دارایی است که توضیحات کافی بیان شد. نرخ فروش تک تک دارایی‌ها مستلزم وجود بازاری است که دارایی‌ها مستعمل در آن

بازار معامله شود. برای بسیاری از دارایی‌ها چنین بازاری وجود ندارد. با فرض وجود بازار مناسب، تک تک دارایی‌ها قیمت‌گذاری می‌شود و از جمع آن‌ها ارزش دارایی‌ها به دست می‌آید. چون معامله واقعی صورت نمی‌گیرد. فرض می‌شود این قیمت به عنوان معادل وجه نقدی ارزش خالص دارایی‌ها است. قیمت دارایی پس از کسر هزینه‌های فروش و ارزش بدهی‌ها پس از تنزیل با توجه به مدت سررسید آن‌ها و اعمال نرخ مناسب محاسبه می‌شود. به این ترتیب می‌توان ارزش خالص دارایی‌ها را در ابتدا و انتهای دوره مالی محاسبه و در نهایت سود تعیین شود. برخی از معایب این روش بیان می‌شود:

۱- ارزش مجموعه‌ی دارایی‌ها یک واحد گزارشگر در حالت عادی بیشتر از جمع ارزش تک تک دارایی‌ها است، چون در غیر این صورت به صرفه اقتصادی است که دارایی‌ها تک تک به فروش برسند. آنچه در جمع ارزش تک تک دارایی‌ها در نظر گرفته نمی‌شود، ارزش دارایی‌های نامشهودی است (از جمله سرقفلی) که در طول زمان ایجاد شده و نظام جا افتاده حسابداری آن‌ها را ثبت نمی‌کند.

۲- فروش دارایی‌ها به معنی قطع فعالیت است. نرخ فروش اجباری با نرخ فروش دارایی در حال تداوم فعالیت و در روال عادی کسب و کار متفاوت است.

۳- برای بدهی‌ها نیاز به نرخ تنزیل ذهنی است و چنانچه از ارزش دفتری بدون توجه به سررسید بدهی‌ها استفاده شود، ارزش دفتری بیانگر معادل وجه نقد جاری نیست. علیرغم مشکلات ذکر شده، این روش نسبت به روش سرمایه‌ای کردن به لحاظ برخوردار از عینیت و قابلیت رسیدگی برتر است.

#### ۴- استفاده از بهای تاریخی برای تعیین ارزش واحد گزارشگر

روش‌هایی که تاکنون برای محاسبه ارزش سرمایه یا ارزش واحد گزارشگر بیان شده، کم و بیش متکی به ارزش‌های جاری و یا آتی خالص دارایی‌ها بود و عملاً مشکلاتی برای محاسبه یا برآورد داشت. یکی از روش‌های پیشنهادی استفاده از ارزش‌های دفتری است که در نظام بهای تاریخی در ترازنامه نشان داده می‌شود. وجه نقد، به ارزش روز، حساب‌های

دریافتنی به ارزش‌های آتی و بعضاً به ارزش‌های روز، موجودی کالا برحسب روش اندازه‌گیری و فرض چگونگی گردش فیزیکی آن می‌تواند به ارزش روز یا بهای تاریخی باشد.<sup>۱</sup> ماشین‌آلات و تجهیزات و ساختمان که عمدتاً با عنوان دارایی‌های غیرجاری مشهود در ترازنامه گزارش می‌شود، به بهای تاریخی منعکس می‌شود. با اعمال روش‌های متفاوت استهلاک، بهای دفتری آن‌ها عمدتاً تاریخی و تنها مانده حساب است. بدهی‌ها نیز به بهای تاریخی منعکس می‌شود و در صورتی که بدهی‌ها مشمول سود باشند، این سود نیز جداگانه تا روز ارزش‌گذاری محاسبه می‌گردد.

به این ترتیب، در سیستم رایج امروز ارزش‌داری‌ها و بدهی‌ها به ارزش‌های تاریخی، روز و آینده در ترازنامه منعکس می‌شود و به لحاظ آماده بودن این ارقام در سامانه اطلاعاتی حسابداری، خالص‌داری‌ها (داری‌ها منهای بدهی‌ها) یا سرمایه در اول دوره مالی و همچنین پایان دوره مالی به راحتی رقم زده می‌شود و تفاوت آن‌ها سود دوره است. به این ترتیب سرمایه در مفهوم مالی با واحد ثابت پول اندازه‌گیری می‌گردد. یعنی حفظ سرمایه مالی با واحد ثابت پول.

چنانچه هیچ نوع تغییر قیمت‌ها در طی دوره رخ نداده باشد و تعدیلات لازم برای معاملات سرمایه‌ای و سود سهام پرداختنی صورت گیرد. سرمایه برحسب تعداد پول‌ها حفظ شده است. بدیهی است ارقام این چنین سرمایه محاسبه شده در دنیای واقعی معنی‌دار نیست. یعنی بازتابی از مفاهیم تفسیری عالم واقعی ندارد. نظام بهای تاریخی با استفاده از رویکرد معاملاتی، اول سود را محاسبه و سپس مانده حساب‌ها در ترازنامه منعکس می‌شود. به طور مثال بهای تاریخی دارایی غیرجاری نظیر ماشین‌آلات و تجهیزات در زمان خرید به بهای تمام شده ثبت و در انتهای هر دوره مالی مجدد ارزش‌گذاری نمی‌شود. استهلاک دارایی بر مبنای روشی سیستماتیک (منظم) برای هر دوره تعیین و هزینه استهلاک برای

۱. موجودی کالا در صورت اجرای اقل بهای تمام شده یا بازار بعضاً به ارزش روز و بعضاً به بهای تاریخی در ترازنامه منعکس می‌شود. برحسب میزان محافظه‌کاری حاکم در محیط و میزان حاکمیت قانون مالیات‌ها در روبه‌های حسابداری. ارزش موجودی کالا تغییر می‌کند. استانداردهای حسابداری هم به اندازه کافی در خصوص موجودی کالا و روش‌های ارزش‌گذاری آن (نشان دادن مانده حساب) انعطاف دارد که سرلوحه همه مثال‌های تغییر در روبه‌های حسابداری قلمداد شود.

محاسبه سود ثبت و استهلاک انباشته از بهای تمام شده کسر و در ترازنامه نشان داده می‌شود. برای موجودی کالا نیز با استفاده از یکی از روش‌ها، بهای تمام شده کالای فروش رفته تعیین و مانده حساب به عنوان موجودی در ترازنامه منعکس می‌گردد. سایر اقلام نیز چنین است. به این ترتیب ترازنامه تنها مانده حساب‌ها است و منعکس‌کننده ارزش‌های موجود در بازار نمی‌باشد و حتی نمی‌توان ادعا کرد که مانده حساب بیانگر هیچ ارزشی است. حسابداری نیز چنین ادعایی را ندارد. با این حال، به دلیل قابلیت اثبات داشتن این ارقام، تعداد کثیری از استفاده‌کنندگان گزارش‌های مالی به آن اتکا می‌کنند. این روش یکی از روش‌های تعیین ارزش (قیمت) ورودی براساس بهای تاریخی نام گرفته است. به بیان ساده‌تر، ارزش دفتری سرمایه اول و پایان دوره در ترازنامه نشان داده می‌شود. تغییر در سرمایه (به استثنای معاملات سرمایه‌ای و سود سهام پرداختی) طی یک دوره به عنوان سود جامع شناخته شده است.

##### ۵- استفاده از بهای ورودی جاری برای تعیین ارزش واحد گزارشگر

این روش ارزش‌گذاری مشابه روش بهای تاریخی است. با این تفاوت که واحد اندازه‌گیری قدرت خرید پول مورد استفاده قرار می‌گیرد. به عبارتی ارقام مندرج در ترازنامه اول دوره (دارایی‌ها و بدهی‌ها) همچنین اقلام مندرج در صورت سود برحسب قدرت خرید پول پایان دوره تعدیل می‌شود. بدین معنی که قدرت خرید پول برحسب شاخص عمومی قیمت‌ها (شاخص بهای مصرف‌کننده یا شاخص بهای تولید) تعیین می‌شود. به طور مثال چنانچه نرخ تورم در یک دوره مالی ۱۰٪ باشد، مبلغ ۱۱۰ واحد پول پایان دوره همان قدرت خرید ۱۰۰ واحد پول اول دوره را دارد. بنابراین سود یا زیان ناشی از نگهداری دارایی‌ها قابل محاسبه است. در نظام بهای تاریخی با استفاده از رویکرد معاملاتی به شرحی که توضیح داده شد، سود یا زیان ناشی از نگهداری دارایی‌ها و بدهی‌ها تنها در اثر معامله واحد گزارشگر با اشخاص یا واحد گزارشگر دیگر تشخیص داده می‌شود. پس اگر کالایی در ابتدای دوره ۱۰۰ خریداری شده باشد و در پایان دوره ۱۳۰ فروش رود و نرخ



تورم ۱۰٪ باشد، ۳۰ واحد پولی سود عاید شده ناشی از دو عامل است: ۱- سود ناشی از نگهداری کالا ۱۰ واحد و ۲- سود ناشی از عمل خرید و فروش ۲۰ واحد که در نظام بهای تاریخی باید حتماً معامله فروش رخ دهد و سپس هر دو سود با هم و یک جا قابل تعیین و گزارش است. به کلام دیگر اگر این کالا به جای فروش در پایان دوره، در اول دوره بعد فروش رود، سود ناشی از نگهداری کالا به مبلغ ۱۰ واحد پول گزارش نمی‌شود. در روش بهای ورودی جاری با اعمال نرخ تورم برای همه دارایی‌ها و همه بدهی‌ها (خالص دارایی = سرمایه اول دوره و همه اقلام صورت سود به قدرت خرید پول پایان دوره تعدیل و سپس با سرمایه پایان دوره مقایسه می‌شود. به این ترتیب، سود ناشی از تغییر قیمت‌ها (سود ناشی از نگهداری دارایی‌ها و بدهی‌ها) جدای سود ناشی از عملکرد، قابل تعیین است.

در زمان تورم نگهداری پول و یا شبه پول به دلیل کاهش قدرت خرید پول موجب زیان می‌شود. فرضاً چنانچه ۱۰۰ واحد پول از اول دوره تا پایان دوره نگهداری شود و نرخ تورم ۱۰٪ باشد، نگه‌دارنده پول ۱۰ واحد پولی زیان کرده است.

از این‌رو، همه واحدهای گزارشگر تمایل دارند در زمان تورم نه تنها همه پول‌های خود را به گردش درآورند بلکه تمایل دارند تا آنجا که میسر است بدهکار شوند تا در زمان تسویه با پولی که قدرت خرید کمتری دارد بدهی‌ها بازپرداخت شوند. بدیهی است همه واحدهای گزارشگر زیان ناشی از نگهداری پول را می‌دانند. اقلامی که به لحاظ تعداد واحدهای پول دارای رقم ثابت هستند ولی ارزش آن‌ها با گذشت زمان تغییر می‌کند را اقلام پولی می‌نامند. نمونه‌ای از اقلام پولی وجه نقد، حساب‌های دریافتی و حساب‌های پرداختی است که مبلغ آن‌ها ثابت ولی ارزش آن‌ها متفاوت است. چنانچه واحد گزارشگر در اثر معامله فروش (خرید) طلبکار (بدهکار) شود (حساب‌های دریافتی یا حساب‌های پرداختی) و پس از مدتی این حساب تسویه شود، اگر زمان تورم باشد طلبکار زیان می‌کند و اگر زمان رکود باشد بدهکار زیان می‌کند. اقلام دیگری در ترازنامه نشان داده می‌شود که مبلغ آن‌ها و ارزش آن‌ها همزمان تغییر می‌کند. به طور نمونه موجودی کالا در اثر گذشت زمان، مبلغ آن و ارزش آن با هم تغییر می‌کند. این نوع اقلام را اقلام غیرپولی می‌نامند. تعدیل اقلام ترازنامه (دارایی‌ها و بدهی‌ها) و اقلام صورت سود برحسب شاخص عمومی تغییر قیمت‌ها

مستلزم تفکیک اقلام پولی از اقلام غیرپولی است و برای تعدیل هر قلم باید شاخص تغییر قیمت مربوطه را استفاده کرد. شرح نحوه‌ی اعمال شاخص‌های تغییر قیمت‌ها نیاز به یک فصل جداگانه است که در جلد دوم کتاب ارائه می‌شود.

### مفهوم سود در سطح رفتاری نظریه‌ها

اطلاعات حسابداری در گزارش‌های مالی سالانه یا فصلی، خروجی‌های کامپیوتر از تحلیل کمی داده‌ها، سخنان مدیران، گزارش‌های مدیران رده پایین به مدیران رده بالا و اطلاعات مالی که توسط خبرنگاران، روزنامه‌نگاران و رسانه‌های همگانی جمع‌آوری می‌شود، به شیوه‌های گوناگون به استفاده‌کنندگان انتقال می‌یابد. رابطه بین تهیه‌کنندگان اطلاعات و استفاده‌کنندگان تنها به مبادله اطلاعات ختم نمی‌شود بلکه احساس طرفین را نیز در بر می‌گیرد.

تهیه‌کنندگان اطلاعات مالی، در انتخاب داده‌ها، چگونگی تحلیل آن‌ها و چگونگی انتقال اطلاعات به تصمیم‌گیرندگان، آزادی نسبی دارند. در فرآیند این امر مهم ویژگی‌های روانی افراد تهیه‌کننده دخیل است. هر فردی دارای مجموعه‌ای از تعصبات و ساختار ادراکی است که هم در ارائه و هم در استفاده از اطلاعات تأثیر می‌گذارد. برخی از افراد درون‌گرا و برخی برون‌گرا، برخی عقل‌گرا و برخی شهودی هستند. ویژگی‌های روان‌شناسی افراد، در چگونگی پردازش اطلاعات و نهایتاً در رفتار آن‌ها مؤثر است.

جنبه‌های رفتاری اطلاعات به دلیل پیچیدگی موضوع، تا چند دهه گذشته در حسابداری بخش فراموش شده بود. درحالی‌که مهم‌ترین عوامل در انتخاب، میزان تراکم، میزان تجمیع و چگونگی ترکیب اطلاعات جنبه‌های رفتاری آن است. سود یکی از مهم‌ترین اطلاعات حسابداری است و مفاهیم رفتاری سود به فرآیند تصمیم‌گیری سرمایه‌گذاران و مدیران، مربوط است. عکس‌العمل‌های دارندگان اوراق بهادار (سرمایه‌گذاران) در بازار نسبت به گزارشگر سود موجب تغییر قیمت‌ها می‌شود. بدیهی است نظریه‌های رفتاری سود بدون

انطباق آن‌ها با واقعیت و بدون وجود مضامین رفتاری قابل رسیدگی معتبر نیست. مهم‌ترین مفاهیم رفتاری سود که در ادبیات حسابداری مطرح است به شرح زیر است.

### سود ابزاری برای پیش‌بینی

در بیانیه شماره یک هیأت تدوین استانداردهای حسابداری مالی (SFAC No.1 P.43-46) بیان شده که سرمایه‌گذاران (دارندگان سهام و اوراق قرضه) تمایل به ارزیابی دورنمای خالص وجوه نقد آتی واحدهای گزارشگر دارند. برای این ارزیابی از توان سودآوری و پیش‌بینی سودهای آینده استفاده می‌کنند. بدین معنی که رابطه‌ی بین سود گزارش شده و جریان‌های نقدی به طور عام و با سود نقدی توزیع شده به سهامداران به طور خاص، مفروض است. به این ترتیب، ارزش روز هر سهم عادی واحد گزارشگر به وجه نقد آتی مورد انتظار سهامداران وابسته است. براساس همین انتظارات، سهامداران فعلی در نگهداری یا فروش سهام خود تصمیم می‌گیرند و سهامداران بالقوه تصمیم به خرید سهام واحدهای گزارشگر می‌گیرند. بنابراین، بسیاری از واحدهای گزارشگر فرض می‌کنند در کوتاه‌مدت انتظارات سود در پیش‌بینی قیمت آینده سهام در بازار، مربوطتر از پیش‌بینی توزیع وجه نقد بین سهامداران است. قیمت سهم در بلندمدت به عواملی نظیر رشد واحد گزارشگر و میزان سود انباشته و تأثیر عوامل اقتصاد کلان در صنعت مربوطه دارد.

آیا شناخت سودهای گذشته در پیش‌بینی سودهای آتی و به تبع آن در برآورد ارزش واحد گزارشگر مؤثر است؟ پاسخ چنین سؤالی نیاز به تحقیق دارد. نتایج بسیاری از تحقیقات نشان داده است، سری سودهای حسابداری که براساس نظام بهای تاریخی محاسبه شده شاخص مناسبی برای پیش‌بینی ارزش‌های آتی واحد گزارشگر است. همچنین تحقیقات نشان داده در صورت تعدیل سودهای گزارش شده بر مبنای سطح عمومی قیمت‌ها نیز شاخص مناسبی برای پیش‌بینی ارزش‌های آتی است.

با تحقیقات فعلی هنوز نمی‌توان برتری در مفهوم سود ذکر شده را در پیش‌بینی سودهای آتی و ارزش واحد گزارشگر به طور قطعی بیان کرد.

در هر حال، بسیاری از محققان اظهار کرده‌اند، سنجش سود به گونه‌ای که پیش‌بینی سودهای آتی را میسر سازد، معتبرتر است. این اظهارات بدین معنی است، سودهای گذشته توان پیش‌بینی سودهای آتی را دارد لذا مسئله مدیریت سود (هموارسازی)، به یکی از مسائل بزرگ حسابداری تبدیل شده و همزمان این سؤال مطرح می‌شود که آیا مدیرانی که توان مدیریت سود را دارند بهتر از سایر مدیران هستند و یا مدیریت سود عملی نادرست است. صرف‌نظر از آنکه مدیر برای انتفاع سهامداران فعلی و یا انتفاع خود دست به چنین عملی می‌زند. اگر با مدیریت سود بتوان سازوکاری را فراهم کرد که پیش‌بینی سودهای آتی را تسهیل کند، آیا عمل درست یا نادرست است.

### مدیریت سود

مدیران برای اتخاذ تصمیم‌های درست باید مجهز به اطلاعات باشند. همانگونه که سهامداران به جریان‌های نقدی آتی که نصیب آنها می‌شود علاقه نشان می‌دهند، مدیران نیز به آنچه در آینده اتفاق خواهد افتاد علاقه‌مند هستند. سود یکی از ابزارهای مهم اطلاعاتی است که رفتار مدیریت را تحت تأثیر قرار می‌دهد. سود گزارش شده موجب عکس‌العمل سرمایه‌گذاران در بازار خواهد شد و مدیران این عکس‌العمل‌ها را مشاهده می‌کنند و تمایل دارند تا آنجا که میسر است این رفتار را تحت کنترل درآورند. بنابراین مدیران بسیاری از واحدهای گزارشگر با استفاده از رویه‌های حسابداری و در چارچوب استانداردها و مقررات حسابداری تلاش می‌کنند نوسانات سود از سالی به سال دیگر زیاد نباشد و از طرفی از یک روند رشد برخوردار باشد.<sup>۱</sup>

مدیران باور دارند، سهامداران ترجیح می‌دهند مبالغ بیشتری برای سهام واحدهایی پرداخت کنند که نوسانات سود آنها کمتر باشد. بدین معنی که سهامداران برای آرامش

۱. برخی از مدیران برای منافع شخصی و همراه کردن سهامداران با قصد و نیت متقلبانه اقدام به دست‌کاری سود می‌کنند. به نظر مؤلف این‌گونه دستکاری سود، مدیریت سود نیست و خلاف اخلاق حرفه‌ای مدیران، حسابداران و حسابرسان است.

خیال، حاضرند پول پرداخت کنند. مدیریت سود طی چند دهه گذشته رواج پیدا کرده و تحقیقات وسیع و دامنه‌داری در این خصوص انجام شده است. فرضیه‌های مدیریت سود با استفاده از تغییر در روش‌های حسابداری با فرضیه‌های بازار کارای سرمایه در تضاد است. هر چه بازار سرمایه کارا تر باشد، قیمت سهام کمتر تحت تأثیر مدیریت سود قرار می‌گیرد.

### سایر مفاهیم سود

همانگونه که پیش‌تر بیان شد، طی هفتاد سال گذشته سود حسابداری مهم‌ترین قلم اطلاعاتی برای بسیاری از تصمیم‌گیری‌های اقتصادی است. به دلیل کاربردهای متعدد برخی از مفاهیم که به لحاظ نظری می‌تواند در سطح رفتاری باشد و بعضاً تفسیری از واقعیت‌های بیرونی است و همچنین به لحاظ محاسباتی در سطح ساختاری است شرح داده می‌شود.

### سود شامل چه اقلامی باید باشد

سود اقتصادی هر دوره از طریق ارزش‌گذاری سرمایه واحد گزارشگر در ابتدا و انتهای دوره مالی محاسبه می‌شود. صرف‌نظر از مشکلات مفاهیم متعدد حفظ سرمایه و مسایل خاص ارزش‌گذاری مهم‌ترین ناتوانی این سود در توضیح ماهیت و ترکیب آن در جهت تأمین هدف قابلیت پیش‌بینی سود به صورت عینی است. به عبارت بهتر، سود اقتصادی یک قلم است و جزئیات ندارد بنابراین امکان پاسخگویی به سؤالات زیادی نظیر سود از چه فعالیت‌هایی حاصل شده را ندارد. از این‌رو، توان پیش‌بینی کمی دارد. در حالی که رویکرد معاملاتی به نحوی که توضیح داده شد، تغییرات را هنگامی که معامله‌ای یا رویداد معینی رخ می‌دهد ثبت می‌کند.

پس می‌توان در گزارش‌های مالی سود را برحسب ماهیت فعالیت‌ها خلاصه، تجمیع و طبقه‌بندی کرد. دو نوع مفهوم از طبقه‌بندی حاصل می‌آید. سود ناشی از عملیات جاری و سود جامع

### سود عملیات جاری

سود عملیات جاری بر ستجش کارایی واحدهای گزارشگر تأکید دارد. واژه کارایی به استفاده، بهره‌برداری و مصرف کارای منابع واحد گزارشگر مربوط می‌شود. در اقتصاد ترکیب مناسب و صحیح عوامل تولید عمدتاً سه عامل کار، سرمایه و مدیریت را کارایی می‌نامند. رابطه این سه عامل تکنولوژی تولید نامیده می‌شود. ارزیابی کارایی مستلزم داشتن یک معیار ایده‌آل یا استاندارد و از قبل تعیین شده است. در صورت نبود چنین معیاری معمولاً مقایسه سود عملیات جاری چند دوره یک واحد و همچنین مقایسه آن با میانگین صنعت مربوطه انجام می‌شود. همانگونه که از نام این مفهوم سود مشخص است به دو واژه تأکید دارد: جاری و عملیاتی. بدین معنی که تنها تغییراتی در ارزش و رویدادهایی که توسط مدیران قابل کنترل هستند و ناشی از تصمیمات دوره جاری است باید در محاسبه سود گزارش شود.

بدیهی است تصمیمات مدیران پیوسته است و نتایج اکثر تصمیمات در دوره‌های آتی نشان داده می‌شود. از این‌رو، قضاوت آنکه سودهای (زیان) حاصل شده ناشی از تصمیمات فعلی و یا گذشته است بسیار مشکل است. در دنیای واقعی در هر زمانی که مدیران معمولاً عوض می‌شوند، هر چه نتیجه نامناسب است به تصمیمات مدیران قبلی نسبت داده می‌شود و نتایجی که خوب و مناسب است به تصمیمات خود نسبت می‌دهند.

به طور نمونه ماشین‌آلات و تجهیزاتی که اظهار می‌شود در دوره مدیران فعلی از رده خارج شده و جایگزین می‌گردد، امکان دارد که در دوره‌های قبلی ناباب شده ولی جایگزینی انجام نشده باشد و یا عکس آن. تأکید دیگر این مفهوم سود بر عملیات است، عملیاتی که به‌طور مستمر طی سال‌های متمادی در واحد گزارشگر انجام شده و می‌شود نظیر تولید و فروش کالا

یا خدمت معین به عنوان عملیات عادی و اصلی تلقی می‌گردد. چنانچه سود ناشی از این عملیات به صورت جداگانه محاسبه و گزارش شود، استمرار آن در آینده بهتر قابل پیش‌بینی است و می‌توان چنین سودی را به کارایی مدیران نسبت داد.

مدیران واحدهای گزارشگر آزادی کامل در به‌کارگیری دارایی‌ها (منابع) را دارند. بنابراین عملیات گوناگونی را پیگیری می‌کنند. برخی از فعالیت‌ها علیرغم سودآوری (زیان) بالا به صورت مستمر انجام نمی‌شود. تفکیک سود ناشی از این فعالیت‌ها به تصمیم‌گیری کمک می‌کند. طرفداران این مفهوم از سود، اظهار می‌کنند، سود خالص گزارش شده‌ای که اقلام آن به عملیاتی و غیرعملیاتی تفکیک شده باشد، برای انجام پیش‌بینی‌ها و مقایسه‌های بین دوره‌ای و نیز بین واحدهای گزارشگر تهیه و مبانی منطقی دارد.

استانداردهای حسابداری در اکثر کشورهای غربی، استانداردهای حسابداری بین‌المللی و استانداردهای حسابداری ایران نمونه‌هایی از نحوه‌ی گزارش‌های مالی شامل صورت وضعیت مالی، صورت سود و صورت جریان‌های نقدی ارائه کرده‌اند که سود ناشی از عملیات و جریان نقدی ناشی از عملیات جداگانه گزارش شود. بی‌شک تفکیک عملیات اصلی و مستمر از عملیات فرعی و غیرمستمر ساده نیست چون واژه‌های مستمر، اصلی و فرعی واژه‌های تفسیرپذیرند. آیا فعالیت‌هایی که هر چند سال صورت می‌گیرد، مستمر و اصلی تلقی می‌شود و یا غیرمستمر و غیراصلی؟ برداشت و تفسیر مدیران می‌تواند متفاوت از حسابداران و حسابرسان و استفاده‌کنندگان گزارش‌های مالی باشد.

## سود جامع

این مفهوم از سود، به معنی سودی که همه جانبه است، همه تغییرات در حقوق مالی را دربر می‌گیرد. در طول یک دوره معین، حقوق مالی صاحبان یک واحد گزارشگر بر اثر ثبت معاملات و یا تجدید ارزشگذاری تغییر می‌یابد. تغییرات ناشی از سود سهام و معاملات سرمایه‌ای استثنا است. سود یک واحد گزارشگر در طول عمرش باید برابر با حاصل جمع سود جامع دوره‌ها باشد.

چنانچه اقلام بدهکار (بستانکار) ناشی از رویدادهای غیرمترقبه یا اصلاح اشتباهات قبلی بیش از اقلام بستانکار (بدهکار) باشد، نتیجه به ارائه بیشتر (کمتر) از سود خالص آن دوره‌ها می‌شود. بنابراین در صورتی که طبقه‌بندی اقلام به عملیاتی و غیرعملیاتی، مستمر و غیرمستمر مطلوب باشد و یا براساس استانداردها اجباری باشد، این‌گونه طبقه‌بندی باید در صورت سود (زیان) قبل از رسیدن به رقمی که تحت عنوان سود خالص دوره نامیده می‌شود، انجام گیرد.

صورت سودی (زیان) که شامل همه اقلام بدهکار و بستانکار تشخیص داده شده در خلال سال باشد، آسان‌تر تهیه می‌شود و برای استفاده‌کنندگان نیز قابل فهم‌تر است. چون این سود (سود جامع) تحت تأثیر مدیریت سود توسط مدیران یا حسابداران نمی‌باشد.

تفاوت اساسی بین مفهوم سود عملیاتی جاری با مفهوم سود جامع در هدف‌های آن‌ها از گزارشگری سود خالص می‌باشد. سود عملیاتی جاری بر عملکرد عملیات و کارایی واحد گزارشگر و امکان به کارگیری این ارقام به منظور پیش‌بینی عملکرد آتی و توان سودآوری تأکید می‌کند. طرفداران سود جامع مدعی هستند که هم کارایی و هم پیش‌بینی عملکرد آتی را می‌توان بهبود بخشید. دلیل اصلی مشکلات عدیده در تشخیص عملیات اصلی از غیراصلی، عملیات مستمر از غیرمستمر است. همچنین تصحیح اشتباهات در صورت‌های مالی دوره‌های گذشته می‌باشد. سود جامع به دلیل در بر گرفتن تمامی تغییرات برتر تلقی شده و گزارش آن هم در استانداردهای بین‌المللی و هم در استانداردهای ایران اجباری است.

### مفهوم سود به عنوان ارزش افزوده

در فصل اول توضیحاتی برای ارزش افزوده بیان شد. مهمترین موضوعی که در این مفهوم از سود مورد بحث قرار می‌گیرد، پاسخ به این سؤال است:

«ارزش افزوده متعلق به کیست؟ چگونه سهم هر گروه که در ایجاد ارزش افزوده مشارکت داشته‌اند مشخص می‌شود؟»



ارزش افزوده تفاوت قیمت ستاده پس از کسر قیمت نهاده‌های تحصیل شده از سایر واحدهای گزارشگر می‌باشد. به این ترتیب کلیه کارکنان، مدیران، سهامداران، دارندگان اوراق قرضه و دولت هر کدام به نحوی در ایجاد ارزش افزوده مشارکت دارند.

### ارزش افزوده به چه کسانی تعلق می‌گیرد؟

بسیاری از اختلافات و نابرابری‌های اجتماعی از توزیع ناعادلانه ارزش افزوده است. خوانی گسترده شده همه مدعی، نگران و منتظر که به سهم خود برسند. هر گروه مدعی سهم بیشتری است. در مقیاس بزرگ (ارزش افزوده شرکت‌های بین‌المللی بزرگ) نظیر شرکت‌های نفتی، مدعیان دریافت سهم، تنها به افراد یا گروهی از افراد ختم نمی‌شود. اختلاف و منازعات بین کشورها به وجود می‌آید و بستگی به مبلغ و تداوم فعالیت و تداوم دریافت سهم، تاریخ نشان داده است خونریزی و جنگ تمام عیار برای تقسیم ارزش افزوده رخ داده است.

از این‌رو، محاسبه ارزش افزوده و تقسیم آن بسیار بااهمیت است. برخی از صاحب‌نظران بیان کردند، تفاوت ثروت طبقات اجتماعی نظیر طبقه کارگر و طبقه سرمایه‌دار به دلیل نابرابری در توزیع این ارزش افزوده می‌باشد. هر چه توزیع ناعادلانه‌تر باشد تفاوت بیشتر می‌شود. جنگ سرد و گرم شرق و غرب حداقل از نظر اقتصادی در نحوه‌ی توزیع ارزش افزوده بوده است. طرفداران میلیاردی هر دو گروه (شرق و غرب) مدعی صحت نظریه خود در توزیع ارزش افزوده بودند.

در مقیاس یک واحد گزارشگر شاید ذکر مثالی این توزیع را روشن کند. فرض کنید واحد گزارشگری فقط یک محصول در طی یک دوره (سال) مالی تولید و آن را به قیمت ۱۰۰۰ میلیارد می‌فروشد. تنها نهاده‌ای که از بیرون خریداری کرده است مواد اولیه مستقیم به بهای ۱۰۰ میلیارد است. این واحد گزارشگر ۵۰ نفر کارگر و سه نفر مدیر دارد. حقوق مالی (سرمایه) واحد متعلق به ۱۰۰ نفر سهام‌دار عادی و ۲ نفر سهام‌دار ممتاز است.

واحد با انتشار اوراق قرضه به ارزش اسمی ۵۰ توانسته ۲۱۰ میلیارد از مردم وام بگیرد. دارندگان اوراق قرضه به عنوان سرمایه‌گذاران تلقی می‌شوند البته با حقوق مالی خاص). نرخ مالیات برای این واحد گزارشگر ۲۰٪ است. با ارقام فرضی زیر ۹۰۰ میلیارد (۱۰۰۰-۱۰۰=۹۰۰) ارزش افزوده به شرح زیر توزیع و سود نام‌گذاری می‌گردد:

**واحد گزارشگر الف**  
**گزارش ارزش افزوده و توزیع آن**  
**برای دوره مالی چهارم**

میلیارد ریال		
۱۰۰۰		درآمد (فروش)
۱۰۰		بهای خرید مواد اولیه از واحدهای گزارشگر ب و ج
۹۰۰	Value Added	ارزش افزوده، متعلق به همه مشارکت کنندگان
۱۷۰		حقوق و مزایای مدیران به علاوه دستمزد کارکنان (رقم فرضی)
۷۳۰	Net Income of entity	سود خالص واحد گزارشگر
۱۴۰		مالیات (رقم فرضی) سهم دولت
۵۹۰	Net Income for Investors	سود خالص متعلق به سرمایه‌گذاران
۴۰		سود متعلق به دارندگان اوراق قرضه
۵۵۰	Net Income for equity holders	سود خالص برای سهامداران
۱۵۰		سود متعلق به دارندگان سهام ممتاز
۴۰۰	Net Income to Residual equity holders	سود خالص برای سهامداران عادی

این توزیع عادلانه است؟ آیا کارکنان ادعای بیشتری ندارند. دولت سهم بیشتری نگرفته؟ پاسخ به این گونه سؤالات از سامانه اطلاعاتی حسابداری میسر است؟ چه اشخاصی مسئولیت پاسخگویی دارند؟ آیا این توزیع ارزش افزوده در کشور آمریکا، انگلیس در مقایسه با کشورهای هند، مالزی یا کوبا یکسان است؟ چگونه می‌توان این منازعات را کاهش داد؟

آنچه مسلم است برای ایجاد ارزش افزوده دو عامل اصلی کار و سرمایه ضروری است. سرمایه بدون کار و کار بدون سرمایه ایجاد ارزش نمی‌کند. در بازارهای رقابتی یا تکنولوژی بالای تولید کار و سرمایه جایگزین یکدیگر هستند. به‌طور مثال در یک واحد نساجی که با تکنولوژی بالا پارچه تولید می‌کند، هر ۵۰ ماشین شاید یک کارگر داشته باشد ولی تولید همین پارچه با تکنولوژی پایین به ازای هر ماشین ۲ تا ۳ کارگر لازم است. چگونه می‌توان مقرراتی وضع کرد که سهم کار از سهم سرمایه و از سهم مدیر با توجه به تکنولوژی تولید عادلانه مشخص گردد. مدیر متخصص کار و سرمایه را ماهرانه ترکیب می‌کند. تخصص مدیر در این است که به موقع این دو را (کار و سرمایه) جایگزین کند و جایگزینی بدون نقش باشد. در کشورهای غربی، چنانچه حزب کارگر یا حزبی که اکثریت طرفدارانش را کارگران تشکیل می‌دهند، معمولاً از واحدهای گزارشگر خواسته می‌شود گزارش ارزش افزوده تهیه کنند و گزارش به زبان ساده و قابل فهم برای کارگران باشد. کارگران با مشاهده دقیق این گزارش احتمالاً می‌توانند در پایه حقوقی خود قدرت چانه‌زنی بیشتری پیدا کنند.

در ایران وزارت کار و امور اجتماعی به نمایندگی از طرف کارگران این وظیفه مهم چانه‌زنی و افزایش دستمزدها را به عهده دارد. با این وجود در ایران تهیه گزارش ارزش افزوده اجباری نیست و استانداردهای حسابداری که فعلاً در ایران اجرا می‌شود، استاندارد برای ارزش افزوده تهیه نشده است. بی‌شک از یک سو کارفرما مسئولیت معیشت کارگران را به عهده دارد. از سوی دیگر کارگران بیشتر اوقات خود را در محل کار سپری می‌کنند و یکی از ذی‌نفعان اصلی واحد گزارشگر می‌باشد. از این‌رو، حق دارند اطلاعاتی را دریافت کنند که براساس آن به سهم عادلانه خود از ارزش افزوده برسند. چون واحدهای تولیدی در ایران عمدتاً کارگیر هستند و واحدهای سرمایه‌بر نیز بنا بر ملاحظات تعداد کارکنان بیشتری از واحدهای مشابه در خارج دارند، توصیه می‌شود، تهیه گزارش ارزش افزوده با شکل یکنواخت و استفاده از نمودار برای واحدهای تولیدی اجباری شود. مسئولین تهیه استانداردها نیز استاندارد ارزش افزوده را تهیه کنند. به این ترتیب هم وزارت کار و امور اجتماعی، هم اتحادیه کارگران و هم نماینده کارکنان در هر واحد گزارشگر می‌تواند برای سهم خود اطلاعاتی داشته باشد.

## نتیجه‌گیری

سود حسابداری مهمترین قلم اطلاعاتی است که از سامانه رسمی اطلاعات حسابداری حاصل می‌آید. سود حداقل در هفتاد سال گذشته سرفصل خبرهای هر واحد گزارشگر در رسانه‌های همگانی است. نسبت سود هر سهم به قیمت هر سهم یکی از معیارهای اصلی تصمیم‌گیری حفظ، خرید و یا فروش سهام است. بسیاری از تصمیم‌گیران اقتصادی گزارش سود را بااهمیت‌تر از گزارش وضعیت مالی می‌دانند. اگرچه تأکید همه چارچوب‌های مفهومی گزارشگری مالی تدوین شده جهت‌گیری در اهمیت گزارش وضعیت مالی دارند ولی در بازار اطلاعات گزارش سود، خریداران بیشتری دارد. به دلیل این اهمیت مفاهیم سود در سطح ساختاری، تفسیری و انعکاسی نظریه‌ها در حد درس تئوری حسابداری یک شرح داده شد. سایر مفاهیم سود از جمله سود باید شامل چه اقلامی باشد و سود متعلق به کیست هر کدام جداگانه بیان شد.

**سود حسابداری:** در سطح ساختاری حاصل درآمد منهای هزینه است. سود براساس قواعد و رویه‌های معین محاسبه می‌شود. وضع اصل درآمد که از هدف‌ها و مفروضات گزارشگری مالی مشتق شده در این مفهوم از سود نقش اساسی دارد. هزینه و تحقق آن تنها در رابطه با کسب درآمد معنی دارد. مخارجی که هر واحد گزارشگر برای کسب درآمد انجام می‌دهد، در صورتی که منتهی به درآمد شود، این مخارج به هزینه تبدیل می‌گردد و در محاسبه سود از درآمدهای کسب شده کسر می‌شود. اصل تطابق هزینه‌ها با درآمدها دومین اصلی است که کاربرد آن در این مفهوم از سود ضروری است. رویکرد معاملاتی با ثبت همه معاملات، عملیات و رویدادها امکان تفکیک و طبقه‌بندی سود ناشی از هر گروه از فعالیت‌ها را میسر می‌کند. به دلیل همین ویژگی، سود حسابداری پایه بسیاری از تصمیمات اقتصادی است. مهم‌ترین مشکل محاسبه سود در این مفهوم، عملیاتی کردن اصل تطابق است، بدین معنی که کدام هزینه کدام درآمد را ایجاد کرده است.

**سود اقتصادی:** در سطح تفسیری نظریه‌ها، افزایش در خالص ثروت (سرمایه) است. سود مبلغی است که یک شخص (واحد گزارشگر) می‌تواند طی دوره زمانی معین خرج

(توزیع) کند و وضعیتش در پایان دوره به همان خوبی اول دوره باشد. به این ترتیب سود فقط پس از حفظ سرمایه حاصل می‌شود. چنانچه سرمایه بر پایه ارزش اسمی و یا قدرت خرید پول حفظ شود، سرمایه مالی حفظ شده است (مفهوم حفظ سرمایه مالی). چنانچه سرمایه بر پایه ظرفیت تولیدی حفظ شود، سرمایه مادی یا فیزیکی حفظ شده است (مفهوم حفظ سرمایه مادی). سرمایه می‌تواند براساس واحد اسمی پول و یا واحد قدرت پول اندازه‌گیری شود. افزایش در سرمایه از طریق ارزشگذاری واحد گزارشگر در ابتدا و انتهای دوره محاسبه می‌شود. چنانچه سرمایه پایان دوره بیش از سرمایه اول دوره باشد (با فرض نبود هیچ‌گونه معاملات سرمایه‌ای)، این افزایش سود است.

چون سود اقتصادی با دنیای واقعی مطابقت دارد، مورد توجه تصمیم‌گیرندگان می‌باشد. ولی محاسبه ارزش (سرمایه) در ابتدا و انتهای هر دوره با مشکلات و ابهامات بسیار جدی روبه‌رو است. همچنین سود در این مفهوم یک تکه (یک‌جا) محاسبه می‌شود و امکان تفکیک و طبقه‌بندی برحسب فعالیت‌ها میسر نیست.

**سود باید شامل چه اقلامی باشد؟** حاکی از استفاده از اطلاعات سود برای سنجش کارایی و عملکرد واحدهای گزارشگر و مدیران آن است.

**سود جاری عملیاتی:** مفهومی از سود را بیان می‌کند که حاصل عملکرد مدیران است. تنها فعالیت‌هایی که موجب تغییر در ارزش شده و در کنترل مدیران بوده منظور می‌شود. تغییر در ارزش ناشی از نگهداری دارایی‌ها که به دلیل عوامل کلان اقتصادی رخ داده باید جداگانه گزارش شود. در این حالت سود را می‌توان به عنوان معیار ارزیابی عملکرد تلقی کرد.

تفکیک رویدادها به جاری و غیرجاری و همچنین تفکیک به عملیاتی و غیرعملیاتی ضروری است. بدیهی است این تفکیک مشکلاتی را به همراه دارد.

**سود به عنوان ارزش افزوده:** ارزش افزوده تفاوت قیمت ستاده پس از کسر قیمت نهاده‌های تحصیل شده از سایر واحدهای گزارشگر می‌باشد. چون کلیه کارکنان، مدیران، سهامداران، دارندگان اوراق قرضه و دولت هر کدام به نحوی در ایجاد ارزش افزوده مشارکت دارند پس مدعی سهمی از ارزش افزوده می‌باشند. بسیاری از اختلافات و منازعات موجود به

دلیل توزیع ناعادلانه ارزش افزوده است. در مقیاس بزرگ این اختلافات بین کشورها بوجود آمده و منجر به جنگ سرد و گرم شده است. چه سهمی به کارکنان و چه سهمی به سرمایه‌گذاران می‌رسد، مهم‌ترین کاربرد ارزش افزوده است. در ایران هنوز استاندارد برای گزارش ارزش افزوده تهیه نشده است. با توجه به اطلاعاتی که این گزارش دربر دارد توصیه می‌شود استاندارد این گزارش با همکاری وزارت کار و امور اجتماعی تهیه شود.

## منابع

۱. ای.سی.لیتلتن. "ساختار تئوری حسابداری" ترجمه حبیب اله تیموری ماسوله (انتشارات سازمان حسابرسی، ۱۳۸۰)
۲. حبیب اله تیموری ماسوله، "حسابداری شناسایی درآمد نشریه ۱۴۲" (انتشارات سازمان حسابرسی، ۱۳۸۹)
۳. پتن . و و ای.سی.لیتلتن. "مقدمه‌ای بر مبانی نظری حسابداری شرکت‌های سهامی" ترجمه حبیب‌اله تیموری ماسوله، (انتشارات ترمه، ۱۳۸۸)
4. A.C Littleton, "Structure of Accounting Theory" (American Accounting Association, Monograph NO.5. AAA, 1953).
5. Accounting Terminology Bulletin No. 1, Review and Resume (NewYork: American Institute of Certified Public Accountants, 1953).
6. AICPA Committee on Accounting procedures, Accounting Research Bulletin No. 33, Depreciation and High Costs (NewYork: American Institute of Certified Public Accountants, December, 1944); AICPA Committee on Accounting Procedures Accounting Research Bulletin No. 43, Restatement and Revision of Accounting Research Bulletins, Ch. 9, Section A (NewYork: American Institute of Certified Public Accountants, June, 1953).
7. Amenkhienan, E.R., "Accounting in the Developing Countries: A Framework for Standard Setting" (Ann Arbor, MI: UMI Research press, 1986).
8. American Accounting Association, "Committee on Accounting History", The Accounting Review (Supplement to Vol. XLV, 1970).
9. APB Statement No. 4, "Basic Concepts and Accounting Principles Underlying Financial Statements of Business Enterprises" (NewYork: American Institute of Certified Public Accountants, 1970).
10. Beaver, W. "Financial Reporting: Accounting Revolution" (Prentice-Hall, 1998).
11. Beaver, William H., "Financial Reporting-An Accounting Revolution" (Englewood Cliffs, NJ: Prentice-Hall, 1989).
12. Belkaoui, Ahmed, "Cultural Studies and accounting Research", Report of the Cultural Studies and Accounting Research Committee, Advances in International Accounting (4, 1991).
13. Belkaoui, Ahmed, "Language and Accounting", Journal of Accounting Literature (8, 1989).
14. Briloff, Abraham J., "Unaccountable Accounting" (NewYork: Harper and Row, 1972).
15. Christensen, J. and J. Demski "Accountings Theory An Information Content Perspective" (Mc Graw-Hill, 2003).

16. Committee on Accounting History Report of the Committee, The Accounting Review (Supplement to Vol. XLV, 1920).
17. Edwards, E.O., and Bell, P.W., "The Theory and Measurement of Business Income" (Berkeley: University of California Press, 1961).
18. Fisher, I. "The Nature of capital and Income" (Macmillan, 1906).
19. Godfrey, Hodgson, Holmes, Tarco "Accounting Theory" (6th, ed. 2006 Wiley).
20. Hawes, L.C., "Pragmatics of Analoging" (Reading, MA: Addison-Wesley, 1972).
21. Hendriksen, Eldon S. "Accounting Theory" (Homewood, IL.: Richard D. Irwin, 4th, ed. 1982).
22. Hicks, J. "Value and Capital" (Clarendon Press, 1946).
23. Ijiri, Yuji, Accounting Research Study No. 10, "Theory of Accounting Measurement" (Sarasota, FL: American Accounting Association, 1975).
24. Littleton, A.C., "Accounting Evolution to 1900" (New York: American Institute Publishing Company, 1933; reprinted by Russell and Russell, NY, 1966).
25. McDonald, Daniel L., "Comparative Accounting Theory" (Reading, MA: Addison-Wesley 1972).
26. Moonitz, Maurice, "Three Contributions to the Development of Accounting Principles Prior to 1930", Journal of Accounting Research (spring, 1970).
27. Paton, W. "Accounting Theory" (1922, reissued in 1962 by Accounting Studies Press).
28. Paton, W. and A. Littleton. "An Introduction to corporate Accounting Standards" (American Accounting Association, 1940).
29. Popper, K.R., "The Logic of Scientific Discovery" (London: Hutchinson, 1959).
30. Riahi-Belkaoui, Ahmed, "Value Added Reporting: The Lessons for the US" (Westport, CT: Greenwood Publishing Group, 1992).
31. Riahi- Belkaoui, Ahmed "Accounting Theory" (5th ed Thomson 2005).
32. Scott, D.R., "The Cultural Significance of Accounts" (New York: Henry Holt and Company, 1931).
33. Scott, W. R. "Financial Accounting Theory" (Prentice-Hall, 1996).
34. Securities Exchange Commission, "Administrative Policy on Financial Statements", Accounting Securities Release No.4. (Securities and Exchange Commission, 1938).
35. Sprouse, R.T., and Moonitz, Maurice, "A Tentative Set of Broad Accounting Principles for Business Enterprises", Accounting Research Study No. 3 (New York: American Institute of Certified Public Accountants, 1962).
36. Sterling, Robert R., "Relevant Financial Reporting in an Age of Price Changes", Journal of Accountancy (February, 1975).
37. Sterling, Robert R., "Theory of Measurement of Enterprise Income" (Lawrence, KS: University Press of Kansas, 1970).



38. Storey, Reed K., "The Search for Accounting Principles - Today's Problems in Perspective" (New York: AICPA, 1964).
39. Sunder, S. "Theory of Accounting and Control" (South- Western, 1997).
40. "Uniform Accounts", Federal Reserve Bulletin (April 1, 1917).
41. US Senate Committee on Government Operation, Subcommittee on Reports, "Accounting and Management, summary of The Accounting Establishment, A Staff Study" (New York National Association of Accountants, December 1976).
42. Votter, W.J. "The Fund theory of Accounting" (Chicago. University of Chicago Press, 1947).
43. Watts, R. and J. Zimmerman, "Positive Accounting Theory" (Prentice-Hall, 1986).
44. Wolk, H. and J. Dodd and M. Tearney "Accounting Theory A conceptual and Institutional Approach" (South- Western 1996).
45. Wolk, H.L., "An Illustration of For Price-Level Approaches to Income Measurement", in J. Don Edwards (ed.), Accounting Education: Problems and Prospects (Sarasota, FL: American Accounting Association, 1974).
46. Yamey, B.S., "Early Views on the Origins and Development of Book-keeping and Accounting", Accounting and Business Research (Special Accounting History Issue, 1980).
47. Zeff, S.A., "Replacement Cost: Member of the Family Welcome Guest, or Intruder" The Accounting Review (October, 1962)



## فهرستی از مقالات شاخص در تئوری حسابداری

1. AAA. 1966. *A Statement of Basic Accounting Theory*. American Accounting Association. See Sterling, R. R. 1967. A statement of basic accounting theory: A review article. *Journal of Accounting Research* (Spring): 95-112.
2. Abdel-Khalik, A. R. 1974. The entropy law, accounting data, and relevance to decision-making. *The Accounting Review* (April): 271-283.
3. Abdel-Khalik, A. R. 1975. Advertising effectiveness and accounting policy. *The Accounting Review* (October): 657-670.
4. Anderson, J. A. 1976. *A Comparative Analysis of Selected Income Measurement Theories in Financial Accounting*. *Studies in Accounting Research* (12). American Accounting Association.
5. Anthony, R. N. 1987. We don't have the accounting concepts we need. *Harvard Business Review* (January-February).
6. Anthony, R. N. 1988. The accounting concepts we need. *Accounting Horizons* (December): 128-135.
7. Beams, F. A. 1969. Indications of pragmatism and empiricism in accounting thought. *The Accounting Review* (April): 382-388. (Compares two views related to the purpose of accounting. The Empirical line of thought - The purpose of accounting is to present the facts of enterprise financial experience. The Pragmatic line of thought - The purpose of accounting is to provide useful information about the enterprise).
8. Beaver, W. H. and J. S. Demski. 1974. The nature of financial accounting objectives: A summary and synthesis. *Journal of Accounting Research* (Studies on Financial Accounting Objectives): 170-187.
9. Beaver, W. H. and J. S. Demski. 1979. The nature of income measurement. *The Accounting Review* (January): 38-46.
10. Bierman, H. Jr. 2009. The missing concept: What happened to the importance of matching? *The CPA Journal* (April): 22-27.
11. Cataldo, J. M. and J. M. McInnes. 2011. The accounting identity and the identity of accountants: Accounting's competing paradigms through the prism of professional practice. *Accounting and the Public Interest* (11): 116-129.
12. Chambers, R. J. 1968. Measures and values: A reply to Professor Staubus. *The Accounting Review* (April): 239-247.
13. Chambers, R. J. 1971. Income and capital: Fisher's legacy. *Journal of Accounting Research* (Spring): 137-149. Review of Fisher, I. 1965. *The Nature of Capital and Income*. Reprint of the 1906 original. Augustus M. Kelley.

14. Chambers, R. J. 2000. Early beginnings: Introduction to *Wisdom of Accounting*. *Abacus* 36(3): 313-320.
15. Chua, W. F. 2007. Accounting, measuring, reporting and strategizing - Re-using verbs: A review essay. *Accounting, Organizations and Society* 32(4-5): 487-494.
16. Clark, M. W. 1993. Entity theory, modern capital structure theory, and the distinction between debt and equity. *Accounting Horizons* (September): 14-31.
17. Davis, S. W., K. Menon and G. Morgan. 1982. The images that have shaped accounting theory. *Accounting, Organizations and Society* 7(4): 307-318.
18. Dean, G. 2010. EAA Symposium, Tampere, 13 May 2009 - Wanted: Foundations of accounting measurement. Background and case for exit price accounting. *Abacus* 46(1): 84-96.
19. Demski, J. S., J. C. Fellingham, Y. Ijiri, S. Sunder, J. C. Glover and P. J. Liang. 2002. Some thoughts on the intellectual foundations of accounting. *Accounting Horizons* (June): 157-168.
20. Edwards, E. O. and P. W. Bell. 1961. *The Theory and Measurement of Business Income*. Review by W. J. Schlatter. For a discussion of this book, see Chambers, R. J. 1965. Edwards and Bell on business income. *The Accounting Review* (October): 731-741. and Revsine, L. 1981. The theory and measurement of business income: A review Article. *The Accounting Review* (April): 342-354.
21. Gore, R. and D. Zimmerman. 2010. Is goodwill an asset? *The CPA Journal* (June): 46-48.
22. Grinyer, J. R. 1985. Earned economic income - A theory for matching. *Abacus* 21(2): 130-148.
23. Heath, L. C. 1987. Accounting communication, and the Pygmalion syndrome. *Accounting Horizons* (March): 1-8.
24. Ijiri, Y. 1965. Axioms and structures of conventional accounting measurement. *The Accounting Review* (January): 36-53.
25. Ijiri, Y. 1971. Axioms for historical cost valuation: A reply. *Journal of Accounting Research* (Spring): 181-187.
26. Kelley, A. C. 1941. Is accountancy a science? *The Accounting Review* (September): 231-234.
27. Koeppen, D. R. 1988. Using the FASB's conceptual framework: Fitting the pieces together. *Accounting Horizons* (June): 18-26.
28. Lawrence, C. and J. P. Stewart. 1993. DR Scott's conceptual framework. *The Accounting Historians Journal* 20(2): 95-117.
29. Lee, T. A. 1983. The early debate on financial and physical capital. *The Accounting Historians Journal* 10(1): 25-50.

30. Lennard, A. 2010. The case for entry values: A defence of replacement cost. *Abacus* 46(1): 97-103.
31. Lev, B. 1969. *Accounting and Information Theory. Studies in Accounting Research* (2). American Accounting Association.
32. Lev, B. 1988. Toward a theory of equitable and efficient accounting policy. *The Accounting Review* (January): 1-22.
33. Love, V. J. 2010. When rules may weaken principles. *The CPA Journal* (March): 63-68.
34. Lys, T. 1996. Abandoning the transactions-based accounting model: Weighing the evidence. *Journal of Accounting and Economics* (August-December): 155-175.
35. Mattessich, R. 1971. The market value method according to Sterling: A review article. *Abacus* 7(2): 176-193.
36. Mattessich, R. 1998. In search of a framework for deprival value and other purpose-oriented valuation methods. *Abacus* 34(1): 4-7.
37. McKernan, J. F. 2007. Objectivity in accounting. *Accounting, Organizations and Society* 32(1-2): 155-180.
38. McSweeney, B. 2009. The roles of financial asset market failure denial and the economic crisis: Reflections on accounting and financial theories and practices. *Accounting, Organizations and Society* 34(6-7): 835-848.
39. Miller, P. B. 1990. The conceptual framework as reformation and counterreformation. *Accounting Horizons* (June): 23-32.
40. Mobley, S. C. 1966. The concept of realization: A useful device. *The Accounting Review* (April): 292-296.
41. Murray, D. 2010. What are the essential features of a liability? *Accounting Horizons* (December): 623-633.
42. Ohlson, J. A. 1991. The theory of value and earnings, and an introduction to the Ball-Brown analysis. *Contemporary Accounting Research* 8(1): 1-19.
43. Ohlson, J. A. and A. G. Buckman. 1981. Toward a theory of financial accounting: Welfare and public information. *Journal of Accounting Research* (Autumn): 399-433.
44. Penno, M. C. 2008. Rules and accounting: Vagueness in conceptual frameworks. *Accounting Horizons* (September): 339-351.
45. Rappaport, A. 1966. Towards a theory of interim reports: A modification and an extension. *Journal of Accounting Research* (Spring): 121-126.
46. Romeo, G. C. and J. J. McKinney. 2008. Contributions of Joseph Hardcastle to accounting theory. *The Accounting Historians Journal* 35(2): 145-179.
47. Samuelson, R. A. 1996. The concept of assets in accounting theory. *Accounting Horizons* (September): 147-157.
48. Schuetze, W. P. 1993. What is an asset? *Accounting Horizons* (September): 66-70.

49. Scott, R. A. 1979. Owners' equity, the anachronistic element. *The Accounting Review* (October): 750-763.
50. Solomons, D. 1961. Economic and accounting concepts of income. *The Accounting Review* (July): 374-383.
51. Stamp, E. 1981. Why can accounting not become a science like physics? *Abacus* 17(1): 13-27.
52. Staubus, G. J. 1985. An induced theory of accounting measurement. *The Accounting Review* (January): 53-75.
53. Staunton, J. J. 2008. Multiple dimensions of accounting in the development of GAAP. *Abacus* 44(1): 109-135.
54. Sterling, R. R. 2003. A patch on GAAP. *Abacus* 39(3): i-vi.
55. Storey, R. K. and S. Storey. 1998. *The Framework of Financial Accounting Concepts and Standards*. FASB.
56. Trueblood, R. M. 1966. Accounting principles: The board and its problems. *Journal of Accounting Research* (Empirical Research in Accounting: Selected Studies): 183-191.
57. Vatter, W. J. 1962. Another look at the 1957 statement. *The Accounting Review* (October): 660-669.
58. Vatter, W. J. 1972. The state of the art. *Abacus* 8(1): 76-90.
59. Watts, R. L. 2003. Conservatism in accounting Part I: Explanations and implications. *Accounting Horizons* (September): 207-221.
60. Watts, R. L. 2003. Conservatism in accounting Part II: Evidence and research opportunities. *Accounting Horizons* (December): 287-301.
61. Zeff, S. A. 1999. The evolution of the conceptual framework for business enterprises in the United States. *The Accounting Historians Journal* 26(2): 89-131.



Iranian Accounting Association

# **Accounting Theory**

*volume I*

ISBN: 978-964-978-333-8



*Ali Saghafi (Ph.D.)*