

محمد رضا سلطان دوست

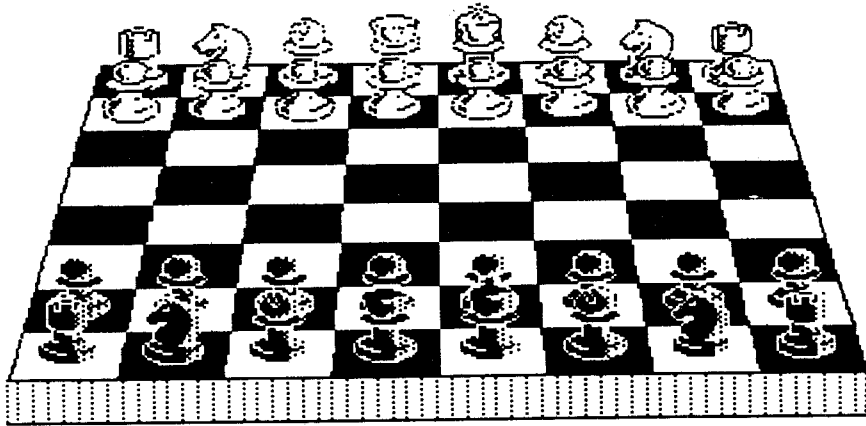











تئوری گشایشها

(جلد دوم)

تئوری گشایشها (جلد دوم، گشایشهای پیاده وزیر 1۰ d4)
به اهتمام: محمد رضا سلطاندوست
طرح روی جلد: محسن معینی
حروفچینی و صفحه آرائی: حروفچینی فردوسی تلفن (۳۸۵۹۰۳۸)
طراحی دیاگرامهای شطرنج: حروفچینی فردوسی
لیتوگرافی: قاسم لو
چاپ: حیدری
صحافی: مینو
چاپ اول: ۱۳۶۹
تیراژ: ۳۰۰۰ نسخه
ناشر: انتشارات انشتین - پخش از انتشارات گوتبرگ



★ ★ ★

		R	شاه !	= حرکت خوب	مساوی
		D	وزیر !!	+ حرکت خیلی خوب	کیش
		T	رخ ؟	++ حرکت بد	کیش دوپل
		F	فیل ??	= حرکت خیلی بد	مات
		C	اسب 0-0	قلعه کوچک 0-0-0	قلعه بزرگ
		P	پیاده	!؟ حرکت مشکوک به خوب بودن	
			!؟	حرکت مشکوک به بد بودن	

با سپاس فراوان از زحمات بیدریغ
دوست مهربانم آقای محسن معینی

1.d4، حرکتی است که بجرأت میتوان آن را رایجترین حرکت آغازین سفید در دوران معاصر دانست. تا اوائل قرن بیستم، متداولترین حرکت آغازین، **1.e4** بود ولی پس از این سالها و بخصوص بعد از بازیهای آلخین - کاپابلانکا (بوئنوس آیرس ۱۹۲۷)، متناسب با کاهش استفاده از **1.e4**، راندن پیاده وزیر به خانه **d4** رایج گشت و در مسابقات بسیاری، این حرکت و واریانتهای منتج از آن مورد آزمایش قرار گرفت که همین جنبه، عامل مهمی است در بکارگیری هرچه بیشتر آن از سوی قهرمانان و اساتید جهان.

البته در دوران ما نیز گشایش پرتحرک و فعالی چون لوپز و یا دفاع پیچیده و پر رمز و راز سیسیلی از سوی برخی اساتید بکار گرفته میشوند، ولی این امر را میتوان بسان استثنایی در یک قاعده بشمار آورد. مستثنی شدن اینگونه شیوه های گشایشی و حتی گشایشهای دیگری چون دفاع فرانسه و یا آلخین از مجموعه

گشایشهای 1.e4، بدین دلیل است که در این شروع بازیها، طرفین با در پیش گرفتن برخی راههای نیمه روشن، امید کسب برتری پس از مرحله اول بازی (سفید) و یا به پایان بردن مانور تساوی (سیاه) را دارند.

در این ارتباط میتوان گفت که عصر بازیهای باز توأم با حرکات تند و ترکیبی بسر آمده و جهان شطرنج با استفاده از 1.d4 علاقه و نیاز خود را به بازیهای بسته و پوزیسیونی، هرچه بیشتر نشان میدهد. قرار داشتن قهرمانان امروزمین در کلاسهای بسیار بالا و پیشرفته شطرنج، و افزون بر آن تعداد و رقابت سخت و نزدیک میان آنان موجب نیازی است که از آن نام بردیم، و همچنین هموار نمودن راههای صعب و یافتن روشهای که در این عرصه های بسته، منجر به برتری قطعی و سریع شوند، و از سوی دیگر امکان پنهان نمودن طرحهای گشایشی و بالطبع پیچیده نمودن بازی از جمله عوامل پرکوشی است که هر شطرنج باز مبتکر را به استفاده از این حرکت علاقمند میسازد. پس می بینیم که چگونه ارتباط ارگانیک علاقه و نیاز، سیستمی را پدید آورده که در آن هر یک موجب دیگری است و عدم هر یک، سدی است در برابر تحول و تکامل شطرنج.

ولی، آیا پس از غروب خورشید 1,e4 برای آن طلوعی نیز متصور است؟

آیا، بار دیگر زمانی خواهد رسید که صفحه ما بین دو قهرمان در مرحله آغازین، باز و عاری از پیاده باشد؟

آیا، 1.d4 آخرین کلام در زمینه گشایشها است؟

آیا، دوزانی فرا خواهد رسید که در آن اساتید با احیا و

تجهیز تئوری های کهن، آنرا بخدمت اجرای ایده ها و طرحهای
مدرن درآ ورده و بدینوسیله فصل جدیدی را در تاریخ تئوری
شطرنج بگشایند؟
آیا، ...؟

پاسخ دقیق و قطعی به این سئوالات بر عهده زمان است و ما
در اینجا تنها می توانیم بگوییم:

«شاید»!

فهرست

۱۹	۱.d4 d5 2.c4	گامبی وزیر
۲۱	1.d4 d5 2.c4 PxP	گامبی وزیر پذیرفته شده
۲۳	1.d4 d5 2.c4 PxP 3.Cf3 b5	واریانت اریکسون
۲۴	1.d4 d5 2.c4 PxP 3.Cf3 a6	واریانت آلخین
۲۶	1.d4 d5 2.c4 PxP 3.Cf3 Cf6	واریانت نرمال
۴۳		گامبی وزیر رد شده
۴۳	1.d4 d5 2.c4 Cf6	دفاع مارشال
۴۴	1.d4 d5 2.c4 c5	دفاع متقارن

۴۵

ضد گامبی آلبن

1.d4. d5 2.c4 e5

۴۸

دفاع چیگورین

1.d4 d5 2.c4 Cc6

۵۲

دفاع اسلاو

1.d4 d5 2.c4 c6

۵۳

ضد گامبی ویناور

1.d4 d5 2.c4 c6 3.Cc3 e5

۵۵

واریانت تعویضی اسلاو

1.d4 d5 2.c4 c6 3.PxP

۵۹

خط اصلی دفاع اسلاو

1.d4 d5 2.c4 c6 3.Cf3

۶۱

گامبی تولوش - گلر

1.d4 d5 2.c4 c6 3.Cf3 Cf6 4.Cc3 PxP 5.e4!?

۶۵

واریانت نیمه اسلاو

1.d4 d5 2.c4 c6 3.Cf3 Cf6 4.Cc3 e6

۶۶

واریانت مران

1.d4 d5 2.c4 c6 3.Cf3 Cf6 4.Cc3 e6 5.e3 Cb-d7 6.Fd3

۶۷

واریانت نئومران

1.d4 d5 2.c4 c6 3.Cf3 Cf6 4.Cc3 e6 5.e3 Cb-d7 6.Fd3

PxP 7.FxP b5 8.Fd3 b4

۶۸

واریانت وید

1.d4 d5 2.c4 c6 3.Cf3 Cf6 4.Cc3 e6 5.e3 Cb-d7 6.Fd3

PxP 7.FxP b5 8.Fd3 Fb7

۶۹

خط اصلی مران

1.d4 d5 2.c4 c6 3.Cf3 Cf6 4.Cc3 e6 5.e3 Cb-d7 6.Fd3

PxP 7.FxP b5 8.Fd3 a6

۷۰

واریانت رینولدز

1.d4 d5 2.c4 c6 3.Cf3 Cf3 4.Cc3 e6 5.e3 Cb-d7 6.Fd3

PxP 7.FxP b5 8.Fd3 a6 9.e4 c5 10.e5

۷۱

واریانت بلومنفیلد

1.d4 d5 2.c4 c6 3.Cf3 Cf6 4.Cc3 e6 5.e3 Cb-d7 6.Fd3

PxP 8.FxP b5 8.Fd3 a6 9.e4 c5 10.d5

۷۳

دفاع ارتدکس

1.d4 d5 2.c4 e6

۷۴

خط اصلی ارتدکس

1.d4 d5 2.c4 e6 3.Cc3 Cf6

۸۵

دفاع کاپابلانکا

1,d4 d5 2.c4 e6 3.Cc3 Cf6 4.Fg5 Cb-d7 5.e3 Fe7 6.Cf3

O-O 7.Tc1 c6

۸۷

دفاع کمبریج اسپرینگ

1.d4 d5 2.c4 e6 3.Cc3 Cf6 4.Fg5 Cb-d7 5.e3 c6

۹۰

دفاع لاسکر

1.d4 d5 2.c4 e6 3.Cc3 Cf6 4.Fg5 Fe7 5.e3 O-O

6.Cf3 Ce4

۹۱

حمله پیلسبوری

1.d4 d5 2.c4 e6 3.Cc3 Cf6 4.Fg5 Fe7 5.e3 O-O 6.Cf3

۹۵

واریانت تارتاکوور

1.d4 d5 2.c4 e6 3.Cc3 Cf6 4.Cf3 Fe7 5.Fg5 O-O 6.e3 b6

7.Fh4 h6

فهرست / ۱۲

۹۶

واریانت تعویضی ارتدکس

1.d4 d5 2.c4 e6 3.Cc3 Cf6 4.PxP

۱۰۷

دفاع تاراش

1.d4 d5 2.c4 e6 3.Cc3 c5

۱۰۹

واریانت معمول تاراش

1.d4 d5 2.c4 e6 3.Cc3 c5 4.c4xd5 e6xd5

۱۱۰

واریانت اسپاسکی

1.d4 d5 2.c4 e6 3.Cc3 c5 4.c4xd5 e6xd5 5.Cf3 Cc6 6.g3

Cf6

۱۱۱

واریانت سوئدی

1.d4 d5 2.c4 e6 3.Cc3 c5 4.c4xd5 e6xd5 5.Cf3 Cc6 6.g3

c4

۱۱۱

گامبی شارا - کینگ

1.d4 d5 2.c4 e6 3.Cc3 c5 4.c4xd5 c5xd4

۱۱۲

گامبی وزیر کاذب

۱۱۷

گشایش کوله

1.d4 d5 2.Cf3

۱۲۱

گشایش ورسوف

1.d4 d5 2.Cc3

۱۱۲

حمله ورسوف - ریختر

1.d4 d5 2.Cc3 Cf6 3.Fg5 c5

۱۲۲

واریانت لویتسکی

1.d4 d5 2.Cc3 Cf6 3.Fg5 f3

فهرست / ۱۳

۱۲۵

گشایش استون وال

1.d4 d5 2.e3

۱۲۷ مجموعه دفاعهای که در آنها سیاه حرکتی غیر از 1...d5 را انجام میدهد.

۱۲۷

دفاعهای هندی

1.d4 Cf6

۱۳۰

گشایش کاتالان

1.d4 Cf6 2.c4 e6 3.g3

۱۳۷

دفاع وزیر هندی

1.d4 Cf6 2.c4 e6 3.Cf3 b6

۱۳۹

واریانت اول وزیر هندی

1.d4 Cf6 2.c4 e6 3.Cf3 b6 4.g3

۱۵۶

واریانت دوم وزیر هندی

1.d4 Cf6 2.c4 e6 3.Cf3 b6 4.a3

۱۶۰

واریانت سوم وزیر هندی

1.d4 Cf6 2.c4 e6 3.Cf3 b6 4.e3

۱۶۷

کنتر گامبی بلومفیلد

1.d4 Cf6 2.c4 e6 3.Cf3 c5

۱۶۹

دفاع بوگولیوبوف

1.d4 Cf6 2.c4 e6 3.Cf3 Fb4+

۱۷۵

دفاع نیمزوهندی

1.d4 Cf6 2.c4 e6 3.Cc3 Fb4

۱۷۹

واریانت اسپاسکی

1.d4 Cf6 2.c4 e6 3.Cc3 Fb4 4.Fg5

- ۱۸۱ واریانت کلاسیک
 1.d4 Cf6 2.c4 e6 3.Cc3 Fb4 4.Dc2
- ۱۸۶ واریانت زمیش
 1.d4 Cf6 2.c4 e6 3.Cc3 Fb4 4.a3
- ۱۹۱ واریانت رویین اشتاین
 1.d4 Cf6 2.c4 e6 3.Cc3 Fb4 4.e3
- ۱۹۲ واریانت هوبنر
 1.d4 Cf6 2.c4 e6 3.Cc3 Fb4 4.e3 FxC+
- ۲۰۹ دفاع شاه هندی
 1.d4 Cf6 2.c4 g6 3.Cc3 Fg7
- ۲۱۵ واریانت اصلی
 1.d4 Cf6 2.c4 g6 3.Cc3 Fg7 4.e4
- ۲۱۵ حمله چهار پیاده
 1.d4 Cf6 2.c4 g6 3.Cc3 Fg7 4.e4 d6 5.f4
- ۲۲۲ واریانت آ وریاخ
 1.d4 Cf6 2.c4 g6 3.Cc3 Fg7 4.e4 d6 5.Fe2
- ۲۲۹ واریانت کلاسیک
 1.d4 Cf6 2.c4 g6 3.Cc3 Fg7 4.e4 d6 5.Cf3
- ۲۳۷ واریانت زمیش
 1.d4 Cf6 2.c4 g6 3.Cc3 Fg7 4.e4 d6 5.f3
- ۲۴۷ دفاع گرونفلد
 1.d4 Cf6 2.c4 g6 3.Cc3 d5
- ۲۵۲ واریانت باتونیک
 1.d4 Cf6 2.c4 g6 3.Cc3 d5 4.c4xd5 Cxd5 5.e4 Cxc3 6.bxc
 Fg7 7.Fc4 c5 8.Ce2 O-O 9.O-O

فهرست / ۱۵

۲۷۷

واریانت راگوزین

1.d4 Cf6 2.c4 g6 3.Cc3 d5 4.Cf3 Fg7 5.Db3

۲۷۹

واریانت اسمیلوف

1.d4 Cf6 2.c4 g6 3.Cc3 d5 4.Cf3 Fg7 5.Db3 dxc 6.Dxc4 O-O

7.e4 Fg4 8.Fe3 Cd7

۲۹۱

دفاع یوگسلاو

1.d4 Cf6 2.c4 g6 3.Cf3 Fg7 4.g3 O-O 5.Fg2 d6

۲۹۳

واریانت پانو

1.d4 Cf6 2.c4 g6 3.Cf3 Fg7 4.g3 O-O 5.Fg2 d6 6.O-O

c5 7.Cc3 Cc6 8.d5

۲۹۷

یوگسلاو بسته

1.d4 Cf6 2.c4 g6 3.Cf3 Fg7 4.g3 O-O 5.Fg2 d6 6.O-O

c5 7.d5

۳۰۴

یوگسلاو تعویضی

1.d4 Cf6 2.c4 g6 3.Cf6 Fg3 Fg7 4.g3 O-O 5.Fg2 d6 6.O-O c5

7.dxc

۳۰۹

دفاع هندی قدیم

1.d4 Cf6 2.c4 d6

۳۱۳

گامبی بوداپست

1.d4 Cf6 2.c4 e5

۳۱۷

دفاع بنونی

1.d4 Cf6 2.c4 c5

۳۱۹

سیستم هرومادکا

1.d4 Cf6 2.c4 c5 3.d5 d6

۳۲۰

متد تال

1.d4 Cf6 2.c4 c5 3.d5 e6

۳۳۸

گامبی بنکو

1.d4 Cf6 2.c4 c5 3.d5 b5!?

۳۳۸

گامبی پذیرفته شده بنکو

1.d4 Cf6 2.c4 c5 3.d5 b5!? 4.cxb

۳۳۹

گامبی رد شده بنکو

1.d4 cf6 2.c4 c5 3.d5 b5!? 4.a4

۳۴۱

دفاع بنونی قدیم

1.d4 c5

۳۴۳

دفاع هلندی

1.d4 f5

۳۴۷

دفاع معوقه هلندی

1.d4 e6 2.c4 f5

۳۴۹

دفاع مدرن

1.d4 g6

۳۵۱

مروری بر گشایشها

۳۶۳

فهرست منابع و بازیهای جلد دوم

۳۸۳

معرفی مطالبی که در جلد سوم مورد بررسی قرار گرفته است

گامبی وزیر

THE QUEEN'S GAMBIT

(1.d4,d5 2.c4)

گامبی وزیر یکی از متداولترین و پیچیده ترین گشایشهای پیاده وزیر است در این طریقه گشایشی، سفید مستقیماً به پیاده d5 حمله کرده و در نظر دارد تا با اعطای قربانی، این پیاده را به ستون کناری منحرف نموده و پیاده های خود را در مرکز مستقر سازد.

با حرکت 2.c4 سیاه پیش روی خود دو راه می بیند یا این که گامبی را بپذیرد و یا آنرا رد و به وسایل مختلف از خود دفاع کند که در هر دو صورت ممکن است بازی به مسیرهای مختلفی کشانده شود که درک و فهم جمیع حالات ممکنه چندان سهل و آسان نخواهد بود. در این گشایش نیز همچون سایر گشایشهای که با 1.d4 آغاز میشوند ما شاهد پوزیسیونهای بسته و عرصه ای شلوغ خواهیم بود که در نتیجه ییحرکتی پیاده های طرفین بوجود می آید و غالباً در یک لحظه حساس این گره توسط یکی از طرفین گشوده و بازی بسرعت ساده میشود و آنگاه نقاط ضعف و قوت طرفین بخوبی آشکار و نمایان میگردد.

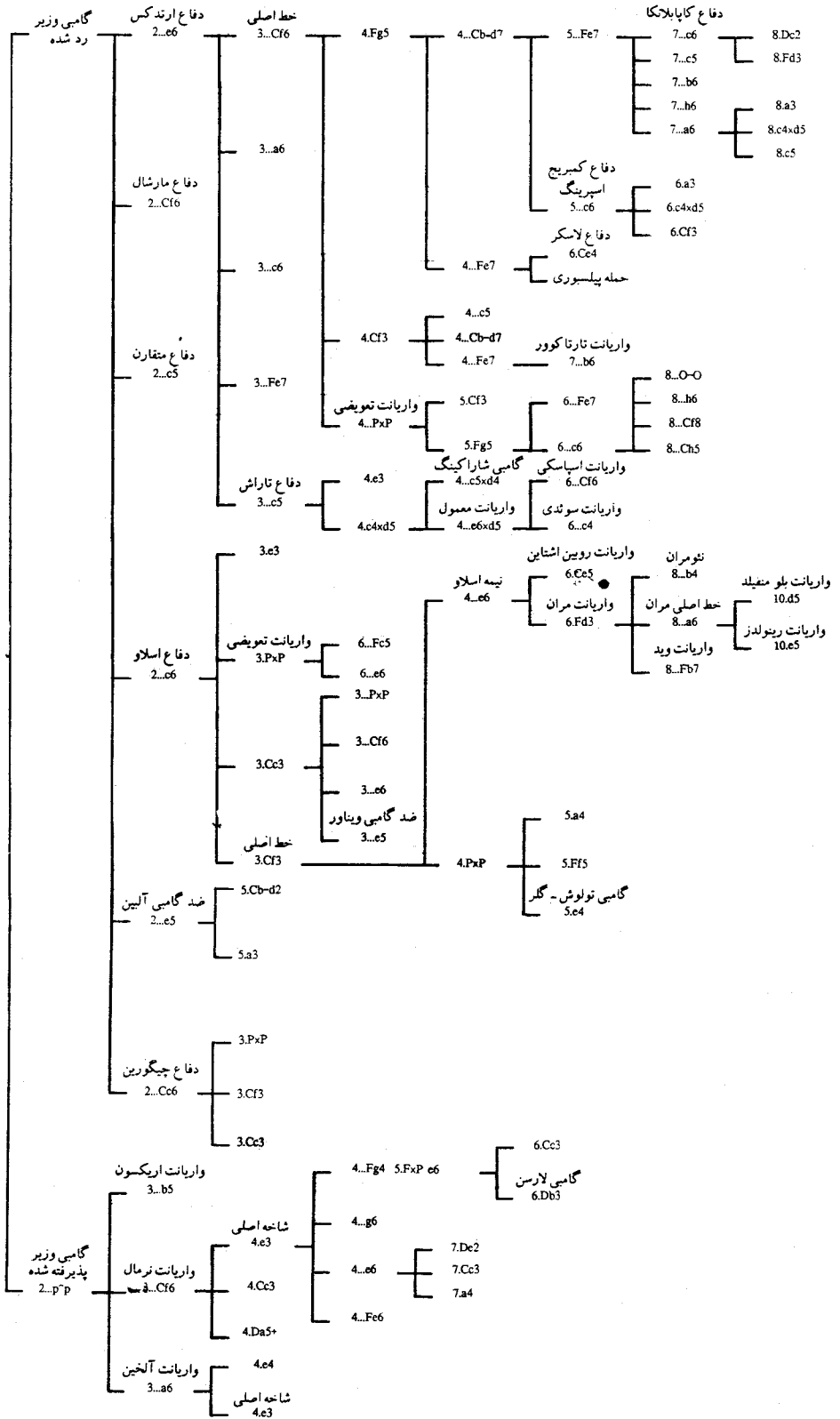

گامبی وزیر پذیرفته شده

The Queen's Gambit Accepted

(1.d4,d5 2.c4,PxP)

2... PxP

سیاه با این حرکت به ازای نفع یک پیاده مرکز را به سفید وامیگذارد و این خود نقص اصلی این واریانت است، از اینرو سیاه نباید در حفظ پیاده‌ای که گرفته بکوشد بلکه می‌بایست با گسترش سوارها مرکز را تحت فشار قرار داده، و در موقع مناسب از طریق c5 مرکز را بشکافد.

3.cf3

این حرکت بهترین و معمولترین پاسخ سفید است ولی گاهاً 3.Cc3, 3.e3, 3.e4 نیز بکار میرود که به ترتیب هر کدام از درجه اهمیت و شیوع کمتری برخوردارند. بوگولیوبوف در مقابله با 3.e4 ادامه زیر را پیشنهاد می‌کند 3...c5!

بیلو کوروف در مقابل کوزلف (آرخانگلسک ۱۹۷۸) بجای این حرکت 3...e5 را انجام داد و طی ادامه زیر:

3...e5! 4.Cf3

(در مورد 4...Fb4 رجوع شود به بازی آلبرت - رومانشین)

PxP 5.FxP Fb4+ 6.Fd2 FxF+ 7.CbxF,Ch6 8.O-O O-O 9.Cb3 Cc6
10.Fb5 Ce7 11.DxP DxD 12.CfxD

سفید ضمن پس گرفتن پیاده خود از وضعیتی فعالتر برخوردار شد، این بازی چنین ادامه یافت

12...b6 13.Cc6 Cxc6 14.Fxc6 Fa6 15.Tf-d1 Ta-d8 16.f3 g6

17.Cd4 Rg7 18.Ta-c1 Cg8 19.b4 Fc8 20.Fa4 Td6 21.e5 T6-d8
22.Txc7 a6 23.Fb3

و سیاه تسلیم شد.

آلبورت ♣ - رومانشین ♣* (کی یف ۱۹۷۸) پس از 3.e4,e5 4.Cf3 چنین
ادامه دادند.

4...Fb4+ 5.Cc3

پطروسیان ♣* - رومانشین ♣* (۱۹۷۸) پس از

5.Fd2 FxF+ 6.DxF exd 7.Dxd4 DxD 8.Cxd4 Fe6 9.f4 Ce7
10.cxe6 fxe 11.Fxc4 e5 12.Cc3 Cd7 13.O-O exf

به تساوی رضایت دادند.

5...PxP 6.Cxd7 De7 7.FxP DxP+ 8.Rf1.FxC 9.PxF Fe6
10.Db3,FxF 11.DxF,Cc6 12.Fg5,Dg6 13.Te1+ Rf8 14.CxC,DxC
15.Db4+ Dd6 16.DxP

و سفید برتری یافت

اینک به ادامه پیشنهادی بوگولیوبوف باز میگردیم:

4.d5

ادامه 4.Cf3,PxP 5.DxP DxD به وضعیتی برابر می انجامد

4...e6 5.Cf3 PxP 6.PxP,Cf6 7.FxP Fd6 8.O-O O-O 9.Cc3,a6
10.a4,Fg4 11.Fg5 Cb-d7 12.Ce4 Fe5

پیاده d5 سفید ایزوله گشته و سیاه ابتکار عمل را در اختیار دارد و میتواند
از آچمز بودن اسب f3 بهره برداری کرده و فیل را در خانه مرکزی d4 مستقر
سازد و با حرکاتی چون Tc8,Te8 امکانات بهتری را نیز بدست آورد.

در صورت 3.e3 سیاه میتواند پس از

3...e5 (3...b5? 4.a4,c6 5.PxP,PxP 6.Cf3

(با برتری سفید

4.PxP DxD 5.RxD Fe6

وضعیت مناسبی بدست آورد. ادامه

4.FxP PxP 5.PxP Fd6

نیز مشکلی برای سیاه بوجود نمی آورد. در صورت 3.Cc3 نیز سیاه میتواند از طریق 3...e5 وضعیت را متعادل سازد. و اما در مقابله با حرکت متن (3.Cf3) سیاه امکانات زیر را در اختیار دارد:

- I) 3...b5 واریانت اریکسون
- II) 3...a6 واریانت آلخین
- III) 3...Cf6 واریانت نرمال یا طبیعی

واریانت اریکسون

Ericson Variation

(1.d4,d5 2.c4 PxP 3.Cf3 b5)

3...b5

هیبل * - اریکسون * (۱۹۶۶)

4.a4,c6 5.e3 e6

5...Db6 6.axb 7.Ce5! (Df3 با تهدید) 7...Cf6 8.b3! cxb 9.Dxb3 e6

10.Fxb5+

با برتری سفید

در صورت 7.b3 6.PxP PxP 5...Fb7 نیز سفید بازی بهتری بدست می آورد.

6.PxP!

روخلین * در برابر اریکسون * (۱۹۶۶) چنین ادامه ای را برگزید:

6.b3? a5 7.bxc,b4

و سیاه ضمن ایزوله ساختن پیاده a4 جناح وزیر سفید را بوسیله پیاده رونده

b4 خود تحت فشار شدیدی قرار داد.

6...PxP 7.b3 a5 (7...Fb4+ 8.Fd2 FxF+ CxF!

(با وضعیتی بهتر

8.PxP b4 9.Ce5 Cf6 10.Fd3 11.O-O,O-O 12. Cd2 Fb7 13.f4

با امکاناتی مساعد و وضعیتی فعالتر.

واریانت آلخین:

Alekhine's Variation

(1.d4,d5 2.c4 PxP 3.Cf3 a6)

3...a6 4.e4!?

شاخه اول، ادامه طبیعی و متداول در اینجا 4.e3 میباشد که در جای خود تحت عنوان شاخه دوم از واریانت آلخین مورد بررسی قرار گرفته است.

4...c5

نیلسون ♣ در برابر گلر ♣ (۱۹۵۴) حرکت 4...Cf6 را انجام داد و پس از 5.e5 Cd5 6.FxP در سفید بدون هیچ مشکلی برتری یافت. البته حرکت 5.Cc3 در مقابل 4...Cf6 به دلیل ادامه

5... b5 6.e5 Cd5 7.Cg5 e6 8.Df3 Dd7

که کار سفید را در برقرار ساختن تعادل کمی مشکل می کند مناسب نیست. فلور ♣ در مقابل بوریسنکو ♣ (شوروی ۱۹۵۰) بجای حرکت متن و حرکت 4...Cf6 حرکت بمراتب ضعیفتر 4...Fg5 را انجام داد و طی ادامه زیر

5.FxP,e6 (5... Cf6?? 6.FxP+ RxF 7.Ce5+) 6.O-O Cd7 7.Cc3,c5

8.d5 e5 9.a4

سفید، به لحاظ گسترش بهتر و فعالتر برتری قابل توجهی بدست آورد. در

صورت:

4...b5 5.a4 Fb7 6.PxP PxP 7.TxT,FxT 8.Cc3 c6 (8...b4? Da4+)

گامبی وزیر ۲۵

9.Ff4

نیز سفید ضمن گسترشی فعال مرکز را کنترل نموده و با محبوس نمودن فیل a8 امکانات مساعدی را برای یک حمله شدید بدست می آورد.

5.FxP PxP 6.CxP e5 7.Da4+! Dd7

تجزیه تحلیلهای بوریسنکو نشان میدهد که راههای اینچنین:

1) 1... Fd7 8.Db3 De7 9.O-O! PxC 10.DxP Cc6 11.DxT+ Dd8
12.FxP+

یا

2) 7...Cd7 8.Cf5 .g6 9.FxP+ RxP 10.Db3+ Rf3 11.a4

و یا

3) 7...b5 8.Fb5+ PxP 9.DxT DxC 10.DxC

نیز بنفع سیاه نمیشد.

8.Fb5+! PxP 9.DxT DxC 10.DxC Fb4+ 11.Cc3

حال اگر سیاه به شکل زیر ادامه دهد

11...FxC+ 12.PxP Dxc3+ 13.Re2 DxT 14.DxF+ Re7 15.Fa3+

وزیرش از دست میرود. گرشکین * در مقابل بوریسنکو * (۱۹۵۵) بجای 11...FxC+ حرکت 11...DxP+ را انجام داد و سفید با 12.Fe3 هم به لحاظ کمی و هم از جنبه کیفی به برتری رسید.

⊗ شاخه دوم واریانت آلخین:

4.e3 Fg4 5.Fxc4 e6

بواسطه تهدید

(6.Fxf7+ Rxf7 7.Cg5+

6.Cb-d2

ماکاگانف * - راویتسکی * (۱۹۴۴) چنین ادامه دادند:

6.Db3 Fxf3 7.gxf b5 8.Fd3 c5 9.dxc,Cd7!

در صورت 8.Fe2,c5 نیز سفید در مقابل احراز برتری دو فیل آرایش پیاده ای خوبی نخواهد داشت. آلاتور تسف بجای حرکت متن و حرکت 6.Db3 ادامه 6.d5 را توصیه می کند که در صورت 6...exd میتواند با 7.Fxd5 تهدیدهای چون +Fxb7,Fxf7 را بوجود آورد. در این حال بهتر است سیاه با حرکت 6...Cf6 و ادامه

7.dxe DxD+ 8.RxD Fxe6 9.FxF f6

بازی را ساده نموده و آنرا به مرحله پایانی راهبری کند.

6... Cd7 7.O-O Cg-f6 8.h3 Fh5 9.h3 c5

با امکاناتی برابر

واریانت نرمال

Normal Variation

(1.d4,d5 2.e4 P×P 3.Cf3 Cf6)

3...Cf6

در برابر این حرکت سفید سه امکان 4.Da4+,4.Cc3 و 4.e3 را در اختیار دارد که حرکت اخیر از دو امکان دیگر متداولتر و معمولتر است که پس از بررسی 4.Cc3 و 4.Da4+ تحت عنوان شاخه اصلی واریانت نرمال بدان خواهیم پرداخت.

⊗ در صورت 4.Cc3

4.Cc3

آلخین * - بوگولیوبوف * (۱۹۳۴)

4...a6 5.e4 b5

سیمکوف * - آتاناسوف * (وارنا ۱۹۷۸) اینطور ادامه دادند و سفید

امکانات مساعدی را برای حمله بدست آورد:

5...Fg4 6.e5 Cd5 7.FxP e6 8.h3,Fh5 9.CxC,PxC 10.Fe2,Fe7
11.O-O,O-O 12.Ch2,FxF 13.DxF c5 14.Cf3 Cc6 15.Td1,Dd7 16.dxc,FxP
17.Dd3 Cb4 18.Db3 Ta-d8 19.Fg5,f6 20.exf,gxf 21.Fh6

6,c5 Cd5 7.Cg5

کاوالک ♠ بر علیه مایلز ♠ (ویکان زی ۱۹۷۸) حرکت بهتر $a4$ را برگزید و حملات سختی را آغاز نمود ولیکن سیاه تواست به نحو زیر با حمله مقابله نموده و سفید را به تسلیم وا دارد ولی برغم این نتیجه بنظر میرسد که $a4$ امکانات تهاجمی مساعدتری را در اختیار سفید قرار میدهد.

7.a4,CxC 8.PxC Dd5 9.g3 Fb7 10.Fg2 Dd7 11.Cb4,c6 12.f4,e6
13.f5 exf 14.O-O g6 15.Fg5.Fe7 16.Ff6 Tg8 17.Dd2 De6 18.axb FxF
19.PxF DXP 20.Ta-e1+ Rd8 21.bxc FxP 22.d5.Fd7 23.Cf3 Te8 24.Tb1
Fb5 25.Cd4 Cd7 26.g4 Dd6 27.gxf f6! 28.Dh6 Ce5! 29.fxc hxc
30.Df4 f5 31.Tf-e1 Rd7! 32.Cc6,Cd3 33.TxT DxD 34.TxT De3+

و سفید تسلیم شد.

چرا که اگر 35.Rh1 کند سیاه پس از

(35... Cf2+ 36.Rg1 Ch3+ 37.Rh1,Dg1+ 38.TxD Cf2+

مات می کند.

7...e6 8.Df3 Dd7 9.Cxd5 e6xd5 10.a3 Cc6 11.Fe3 Cd8 12.Fe2 Df5!
13.Dg3 h6 14.Ch3,c6 15.f4 Dc2! 16.Df2,Fxa3!

سیاه در جناح وزیر بواسطه پیاده های نیرومندش برتری قابل ملاحظه ای را کسب کرده و این قربانی میتواند راه را برای وزیر شدن آنان باز کند.

17.O-O FxP 18.Ta-e1,Ff5

حال می بینیم که الکساندر الکساندروویچ آلهین قهرمان سالهای ۱۹۲۷ تا ۱۹۴۶ جهان چگونه از ضعف سفید در جناح وزیر بهره برده و به پیروزی میرسد.

19.g4 Fe4 20.f5 Cb7 21.Cf4 O-O-O! 22.Dg3,g5 23.PxP eP PxP
 24.Fd1 Dc3 25.Ce6 Td-e8 26.Tf-f6 Te-e7 27.Te-f1 Th-e8 28.Cf4,Cd8
 29.Df2 Da3 30.Ff3 FxF 31.DxF g5 32.Ce2 Te-e6 33.Tf-f5 Dd3
 34.h4,Te-g6 35.h5 Tg-e6 36.Df2,c5! 37.Tf-f3 Dc2 38.De1 Cc6 39.Tf2
 De4 40.Cg3 Dxc4 41.Rg2,Fxd4

و سفید بواسطه کمبود قوا و عدم توانائی در مقابله با برتری کمی و کیفی
 سیاه بخصوص در جناح وزیر تسلیم شد.

* * *

⊗ در صورت 4.Da4+

4.Da4+

باتونیک* - پطروسیان* (مسکو ۲۲ مه ۱۹۶۲)

4...Cc6

در اینجا برخی حرکت $Dd7$ و یا $c6$ را پیشنهاد می دهند که از جهت حفظ
 امکان $c5$ بسیار بجا و مناسب است اما رومانشین* در مقابل کنیزبویج
 * (کی یف ۱۹۷۸) چنین ادامه داد.

4...Cb-d7 5.Cc3 e6 6.e4 a6 7.FxP c6 8.Dc2, c5 9.PxP FxP
 10.O-O Dc7 11.De2 Cg4 12.Fd3 h5

با امکاناتی برابر

5.Cc3

ادامه

5.e3,e6 7.FxP Fd7

بدلیل از کف دادن ابتکار عمل بنفع سفید نیست

5...Cd5 6.e4 Cb6 7.Dd1 Fg4 8.d5 Ce5 9.Ff4 Cg6 10.Fe3 e6

و طرفین به تساوی رضایت دادند.

* * *

4.e3

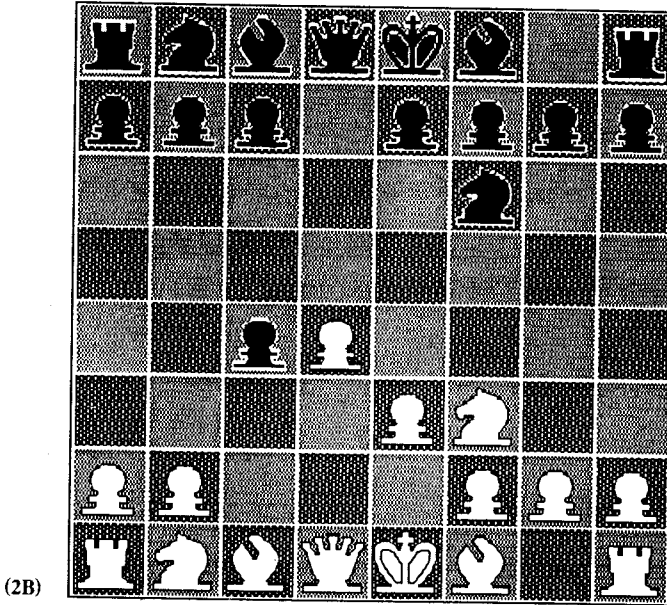

سیاه برای مقابله، حرکات زیر را در اختیار دارد:

I) 4...Fe6

II) 4...g6

III) 4...Fg4

IIII) 4...e6

که دو ادامه اخیر بویژه امکان چهارم بیشتر مورد استفاده قرار میگیرند:

⊗ در صورت 4...Fe6

4...Fe6

پاخمن برای مقابله با این حرکت ادامه زیر را پیشنهاد می کند که طی آن سفید به ازای یک پیاده خود، از پوزیسیونی برتر برخوردار میشود.

5.Cc3 (Ca3!?) 5...c6 (5...Fd5 6.CxF DxC 7.Dc2 e6 8.FxP Fb4+
9.Re2) 6.a4 g6 7.e4 Fg7 8.Ce5

* * *

⊗ در صورت 4...g6

4...g6 5.FxP Fg7 6.O-O O-O 7.Cf3

این وضعیت شباهتهای زیادی به واریانتهای دفاع گرونفلد دارد که در جای
خود مفصلاً مورد بررسی قرار گرفته.

7...Cf-d7!? 8.De2! Cb6 9.Fb3,a5 10.a3!

با وضعیتی فعالتر

* * *

⊗ در صورت 4...Fg4

4...Fg4 5.FxP e6 6.Cc3

با 6.Db3 واریانتهای بوجود می آید که به گامبی لارسن مشهور است این
واریانت از اینقرار است.

(6.Db3 FxC 7.PxF Cb-d7 8.DxP c5)

و سیاه به ازای یک پیاد خود آرایش پیاده ای هر دو جناح سفید را بر هم
زده و وضعیتی فعال بدست می آورد.

6...Cb-d7 7.O-O Fd6 8.h3 Fh5 9.Fe2

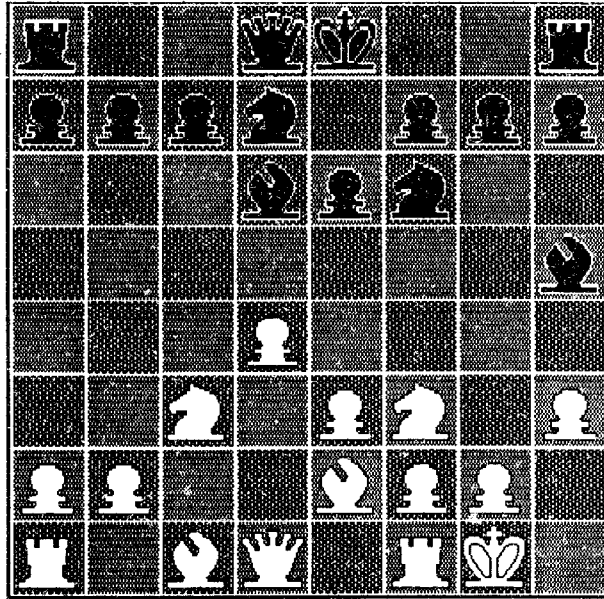

(3B)

در اینجا سیاه دو راه $9...0-0, 9...Fg6$ را پیش رو دارد که راه دوم پیچیدگیهای بسیاری را موجب می گردد. با انتخاب این حرکت از سوی سیاه ادامه های زیر ممکن میگردد.

$9...0-0$ $10.e4$ $11.dxe$ $Cxe5$

بالاشف ♖ - مایلز ♜ (۱۹۷۷) پس از وجود آمدن این وضعیت با ادامه زیر به پوزیسیونی برابر رسیدند:

$12.Cxe5$ $Fxe2$ $13.Dxe2$ ($13.Cxf7$ $Fh2+!$ $14.Rxb2$ DxD) $13...Fe5$
 $14.Fg4$ $De8!$

اما دوازدهمین حرکت سفید میتواند $12.Cd4$ باشد که در آن صورت ممکن است با پاسخ $12...Fxe2$ روبرو شود ولی پورتیش ♖ - مایلز ♜ به سال ۱۹۷۸ چنین ادامه دادند.

$12.Cd4$ $Fc5$ $13.Cb3$ DxD $14.FxD$ $Fb6$ $15.a4$ FxF $16.TxF$ $c6$
 $17.a5$ $Fc7$ $18.F4$ $Cg6$ $19.e5$

و سفید سهم بیشتری را از مرکز بخود اختصاص داده و امکانات تهاجمی تقریباً مناسبی را بدست آورد. اسپاسکی ♣ در مصاف با پورتیش ♠ (۱۹۷۷) در برابر 12.Cd4 بجای حرکت 12...Fxe2 و یا 12...Fcs5 حرکت 12...Fg6 را انجام داد و طی ادامه

13.Fg5 Te8 14.Cd-b5 Cc6 15.CxF PxX 16.f3

برتری جست. اما ماتونویج ♣ در مقابل اسمیسلوف ♠ (پالمادومالورکا ۱۹۷۰) پس از 13.Fg5 Fg6 12.Cd4 حرکت 13...Fe7 را انجام داد و بازی چنین ادامه یافت:

14.Cf5 Fxf5 15.exf c6 16.DxD TfxD 17.Ta-d1,TxT 18.TxT Td8
19.TxT FxT

و سفید به ازای برتری دو فیل یک پیاده دوبله عایدش گردید ولی باز در مجموع از برتری مختصری برخوردار گشت در صورت 12...Fe2 ممکن است بازی چنین ادامه یابد.

13.Dxe2 Cg6 14.Cf5 Fe5 15.f4,FxC 16.PxF Te8 17.e5 Cd5 18.c4

لوکاچ ♣ - مارشالک ♠ (بوداپست ۱۹۷۶) چنین دنبال کردند.

(18.Df3 Cb6 19.Td1 Dc8 20.Dg4,De6! 21.h4 Cd5! 22.h5 Cd-e7
23.CxC CxC 24.DxD PxX 25.Td7 Cd5 26.c4,Te7

(با برتری سیاه

18...Cd-e7 19.Cg3 Cc6 20.Fb2 De7 21.Rh2,Ta-d8

با امکاناتی برابر

و اینک پس از بررسی 9...O-O به ادامه 9...Fg6 میپردازیم:

9...Fg6

راشکووسکی ♣ - بیلیاوسکی ♠ (۱۹۷۸)

10.b3 e5!?

حرکت 10...Cd5 طی ادامه

گامبی وزیر/ ۳۳

11.Fb2 O...O 12.Cd2 C7-f6

به وضعیتی برابر می انجامد

11.dxe Cxe5 12.Cb5 Cd3

(12.... Cxf3 13.Fxf3 Fe5 14.Fa3!)

13.Fxd3 Fxd3 14.Dxd3 Fh2+ 15.CxF Dxd3 16.Cxc7+ Rd7 17.CxT

TxC

سفید برغم نداشتن وزیر امکانات تهاجمی خوبی را در اختیار دارد.

* * *

⊗ ادامه های پس از 4...e6

4...e6 5.FxP c5 6.O-O a6

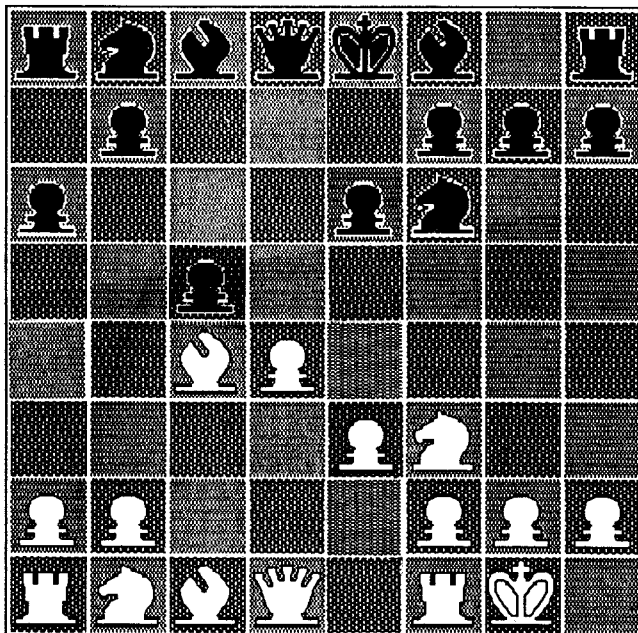

(4W)

جواب سفید ممکن است یکی از این حرکات باشد:

- 7.De2 واریانت دوم
 7.Cc3 واریانت دوم
 7.a4 واریانت سوم

* * *

⊗ واریانت اول:

7.De2 b5 8.Fb3

باتونیک ♣ - پطروسیان ♣ (مسکو ۱۵ مه ۱۹۶۲) چنین ادامه داده بودند.

7.Fb3 Cc6 (7...b5 8.a4 c4 9.Fc2 Fb7 10.b3

زنجیره پیادهای سیاه از هم گسسته و سفید امکاناتی برای حمله بدست

می آورد.)

8.De2 PxP 9.Td1 Fe7 10.PxP Ca5

فیلیپ ♣ - کنراد ♣ (بلغارستان ۱۹۶۲) اینطور ادامه دادند:

(10... O-O 11.Cc3 Cb4 12.Ce5 Cb-d5 13.Td3 Fd7 14.Tg3g6

15.Fh6 Te8 16.h4, Ff8 17.Fg5 Fg7 18.Df3

(با برتری سفید

11.Fc2 b5 12.Cc3 Fb7 13.Fg5 O-O 14.Ta-c1 Tc8

با امکانات متقابل

8...Fb7

در صورت 8...Cc6 پس از (9.Td1? c4 10.Fc2,Cb4) 9.Cc3 ادامه های زیر

ممکن میگردند.

(یا

9...Fe7 10.PxP 11.e4! b4 12.e5!

با وضعیتی بهتر

(یا

9...Fb7 10.Td1,Dc7 11.d5 PxP 12.e4! d5 13.Cd5 Dd8 14.Ff4,Fc8

15.a4!

با امکاناتی مناسب برای حمله
(یا

9...b4 10 d5!

و یا)

9...c4 10.Fc2 Fb7 11.a4 b4 12.Ce4 Ca5 13.CxC+ PxC 14.e4 Dc7

15.Fe3 Fd6 16.Ta-cl,Tg8

سهم سفید در مرکز بیشتر است ولی قبل از اجرای هر گونه حمله ای میبایست
با خطراتی که سیاه متوجه قلعه وی ساخته مقابله نماید.

9.a4

در صورت 9.Td1 و پس از

9...Cb-d7 10.Cc3 Dc7 11.d5

سیاه طی ادامه

11...c4! 12.PxP PxP 13.Fc2 Fd6 14.h3,O-O 15.e4,Cc5

از پوزیسیونی فعال برخوردار میشود ولی اگر چنانچه سفید پس از

9.Td1,Cb-d7 10.Cc3 Dc7

بجای حرکت 11.d5 حرکت 11.e4 را انجام دهد آنگاه پس از ادامه

11...PxP 12.Cd5!? PxC 13.PxP+ Rd8 14.CxP

در ازای قربانی سوار امکانات بسیار خوبی برای حمله بدست می آورد.

9...Cb-d7 10.a4xb5 a6xb5 11.TxT DxtT 12.Ca3! (12.DxP? Fxc)

12...b4 13.Cb5,Da5 14.e4! Fe7!

در صورت

14...CxP 15.Cg5! CxC 16.FxC

سفید تهدید 17.FxP را بوجود می آورد و ادامه

14...FxP 15.Cg5 Fg6 16.d5!

نیز بنفع سیاه نیست در صورتیکه حرکت متن ضمن گسترش فیل مقدمات به قلعه رفتن را برای سیاه فراهم می آورد.

15.e5 Cd5 16.Fg5 Fa6 17.FxC FxC

با امکاناتی برابر

⊗ واریانت دوم:

لاسکر ⊕ - رشفسکی ⊕ (ناتینگهام - ۱۹۳۶)

7.Cc3 b5 8.Fd3

ادامه

8.Fb3 Fb7 9.De2 Cb-d7 10.Td1

بهرتر است، و بازی را به واریانت اول که پیش از این مورد بررسی قرار گرفت میکشاند:

8...PxP 9.PxP Fb7 10.Fg5 Fe7 11.De2 O-O 12.Ta-d1 Cb-d7

13.Ce5 Cd5!

این مانور جالب امکان $f4$ را از سفید گرفته و احتمال حمله را از بین میبرد حالا بهترین ادامه سفید میتواند این باشد:

14.FxF DxF 15.CcxC FxC 16.Fe4

که به وضعیتی برابر می انجامد اما لاسکر چنین ادامه داد:

14.Fc1? Cd5xC 15.PxC Cf6 16.a4!?? Dd5!

حرکت $6...PxP$ نیز بدلیل پاسخ $17.c4$ که خانه $d5$ را در اختیار سفید قرار میدهد اشتباه است.

17.Cf3 Tf-c8! 18.Fb2 Ce4! 19.Tc1,Cg5! 20.PxP PxP 21.FxP

ادامه $21.Ce1$ نیز با پاسخ $21...Ch3+$ روبرو میشود و پس از $22.Rh1$ سیاه میتواند با $22...Cf4$ وضعیتی برنده بدست آورد.

21...CxC+ 22.PxC Dg5+

و سفید بدلیل 23.Rh1 Dg4 تسلیم شد.

⊗ واریانت سوم:

باتونیک ♣ - پطروسیان ♣ (مسکو اول ماه مه ۱۹۶۳)

7.a4

ایده این حرکت ممانعت از b5... است

7...Cc6 8.De2 PxP

پس از

(8...Fe7 9.PxP FxP 10.e4,Cg4 11.e5! Cd4 12.CxC 13.Ca3!)

سفید وضعیت فعالانه ای بدست می آورد.

9.Td1 Fe7 10.PxP O-O 11.Cc3 Cd5

در دهمین دور مسابقات باتونیک ♣ - پطروسیان ♣ بازی چنین ادامه یافت:

(11...Cb4 12.Fg5 Fd7 13.d5!)

و سیاه وضع دشواری پیدا کرد ولی حالا سیاه قبلاً راه پیشروی پیاده را سد می کند. اما کورچنوی ♣ در مقابل گلیگوریچ ♣ (۱۹۶۵) پس از 11...Cb4 در مقابل 12.Fg5 بجای 12...Fd7 حرکت 12...h6 را انجام داد و بازی چنین ادامه یافت
13.Fh4 Ta7 14.Ce5 b6

که حال سفید میتواند با 15.Ca2! ضمن راندن اسب برتریهای را در مرکز و جناح وزیر بدست آورد. ناگفته نگذاریم که پاسخ 12.Ce5 در مقابل 11...Cb4 برای سفید خوب نیست چرا که در آنصورت سیاه بازی را به طریق زیر به آخر کشانده و اجازه کسب برتری را به سفید نمیدهد:

12.Ce5 Fd7! 13.d5 CfxP 14.CxC 15.FxC PxF 16.TxP Fg4!
17.Dc4 DxT 18.DxD Ta-d8 19.Df3 Td8+

12.Fd3

در مورد حرکت 12.De4!؟ رجوع کنید به بازی پطروسیان ♣ -

اسپاسکی * (مسکو ۱۹۷۱) که پس از بررسی بازی - حاضر آمده است.

12...Cc-b4 13.Fb1 Fd7

بازی لیرنیر * - لیمان * (کی یف ۱۹۷۸) چنین دنبال شد:

13...b6 14.De4 g6 15.Fh8 Te8 16.Ce5 Ff8 17.FxF TxF 18.CxC
PxC 19.Df4 Ta7 20.Ta3 Fd7 21.h4 a5 22.h5 g5 23.Df3 f6 24.CxF
TxC 25.Te3 Te7 26.Td-e1 Txe3 27.Dxe3 Dd7 28.h9 Tc8 29.Ff5

و سیاه تسلیم شد.

14.De4

گلیگوریچ * در مقابل سوئیتین * (۱۹۶۲) بجای این حرکت 14.Ce5 را انجام داد و پس از پاسخ 14...Fc6 از سوی سیاه با انجام 15.Dg4! وضعیت خوبی پیدا کرد.

14...g6

در مقابل 14...Cf6 حرکت 15.Dxb7 بعلت امکان سیاه در انجام حرکت 15...Fc6 صحیح نیست بلکه در اینصورت سفید می تواند با استقرار وزیر خود در h4 امکانات مناسبی برای حمله بر علیه قلعه سیاه بدست آورد.

15.Ce5 Ff6 16.Df3 Fg7 Fh6 17.Dg3 جلو گیری از

سفید مقدمات حمله به قلعه سیاه را به وسیله راندن پیاده ستون h خود آماده میسازد. میخائیل تال در اینجا ادامه جالب توجه زیر را پیشنهاد میدهد.

(17.Ce4 Tc8 18.Fg5 f6 19.CxF PxC 20.Fh4)

17...Fe8 18.h4 Cc6 19.Cf3 f6

سیاه نمی تواند بوسیله ادامه زیر با تعویض وزیرها از خطر حمله سفید رهایی یابد زیرا ادامه آن نشان میدهد که سیاه یک تفاوت رخ و فیل از دست میدهد:

(19...Dc7 20.DxD 21.Ff4 Fd6 (و سپس

20.CxC PxC

در صورت 20...DxC سفید با 21.Fa2 پاسخ گفته و با حفظ امکان

22.d5 وضعیت دشواری را برای سیاه بوجود می آورد.

21.h5 Ce7

در صورت 21...g5 سفید طی ادامه زیر به ازای قربانی یک سوار قلعه سیاه را به سختی ویران میساخت:

(22.Cxg5 PxC 23.Dd3)

22.PxP

این حرکت امیدهایی را برای تساوی در دل سیاه زنده می کند در صورتیکه ادامه

22.h6 Fh8 23.Ff4 g5 24.CxP

میتوانست برتری سفید را تداوم بخشد.

22...FxP

سیاه با ادامه

22...PxP 23.Ch4 Rh7 24.Dh3 Rg8 25.Te1

بازی را از دست میداد.

23.Ch4 FxF 24.TxF Dd7 25.b3,Tf7

قبل از حرکت اخیر انجام حرکت 25...Cf5 بعلت 26.Dg4 ممکن نبود ولی اکنون سیاه مقدمات این حرکت رهایی بخش را فراهم میکند.

26.Df3 f5 27.Dg3 Cc6 28.Cf3 Te7

ادامه بازی بخوبی نشان میدهد که راه زیر که بنظر مناسب هم میرسد برای سیاه خوب نیست:

28...Te8 29.Ff4 Te4 30.Ce5 CxC 31.PxC Rh8 32.f3 Tb4 33.Td3

با تهدید ستون کردن رخ ها بر روی پیاده وزیر سیاه:

29.Ff4 Te4 30.Ce5 CxC

این حرکت که منجر به باز شدن مرکز میگردد صحیح نیست در اینجا نیز تال بزرگ ادامه تیزهوشانه زیر را که شانس های متقابلی را در اختیار سیاه قرار

میدهد پیشنهاد می کند.

30...De6 31.CxC DxC 32.f3 Te2 33.Tb-c1 Dg6 34.DxD PxD

35.Tc7 b5

31.PxC Te8 32.f3 Te2 33.Te1,Ta2

در صورت 34.TxT و 33...TxT+ و سپس 35.Df2 سفید تسلط کاملی بر بازی پیدا می کرد.

34.Fg5

با انگیزه انجام 35.Ff6 و سپس e6

34...d4 35.Ff6

در اینجا حرکت 35.Tb-d1 بهتر است ولی باتوینیک بر اجرای نقشه خویش اصرار میورزد.

35...Df7 36.Tb-d1 Dg6 37.DxD PxP 38.FxF RxF 39.e6?

سفید با این حرکت آخرین بخت پیروزی را از دست میدهد در صورتیکه

ادامه

(39.TxP Tc8 40.Td7+ Rh6 41.Rh2 Tc8-c2 42.Tg1

و سپس 43.Rg3 و 44.Th1+ میتواند وضعیت برنده ای پیدا کند و در

صورت 40...Rf8 نیز سفید میتواند پس از 42.Tg7 و 41.e6 Te8 و

43.Txg6 وضعیت خوبی بدست آورد.

39...Tc8 40.Rh2

سفید میتواند با ادامه زیر سیاه را مجبور به تساوی با کیش دائم کند

40.e7 Tc7 41.e8=D Txg2+

سفید در انجام e7 که بازی را به تساوی میکشاند تعلل میورزد و این موجب

میشود تا راه دشوارتری را برای ایجاد تساوی پیش رو داشته باشد.

41...Td2 42.Td1-e1 Rf8 43.e7+ Re8 44.g3 d3 45.Te3

سفید با حرکت متن از 46...Te2 که منجر به از دست رفتن پیاده پیشرفته وی

میشد ممانعت بعمل آورد. ادامه

(45.Rf4 T×g2 46.Th1)

با حرکت خوب 46...Th2 بی اثر میشود.

45...Tb2 46.Rf4 T×g2

اینک حرکت 46...T b3 بعلت 47.Th1 اشتباه است.

47.Td1 Tb2-d2 48.T×T T×T 49.Rg5 Td1 50.Rf6

در صورت 50.R×P سفید با ادامه

50...Tg1+ 51.Rf6 d2 52.Tc3 Tg6+

روبرو شده و بازی را از دست میدهد

50...f4 51.Te4 Tc1 52.Td4 Tc6+ 53.Rg5 Tc3 54.Rf6

و طرفین نتیجه مساوی را قبول نمودند.

در بررسی بازی فوق که مابین باتونیک و پطروسیان برگزار شده بود در حرکت دوازدهم به نکته ای اشاره نموده و بجای حرکت 12.Fd3 که در بازی بالا انجام شده بود امکان 12.De4! را مطرح ساختیم که اینک طی بازی زیر به عواقب ناشی از این حرکت میپردازیم:

پطروسیان ♣ - اسپاسکی ♠ (مسکو ۱۹۷۱)

12.De4!? Cc-b4 13Fd7 جلوگیری از

13.Ce5 Ta7(13...b6 14.Cc6! Cxc6 15.C×C P×C 16.F×C

(با برتری کمی و کیفی)

14.Fb3 Cf6 15.Dh4 b6 16.Dg3 Fb7 17.Fh6 Ce8 (17...Ch5? 18.Dg4!)

18.Tac1 Rh8 19.d5! 19.P×P

در صورت 19...P×F سفید با 20.P×P حمله برنده ای خواهد داشت.

20.Fe3 Ta8 21.Cc4! Cd6 (21...Fc5 22.Ca5!)22.F×P Db8 23.Ca5 Cf5

24.D×D TaxD 25.C×F T×C 26.a5 Fg5 27.Tb1,d4 28.Cd5 Cc629.Fa4 Tc8

30.f4 Cc-e7 31.Tb-c1! Tc-b8 32.P×F C×C 33.Fc6 T×F 34.P×T Cd-e3

35.b7 CxT 36.TxC g6

(36...Cd6 37.TxP CxP 38.Tb4)

37.g4 Cg7 38.TxP Ce6 39.Td7

و سیاه تسلیم شد، چرا که در صورت 39...Cd8 سفید با 40.Fd5 و سپس Tc7 و Tc8 بازی را میبرد.

* * *

گامبی وزیر رد شده

The Queen's Gambit Declined

(1.d4, d5 2.c4)

اگر چنانچه سیاه تمایلی به پذیرفتن گامبی نداشته باشد می باید به یکی از طرق زیر بازی را ادامه دهد:

- I) 2...Cf6 دفاع مارشال
- II) 2...c5 دفاع متقابل
- III) 2...e5 ضد گامبی آلین
- IV) 2...Cc6 دفاع چیگورین
- V) 2...e6 دفاع اسلاو
- VI) 2...e6 دفاع ارتدوکس

دفاع مارشال

Marshall Defences

(1.d4,d5 2.c4 Cf6)

این دفاع به دلایل زیر امروزه کاربردی ندارد.
تا کاسز * - هاوازی * (بوداپست ۱۹۲۶)

2...Cf6 3.PxP CxP

(3...DxP 4.Cc3! و تسخیر مرکز e4)

4.Cf3

در صورت 4.e4 ادامه های زیر ممکن میگرد

4.e4 Cf6 5.Dd3 e5! 6.PxP Cg4 7.Cf3 Cc6 8.Fg5 (8.Ff4? Cb4) Fe7

9.FxF DxF 10.Cc3 CcxP 11.CxC,CxC

با وضعیتی برابر

و یا این ادامه:

4.e4 Cf6 5.Cc3 e5 6.Cf3 PxP 7.CxP c5 (7...Fc5 8.Fe3 Cg4 9.Ce6!

(با برتری سفید

8.Fb5+ Fd7 9.Cf5! FxF 10.DxD+ RxD 11.CxF CxP 12.Ff4

با حمله ای نیرومند

4...Ff5 5.Db3! Cc6 6.Cb-d2 (6.DxP? Cd-b4) 6....Cb6 7.e4 Fg6 8.d5

Cb8 9.a4 a5 10.Ce5 Cb8-d7 11.Fb5

با برتری سفید

دفاع متقارن

Symmetrical Defences

(1.d4 d5 2.c4 c5)

این شیوه دفاعی نیز ندرتاً مورد استفاده قرار می‌گیرد.

2...c5

اوکلی ❖ - استرین ❖ (۱۹۵۹)

3.cxd

ادامه 3.Cf3 بازی را به گشایش انگلیسی می‌کشاند و ادامه

(3.dxc d4! 4.Cf3 Cc6 5.e3 e4

نیز منجر به وضعیتی برابر می‌گردد.

3...Cf6!

این حرکت بنام واضح آن رویین اشتاین نامیده میشود.

ادامه:

3...DxP 4.Cf3 PxP 5.Cc3! Da5 6.CxP Cf6 (6...e5 7.Cb5!) 7.Cb3

گامبی وزیر ۴۵

Dc7 8.g3!

با امکان $Fg2$, $O-O$, $Ff4$ و یا $Fg5$ و سپس $Tc1$ که به برتری سفید می انجامد.

4.PxP

ادامه:

4.Cc3 (4.e4 Cxe4 5.PxP Cxc4! 6.Cc3 e5

(با وضعیتی برابر

4...CxP 5.e4 CxC 6.PxC g6

بازی را به وضعیتی مشابه واریانتهای دفاع گرونفلد می کشاند.

4...DxP 5.DxD

بنظر $5.Fd2,Ce4$ $6.Cf3$ نیز بد نیست.

5...CxD 6.Fd2

در اینجا راه دیگری برای سفید وجود دارد که به راه هانس مولر معروف است:

6.e4 Cb4 7.Ca3 e4!? 8.Fd2! (8.Fe3 f6!) 8...FxP 9.Tc1

با برتری سفید

6...e5 7.Ca3 Ca6! 8.e4 Cd-b4 9.Tc1 Fd7! 10.F1xC CxF 11.b4 b6!

12.c6 Fe6 13.Cb5 Fxb4!

با یک آخر بازی بهتر

* * *

ضد گامبی آلین

Albin Counter - Gambit

(1.d4 d5 2.c4 e5)

2...e5

این حرکت تند و عجولانه نهایتاً بنفع سفید تمام میشود.

3.d4xe5 d4

در صورت 5.e4 RxD 4.DxD+ 3...d5xc4 سفید به برتری میرسد

4.Cf3!

چنانچه سفید اقدام به انجام حرکت 3.e3 (بمنظور از بین بردن پیاده و یا انداختن شاه سیاه از قلعه) کند سیاه با 3...Fb4+ پاسخ داده و به طریقه زیر سفید را با مخاطراتی روبرو خواهد ساخت.

5.Fd2 PxP! 6.FxF PxP+ 7.Re2 PxC = C+! 8.Re1 Dh4+

انجام حرکت 6.Da4+ نیز بجای 6.FxF نمیتواند سفید را از حمله سخت سیاه مصون دارد چرا که در آنصورت سیاه با 6...Cc6 جواب گفته و در صورت 7.FxF حرکت 7...PxP+ را انجام خواهد داد و پس از 8.RxP Dd4+ 9.g3.Dd4+ به برتری خواهد رسید.

4...Cc6

حرکت 4...c5 طی ادامه زیر به برتری سفید می انجامد

4...c5 5.e3 Cc6 6.exd cxd 7.Fd3 Fg4 (7...Ce5 8.De2) 8.O-O

پس از انجام حرکت متن (4...Cc6) سفید دو راه پیش رو دارد یا 5.Cb-d2 و یا 5.a3 البته ادامه

5.Ff4 Fb4+ 6.Cb-d2 Fe6 7.e3 d3 (7...dxe 8.Fxe3 Cg-e7 9.a3)

8.Db3

و یا

5.Ff4 Cg-e7 6.Cb-d2 Cg6 7.Fg3 Fg4 8.Da4 Dd7 9.O-O-O

نیز برای سفید بد نیست

⊗ واریانت اول آلین:

5.Cb-d2 f6

در صورت

5...Fg4 6.Cb3 Fxf3 7.exf Dd7 8.f4 O-O-O,Fe2

سفید کسب برتری می کند ادامه:

5...Fb4 6.a3 Fxd2+ 7.Fxd2 Fg4 8.Db3

نیز به برتری سفید می انجامد اما ادامه 5...De7!? که شایسته بررسی و تأمل بیشتری است، هنوز آنطور که باید مورد مطالعه قرار نگرفته. اصولاً یکی از عواملی که سبب میشود حرکت 5.a3 (واریانت دوم) بر واریانت حاضر (5,Cb-d2) ترجیح داده شود احتمال انتخاب همین راه (5...De7!?) از سوی سیاه است که بغرنجیهای را سبب گشته و زحماتی را برای سفید موجب می گردد. مثلاً:

5...De7!? 6.Cb3 Fg4 (7...O-O-O (با تهدید

و یا

5...De7!? 6.g3 Fg4 7.Fg2 O-O-O (...CxP (وسپس

و یا اینکه

5...De7!? 6.a3 CxP

که در صورت 7.CxP? میتواند با 7...Cd3+ سفید را مات کند.

6.e5xf6 Dxf6

ادامه Cxf3 و 9.Cxf3 8.h3 Fxf3 7.a3 Fg4 6...Cxf6 نیز به برتری کمی و

کیفی سفید می انجامد.

7.g3 Fg4 8.Fg2 O-O-O 9.h3

سفید ضمن برتری کمی با رفتن به قلعه کوچک از پوزیسیونی برتر برخوردار

خواهد شد.

⊗ واریانت دوم آلین:

♣ پطروسیان ♣ - پوریکا ♣ (بلغراد ۱۹۵۴)

5.a3 Fg4

در صورت 5...a5 ممکن است سفید با 6.Db3! پاسخ گفته و بدنبال آن با انجام

حرکت $Cb-d2$ و سپس $Cb3$ پیاده $d4$ سیاه را تحت فشار قرار دهد.

6.b4 (6.Cb-d2 نیز بد نیست) 6...De7 7.Da4 O-O-O 8.Fc4 FxC 9.g3xF

Rb8 10.Cd2 Cxe5 11.Db3 Cg6 12.Fg3

سیاه از ساختمان پیاده ای بهتری برخوردار است ولی سفید به لحاظ شانسهای حمله در جناح وزیر و برتری دو فیل از برتری کیفی قابل ملاحظه ای برخوردار است.

دفاع چیگورین:

Chigorin Defence

(1.d4 d5 2.c4 Cc6)

2...Cc6

در این سیستم دفاعی که توسط استاد بزرگ شوروی میخائیل چیگورین طرح و بکار گرفته میشود. سیاه با حرکت اخیر در صدد انجام بی چون و چرای حرکت رهائیبخش $e5$... برآمده و در نظر دارد تا در صورت $3.Cf3$ با $3...Fg4$ و سپس FxC از مدافعان این خانه مرکزی بکاهد. تا امکان $e5$... را فراهم آورده باشد. اینک سفید سه راه $3.PxP$ و $3.Cf3$ و $3.Cc$ با پیش رو دارد.

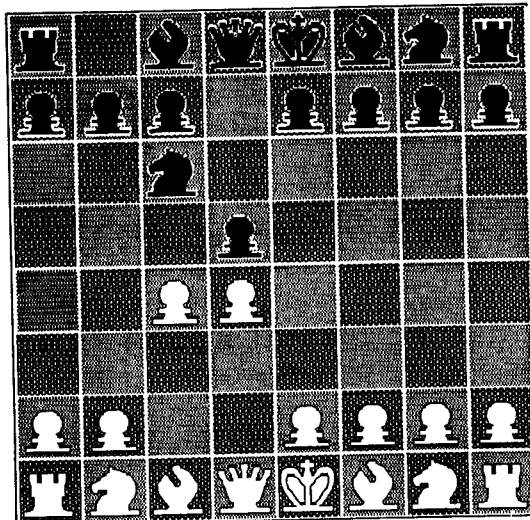

⊗ در صورت 3.PxP

3.PxP

ادامه زیر نشان میدهد که عواقب ناشی از این حرکت بنفع سفید نیست.

3...DxP 4.Cf3 e5! 5.Cc3 Fb4 6.Fd2 FxC 7.FxF e4 8.Ce5 e8!

9.PxP CxC 10.PxC Fe6

و سه پیاده در یک ستون خود گویای همه چیز است.

⊗ در صورت 3.Cf3

فیوشر ♣ - برونشتین ♣ (مسکو ۱۹۴۹)

3.Cf3 Fg4 4.Da4

این حرکت که پیشنهاد آلخین میباشد بهترین جواب در این واریانت تلقی میشود. بازی پیلسبوری ♣ - چیگورین ♣ (لندن ۱۸۹۹) نشان میدهد که حرکت 4.e3 بدلیل.

(4...e6 5.Cc3 Fb4 6.Db3 Fxf3 7.gxf Cg-e7 8.Fd2,O-O 9.Fd3 Tb8)

که ابتکار عمل را در اختیار سیاه قرار میدهد بنفع سفید نیست حرکت 4.Cxd نیز که توسط پیلسبوری ♣ در مقابل چیگورین ♣ (پترزبورگ ۱۸۹۵) بکار گرفته شده بود نیز باز بنفع سیاه تمام میشود. ببینید:

4.Cxd Fxf3 5.dxc Fxc6 6.Cc3,e6 7.e4 Fb4 8.f3f5!

این حرکت تهاجمی نشان میدهد که خانه e4 قابل دفاع نیست

9.e5

در صورت 9.Dd3 سیاه با 9...Cf6 جواب گفته و این حرکت را بی اثر

میسازد ادامه:

(9.exf exf 10.Fc4 Dh4+ 11.g3 De7+ 12.Rf2 (12.De2,Fxf3)

12...O-O-O)

نیز بواسطه تهدیدات $Df6$... و $Fc5$... برای سفید فایده ای ندارد.

9...Ce7! 10.a3 Fa5 11.Fc4 Fd5! 12.Da4+

(با تهدید $Dxd4$ 13.Fd2 Dh4+ 12.Fxd5 Cxd5

12...c6 13.Fb3 (13.Fxd5 cxd5 14.Fd2 b5

با امکان $15...Dh4+$

13...Db6! 14.Fc2 Da6! 15.Fd1 Fc4! 16.f4 O-O-O 17.Fe3 Cd5

18.Fd2 Cb6 19.Dc2 Txd4

با برتری کمی و کیفی سیاه

4...Fxf3 5.e2xf3 e6 6.Cc3 Cg-e7

ادامه $6...dxc$ بعلت عقب ماندن سیاه و گسترش بنفع وی نیست

7.Fe3

7.PxP PxP 8.Fb4 a3 9.FxC+ CxF 10.O-O Dd7

(وسپس $11...O-O-O$ و یک بازی بهتر)

7...g6 8.c4xd5 e6xd5 9.Fb5 Fg7 10.O-O,O,O-O

با امکاناتی بالنسبه برابر

⊕ در صورت $3.Cc3$

دونر ♣ - کنی ♣ (هلند ۱۹۷۱)

3.Cc3 PxP

کرس ♣ - تریوگوف ♣ (شوروی ۱۹۵۱) چنین ادامه دادند

3...Cf6 4.Cf3 Fg4 5PxP Cxd5 6.e4 FxC 7.PxF Cf6 8.d5 Cb8

9.Fg5

و سفید مرکز را کاملاً تحت کنترل خویش در آورد.

تریوگوف ♣ در بازی دیگری که مقابل بونداروسکی ♣ (شوروی ۱۹۵۱)

انجام داد راه دیگری را برگزید، او چنین ادامه داد.

3...e6 4.Cf3 Fb4 5.Fg5! f6 6.Fd2 Cg-e2 7.e3 O-O 8.a3

حال سیاه مجبور است که با تعویض در خانه c3 امتیاز برتری دو فیل را به سفید اعطا کند.

4.Cf3 Fg4?

ادامه بازی بخوبی نشان میدهد که این حرکت نادرست است حرکت صحیح در اینجا 4...Cf6 میباشد که ادامه زیر را بدنبال دارد.

5.e4 (5.d5 Ca5 6.Da4+ c6) 5...Fg4 6.Fe3 e6! 7.FxP Fb4

با گسترشی فعال و اعمال فشار بر پیادهای مرکزی سفید.

5.d5 FxC 6.e3xF Ce5 7.Ff4 Cd7

7...Cd3+ 8.FxC PxP 9.Cb5

با برتری سفید

(در صورت)

7...Cg6 8.FxC4!! CxF 9.Fb5+ c6 10.PxP! (10...a6 11.b7+

با وضعیتی برنده

8.Fxc4 a6 (8...Cg-f3? 9.Cb5) 9.O-O Cg-f3 10.Te1 Ch5 11.Fe3 g6

12.d6! c7xd6 13.Db3 e6 14.Fd4 Fg7 15.Fxe6! O-O

(15...PxP 16.DxP+ Rf8 19.Ta-d1 FxF 20.TxF ch-f6 21.Dd6+

22.Cd5 (و سپس)

16.FxF Cc5! (16...RxF 17.fxc 18.Cd5 (و سپس)

17.Da3 RxF 18.Fd5 Dg5 19.Ta-d1, Ta-e8 20.TxT TxT

21.g3, De7 (21...Cf4 22.Ce4) 22.b4 Ce6 23.Ce4 f5 24.Dc3+ Rh6 25.FxC

PxC 26.Fd5 Cf6 27.Fxe4 CxF 28.PxC DxP 29.Dd2+ Rg7 30.DxP Te7

31.h4 De2 32.Dd4+ Rh6 33.Df4+ Rg7 34.Td2 De1+ 35.Rg2 Tf7

36.Dd4+ Rg8 37.Tc2.De6 38.a4 Df5 39.Te5 Df3+ 40.Rg1 Tf8 41.Tc7

و سیاه تسلیم شد چرا که در صورت 41...Tf7 نیز با

42.Tc8+ Tf8 43.TxT+ DxT (43...RxT 44.Dh8+) 44.Dd5+

روبرو شده و بدلیل ضعف کمی بازی را از دست میداد.

دفاع اسلاو

The Slave Defence

(1.d4 d5 2.c4 c6)

2...c6

معایب و محاسن این دفاع را که به چک نیز معروف است میتوان در اصول زیر خلاصه کرد:

۱- محروم نمودن اسب b8 از بهترین خانه گسترش خود

۲- از دست دادن یک تمپ در صورت انجام c6-c5

۳- دفاع از پیاده d5 و بالنتیجه مستحکم کردن مرکز بدون مسدود نمودن راه فیل c8

۴- ایجاد امکان b5 و تهدید به گرفتن پیاده c4

اینک سفید برای مقابله با این حرکت که معایب و محاسن آن فوقاً برشمرده شد. میتواند یکی از واریانتهای زیر را برگزیند.

I) 3.e3

II) 3.Cc3

III) 3.PxP واریانت تعویضی اسلاو

IV) 3.Cf3 خط اصلی

⊗ در صورت 3.e3

3.e3 e6 4.Cc3 f5 5.Fd3 Cf6 6.Cf3.Fd6 7.Dc2 Ce4

سیاه امکاناتی برای حمله در جناح شاه بدست می آورد.

⊗ در صورت 3.Cc3

3.Cc3

در مقابل این حرکت، سیاه چهار امکان 3...PXP و 3...e5 (معروف به ضد گامبی ویناور) و 3...Cf6 و 3...e6 را در اختیار دارد که بهترین آنها حرکت 3...PXP می باشد که به وضعیتی برابر می انجامد

3...PXP 4.e5 (4.a4 e5!) 4...b5 5.a4 b4 6.Ce4 Dd5 7.Cd2 c3 8.bxc
bxc 9.Cb1 Da5 10.Dc2 e5

با امکاناتی تقریباً برابر

کنتر گامبی ویناور طی حرکات زیر به برتری سفید منجر میشود:

3...e5 4.cxd cxd 5.Cf3 e4 6.Ce5

و یا:

3...e5 4.cxd cxd 5.e4! dxe 6.Fb5+

اما در بازی بین توکماکف ♣ - مورداسف ♠ (۱۹۷۸) سیاه در مقابل

3.Cc3 حرکت 3...Cf6 را انجام داد و پس از ادامه

4.e3 e6 5.Cf3 Cb-d7 6.Fd3 dxc 7.Fxc4 b5 8.Fd3 a6 9.e4 c5
10.d5

بازی به واریانت بلومنفیلد کشانده شد که شرح آن پس از این آمده است به

هر حال ادامه این بازی از اینقرار بود.

10...c4 11.dxe cxd 12.exd+ Dxd7 13.O-O Fb7 14.Fg5 Fe7 15.Ce5
De6 16.Cxd3 Td8 17.Te1 O-O 18.Df3 h6 19.Cf4 De5 20.FxC FxF
21.Cf-d5 Tf-e8 22.Te2 Td6 23.Ta-e1 Fd8 24.De3 Td-e6 25.Dg3 Dd4
26.De3 De5 27.a3 Fa5 28.b4 Fd8 29.h3 Tg6 30.Td1 Ff6 31.Td3 Db8
32.Cxf6 TxC 33.Td4 Tf-e6 34.Dd3 Df4 35.Te3 De5 36.Cd5 Fc6 37.f4

Db8 38.e5 FxC 39.TxF Db6 40.Rh2 f6 41.Te4 Dc6 42.Dd4 fxe
43.fxe Tg6 44.Td7 Dc2 45.Tg4 Te-e6 46.Dd5 Rh7

و سیاه تسلیم شد.

1.d4 d5 2.c5 c6 پس از (برن ۱۹۷۵) * - بیدنارسکی *
3.Cc3 چنین ادامه دادند.

3...e6 4.e3 Fd6 5.Cf3 f5 6.Fd3 Ch6

6...Cf8 میتوانست بازی را به واریانتهی بکشاند که تحت عنوان 3.e3 فوقاً

مطرح ساختیم

7.Dc2 O-O 8.b3 Fd7 9.Fb2 Fe8 10.Ce2 a5 11.Ce5 Cd7 12.h3 a4
13.O-O g5 14.f3 axb 15.axb TxT 16.FxT Df6 17.f4 Dg7 18.fxg Dxg5
19.Cf4 De7 20.f3 Cf7 21.Cf3 Cg5 22.Fe1 Tf7 23.DxC DxC 24.Tf3
Dh6 25.cxd cxd 26.Dc8 Rf8 27.Fg3 e5 28.dxe Fxe5 29.cxd5 Dd6
30.Cc7 FxF 31.DxF+ Rg7 32.Ce6+ Rh6 33.Dxf7 Fe5 34.Dxf5

و سیاه تسلیم شد.

⊗ واریانت تعویضی اسلاو:

3.PxP PxP 4.Cf3 Cf6 5.Cc3 Cc6

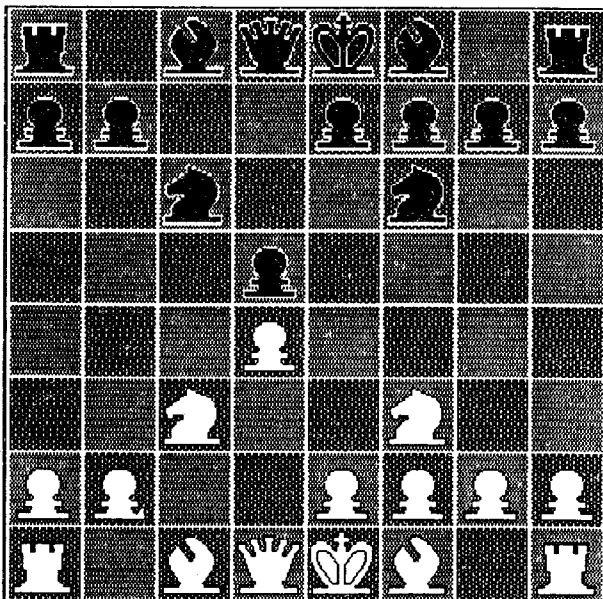

حرکت 5...Ff5? بدلیل 6.Db3! خوب نیست

6.Fc4

در اینجا مسئولیت انتخاب باقیمانده راه به گردن سیاه می افتد، او می بایست از میان دو واریانت زیر یکی را برگزیند:
(یا

6...Fc5

و یا)

6...e6

پل کرس جدا از ایندو واریانت حرکت 6...Da5!? را پیشنهاد میدهد ولی این حرکت پس از

7.e3 Ce4 (7...Fc5!?) 8.Db3 e6 9.Fd3 Fb4 10.Ta-c1

به برتری سفید می انجامد

⊗ واریانت اول تعویضی اسلاو

6...Fc5

اسپاسکی ♣ - لارسن ♣ (۱۹۶۸)

7.e3 e6

اگر چنانچه سیاه برای جلوگیری از 8.Fb5 حرکت 7...a6 را انجام دهد سفید کسب زمان کرده و طی ادامه

8.Ce5 Tc8 9.g4! Fd7 10.f3! e6 11.Fd3

کسب برتری می کند

8.Fb5

باتوینیک ♣ - تریفونویچ ♣ (مسکو ۱۹۴۷) به نحو زیر ادامه داده و پوزیسیون متقارن و زیبایی را پدید آوردند

8.Db3!? Fb4! (8...Db6 9.DxD PxD! 10.a3! (با برتری سفید

9.Fb5 (9.a3 FxC+ 10.PxF O-O 11.Dxb7 Da5! 12.Db3 Ta-b8!)

9...O-O 10.O-O FxC 11.FxC Fxb2 12.Fxb7 FxT 13.TxF Db6

14.FxT TxF

با امکاناتی برابر

8...Cd7!

ادامه دیگر عبارتست از 8...Fb5 که پس از

9.Ce5! Da5 10.FxC+ PxP 11.O-O FxC 12.PxF

سفید وضعیت بهتری خواهد داشت مثلاً بازی باتوینیک ♣ - تال ♣ (۱۹۶۱)

به شکل زیر دنبال شد.

12...DxP 13.Dc1! DxD 14.TfxD O-O 15.f3 h6 16.Cxc6 Tf-e8

17.a4 Cd7 18.Fd6

و یا باتوینیک ♣ - پومار ♣ (آمستردام ۱۹۶۶) چنین ادامه دادند:

12...Tc8 13.c4 O-O 14.g4! Fg6 15.c5 Ce4 16.f3

9.0-0

در صورت

9.Da4?! Db6 10.0-0 Fe7 11.Ta-c1 0-0 12.a3 Tf-c8

سیاه بازی راحت و خوبی خواهد داشت.

9...Fe7 10.Tc1 0-0 11.h3 Tc8

با وضعیتی برابر

⊗ واریانت دوم تعویضی اسلاو:

باباتسف ♣ - پومار ♣ (اسکوپیه ۱۹۷۲)

6...e6 7.e3 Fd6

7...Ch5!? 8.Fg5

(تایمانوف حرکات 8.Fe5 و یا 8.Fb5 را پیشنهاد میدهد.)

8...Db6 9.a3h6 10.Fh4 g5 11.Fg3 CxF 12.h2xC Fg7

با وضعیتی تقریباً برابر

8.Fg3 0-0

پطروسیان ♣ - اسمیس洛夫 ♣ (مسکو ۱۹۶۷) اینطور دنبال کردند.

8...FxF 9.h2xF a6 10.Fd3 Db6 11.De7 Fd7 12.0-0-0 b5

(12...0-0-0? 13.Fxa6!) 13.e4!

با برتری سفید

گئورگیو ♣ - پومار ♣ (اسکوپیه ۱۹۷۲) به نحوی دیگر ادامه دادند ولی

باز سفید برتری جست:

(8...Ce4 9.CxC PxC 10.Cd2 f5 11.Fb5 0-0 12.FxC PxP 13.Da4

FxF 14.h2xF Db6 15.Cc4

9.Fd3 b6

تایمانوف در اینجا ادامه

9...Te8 10.Ce5 (10.O-O (بنظر بهتر میرسد) FxC 11.PxF Cd7 12.f4
Cc5!

را پیشنهاد میدهد که به وضعیتی برابر می انجامد.

10.Tc1 Fb7 11.Fh4 Fe7 12.O-O Tc8 13.Fb1 h6

(13...Ce4 14.FxF CxF 15.CxC PxC 16.Cg5!)

14.De2 (فراهم آوردن مقدمات Ce5,Td1)

14...Ch7 15.Fg3 Cf6

(15...f5 16.Ce5 Cf6 17.f3 e4 با فراهم آوردن امکان)

16.Ce5 CxC 17.FxC Fd6 18.Cb5! FxF 19.FxF Ce4 20.f3

(20...Cxa7? TxT 21.TxT Db8 22.Cb5 DXP سیاه)

20...Cc5 21.b4 Cd7 22.Cd6 Tc7 23.Dd3 f5 24.f4 Fa8 25.Dd2 Cf6

26.TxT DxT 27.Txc1 Dd7 28.Fd3

(با کنترل c8,b5)

28...Ce4 29.FxC d5xF 30.b5

بسته شدن آخرین روزن، اینک سیاه دچار خفقتان گشته

30...Fd5 31.h4

(جلوگیری از g5 که میتواند در آزاد سازی سیاه مؤثر باشد.)

31...Ta8 32.a3

این حرکت پیاده را از خطر گرفته شدن توسط فیل می رهاند حرکت a4 با

Fb3 روبرو میشد

32...a6 33.PxP TxP 34.Tc8+ Rh7 35.Dc1 b5 36.Tc7 Dd8

(36...Tc6!? 37.TxD TxD+ 38.Rh2 Tc3 39.Cxf5! PxC 40.TxF Txe3

41.h5 TxP 42.e6 Ta7 43.TxF5 Te7 44.Te5 b4 45.f5

و پیاده گذشته سفید تبدیل خواهد شد در حالیکه پیادهای سیاه برای تبدیل

شدن راه دراز و نافرجامی را پیش رو دارند

37.h5 Dh4 38.Ce8! 39.Cf6+! DxC

(و مات می کند +40.Tc8 39...Rh?)

40.PxD TxD+ 41.TxT PxP 42.Tc5 Fc4 43.a4

و سیاه تسلیم شد

⊗ خط اصلی دفاع اسلاو:

3.Cf3 Cf6

تربیال در مقابل کاپابلانکا (کارلسباد ۱۹۲۹) حرکت 3...e6 را انجام داد و دچار وضعیت خفقان آوری شد ادامه این بازی بدین شکل بود (واریانتهای مشابه این واریانت در قسمت دفاع نیمه اسلاو مورد بحث و بررسی قرار گرفته است):

4.Fg5 Fe7 5.FxF DxF 6.Cb-d2

سفید با این حرکت مانع 5xc4 و بالنتیجه باز شدن وضعیت سیاه میگردد.

6...f5 7.e3 Cb-d7 8.Fd3 Ch6 9.O-O-O 10.Dc2 g6

سفید ضمن دفاع از f5 در نظر دارد تا با حرکت احتمالی 5xc4 از طریق 6xd5 مقابل 6xd5 مقابله نموده و فیل c8 خود را آزاد سازد انجام حرکت 6xd5 در مقابل 5xc4 برای سیاه هیچ خوب نیست چرا که سفید در آنصورت با ناظر ساختن رخ بر این ستون برتری بزرگی بدست می آورد.

11.Tb1! Cf6 12.Ce5 Cf7 13.f4 Fd7 14.Cd-f3! Td8 15.b4! Fe8

16.Tc1 a6 17.Df2 e5 18.CxC 19.Cf3! Td-c8 20.c5!

4.Cc3

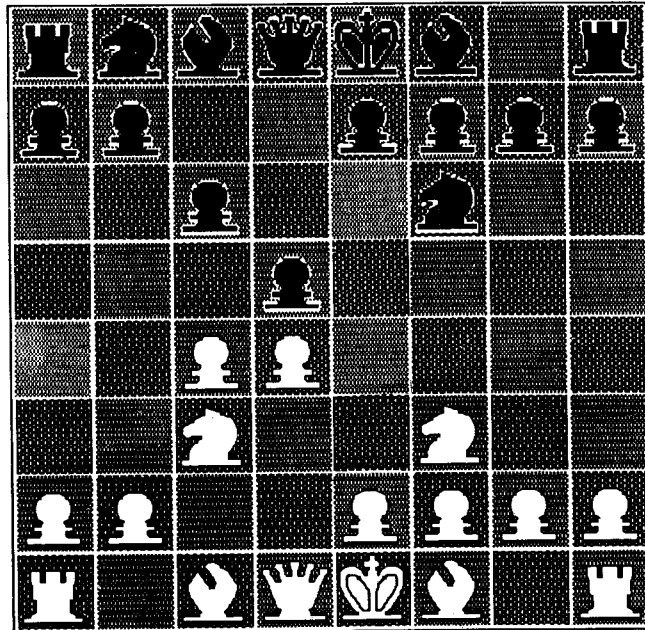

(7B)

اینک سیاه دو واریانت زیر را در اختیار دارد:

(یا

4...P×P

و یا)

4...e6 (نیمه اسلاو)

⊛ واریانتهای پس از 4...P×P

4...P×P

پس از این حرکت از سوی سیاه سفید سه ادامه 5.Ff5 و 5.e4!؟ معروف به گامبی تولوش - گلر و 5.a4 را در اختیار دارد. پس از حرکت 5.Ff5 همانطور که بازی لیلیانتال ♣ - لونفیش ♣ (مسکو ۱۹۳۵) نشان میدهد.

(6.Ce5 Cb-d7 7.Cxc4 Dc7 8.g3 e5 9.dxe Cxe5 10.Ff4 Cf-d7

) با وضعیتی برابر

6...e6 7.Fxc4 Fb4 8.O-O,O-O 9.De2 Ce4 10.Cxe4 Fxe4 11.Ce5

Cd7 12.Fd3 Fxd3 13.Cxd3 Fd6 14.Fd6 e5

به وضعیتی برابر می انجامد.

اما حرکت 5.e4!؟ پیچیدگیهای بیشتری را موجب گشته که ما ذیلاً تحت

عنوان گامبی تولوش - گلر بدان خواهیم پرداخت.

⊕ گامبی تولوش - گلر:

Tolush - Geller Gambit

(1.d4 d5 2.c4 c6 3.Cf3 Cf6 4.Cc3 PxP 5.e4!?)

گلر ⊕ - انزیکر ⊕ (استکهلم ۱۹۵۲)

5.e4!?

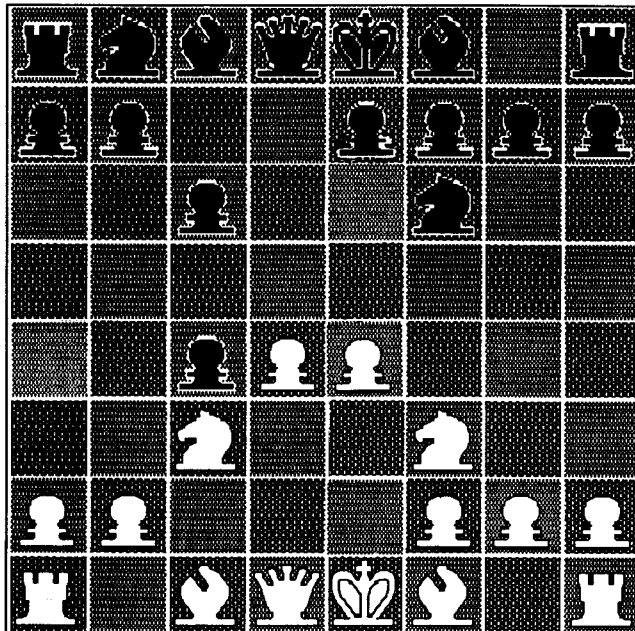

(8B)

5...b5 6.e5

گلر * در بازی دیگری مقابل فلورین * (هلسنکی ۱۹۵۲) بجای این حرکت 6.Dc2 را انجام داد و پس از طی ادامه ای اینچنین:

6...e6 (6...Ca6!? 7.Fe2 g6 8.Fg5 Fg7 9.O-O) 7.Fe2 g6 8.O-O Cb-d7
9.Fg5 h6 10.Fh4 Db6 11.Tf-d1 g5!? 12.Fg3 Ch5 13.a4 CxF 14.h2xC
a6 15.d5

و امکان حمله ای خطرناک را بدست آورد.

6...Cd5 7.a4

پس از 7.Cg5!? ممکن است بازی به یکی از این راهها کشانده شود:
یا

7...e6 8.Dh5 Dd7 (8...g6 9.Df3

) و سپس 10.Cg-e4

9.Cxh7 Rh8 10.CxF

با وضعیتی مبهم

7...h6 8.Cg-e4 e6 9.a4 b4 (را میدهد) 9...Db6 پیشنهاد (ایوه در اینجا پیشنهاد 9...Db6 را میدهد)
10.Cb1 Fa6 11.Dg4 b3 12.Fd2 Cb4 13.Ca3

با برتری سفید

(و یا اینکه

7...Ff5 8.e6!? PxP (8...FxP 9.CxF PxC 10.Dh5+ Rd7) 9.g4 h6
10.PxF PxC 11.fxe

با وضعیتی مبهم که احتمالاً بنفع سفید تمام میشود

7...e6

نایدروف * - اوپانن * (هلسنکی ۱۹۵۲) چنین ادامه دادند:

7...Fb7 8.e6! f6 (8...PxP 9.Ce5) 9.g3 Dd6 10.Fh3 Ca6 11.O-O

با برتری سفید

7...Fe7 نیز با 8.Cg5! روبرو خواهد شد و حرکت 7...Ff5 نیز طی ادامه
8.PxP CxC

در اینجا لیلیانتال این ادامه را پیشنهاد می کند:

(8...Cb4 9.FxP! Cc2+ 10.Re2 CxT 11.Da4 Fc2! 12.DxC

) با وضعیتی تقریباً برابر

9.PxC PxP 10.Cg5! e6 11.g4!

به برتری سفید می انجامد.

8.PxP CxC 9.PxC FxP 10.Cg5 Fb7 11.Dh5 g6

بعد از 11...Dd7 بهترین جواب 12.Fe2! میباشد نه 12.Cxh7?! چرا که پس از

این حرکت سیاه میتواند با حرکت 12...Cc6! و طی ادامه

13.Cf6+ PxC 14.DxT PxP!

امکان حملات متقابلی را بدست آورد. اما 12.Fe2! پس از

12...FxP 13.Tg1 Fd5 14.Cxh7! Cc6 15.Cf6+PxP 16.DxT O-O-O

17.Tg8

به برتری سفید می انجامد

12.Dg4 Fe7 13.Fe2 Cd7 14.Ff3! Dc7?!

حرکت درست در اینجا 14...Dc8! میباشد که پیشنهاد پطروسیان است. و

ادامه ای اینچنین را بدنبال دارد:

14...Dc8!

با امکاناتی متقابل 17.PxP eP CxP 16.Fa3 f5 15.Ce4 O-O (حال اگر

15.Fa3 Fxf3! 16.CxF Da6! (و یا اگر

15.Ce4 Cb6. را پیشنهاد میدهد. 15...h5!/? فلور حرکت 16.Fa3 Tg8

17.Fb4 FxC 18.Fxe4 Cd5 19.FxC! PxP 20.FxF DxF 21.O-O Rf8

22.Tf-b1 a6 23.Df3 De6?

ادامه 23...Rg7 24.Dxd5 Tg-d8 میتوانست بختهای را برای تساوی در اختیار
سیاه قرار دهد ولی حالا:

24.Df6!! Dc8 (24...DxD 25.PxD 26.Txb5 (با تهدید

25.f4 Db7 26.Ta5 Re8 27.Tb-a1 b4 28.PxP DXP 29.Txd5 Db7

30.e6

و سیاه بدلیل 30...PxP 31.Dxe6+ Rf8 32.Td7 تسلیم شد.

* * *

⊗ در صورت 5.a4

5.a4

در مقابل این حرکت سیاه امکانات

5...a5, 5...Ff5, 5...Ca6, 5...e6

رادراختیار خواهد داشت.

بوگولیوبوف ⊕ - آلمخین ⊕ در اولین دور مسابقات دو جانبه اشان (۱۹۲۹)

چنین ادامه دادند:

5...e6 6.e4 Fb4 7.e5 Cd5 8.Fd2 Fxc3 9.b2xc3 b5 10.Cg5! f6

11.e5xf6 Cxf6 12.Fe2 a6 13.Ff3!h6 14.Fh5+ CxF 15.DxC+ Rd7 16.Cf7

De8 17.Dg6! Tg8 18.Ff4 Fb7 19.Fg3 Re7 20.Fd6+ Rd7 21.O-O c5

22.d4xc5 23.a4xb5 a6xb5 24.TxT FxT 25.Ta1 Cc6 26.Ce5

و سیاه تسلیم شد.

چرا که در صورت 26...CxC سفید میتوانست با 27.Ta7+ و سپس De4+ سیاه

را مات کند و در صورت 27...Rd8 و یا 27...Rc8 نیز سیاه وزیر و فیل خود را از

دست می دهد.

واسیلیف ⊕ - نیسمان ⊕ (۱۹۷۸) اینطور دنبال کردند:

5.a4a5 6.e3 Fg4 7.Fxc4 e6 8.h3 Fh5 9.O-O Fb4 10.De2 O-O

11.Td1 Fxc3 12.bxc Ce4 13.g4 Fg6 14.Ta3 Cd7

با وضعیتی برابر

کناک ♣ - استارک ♣ (۱۹۷۸)

5.a4 Ff5 6.e3

پرزپیور کادر مقابل شرن (۱۹۲۸) با ادامه

6.Ce5 e6 7.f3 Fb4 8.e4 Fe4 9.f3xe4 Cxe4

تا حرکت دهم وضعیت آنچنان بدی نداشت ولی پس از این ادامه بجای حرکت خوب 10.Fd2 حرکت اشتباه 10.Df3/ را انجام داد و پس از

16...Dxd4! 11.Dxf7+ Rd8 12.Dxg7 Fxc3+ 13.b2xc3 Df2+

مجبور به تسلیم گردید:

6...e6 7.Fxc4 Fb4 8.O-O O-O 9.Ch4 Cb-d7 10.f3 Fg6 11.Cxg6
hxcg 12.Dc2 De7 13.a5 c5 14.Db3 cxd 15.exd b6 16.a6 Ta-c8 17.Cb5
Ta8 18.Ta4 Fd6 19.Fg5 Tf-e8 20.Te1 Df8 21.Fxe6! Fxh2+ 22.Rxh2 fxe
23.Txe6 Rh8 24.d5

و سیاه تسلیم شد.

آلبورت ♣ - پلاتونوف ♣ (۱۹۷۸) چنین دنبال کردند:

5.a4.Ca6 6.e3 Fg4 7.Fxc4 e6 8.h3 Fh5 9.O-O Cb4 10.a5 Fe7
11.Fe2 O-O 12.g4-Fg6 13.Ce5 Fc2! 14.Dd2 c5 15.Ff3 cxd 16.exd
Cf-d5 17.a6! bxa 18.Fxd5 exd 19.Ca2 CxC 20.Dxc2 Cb4 21.Da4 f6
22.Cc6 Cxc6 23.Dxc6 Dd6 24.Dxd6 Fxd6 25.Txa6 Fc7

باوضعیتی تقریباً برابر

⊗ واریانت نیمه اسلاو:

(1d4.d5 2.c4 c6 3.Cf3 Cf6 4.Cc3 e6)

4...e6 5.e3 Cb-d7

از اینجا بنا به انتخاب سفید دفاع نیمه اسلاو به یکی از این دو واریانت کشانده

خواهد شد.

- 6.Fd3 واریانت مران
6.Ce5 واریانت رویین اشتاین

⊗ واریانت مران:

Meran Variation

6.Fd3 P×P

حال سفید یک تمپ از دست داده اما لارسن در مقابل پورتیش (۱۹۷۲) از این امتیاز یعنی گرفتن یک تمپ صرفنظر کرد ولی برغم این موضوع توانست طی ادامه زیر اوضاع را متعادل سازد.

(6...Fd6 7.e4 d4xe4 8.C×P 9.F×C O-O)

حرکت 9...Cf6 طی ادامه

10.Fc2 O-O 11.O-O h6 12.De2

به برتری سفید منجر میشود ادامه 9...Fb4+ نیز بخاطر

10.Rf1 O-O 11.h4 Cf6 12.Fc2

که ابتکار بازی را در اختیار سفید قرار میدهد برای سیاه خوب نیست:

10.O-O c5!? 11.Fc2 Dc7 12.Dd3 f5!

در صورت:

6...Fe7 7.O-O , O-O 8.e4 dxe 9.Cxe4 b6 10.De2 Fb7 11.Td1 Dc7

سیاه برغم داشتن وضعیت محکم بیش از اندازه محدود خواهد شد.

7.F×P b5 8.Fd3 (8.Fb3 b4 9.Ce2 Fa6)

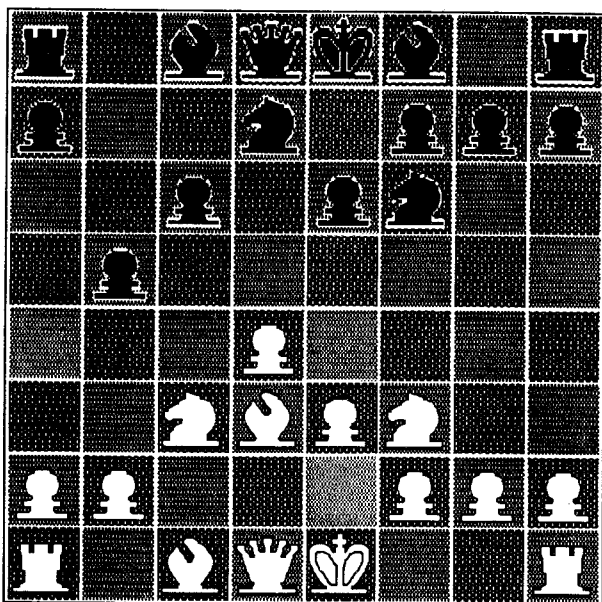

(9B)

اکنون نوبت به سیاه رسیده که مسیر آتی را از میان راههای زیر برگزیند:

I) 8...b4 نئو مران

II) 8...Fb7 واریانت وید

III) 8...a6 خط اصلی مران

⊛ واریانت نئو مران:

Neo - Meran Variation

پورتیش ⊛ - یوهانسن ⊛ (هاوانا ۱۹۶۶)

8...b4 9.Ce4 Fe7

حرکت 9...CxC میتواند طی ادامه

(10.FxC Fb7 11.O-O (11.Da4 Db6!))

ادامه 11.Fd2 Fe7 12.a3 نیز میسر است.

11...Fe7

به وضعیتی تقریباً برابر بیانجامد ولی با انجام حرکت متن از سوی سیاه همانطور که خواهیم دید سفید موقعیتی فعال بدست خواهد آورد.

10.CxC+ CxC 11.Da4! Fb7 12.Fd2 a5 13.e4! O-O 14.e5 Cd7?!
15.Dc2 h6 16.h4 e5 17.Th3! Fxc 18.Fxh6!! Fxh4 19.PxF PxF 20.Rg2!
CxP 21.PxC Dd4 22.TxF! DxT 23.Tg1+ Rh8 24.Dc1! f6 25.Tg6!

و سیاه تسلیم شد

⊗ واریانت وید:

Wade Variation

8...Fb7

اولمن ⊗ - لارسن ⊗ (۱۹۷۱)

9.e4

پولگایفسکی ⊗ - لارسن ⊗ (پالما ۱۹۷۰) با ادامه زیر به وضعیتی برابر

رسیدند:

(9.O-O b4 10.Ce4 Fe7 11.CxC+ CxC 12.e4 O-O)

اما بیلپاوسکی ⊗ - پلاتونوف ⊗ (کی یف ۱۹۷۸) چنین ادامه دادند.

(9.a3 Fd6 10.O-O O-O 11.Dc2 a5 12.Fd2 De7 13.h3 b4 14.axb
axb 15.Ce4 CxC 16.FxC

و سفید مختصر برتری بدست آورد.

9...b4! 10.Ca4 c5 11.e5 Cd5 12.CxP

(12.PxP? Da5 13.O-O FxP!)

(12.O-O,a6 13.Fg5 (13.Te1!?) Fe7 14.FxF DxP 15.Tc1 PxP 16.Te1

O-O

12...CxC!

در صورت

12...FxC 13.PxF Cxc5 14.Fb5+ Rf8 15.O-O

سفید وضعیت بهتری پیدا می کند

13.PxC FxP! 14.Fb5+ Re7 15.O-O (15.Fg5+ f6 16.Fh4 Da5!)

15...Dd6 16.Fd3 h6 17.De2 Th-d8

حال سیاه فشار غیر قابل تحملی را در این ستون اعمال می کند.

18.Fd2 Rc8 19.Ta-c1 Ta-c8 20.Tc2 a5 21.Tf-c1,Rg8 22.h3 Ce7

23.Ce1 Fd4 24.TxT TxT 25.TxT CxT

حال با رفتن رخها، سفید در خانه های $e5, b2, f2$ دچار ضعف شدیدی گشته لارسن در اینجا بهترین دفاع را برای سفید در حرکت $26.Cf3$ میداند ولی اولمن چنین ادامه داد.

26.b3? Ce7 27.Cf3 Fc5 28.Fe1 Cf5 29.Rf1 (29.Fe4 Cg3!) 29...Dc6!

30.Fb5 Dc7 31.Fd3 Cd4 32.CxC,FxC 33.f4? (33.Fe4.Fc8 درست بود)

33...Dc1 34.Dd2 , Da1 35.Dc2 Fc3 36.Db1 Fa6!

و سفید تسلیم شد.

⊗ خط اصلی مران:

8...a6 9.e4 c5

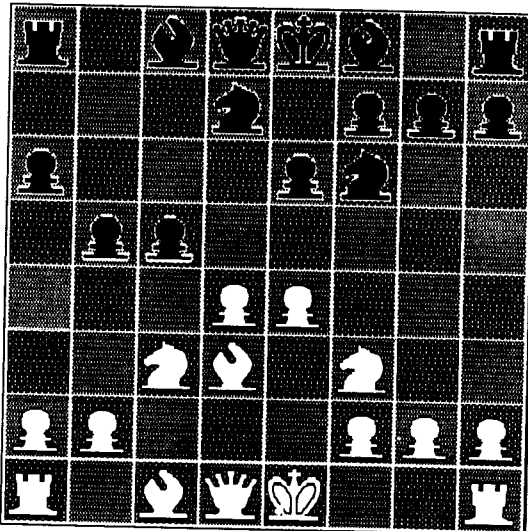

(10W)

از اینجا واریانت اصلی مران خود به دو واریانت بلومفیلد و واریانت رینولدز تقسیم میشود

I) 10.e5 واریانت رینولدز

II) 10.d5 واریانت بلومفیلد

⊗ واریانت رینولدز:

Reynolds Variation

10.e5 c5xd4

در صورت 12.O-O exd 11.Cxd5 10...Cd5 پیاده e5 سفید باعث زحمت سیاه خواهد شد.

11.Cxd4

ادامه 12.PxP FxP 11.PxC PxC نتیجه ای برای سفید ندارد

11...CxP

باتونیک ♣ - ایوه ♠ (۱۹۴۸) چنین ادامه دادند:

11...PxC 12.PxC Db6 13.PxP FxP 14.O-O Cc5

در صورت 17.Ce5 16.Te1 Ta-c8 15.Ff4.Fb7 14...O-O نیز سیاه وضع

خوبی نخواهد داشت

15.Ff4 Fb7 16.Te1 Ta-d8

ادامه

16...CxF 17.DxC Fxf3 (17...O-O 18.Cg5) 18.Dxf3 O-O 19.Dg3

برای سیاه بهتر بود اگر چه باز سفید برتری داشت.

17.Tc1 Td5 18.Fe5! Fxe5 19.Txe5 TxT 20.CxT Cxd3 21.Dxd3 f6

22.Dg3!! f6xe5 23.Dg7 Tf8 24.Tc-c7! DxT

(24...Dd6 25.Txb7 d3 26.Ta7 Dd8 27.Dxh7)

25.Dxc7 Fd5 26.Dxe5

12.CxC PxC 13.Df3

در صورت

13.FxP+ Fd7 14.CxF Da5+ 15.Fd2 DxFb5 16.CxC+ PxC

سیاه وضعیت فعالی خواهد داشت.

13...Fb4+ 14.Re2 Tb8

دو ادامه ، 14...Fd7 و 14...Dd5 بدلیل

14...Dd5 15.Dxd5 Cxd5 16.Fxb5+ Rf8 17.Cc6

14...Fd7 15.Fg5 Tb8 16.Cxd7 Dxd7 17.Fxf6 gxf 18.Dxf6

برای سیاه خوب نیست و به برتری سفید می انجامد

15.Dg3 (15.Cc6 Fb7 16.Fxb5 Db6)

15...Dd6 16.Cf3 DxD 17.h2xD Fc5

با وضعیتی برابر:

⊗ واریانت بلومفیلد

Blomenfeld Variation

10.d5 e5

در صورت 12.Fg5! 11.e5! Cg4 10...PxP سفید حمله خطرناکی خواهد

داشت

در صورت

10...c4 11.PxP! FxP 12.De2 Fe7 13.O-O b4 14.Cd1 c4 15.Fc2
Fc5 16.Ce3

سفید با در اختیار گرفتن بهترین خانه ها برای مهرهای خود برتری میابد.

ادامه 10...e4 نیز تأمین کننده منافع سیاه نیست مثلاً اولمن ♣ - فیوشز

♣ (آلمان شرقی ۱۹۶۳) چنین ادامه دادند:

(در مورد 11...PxP میتوان رجوع کنید به بازی توکماکف - مورداسف)

12.Fc2 Fb7 13.O-O Dc7 14.De2 Fd6 15.Cg5! Cc5 16.f4.e5 17.a4!
b4 18.Cd5!

با امکانات بسیار خوب

11.b3! Fd6

پس از 12.PxP از 11...c4!؟ ممکن است بازی به یکی از دو راه زیر کشانده
شود که در هر دو صورت سفید وضعیت بهتری خواهد داشت:

12...PxP 13.FxP Fb4 14.Db3 Tb8 15.O-O FxC 16.DxF Cxe4
17.De3

یا حتی 17.Da3

با برتری دو فیل در عرصه ای باز

و یا

12...Fb4 13.Fd2 PxP (13...Cc5 14.De2!) 14.FxP FxC (14...Dc7
15.Db3) 15.FxF Cxe4 16.Dc2

12.O-O O-O 13.a4 c4!؟

پس از 13...b4 سفید 14.Cb1 را انجام داده و با مانور Cd2 , Cc4 اسب خود
را در نقطه بسیار خوبی مستقر خواهد ساخت

14.b3xc4 b4 15.Ce2 Cc5 16.Cg3 Dc7

سیمیا گین 16...a5!؟ را توصیه می کند

17.Fe3 g6 18.FxC! FxF 19.Cd2 a5 20.Cb3

و بنا به نظر تایمانوف سفید برتری غیر قابل انکاری را داراست (بخصوص با

در نظر گرفتن دو پیاده گذشته d5 , c4)

دفاع ارتدوکس

The Orthodox Defence

(1.d4 d5 2.c4 e6)

2...e6

این حرکت طبیعی ترین شکل دفاع از d5 تلقی شده و از اینرو رایجترین شکل دفاعی در مقابل گامبی وزیر است. نقص اساسی این دفاع در محبوس ساختن فیل c8 میباشد به این لحاظ یکی از ایده های مهم سیاه در این دفاع حول چگونگی گسترش این فیل دور میزند.

3.Cc3

سفید با پیشه ساختن گامبی وزیر در صدد است تا با محدود نمودن خطوط سیاه برتریهای بدست آورد و حال آنکه حرکت 3.PxP بجای حرکت متن خط بطلانی بر این ایده کشیده و موجب باز شدن خطوط سیاه میگردد. از اینرو این حرکت (3.PxP) با ایده اصلی گامبی وزیر مغایرت داشته و جایز نیست اینک سیاه در مقابل حرکت متن امکانات زیر را در اختیار دارد:

I) 3...a6

II) 3...c6

III) 3...Fe7

IV) 3...Cf6 خط اصلی

V) 3...c5 دفاع تاراش

ادامه 3...a6 بدلیل

4.cxd! exd 5.Cf3 Cf6 6.Fg5 Fe7 7.e3 O-O 8.Fd3 Cb-d7 9.Dc2

که موجب تضعیف جناح وزیر سیاه میگردد مورد استفاده ای ندارد. حرکت 3...c6 ممکن است بازی را به دفاع اسلاو بکشاند که پیش از این مورد بحث و بررسی قرار گرفت. حرکت 3...Fe7 با تقدم و تأخر حرکات به همان خط اصلی واریانت ارتدوکس منجر میشود و یا اینکه واریانتهای مشابه دفاع اسلاو را بوجود

می آورد. مثلاً باتونینیک ♣ - پطروسیان ♠ (مسکو ۸ ماه مه ۱۹۶۳) چنین ادامه دادند:

3...Fe7 4.PxP PxP 5.Ff4 c6 6.e3

کارپف ♣ در مقابل کاسپاروف ♠ (۱۹۸۴) بجای این حرکت 6.Dc2 را انجام داد و بازی چنین ادامه یافت

6...g6 7.e3 Ff5 8.Dd2 Cd7 9.f3 Cb6 10.e4 Fe6 11.e5 h4 12.Fd3 Dd7 13.b3 Fh4+ 14.g3 Fe7

(با وضعیتی برابر)

6...Ff5 7.g4 Fe6 8.h3 Cf6 9.Cf3 Cd7 10.Fd3 Cb6 11.Dc2 Cc4

12.Rf1

دو ادامه

12.FxC 13.e4

و یا

12.Cg5 Fd7 13.e4

برای سفید بهتر بود

12...Cd6 13.Cd2 Dc8

با وضعیتی برابر

⊗ خط اصلی دفاع ارتدوکس:

3...Cf6

همانطور که قبلاً نیز خاطر نشان شد در اینجا 3...Fe7 نیز میسر است که اغلب موارد، دیر یا زود با تقدم و تأخر حرکات به ادامه همین راه مورد بحث منجر خواهد شد مثلاً کاسپاروف ♣ - کارپف ♠ (۱۹۸۴) چنین ادامه دادند:

3...Fe7 4.Cf3 Cf6 5.Fg5 h6 6.Fxf6 Fxf6 7.e3 O-O 8.Tc1 c6

9.Fd3 Cd7

که بعدها خواهیم دید که این واریانت پس از $3...Cf6$ نیز ممکن می‌گردد. اما اکنون نوبت با سفید است، و وی در پاسخ به حرکت متن سه امکان

I) 4.Fg5

خطوط اصلی

II) 4.Cf3

III) 4.PxP

واریانت تعویضی ارتدو کس

را در اختیار دارد که در واقع دو امکان اول یعنی $4.Fg5$ ، $4.Cf3$ در بسیاری از موارد پوزیسیونهای مشابه هم را بوجود می‌آورند و فقط ترتیب حرکات با هم متفاوت است ولی با وجود این در پاسخ $4.Cf3$ سیاه قادر است که در صورت تمایل بازی را به مسیرهای دیگر بکشاند که ما نمونه‌هایی از آن را آورده ایم. اگر چه خط اصلی ما ادامه $4.Fg5$ است ولی بخاطر پرهیز از پیچیدگیهای بیشتر، صلاح ندیدیم که $4.Cf3$ را چون تفسیری بر $4.Fg5$ بیاوریم لذا از اینرو این دو حرکت و ادامه‌های مربوط به آنها را جداگانه مورد بررسی قرار داده ایم که به ترتیب بالا ابتدا به $4.Fg5$ و سپس به $4.Cf3$ و پس از آن به واریانت تعویضی ارتدو کس (4.PxP) پرداخته ایم:

⊗ ادامه‌های پس از $4.Fg5$

4.Fg5

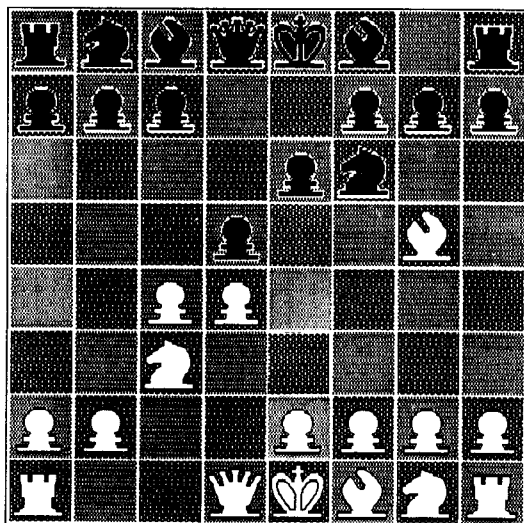

(11B)

در اینجا نیز سیاه دو ادامه $4...Cb-d7$ و $4...Fe7$ را در اختیار دارد که در اغلب موارد انجام هر کدام بازی را به پوزیسیونهای مشابه می کشاند، مثلاً در صورت $4...Fe7$ ممکن است بازی پس از ادامه

$5.e3$ $0-0$ $6.Cf3$ $Cb-d7$

به همان وضعیتی بیانجامد که در صورت $4...Cb-d7$ امکان آن وجود دارد ولی با وصف این و از آنجائیکه احتمال دارد سیاه پس از

$4...Fe7$ $5.0-0$ $6.Cf3$

حرکتی غیر از $6...Cb-d7$ را انجام دهد. ما عواقب ناشی از انجام هر یک از این حرکات را جداگانه مورد بحث و بررسی قرار داده ایم:

⊗ ادامه دفاع ارتدوکس پس $4...Cb-d7$

$4...Cb-d7$

در اینجا بد نیست خاطر نشان سازیم که $4...c5$ بدلیل

$5.c4xd5$ $e6xd5$ $7.Fxf6$ $g7xF$

که منجر به تضعیف پیادهای جناح شاه میشود برای سیاه خوب نیست.

$5.e3$

حرکت $5.PxP$ چیزی عاید سفید نمی کند چرا که سیاه پس از

$5...PxP$ $6.CxP?$ $CxCl$ $7.FxD$ $Fb4+$ $8.Dd2$ $FxD+$ $9.RxF$ RxF

یک سوار نفع می کند.

البته $5.Cf3$ نیز میسر است ولی در آنصورت ممکن است سیاه تا مدتی باعث به تعویق افتادن حرکت $e3$ سفید گردد.

(توضیح نکته ای در اینجا ضروری است و آن این است که ادامه های که ذیلاً در مورد $5.Cf3$ آورده میشود در صورت $4.Cf3$ نیز صادق است و همین جاست که گفته میشود دو ادامه $4.Fg5$, $4.Cf3$ ممکن است به پوزیسیونهای مشابه بیانجامند)

مثلاً کاپابلانکا ♣ - اشپیل مان ♠ (نیویورک ۱۹۲۷) چنین ادامه دادند:

5...Fb4

با نیت c5 , Da5 , Ce4

6.c4xd5 e6xd5 7.Da4 (7.e3 c5 8.Fd3 Da5 9.O-O c4 10.Ff5 Fxc3
11.b2xc3 Ce4 12.Fxe4 d5xe4 13.Ce5 Cdx5 14.d4xe5,O-O

(با تساوی وضعیت

و یا

7...FxC+ (با وضعیتی تقریباً برابر 9.Dc2 c5 10.Ff5 O-O 11.O-O Tf-e8
(ادامه 10.c6 Dc7! 7.Da4 c5! 8.d4xc5 Fxc3+ b2xc3 O-O 10.c6 Dc7! برای سیاه بهتر

است)

8.PxC O-O 9.e3 c5 10.Fd3 c4 11.Fc2 De7 12.O-O a6 13.Tf-e1
De6 14.Cd2 b5 15.Da5 Ce4 16.CxC PxC 17.a4! Dd5 18.a4xb5! Dxc5
19.Fxe4 Ta-b8 20.b5xa6 Tb5 21.Dc7 Cb6 22.a7 Fh3 24.Tb1 Txb1+
25.TaxT f5 26.Ff3 f4 27.e3xf4

و سیاه تسلیم شد.

5...Fe7

برای سیاه ادامه ای دیگر نیز وجود دارد که به دفاع کمبریج اسپرینگ معروف است این سیستم دفاعی که با 5...c6 آغاز میشود پس زمینه ای از حمله را در خود داشته و پیچیدگیهایی را سبب میگردد که ما پس از روشن ساختن عواقب حرکت متن تحت عنوان مستقلی بدان خواهیم پرداخت

6.Cf3 O-O

لی ♣ در مقابل پیلسبوری ♣ (لندن ۱۸۹۹) بجای این حرکت خواستار طریق 6...b6 اقدام به گسترش فیل خود کند ولی با این ادامه مواجه شد

(7.c4xd5! e6xd5 8.Fb5 Fb7 9.Ce5! O-O 10.Fc6 FxF 11.Cxc6 De8
12.Cxe7+ Dxe7 13.Cxd5 De4 14.Cxf6+ g7xf6 15.Fh6 Dxc2 16.Df3!

با وضعیت برنده و در صورت $16...DxD$ سفید در سه حرکت مات خواهد کرد. (ادامه های مشابه وضعیت بالا را در مبحث $4...Fe7$ نیز شاهد خواهید بود.)

7.Tc1

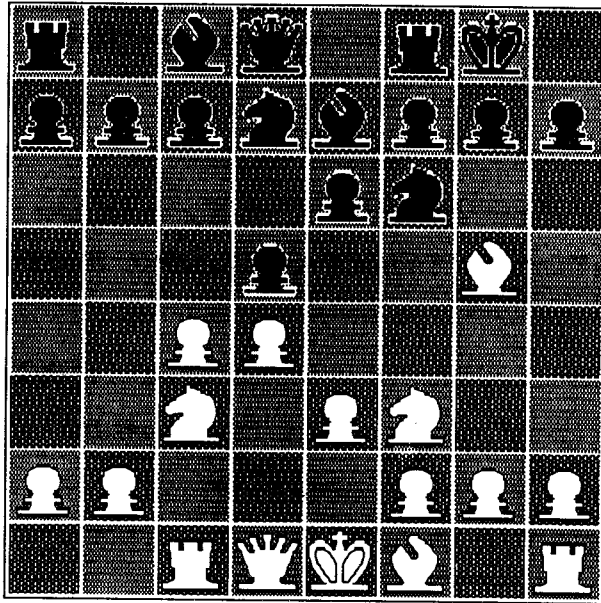

(12B)

ادامه $7.Fd3$ نیز میسر است ولی به هر حال حرکت متن امکانات بهتری را برای مقابله با $7...c5$ در اختیار سفید قرار میدهد باتوینیک ♣ بر علیه ویدمار ♣ (ناتینگهام ۱۹۶۳) با موفقیت $7.Fd3$ را بکار برد. آنان چنین ادامه دادند.

$7.Fd3 c5$ 8.O-O $c5xd4$ 9. $e3xd4 d5xc4$ 10. $Fxc4 Cb6$ 11. $Fb3 Fd7$
 12. $Dd3 Cd5$ 13. $Ce5 Fc6$ 14. $Ta-D1 Cb4$ 15. $Dh3 Fd5$ 16. $Cxd5 Cbxd5$
 17. $f4 Ta-c8$ 18. $f5 e6xf5$ 19. $Tfxf5 Dd6$ 20. $Ce5xf7! Tfxf7$ 21. $Fxf6 Fxf6$
 22. $Tfxd5 Dc6$ 23. $Td6 De8$ 24. $Td7$

و سیاه تسلیم شد

حرکت $7.Dc2$ با $7...c5$ روبرو میشود و در صورت

8.cxd (8.O-O Da5) Cxd5 9.Fxe7 DxF 10.Cxd5 exd 11.dxc Cxc5

وضعیتی برابر بوجود میآید.

اینک سیاه برای مقابله با حرکت متن راههای زیر را پیش رو دارد:

- | | |
|-------------|-----------------|
| I) 7...c5 | واریانت اول |
| II) 7...b6 | واریانت دوم |
| III) 7...h6 | واریانت سوم |
| IV) 7...a6 | واریانت چهارم |
| V) 7...c6 | دفاع کاپابلانکا |

* * *

⊗ واریانت اول

7...c5

این حرکت پس از ادامه:

8.dxc dxc

(8...Da5 9.a3 Dxc5 10.Cb5 Db6 11.Ff4

) با برتری سفید

9.Fxc4 Cxc5 10.De2 Fd7 11.O-O Cf-e4 12.Cxe4 Cxe4 13.Ff4

وضعیت فعالیت را در اختیار سفید قرار میدهد.

* * *

⊗ واریانت دوم

7...b6 8.c4xd5 e6xd5

در صورت 8...cxd5

سیاه از طریق 9.Cxd5 exd 10.Fxe7 Dxe7 11.Txc7

9.Da4

می کند.

این حرکت معروف به دیوراس است و ایده آن تعویض فیلهای سفید و

تضعیف خانه c6 میباشد در اینجا حرکت 9.Fb5 نیز میسر است.

9...Fb7 10.Fa6 FxF 11.DxF c5

کلین ♣ در مقابل مارشال ♣ (نیویورک ۱۹۱۳) چنین ادامه داد:

11...c6 12.O-O Ce4 13.Fxe7 Dxe7 14.Db7 Tf-c8 15.Cxd5 Dd6

16.Txc6!!

و سیاه تسلیم شد.

12.O-O

برونشتین ♣ در مقابل کاپابلانکا ♣ (مسکو ۱۹۱۴) با انجام حرکت

12.Fxf6 رفته رفته برتریها را از دست داده و مجبور به تسلیم گردید. کاپابلانکا

در مقابل این حرکت برونشتین چنین ادامه داد:

12...Cxf6 13.d4xc5 b6xc5 14.O-O Db6 15.De2 c4! 16.Tf-d1 Tf-d8

17.cd4 Fb4! 18.b3 Ta-c8 19.b3xc4 d5xc4 20.Tc2 Fxc3 21.Txc3 Cd5!

22.Tc2 c3 23.Td-c1 Tc5 24.cb3 Tc6 25.Cd4 Tc6-c7 26.Cb5 Tc-c5

27.Cxc3 Cxc3 28.Tc2xc3 29.Tcxc3 Db2!

و سفید تسلیم شد.

12...Dc8

(12...Cxd cxd4 Cxd4 و یا 12...c4 13.Ce5

(نیز بنفع سیاه نیست)

13.DxD TfxD 14.Ce5 (Cxd7) با برتری سفید (باتهدید

⊗ واریانت سوم:

7...h6

آلخین ♣ - ماروسی ♣ (بلد ۱۹۳۱)

8.Fh4 c6 9.Fd3 a6 10.O-O d5xc4 11.Fxc4 c5 12.a4 Da5 13.De2

c5xd4 14.e3xd4 Cb6 15.Fd3 Fd7 16.Ce5 Tf-e8 17.f4 Fe8 18.Cg4 Tdxd4

19.Fxf6 FxF 20.Cgxf6+ g7xf6 21.Ce4 Ta-d8 22.Cxf6+ Rf8 23.Ch7+ Re7

24.f5! Td-d6 25.b4!! Dxb4 26.De5 Cd7 27.Dh8! Td4xd3 28.f6+

و سیاه تسلیم شد.

* * *

⊗ واریانت چهارم:

7...a6

در مقابل این حرکت، سفید امکانات زیر را در اختیار دارد.

I) 8.c4xd5

II) 8.a3

III) 8.c5

* * *

⊗ در صورت 8.c4xd5

8.c4xd5 e6xd5 9.Fd3 c6

اینک سفید دو ادامه 10.O-O و 10.Dc2 را میتواند بکار برد که در هر دو صورت سیاه موفق به برقراری تعادل میگردد. مسابقات دو جانبه کاپابلانکا * و آلخین * در بوئنوس آیرس ۱۹۲۷ بهترین گواه این مطلب میباشد. مثلاً ایندو در بیست و سومین دور مسابقات خود چنین ادامه دادند.

10.O-O Ce8 11.Fxe8 Dxe7 12.e4 d5xe4 13.Cxe4 Cd-f6 14.Dc2 Cxe4 15.Fxe4 Ce-f6 16.Ff5 Fxf5 17.Dxf5 Ta-d8 18.Tf-e1 Db4 19.Dc2 Tf-e8 20.a3 Db6

و یا در بیست و پنجمین دور مسابقات اینطور دنبال کردند.

10.Dc2 Tf-e8

آلخین در بیست و هفتمین دور موفق شد تا با 10...h6 نیز تعادل را برقرار

سازد:

(10...h6 11.Fh4 Cf-e8 12.Fg3 Fd6 13.O-OFxg3 14.h2xg3 Cd6 15.Ca4 Tf-e8 16.Tf-e1 Cd-f6)

11.O-O Cd-f6 12.Tf-e1 Fe6 13.Ca4 Cf-d7 14.Fxe7 Dxe7 15.Cc5
Cdxc5 16.Dxc5 Dc7 17.b4.Cd7 18.Dc2 h6

که نتیجه هر دو بازی که در آنها کاپابلانکا با مهره سفید بازی میکرد در انتها مساوی بود.

⊗ در صورت 8.a3 :

کاپابلانکا ♣ - آلمین ♠ (بیست و یکمین دور بوئنوس آیرس ۱۹۲۷)

8.a3 h6 9.Fh4 d5xc4 10.Fxc4 b5! 11.Fb7 12.O-O

(12.b4? a5 13.Db3 a5xb4 14.a3xb4 g5 15.Fg3 Cd5

(با برتری سیاه)

12...c5 13.d4xc5 Cxc5 14.Cd4

ادامه بهتر 15.Tf-d1 14.DxD TfxD 14.Fxf6 بدلیل

14...FxF 15.Cxb4 DxD 16.TfxD Cb3 17.Te-c7 Fxf3 18.Fxf3 a6xb5

19.Fxa8 Fxa8

از حرکت متن ضعیف تر است.

14...Ta.c8 15.b4

این حرکت باعث تضعیف خانه c4 میگردد ادامه بهتر 15.Ff3 Db6

16.De2 است

15...Cd7! 16.Dg3

ادامه 18.DxT Tf-c8 17.Ce4 Tcxc1 16.Ff3 Db6 وزیر سفید را منفعَل

می کند

16.Cb6 17.Db3

ادامه های

19.Db1 Cxe4 و یا 19.Db2 g5 20.Cxf6+ Fxf6

و یا 19.Dd1 g5 همگی به برتری سیاه می انجامند.

17...Cd5! 18.Ff3 Tc-c4! 19.Ce4 Dc8 20.Tcxc4?

سفید میتواندست با 20.Db1 و سپس 21.Cd6 از فشار سیاه بکاهد و یا از طریق ادامه زیر در جهت تساوی بکوشد.

(20.Db1 Td8 21.Cd2! Tcxc1 22.TfxT Da8 23.Fc7)

20...Cxc4 21.Tf-c1 Da8 22.Ce3

در صورت

22.Cc5 Fxc5 23.b4xc5 Tf-c8 24.Fe2 Txc5 25.Fxc4 Dc8

سیاه یک پیاده نفع می‌کرد.

22...Tf-c8(23...Cd2 (با تهدید) 23.Cxd5 Fxd5 24.Fxd5 Dxd5 25.a4 Ff6
26.Cf3 Fb2! 27.Tc-e1

در صورت

27.Tc-d1 b5xa4! 28.Dxa4 Cb6 29.Tdxd5 Cxa4 30.Td-d1 Cc3
31.Td-e1 Tc-c4 32.Fd6 Ce4 33.Fe7 f6 34.Te-b1 Rf7 35.Rf1 Fc3

نیز سیاه برتری می‌جست

در صورت:

27.Tc-b1 Ca3 28.Dxb2 Cxb1 29.Dxb1 Db3 30.Df1 b5xa4 31.h3xa3

با خطر فرزین شدن پیاده

27...Tc-d8 28.a4xb5 a6xb5 29.b3 e5 30.Te-b1 e4! 31.Cd4. (31.Ce1
Dd2 32.Dc2 Dxc2 33.Cxc2 Td-d2 34.Ce1 Ca3

و سیاه نفع می‌کند. ادامه:

31.Ch2 Dd3! 32.Tbxb2 Dxb3 33.Tbxb3 Tdxd1+ 34.Cf1

34...Cd2 35.Ta3 CxF1!

نیز به برد سیاه ختم میشود

31...Fxd4 32.Td1 Tcxe3!

و سفید تسلیم شد

* * *

⊗ در صورت 8.c5:

8.c5 c6

(8...e5? 9.d4xe5 Ce8 10.Fxe7 Dxe7 11.Cxd5

) (با برتری سفید

9.b4!

در صورت:

9.Fd3 e5 10.d4xe5(10.Cxe5 d4xe5 11.d4xe5 Cf-d7) 10...Ce8!

سیاه بازی خوبی در اختیار خواهد داشت

9...a5 10.a3

ایوه ♣ - شرن ♣ (لندن ۱۹۲۷) چنین ادامه دادند:

10.Da4 b5 11.Cxb5 c6xb5 12.Fxb5 Cb6! 13.c5xb6 Fxb4+ 14.Re2

Dxb6 15.Fxf6 Fa6!

و سیاه برتری یافت

10...a5xb4 11.a3xb4 b6! 12.Ff4

این حرکت مانع آزاد شدن پیاده از طریق ...e5 می‌گردد

12...b6xc5 13.b4xc5 Ta-a3 14.Fd3

در صورت 14.Fe2 Da5 15.Dd2 Cxc5! 16.d4xc5 Fxc5 سیاه از بازی

راحت و خوبی برخوردار خواهد شد.

14.Da5 15.Dd2 Fa6 16.Fxa6

(16.O-O? Fxd3 17.Dxd3 Ce4

و سیاه نفع می‌کند

16...Dxa6 17.Db2 Ta8

با امکاناتی مساعد.

* * *

⊛ دفاع کاپابلانکا (واریانت پنجم)

7...c6

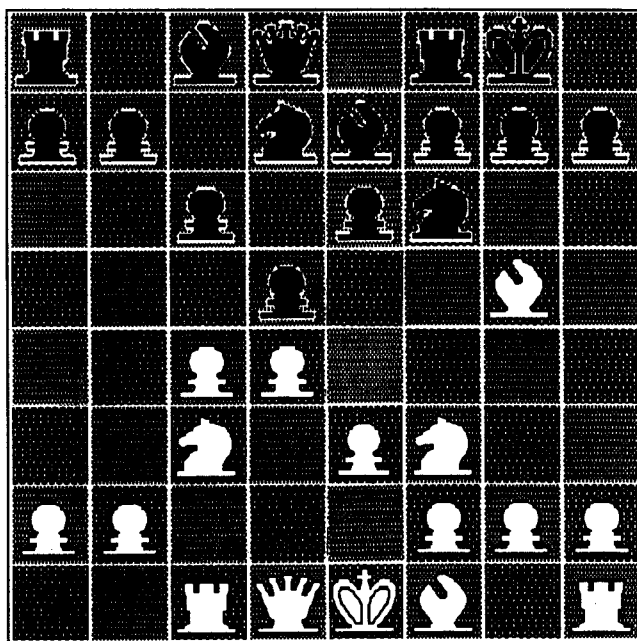

(13W)

دو واریانت 8.Dc2 , 8.Fd3 پس از این حرکت ممکن میگردد:

⊛ واریانت 8.Dc2:

8.Dc2

حال سیاه میتواند پس از

8...h6 9.Fh4 a6 10.a3 Te8 11.Fd3 dxc 12.Fxc4 b5 13.Fa2 c5

و یا حتی

8...Ce4! 9.FxF Dxe7 10.Cxe4 d5xe4 11.Dxe4 Db4+

مانور تساوی را به پایان برد

اما ویدمار ♚ در مقابل کاپابلانکا ♚ (لندن ۱۹۲۲) حرکت 8...d5xc4 را

انجام داد و سفید طی ادامه:

9.Fxc4 Cd5 10.FxF DxF 11.O-O b6 12.Cxd5 c6xd5 13.Fd3 h6
14.Dc7

وضعیت فعالتری پیدا کرد.

⊗ واریانت 8.Fd3

8.Fd3

همانطور که در دفاع اسلاو نیز خاطر نشان ساختیم سیاه میتواند با حرکت 8...d5xc4 یک تمپ بدست آورد. در بازی بالا، کاپابلانکا خواست تا این تمپ را ندهد و 8.Dc2 را بازی نمود، که البته سیاه نیز میتواندست بطریقی که شرحش رفت با 8...h6 و یا حتی 8...Ce4 از گرفتن پیاده صرف نظر کند. که نقص کار ویدمار در بازی فوق نیز این بود که با گرفتن سریع پیاده c4 اجازه داد تا سفید بدون از دست دادن زمان فیل خود را گسترش دهد.

9...d5xe4 9.Fxc4 Cd5 10.Fxe7

در صورت 10.Ff4 سیاه پس از

10...Cxf4 11.exf c5 12.O-O Cb6 13.Fd3 cxd 14.Cxd4 Ff6

وضعیت مناسبی خواهد داشت در صورت:

10.h4 Cxc3 11.bxc (11.Txc3 f6 12.Fxe6+ Rh8) 11...b6

نیز وضع سیاه پس از c5 و Fb7 مطمئن و مطلوب میگردد. ادامه:

10.Ce4 Da5+ 11.Re2 f6 12.Fb4 c7-b6 13.Fb3 Cb4

هم امکانات تهاجمی مناسبی را در اختیار سیاه قرار میدهد.

10...Dxe7

(10...Cxc3 11.Fxd8 Cxd1 12.Fe7 Te8 13.Fa3)

11.O-O Cxc3

در صورت

11...c5 b6 12.Fb3 e5 13.Ce4 exd 14.Dxd4

سفید وضعیت فعالی خواهد داشت

12.Txc3 e5

تمامی تلاشهای سیاه تا بدینجا برای انجام بی خطر همین حرکت بود. حرکتی که فیل c8 را وارد صحنه می کند

حال اگر سفید 13.dxe کند با چنین ادامه ای روبرو خواهد شد:

13...Cxe5 14.Cxe5 Dxe5 15.Db3 (15.f4 Df6 16.e4 Td8 17.De2 Fe6)
 15...De7 16.Td1 (16.f5 Td8 (16...Fxf5? 17.g8) 17.Dh5 b5 18.fb3 b4
 19.Tc2 Fa6) 16...Ff5 17.Fd3 (17.e4 , Fg6) Fxd3 18.Tcxd3 Ta-d8!
 19.Txd8 Txd8 20.Txd8+ Dxd8

⊗ دفاع کمبریج اسپرینگ:

(1.d4 d5 2.c4 e6 3.Cc3 Cf6 4.Fg5 Cb-d7 5.e3 c6)

5...c6

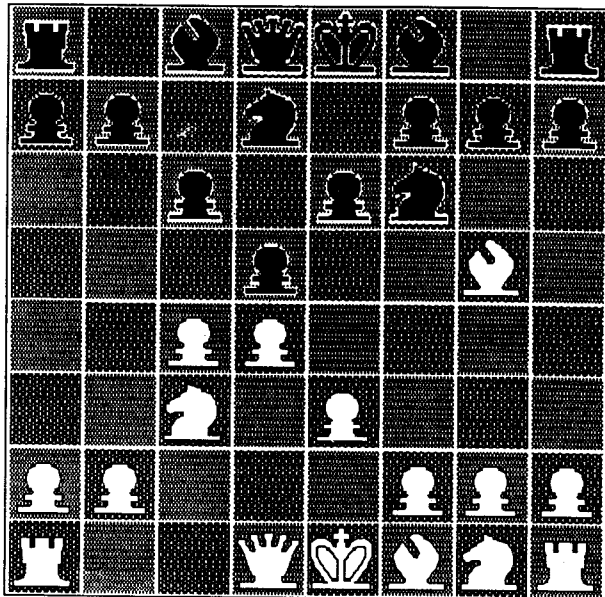

(14W)

سیاه با این حرکت ضمن دفاع مستقیم از پیاده d5 در نظر دارد تا با

...Da5 اسب c3 را آچمز گرفته و سپس با ...Fb4 , ...Ce4 ... بدان حمله کند و از سوی دیگر فیل 85 را نیز مورد تهدید قرار دهد در اینجا حرکت 7.Fd3 بدلیل
7...Ce4 8.Fxc PxF

خوب نیست چرا که سیاه ضمن کسب برتری دو فیل 85 را نیز مورد تهدید قرار میدهد طرق مختلف مقابله با کمبریج اسپرینگ به قرار زیر است:

I) 6.a3

II) 6.c4xd5

III) 6.Cf3

ادامه 6.a3 Fe7 7.Cf3 O-O 8.Dc2 ادامه
آلخین ♣ در برابر کاشدان ♣ (۱۹۳۲) از 6.c4xd5 استفاده کرد و بازی چنین ادامه یافت.

6.c4xd5 e6xd5 7.Fd3 Fe7 8.Dc2 O-O 9.Cg-e2 Tf-e8 10.O-O-O

Ce4?

سیاه با این حرکت قلعه خود را بی دفاع گذاشته و اینک می بایست متحمل حملات سختی گردد، در صورتیکه میتواند از طریق 10...Cf8 وضعیت دفاعی مستحکمی برای خود بوجود آورد.

11.Fxe4! d5xe4 (11.FxF 12.Fxh7+) 12.h4! f5 13.Db3+ Rh8 14.Cf4!

با تهدید

15.Cg6+! PxC 16.h5! Fxg5 17.PxP+ Fh6 18.TxF! PxT 19.Df7!

و مات در دو حرکت

14...Cd-f6

(14...Fxg5? 15.Cg6+ 16.PxF+)

15.h5!h6 16.Df7!

17.Fxh6 PxF 18.Cg6+ با تهدید

16...Cg8

(16...PxF? 17.h6)

17.Cg6+ Rh7 18.Cxe7 Txe7

(18.Cxe7 19.Ff6! Tg8 20.Dxe7

ویا

18...PxF 19.h6! Cxh6 20.Txh6+)

19.Fxe7

و سفید تفاوت میگیرد

⊗ در صورت 6.Cf3

6.Cf3

این بهترین طریقه مقابله با کمبریج اسپرینگ است.

6...Da5 7.Cd2

در صورت:

7.cxd Cxd5 8.Db3 Fb4 9.Tc1 e5! 10.Fc4 c7xb6 11.Fxd5 Cxd5

12.Cxe5 Fe6 13.Cc4 Cxc3! 14.Cxa5 Cxa2+ 15.Dxb4 Cxb4

سیاه بازی خوبی خواهد داشت

ادامه:

7.Fxf6 Cxf6 8.Fd3 Fb4 9.Db3 dxc 10.Fxc4 O-O 11.O-O Fxc3

12.bxc b6 13.Ce5 Fb7 14.Fe2 c5 15.Cc4 Da6

با امکاناتی متقابل

7...Fb4 8.Dc2

(که در صورت 9...Fxc3 و فیل g5 از دست میرود 8.Db3? dxc)

8...d5xc4 9.Fxf6 Cdxf6 10.Cdxc4 Dc7 11.a3 Fe7 12.g3 O-O

با امکاناتی برابر

⊗ ادامه های پس از 4...Fe7:

4...Fe7 5.O-O 6.Cf3

⊗ دفاع لاسکر:

(1.d4 d5 2.c4 e6 3.Cc3 Cf6 4.Fg5 Fe7 5.e3 O-O 6.Cf3 Ce4)

6.Ce4

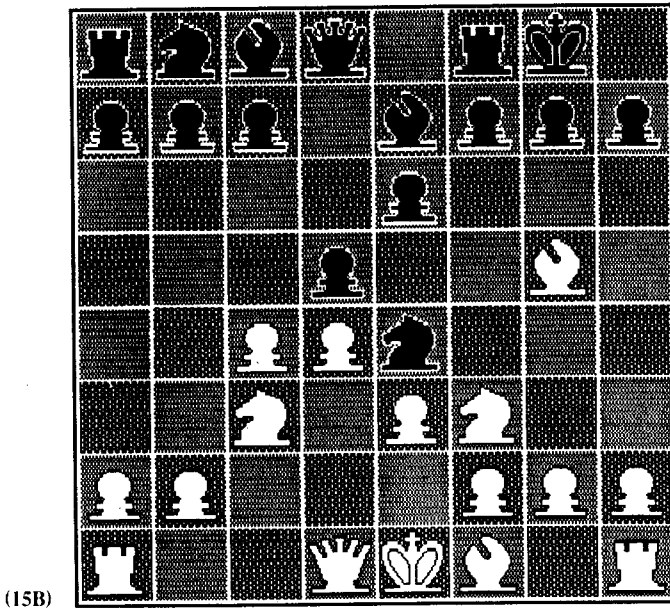

این حرکت مشخص کننده دفاعی است که به لاسکر معروف است.

7.Fxg5 Dxf3

اینک سفید امکانات

I) 8.Dc2

II) 8.Cxc3

III) 8.Fd3

IV) 8.c4xd5

را در اختیار دارد در صورت 8.Dc2 سیاه پس از

8...CxC 9.DxC c6 10.Fd3 dxc 11.Fxc4 Cd7 12.O-O b6 13.Dd3
Td8 14.De2 (14.Fa6?Cc5) 14...Fb7 15.Fa6 Fxa6 16.Dxa6 c5

اوضاع را متعادل می کند

در صورت 8.Fd3 نیز سیاه قدرت برقراری تعادل را خواهد داشت مثلاً پس از

8...CxC 9.bxc 10.Fxc4 b6 11.O-O Fb7

وضعیتی تقریباً برابر بوجود خواهد آمد

حرکت 8.CxC بدلیل 9.Cd2 f5 8...dxe که امکانات تهاجمی را در اختیار سیاه

قرار میدهد، بنفع سفید نیست. در صورت 8.c4xd5 ممکن است بازی چنین ادامه

یابد:

8...CxC 9.PxC e6xd5 10.Db3 Tf-d8 11.c4 PxP 12.FxP Cc6 13.Dc3
Fg4 14.O-O FxC 15.PxF Df6 16.Fe2 Td7

قدرت و برتری سفید در مرکز غیر قابل انکار است ولی بواسطه کمبود نیرو
بعید بنظر میرسد که سفید قادر به استفاده از چنین برتری باشد و از طرفی ناامن
بودن محل شاه وی خود عاملی است که سفید را از حرکات تند و تهاجمی باز
میدارد.

⊗ حمله پیلسبوری:

پس از

1.d4.d5 2.c4 e6 3.Cc3 Cf6 4.Fg5 Fe7 5.e3 O-O 6.Cf3

ممکن است سیاه حرکت 6...b6 را برگزیند که در آنصورت پس از اجرای

حرکات زیر احتمال دارد

7.Fd3 Fb7 8.PxP PxP 9.Ce5

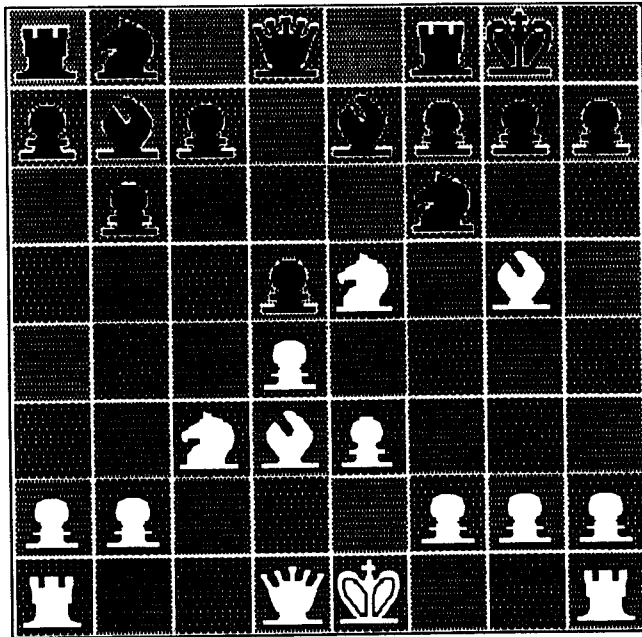

(16B)

سفید مقدمات حمله ای را بنام پیلسبوری تهیه ببیند، پیلسبوری ♣ - مارکو
 ♣ (پاریس ۱۹۰۰) چنین ادامه دادند:

9...Cb -d7 10.f4 c5 11.O-O c4 12.Fc2 a6 13.Df3 b5 14.Dh3
 g6 (14...Ce4 15.FxF DxF 16.DxC) 15.f5 b4 16.PxP h7xg6 17.Dh4 PxC
 18.CxC DxC 19.TxC a5

برای کشاندن رخ به a6، حرکت 19...FXT با 20.FxF روبرو شده و سفید با
 Dh6 سیاه را در شرف مات شدن قرار میدهد.

20.Ta-f1 Ta6 21.Fxg6 PxF 22.TxT+ FxT 23.TxF+ RxT 24.Dh8+
 Rf7 25.Dh7+

و سیاه بدلیل آنکه برای جلوگیری از مات شدن مجبور به از دست دادن وزیر
 است تسلیم شد.

⊗ ادامه های پس از 4.Cf3:

4.Cf3

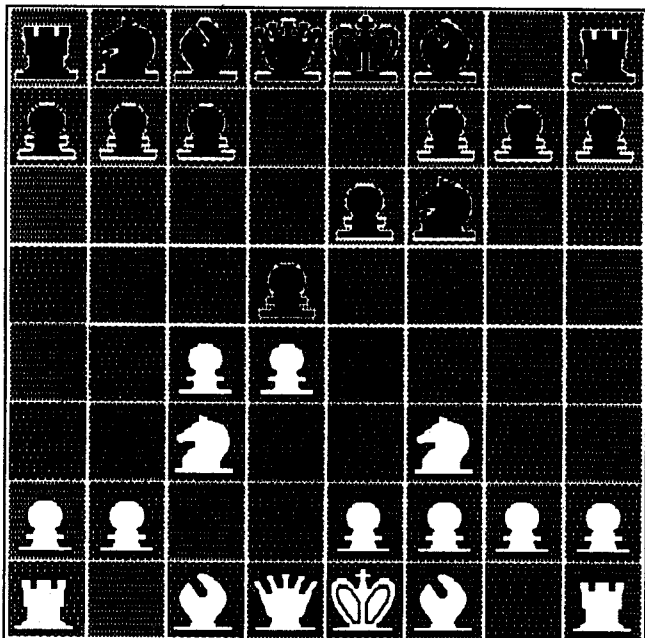

ادامه های پس از این حرکت در بسیاری از موارد منجر به پوزیسیونهای میشود که در صورت $4...Fe7$ بوجود می آید و یا شباهتهای زیادی بدان پیدا می کند و یا اینکه با تقدم و تأخر حرکات به همان وضعیتهای می انجامد که پس از $4.Fg5$ بوجود می آید. به هر حال در صورت انجام این حرکت از سوی سفید سیاه امکانات زیر را در اختیار خواهد داشت:

I) $4...c5$

II) $4...Cb-d7$

III) $4...Fe7$

⊗ در صورت 4...c5:

4...c5 5.cxd

در اینجا 5.Fg5 ممکن است چنین ادامه ای را به دنبال داشته باشد:

5...c5xd4 6.Cxd4 e5 7.Cb5 a6

وینتر ♣ در مقابل فاین ♠ (هاستینگز ۱۹۳۶) بجای این حرکت 7...d4 را

انجام داد و سفید پس از

(8.Cd5 CxC 9.FxD Fb4+ 10.Dd2 FxD 11.RxF RxF

(نفع کرد

8.FxC DxF

با امکاناتی متقابل

البته حرکت 8.CXP نیز به خاطر

8...PxC 9.CxC+ DxC! 10.FxD Fb4+ 11.Dd2 11.FxD+ 12.RxF PxF

برای سفید خوب نیست

5...Cxd5 6.e4 Cxc3 7.bxc cxd 8.cxd Fb4+ 9.Fd2 FxF+ 10.DxF O-O

11.Fe4 Cc6 (11...b6 12.d5) 12.O-O b8 13.Tf-d1 (13.d5 Ca5) Fb7 14.Df4

Df6

با وضعیتی برابر

⊗ در صورت 4...Cb-d7:

لاسکر ♣ در مقابل آلخین ♠ (نیویورک ۱۹۲۴) پس از

4...Cb-d7 5.c4 d5 e6xd5 6.Ff4 c6 7.e3 Ch5

وضعیت را متعادل ساخت و از اشتباهات آلخین سود جسته و برتری قابل

ملاحظه ای بدست آورد.

8.Fd3? CxF 9.PxC Fd6 10.g3? O-O

با برتری سیاه

⊛ در صورت 4...Fe7:

4...Fe7

این حرکت پیچیدگیهای بیشتری را سبب میگردد. مثلاً لارسن ⊛ - اسپاسکی ⊛ (پالمادومالور کا ۱۹۶۸) چنین ادامه دادند

4...Fe7 5.Ff4 O-O 6.e3 Cb-d7 7.a3 c6 8.h3 a6 9.c5 b6! 10.b4,a5
11.Fd3 Fa6

با وضعیتی برابر

لارسن ⊛ - لمباردی ⊛ (مونت کارلو ۱۹۶۷) اینطور ادامه دادند:

4...Fe7 5.Ff4 O-O 6.e3 c5 7.dxc5 Da5

حرکت 7...Cc6 که پس از

(8.Cxd5 exd5 9.Fe2 Fxc5 10.O-O Fe6 11.Tc1 Tc8)

منجر به وضعیتی برابر میگردد برای سیاه بهتر است همانطور که ادامه بازی نشان خواهد داد با توجه به این حرکت سفیدبازی بهتری پیدا می کند

8.Tc1 Fxc5 9.Cd2 Fe7 10.Fe2 Cc6 11.O-O Dd8 12.cxd5 Cxd5
13.CxC PxC 14.Cb3 با امکاناتی بهتر

اولمن ⊛ - اسپاسکی ⊛ (۱۹۶۷) چنین ادامه دادند:

4...Fe7 5.Fg5 O-O 6.e3 h6 7.Fg4 b6

این سلسله حرکات بنام واریانت تارتاکوور خوانده میشود

8.Dc2

در اینجا حرکت 8.Fe2 همانطور که بازی کارپف ⊛ - اسپاسکی

⊛ (۱۹۷۴) نشان میدهد بهتر است:

8.Fe2 Fb7 9.Fxf6 Fxf6 10.c4xd5 e6xd5 11.O-O Dd6 12.Tc1 a6
13.a3 Cd7 14.b4 b5 15.Ce1 c6 16.Cd3

فورمن ⊛ بر علیه گلر ⊛ (شوروی ۱۹۷۰) چنین ادامه ای را برگزید:

8.Cxd5 Cxd5 9.Fxe7 Dxe7 10.Cxd5 exd5 11.Tc1 Fe6 12.Da4 c5
13.Da3 Tc8 14.Fb5! a6 15.dxc5 bxc5 16.o - o Ta7

در اینجا گلر ادامه 16...Dd7 17.Fe2 Cd7 را پیشنهاد می کند

17.Fe2 a5 18.Tc3 Cd7 19.Tf-c1 Te8 20.Fb5 Fg4 21.Cd2 d4
22.exd4 exd4 23.Dxe7 Txe7 24.Tc8+ Rh7 25.Cb3 Ce5 26.Td8 Ta-c7
27.Txc7 Txc7 28.f4 Fd7 29.Fxe5 Fxb5 30.Cxd4 Tc1+ 31.Rf2 Td1
32.Td6

و سیاه تسلیم شد

8...Fb7 9.Fxf6 Fxf6 10.cxd exd 11.O-O-O c5 12.g4 cxd 13.exd
Cc6 14.h4 g6 15.g5 hxg 16.h5 Rg7 17.hxg fxg 18.Fb5 g4 19.Dd2 gxf
20.Dg6+ Rf7 21.Dh7 Fg7 22.Th3 Th8

و سفید تسلیم شد.

⊗ واریانت تعویضی ارتدوکس:

(1.d4 d5 2.c4 e6 3.Cc3 Cf6 4.PxP)

بسیاری از واریانتهای که ذیلاً تحت عنوان فوق می آید قبلاً به نحوی دیگر
مورد بررسی قرار گرفته اند مثلاً در بازیهای آلهین - لاسکر (صفحه ۹۴) و یا
لارسن - لمباردی (صفحه ۹۵) که ما در اینجا تحت عنوانی مستقل، دقیقتر بدان
میپردازیم.

4.PxP PxP

اینک سفید در ادامه راهی که آغاز نموده دو امکان 5.Cf3 و 5.Fg5 را در
اختیار دارد که ذیلاً به هر دو ادامه میپردازیم

⊗ واریانت 5.Cf3

پطروسیان ♣ - شولتز ♠ (۱۹۵۲)

5.Cf3 c6 6.Ff4

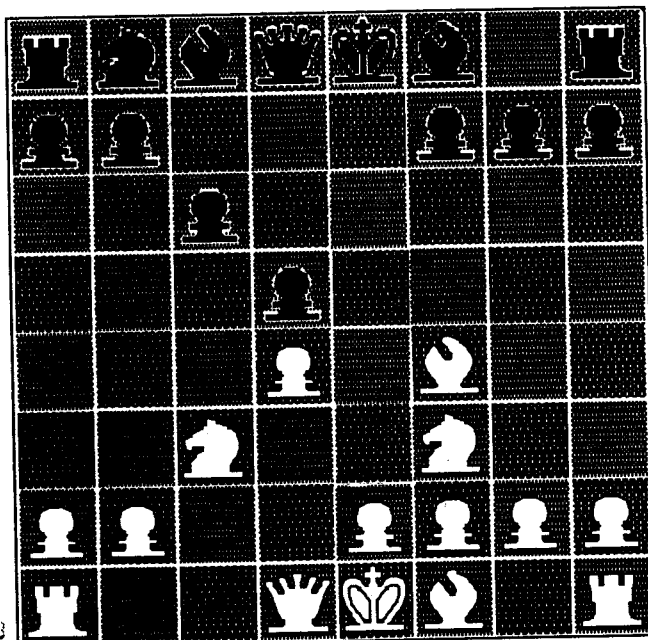

(18B)

دو ادامه دیگر در اینجا 6.Dc2 و 6.Fg5 میباشد، مثلاً پاخمن ♣ - راگوزین

♣ (۱۹۴۸) چنین ادامه دادند:

6.Dc2 g6! 7.Fg5 Fg7 8.e3 Ff5 9.Fd3 Fx F 10.Dx F O-O 11.O-O

Cb-d7 12.Tf-c1 De7 13.Ta-b1 De6 14.Cd2 Tf-e8

با وضعیتی برابر
ادامه:

6.Fg5 Ff5 7.e3 Db6!

نیز ابتکار عمل را در اختیار سیاه قرار میدهد.

6...Fe7 7.e3

در صورت $7:Dc2\ g6\ 8.e3\ Ff5$ سیاه مشکل چگونگی گسترش فیل وزیر خود را براحتی حل می کند

7...Cb-d7

بوگولیو بوف ♣ - اشپیل مان ♣ (۱۹۳۱) چنین ادامه دادند:

7...Ch5 8.Fg3

در مورد $8.Fd3$ میتوانید رجوع کنید به بازی آلخین ♣ - لاسکر ♣ (نیویورک ۱۹۲۴) (صفحه ۹۴) که البته در آنجا حرکات با ترتیب دیگری آمده و سیاه بجای $Fe7$ حرکت $Cb-d7$ را انجام داده است.

$8...CxF\ 9.h2xC\ Cb-d7\ 10.Fd3\ Cf6\ 11.Dc2\ h6\ 12.O-O-O\ Da5\ 13.Rb1$

و اینک سیاه با مشکل چگونگی گسترش فیل خانه های سفید خود دست به گریبان است. حرکت $7...Ff5$ نیز با تهدیدات $8.h3!$ $9.g4$ روبرو خواهد شد که باز به محدود گشتن دورنمای فیل سیاه و کسب فضا برای سفید منجر میگردد.

8.Dc2 Cf8

پس از ادامه

$8...O-O\ 9.Fd3\ Te8\ 10.g4!\ Cf8\ (10...CxP\ 11.FxP+$

(بهمراه باز شدن ستون 8 برای حمله

$11.h3$

سیاه بر سر دو راهی $11...Fd6$ و $11...Cg6$ میماند که در هر دو صورت برتری با سفید خواهد بود، مثلاً:

$1)11...Fd6\ 12.FxF\ DxF\ 13.O-O-O$

با امکانات تهاجمی مناسب

نورا ♣ در مقابل گلر ♣ (پاریس ۱۹۵۴) به راه $11...Cg6$ رفت ولی باز پس

12.O-O-O c5 13.PxP Fe6 14.Rb1 Da5 15.Cd4!

سفید برتری جست

9.Fd3 Ce6

هوروویتز ♣ در مقابل گلر ♣ (۱۹۵۴) حرکت 9...Cg6 را انجام داد و

سفید پس از ادامه

10.Fg3 O-O 11.O-O Ch5 12.Ta-b1 CxF 13.h2xC Fd6 14.b4

امکانات تهاجمی مناسبی را بدست آورد

10.Fe5! g6 11.h3 Fd6 12.O-O-O O-O 13.Rb1 Cg7 14.g4

این حرکت نه تنها اعلان یک جنگ تمام عیار است بلکه محدود نمودن قطر
فیل سیاه را نیز بهمراه دارد. بار دیگر به وضعیت تیپیک و رایجی رسیده ایم که در
آن هر کدام در جناح مخالف دست به اقدامات فعالانه ای خواهند زد

14...Cf-e8 15.Td-g1 f6 16.FxF CxF 17.Ce2

انتقال نیرو برای به ثمر رساندن حمله در جناح شاه

17...f5

تلاشی برای دست یافتن به خانه e4

18.g5 Ce4 19.Cf4 Ce6 20.h4

این حرکت ایده Th6,PxP,h5 را دنبال می کند

20...c5 21.PxP De7 22.CxC FxC 23.h5! Ff7 24.PxP FxP 25.Cd4

De5 26.f4 De7 27.FxC DxF 28.DxD d5xD 29.Tc1 Fe8 30.Th6 Fg6

31.c6 Ta-c8 32.Th2,PxP 33.TxP TxT 34.CxT Tf7 35.Td2,Tc7 36.Td6

و سیاه بدلیل نداشتن هیچ حرکت مناسبی تسلیم شد.

⊛ واریانت 5.Fg5

5.Fg5

واریانتهای که در پی می آید کم و بیش مشابه واریانتهای است که در آنها سفید در مقام چهارمین حرکت Fg5 را انجام میداد که پیش از این مورد بررسی قرار گرفت:

5...Cb-d7 6.e3 (6.CxP?? CxCl 7.FxD Fb4+)

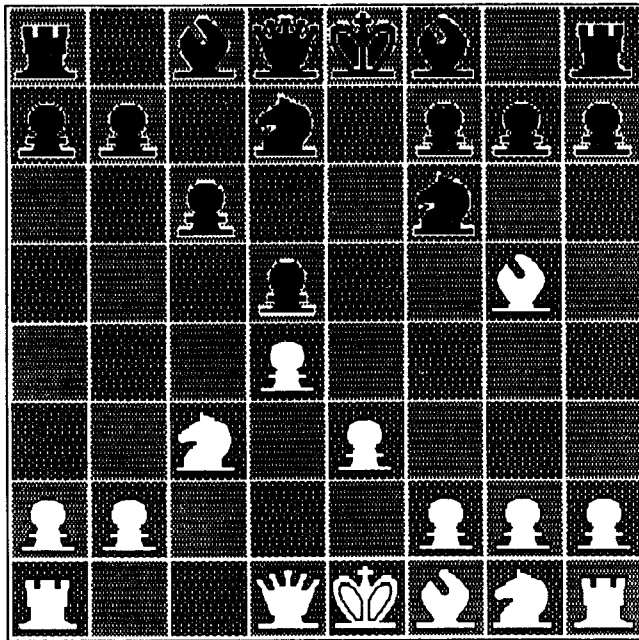

(19B)

در اینجا سیاه دو ادامه 6...c6, 6...Fe7 را در اختیار دارد که در صورت 6.Fe7 ممکن است بازی چنین ادامه یابد:

6...Fe7 7.Fd3

حال در صورت 8.Cg-e2 7...O-O وضعیت حاصل می آید که ماریوتی ⊛ - رادلف ⊛ (وین ۱۹۷۱) آن را چنین پی گرفتند:

8...b6 9.Cg3 g6 Cf5 10.h4 h5 11.Dc2 Rg7

گامبی وزیر/۱۰۱

بخاطر تهدید (12.FxP! PxF 13.DxD+,Cf5)

12.Cc-e2

در صورت 12.0-0-0 بواسطه نیمه باز بودن ستون c سیاه شانسهای برای حمله بدست می آورد

12...Fb4+ 13.Rf1 Fd6 14.Cf4 FxC

در صورت

14...Fb7 15.FxP! FxC (15...PxF 16.Ce6+) 16.CxP+

حالا اگر

16...Cg8 17.CxF! PxF 18.h5!/? De7 19.PxP

با برتری سفید

(و یا اگر

16...CxC 17.FxD PxF 18.PxF TaxF 19.Dxc7

با برتری سفید

15.PxF! c5 16.f5 c4 17.Fe2 Dc7 18.Dd2 Th8 19.Te1 Fa6 20.Ff4
Dc6 21.f3 Ta-e8 22.Rf2 Te7 23.Fd1 Th-e8 24.TxT TxT 25.Fc2 Fc8
26.Te1 TxT 27.DxT Cf8 28.De7 De8 29.Dxa7 Db5 30.Da3 FxP
31.Fb6+ (DxC+ با تهدید)

و سیاه تسلیم شد.

امکان دیگر سیاه پس از 7.Fd3 6...Fe7 حرکت 7...Cf8 می باشد که ممکن

است چنین ادامه ای را در پی داشته باشد

پورتیش ♣ - لتزلتر ♣ (مونت کارلو ۱۹۶۸)

7...Cf8 8.Dc2 (8.Tc1!?) Ce6 9.Fh4 g6 10.Cf3 O-O 11.h3?

(حرکت درست 11.0-0 می باشد)

11...c5 12.PxP d4!

سیاه با حمله به مرکز شانسهای برای یورش به شاه قلعه نرفته بدست آورده است.

در صورت 6...c6

6...c6 7.Fd3 Fe7

فاین ♠ - هوروویتز ♠ (نیویورک ۱۹۴۸) اینطور دنبال کردند.

(7...Fd3 8.Dc2 O-O 9.Cf3 Te8 10.O-O Cf8 11.Tf-e1! Fg4 12.Cd7

Fe6 13.Cf1

با امکان f4 و یا e4 و برتری سفید

8.Dc2 (...Ce4 برای مقابله با)

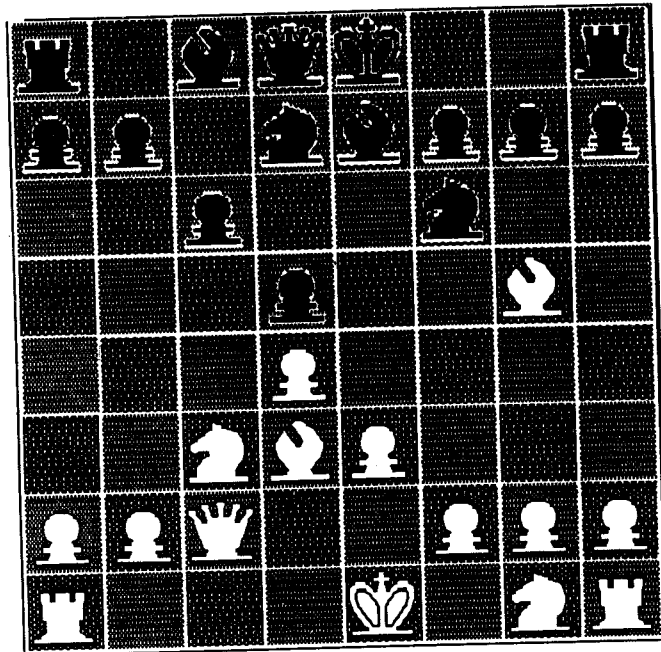

(20B)

اینک سیاه چهار واریانت

8...Ch5	واریانت اول
8...Cf8	واریانت دوم
8...h6	واریانت سوم
8...O-O	واریانت چهارم

را در اختیار دارد:

⊗ واریانت اول

8...Ch5 9.FxF

9.h4 نیز حرکت جالبی است که کمتر بازی میشود. گیمارد ⊕ در مقابل رشفسکی ⊕ (نیویورک ۱۹۵۱) در مقابل این حرکت پاسخ 9...f6? را داد ولی با حرکت خوب! 10.g4 روبرو شد. ادامه

9...FxF 10.PxF DXP 11.O-O-O

نیز امکانات خوبی را در اختیار سفید قرار میدهد در صورت

9...h6 10.FxF DxF 11.Cg-e2 O-O 12.g4 Ch-f6 13.Tg1

نیز سفید امکانات مساعدی را برای حمله بدست می آورد.

9...DxF 10.O-O-O!

اینک سیاه دو راه 10...Cb6 و 10...g6 را پیش رو دارد:

ایوه ⊕ - بنی ⊕ (زوریخ ۱۹۵۴) چنین ادامه دادند:

10...g6 11.g4 Cg7 12.Cf3 Cf8 13.Th-g1 h5 14.h3 Fe6 15.Ce5 Cd7

16.f4

با برتری سفید

10...Cb6 11.Cf3 Fg4 12.Td-g1 FxC 13.PxF O-O-O 14.Ca4 CxC

15.DxC Rb8 16.Rb1

سیاه میتواند با 16...Dh4 اوضاع را تا حدودی متعادل سازد.

⊗ واریانت دوم:

8...Cf8 9.Cf3 Ce6

ادامه های ممکن پس از این وضعیت عبارتند از

10.Fxc!?, 10.h4!? 10.Fh4

تایمانوف ⊕ - پرستیز ⊕ (هاستینگز ۱۹۵۵) چنین ادامه دادند:

10.Fh4 g6 11.h3! Cg7 12.g4! O-O 13.O-O-O Cf-e8 14.FxF DxF

15.Td-g1 Cd6 16.h4

با حمله ای قدرتمند

فورمن ⊕ - کلامن ⊕ (لنینگراد ۱۹۵۰) اینطور دنبال کردند:

10.h4!? h6 11.FxC FxF 12.g4 Da5 (12...Cc7 13.Ff5) 13.O-O-O

Fd7 14.g5

با امکاناتی مناسب برای حمله

در صورت

10.FxC!? FxF 11.O-O g6 12.b4 O-O 13.Ca4 a6 14.Cc5 De7

15.Ta-b1 Cg7 16.a4 b5 17.Cd2 Cf5 18.Cd-b3 Cd6 19.Ta1! Fd7 20.Ta2

Cc4 21.Tf-a1 Ta-b8 22.PxP a6xb5 23.Ta7

نیز سفید برتری خواهد داشت

⊗ واریانت سوم:

8...h6 9.Fh4! O-O 10.Cf3 Te8 11.O-O Ce5 12.FxF DxF

13.FxC (13.Ta-b1 Cd6! 14.b4b5!) 13...PxP 14.Cd2 Cf6 15.b4! Fd7

16.Tf-c1 h5 17.Tab1 h4 18.h3 g5 19.b5

سیاه در جناح شاه کاری از پیش نخواهد برد و پیش راندن پیاده ها نتیجه ای جز ضعف قلعه سیاه بیار نخواهد آورد در حالیکه سفید در جناح وزیر حمله

قدرتمندی را در اختیار دارد.

⊗ واریانت چهارم:

8...O-O

در مقابله با این حرکت، سفید دو راه 9.Cf3 و 9.Cg-e2 را در اختیار دارد.

⊗ در صورت 9.Cg-e2:

9.Cg-e2 Te8

در اینجا حرکت 9...h6 میتواند طی ادامه

10.Fh4 Ce8 11.Fg3 Cd-f6 12.O-O Fd6

وضعیتی برابر را بوجود آورد.

10.O-O

پطروسیان ♣ - میکناس ♠ (شوروی ۱۹۴۹) چنین ادامه دادند:

10.O-O-O Cf8 11.Cg3 h6 12.FxC FxF 13.Ch5 Fg5 14.g3

با امکان حمله در جناح شاه

10...Cf8

تایمانوف ♣ - بنی ♠ (وین ۱۹۵۳) اینطور دنبال کردند

10...h6 11.Fh4 Ch5 12.FxF DxF 13.Ta-e1 Cf8 14.Cc1 Dg5 15.b4

با برتری سفید

11.Td-b1

باتوینیک ♣ - کرس ♠ (شوروی ۱۹۵۲) پس از این وضعیت چنین دنبال

کردند.

11... Fd6 12.Rh1! Cg6 (12...FxF 13.FxC)13.f3!

ادامه دیگر برای سیاه به قرار زیر است که در این حال نیز برتری با سفید

می باشد

11...Ce4 12.FxF DxF 13.FxC (13.b4 یا 13.f3 نیز خوب است)

13...PxF 14.Cg3 f5 15.f3

11...Cg4 12.FxF DxF 13.h3 Cf6

اینک سفید امکان f3 را از دست داد، چرا که در آنصورت خانه g3 و بطور کلی قلعه وی دچار ضعف شدیدی خواهد شد.

⊗ در صورت 9.Cf3

رشفسکی ♣ - جی منز ♣ (پالما ۱۹۷۰)

9.Cf3 Te8 10.O-O h6?!

ادامه طبیعی در اینجا 10...Cf8 میباشد که ممکن است چنین ادامه ای را بدنبال داشته باشد.

11.Td-b1 Ce4 12.FxF DxF 13.b4 Cg6 (13...a6!?) 14.b5 Fg4

15.FxC PxF 16.Cd2 f5 17.PxP PxP 18.h3 Fh5 19.Db3+ Rh8 20.Db7

با وضعیتی برتر در جناح وزیر، وان دنبرگ ♣ - کرامر ♣ (آمستردام ۱۹۵۰) چنین ادامه دادند:

11...g6 12.b4 a6 13.a4 Ce6 14.Fh4 Cg7 15.b5 a6xb5 16.PxP Ff5

17.PxP PxP 18.Ce5! با برتری سفید

11.Ff4!

در صورت 11.Fh4 سیاه با 11...Ce4! اوضاع را متعادل خواهد ساخت همانطور که جی منز در مقابل گلر (پالما ۱۹۷۰) انجام داد.

11...Cf8 [(11... Ch5? 12.CxP! (12...PxC?? 13.Fc7)]

12.Td-b1 a5 13.a3 Ch5 14.Fe5 Fg4 15.Cd2 f6 16.Fg3 CxF

17.h2xC Fh4 18.Ca4 Fd6 19.Tf-e1 Ce6 20.b4 PxP 21.PxP b5 22.Cc4

CxC 23.d4xC Ff8 24.Cb3 Dc7 25.Ta1 Ff7 26.Cd4 Dd7 27.Fg6! Te7

28.FxF+ RxF 29.Ta2 g6 30.Tf-a1 TxT 31.DxT f5 32.Da6 Fg7

گامبی وزیر/۱۰۷

33.Cxc6! (Cd8+ با تهدید)

و سیاه تسلیم شد

دفاع تاراش

The Tarrasch Defence

(1.d4 d5 2.c4 e6 3.Cc3 c5)

3...c5

در این دفاع پیاده $d5$ معمولاً ایزوله گشته و در مواضع سیاه تولید ضعف می کند ولی از طرف دیگر این دفاع وضعیت آزادتری را برای سیاه بوجود می آورد معمولیترین پاسخ سفید به این حرکت $4.c4 \times d5$ میباشد ولی قبل از پرداختن به عواقب ناشی از این حرکت، ذیلاً به ادامه $4.e3$ میپردازیم:

4.e3 Cf6 5.Cf3 Cc6

پطروسیان * - فیشر * (۲۳ اکتبر ۱۹۷۱ بوئنوس آیرس)

6.a3

در اینجا $6.Fd3$ را نیز انجام میدهند.

6...Ce4?!

در اینجا اغلب $6...a6$ را انجام میدهند.

7.Dc2 Cxc3 8.bxc3

8.Dxc3 منجر به تساوی وضعیت میگردد

8...Fe7 9.Fb2 O-O 10.Fd3 h6 11.O-O Ca5 12.Cd2?!

ادامه بهتر در اینجا $14.f4$ $13.Ce5$ $Fd6$ $12.cxd5$ $exd5$ میباشد که امکاناتی

را برای حمله در اختیار سفید قرار میدهد.

12...dxc4 13.Cxc4 Cxc4 14.Fxc4 b6 15.e4 Fb7 16.De2 Tc8 17.Fb3

b5! 18.f4 Db6!

فشار بر پیاده d و جلوگیری از باز شدن قطر فیل $b3$

19.Rh1 (19.f5? Cxd4 20.Cxd4 e4) 19... Cxd4 20.Cxd4
b4!! (21...bxa3,21...Fa6 (با تهدید 21.axb4 Fxb4 22.d5 Fc3 23.FxF TxF
24.Fc2?)

در اینجا سفید می‌توانست با ادامه

(24.Fa2 exd5 25.Fxd5 Fxd5 26.exd5)

بازی را به تساوی بکشاند و اگر سیاه در مقابل 24.Fa2 حرکت 24...Te3 را
انجام میداد باز سفید برای رسیدن به تساوی ادامه 25.Dd2 Txe4 26.dxe6 Fxe6
27.f5 را در اختیار داشت ولی حالا:

24...exd5 25.e5 Te3 26.Dd2 d4 27.Ta-b1 Da6 28.Tf2

در صورت

28.Dxd4 Fxg2 29.Rxg2 Te2+ 30.Tf2 Dc6+ 31.Rg1 Dxc2

وضعیت سفید بهتر میشود.

28...Td8 29.Rg1 Fe4 30.Fxe4 Txe4 31.h3 d3 32.Tb3 Dc4 33.Tb2
Td-d4! 34.g3 Td5 35.Rh2 Tb5 36.Ta2 Tb1 37.g4

(37.Txa7,Te2 38.Txe2 dxe2 39.Dd8+ Rh7 40.Ta8 Th+!)

37...Te2 38.Txe2 dxe2 39.Dxe2 Dxf4+ 40.Rg2 Tb3

و سفید تسلیم شد.

⊗ خط اصلی دفاع تاراش:

4.c4xd5

اینک سیاه دو واریانت:

4...e6xd5 واریانت معمول

4...c5xd4 گامبی - شاراکینگ

را در اختیار دارد.

⊗ واریانت معمول:

4...e6xd5 5.Cf3

برونشتین ♣ - ماریانوویچ ♣* (۱۹۷۸) چنین ادامه دادند:

5.e4 dxe 6.d5 f5 7.Ff4 Fd6 8.Fb5 Rf7 9.Ch3 Cf6 10.Fc4 a6
 11.a4 h6 12.f3 exf 13.Dxf3 Te8 14.Fe2 b6 15.O-O Ta7 16.Dg3 Fxf4
 17.Dxf4 Cb-d7 18.Fd3 Ce5 19.Fxf5 FxF 20.Dxf5 Rg8 21.Cf4 Tf7
 22.Dh3 Dd6 23.Ta-c1 c4 24.Dg3 Tf-e7 25.Ce4 Cxe4 26.Txe4 Dc5
 27.Rh1 Tf8 28.h3.Cd3 29.Df3 Te-f7 30.Dg4 Dd6 31.g3 Dxd5 32.De6
 Dxe6 33.Txe6 g5

و سفید تسلیم شد.

5...Cc6 6.g3

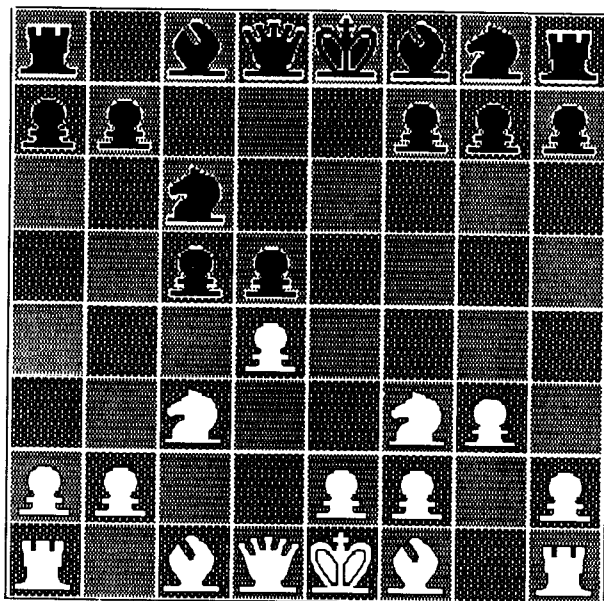

(21B)

سفید در نظر دارد تا با $Fg2$ پیاده ضعیف $d5$ را بیش از پیش تحت فشار قرار دهد، اینک سیاه در مقابل این حرکت دو واریانت

I) 6...Cf6 واریانت اسپاسکی

II) 6...c4 واریانت سوئدی

را در اختیار دارد، کاپابلانکا * در مقابل مارشال * (آمریکا ۱۹۰۹)

6...Fe6 را بکار برد و سفید پس از

7.Fg2 Fe7 8.O-O Cf6 9.Fg5 Ce4 10.FxP DxP 11.Ce5 Cxd4

12.Cxe4 d5xC 13.e3 Cf3+ 14.Cxf3 e4xf3 15.Dxf3

برتری مختصری بدست آورد.

⊗ واریانت اسپاسکی:

Spassky's Variation

6...Cf6 7.Fg2 Fe7 8.O-O O-O

اینک سفید دو ادامه 9.PxP و 9.Fg5 را در اختیار دارد. در صورت

9.PxP ممکن است بازی چنین ادامه یابد:

9.PxP d4

در صورت:

(9...Fxc5 10.Ca4 Fe7 11.Fe3 Ce4 12.Cd4 Cxd4 13.Fxd4 Fe6

14.Cc3

(سفید وضعیت بهتری خواهد داشت)

10.Ca4 Ff5 (10...h6!? 11.b3 Ch7 نیز خوب است)

11.Ff4 Fe5! 12.Ta-c1 مقابله با فیل g2

راگوزین * در برابر نوپولسکی * (شوروی ۱۹۴۸) راه منطقی تر را

انتخاب کرد او با حرکت 12.Fd6 پیاده را پس داده و اوضاع را کم و بیش

متعادل نمود:

12...Dd5 13.b3 Ta-d8 14.Dd2 Dh5 با برتری سیاه

⊗ در صورت 9.Fg5:

9.Fg5 PxP 10.Cxd4 h6 (10...CxC 11.DxC Da5)

نیز میتواند کم و بیش تعادل را برقرار سازد.

11.Fe3 Te8 12.Db3 Da5 13.Dc2

سیاه وضعیت دفاعی نسبتاً خوبی دارد و فعلاً مشکل او پیاده ایزوله d5 میباشد.

⊗ واریانت سوئدی:

The Swedish Variation

6...c4 7.Fg2 Fb4 8.O-O Cg-e7 9.e4

حال سیاه دو ادامه 9...PxP و 9...O-O را در اختیار دارد که در هر دو صورت سفید وضعیت بهتری خواهد داشت، مثلاً رشفسکی ♣ - اشتالبرگ ♣ (زوریخ ۱۹۵۳) چنین ادامه دادند:

9...PxP 10.CxP O-O 11.Dc2! Dd5 12.Fe3 Cg6 13.Ch4! Db5
(13...CxP? 14.Dd1) 14.CxC h7xC 15.a3 Fe7 16.d5 Ca5 17.d6

با برتری سفید

ادامه:

9...O-O 10.PxP Cxd5 11.Fg5! Fe7 (11...Cc-e7!?) 12.CxC FxF
13.CxF DxCg 14.Ce3!

نیز منجر به برتری سفید میگردد

⊗ گامبی - شارا - کینگ:

4...c5 xd4 5.Da4+

این حرکت بهتر است از

5.DxP Cc6 6.Dd1 PxP 7.DxD Fd7

5...Fd7 6.Dxd4 PxP 7.Dxd5 Cc6

ادامه 7...Cf6 نیز جایز است ولی در آنصورت سفید از طریق

(8.Dd1 (8.Dxb7 Cc6) Fb4 9.Fd2

پیاده اضافی خود را حفظ می کند ولی از طرفی با مشکل عقب ماندگی در گسترش روبرو خواهد شد.

8.Cf3 Cf6 9.Dd1 Fc5 10.e3 De7 11.Fe2

حال سیاه میتواند از دو طریق زیر تعادل را برقرار سازد. مثلاً ولادیمیروف

* - راوینسکی * (شوروی ۱۹۵۵) چنین ادامه دادند:

11...O-O 12.O-O Tf-d8 13.a3 Ff5 14.Da4 Cg4 15.h3 Cg-e5

با وضعیتی برابر

ادامه:

11...O-O-O!? 12.O-O g5 13.b4!? Fxb4 14.Db3 Ta-g8! 15.Tb1 Ff5

16.Tb2 Fe6! 17.Fc4 FxF 18.DxF Dc5! (19.DxP? Td7)

نیز به وضعیتی برابر می انجامد.

* * *

گامبی وزیر کاذب:

بسیاری از بازیها بنحوی شروع میشوند که حرکات آغازین آنها هیچگونه سنخیتی با گامبی وزیر ندارند ولیکن پس از انجام چند حرکت از سوی طرفین بازی به گامبی وزیر منجر میشود که البته در آتیه ضمن بررسی سایر گشایشها، اشاراتی بدین مطلب خواهیم داشت ولیکن از آنجائیکه این تقدم و تأخر حرکات گاهاً واریانتهای دیگری از گامبی وزیر را بوجود می آورند که دبطی واریانتهای معمولی که بررسی کردیم امکان پدید آمدنشان نیست، لهذا در این بخش بعنوان حسن ختامی بر مبحث گامبی وزیر چند بازی را ارائه میدهم که در آنها بازی با حرکات دیگری آغاز شده ولی به گامبی وزیر کشانده شده اند و از قضا وضعیتهای را پدید آورده اند که پیش از این با آنها برخورد نداشته و یا کم

داشته‌ایم:

اولافسون ✦ - فیشر ✦ (پورتوروز ۱۹۵۸)

1.c4

این حرکت، حرکتی است که بعدها، تحت عنوان گشایش انگلیسی بدن خواهیم پرداخت ولی اینجا با تغییر ترتیب حرکات بازی به یکی از واریانتهای گامبی وزیر کشانده میشود که پیش از این هم در (بازی کاپابلانکا - اشپیل مان) بدن اشاره داشته‌ایم:

1...Cf6 2.Cc3 e6 3.Cf3 d5 4.d4 Fb4 5.Cxd5 exd5 6.Fg5 h6 7.Fh4
c5 8.e3 Cc6 9.Tc1

پورتیش ✦ - فیشر ✦ (بلد ۱۹۶۱) چنین ادامه دادند:

(9.Fb5 Da5 10.Fxc6+ bxc6 11.Fxf6 Fxf3+ 12.bxc3 Dxc3+ 13.Cd2
gxf6 14.Tc1 Dd3

(با امکاناتی برابر

9...c4 10.Fe2 Fe6 11.O-O,O-O 12.Cd2 Fe7 13b3?! g5?

حرکت 13...Fa3! صحیح است چرا که در آنصورت میتوانست در مقابل 14.Tb1 و یا 14.Tc2 ادامه‌های زیر را پیش بگیرد
(14.Tb1 g5 15.Fg3 Da5) و یا (14.Tc2 Cb4 15.bxc4 Cxc2 16.Dxc2
Fe7)

14.Fg3 Fa3 15.Tc2! Cb4 16.bxc4 Cxc2 17.Dxc2 dxc4 18.Cb5 Fb4
19.Cc7 Fxd2 20.Cxe6 fxe6 21.Fxc4! De8

در صورت:

[21...Fb4 22.Dg6+ Rh8 23.Dxh6+ Ch7 (23...Rg8 24Fxe6+ Tf7
25.Dg6+) 24.Fe5+ Tf6 25.Fd3 De7 26.Fxf6+ Dxf6 27.Dxh7+]

و یا

21...Dc8 22.Dg6+ Rg8 23.Dxh6+ Rg8 24.Fb3 Tf7 25.Fe5 Dd8

26.Td1 Fb4 27.d5 exd5 28.f4! حمله ای قوی با
 22.Dxd2 Ce4! 23.Dd3 Cxg3 24.hxg3 Tf6 25.De4 Tc8 26.Fb3 Dd7
 27.Td1 Te8 28.f4!? Dh7 29.De5 Df5 30.g4 Dxe5 31.dxe5 Tf7 32.f5 Tc7
 33.Td6 Tc5 34.Fxe6+ Rf8 35.Fb3 Texe5 36.Txh6 Txe3 37.Tg6?
 (37.Tf6+ Re7 38.Tg6 درست بود) 37...T8-e4?

سیاه بخت تساوی را از دست داد او میتواندست از طریق

37...Txb3 38.axb3 Te4 39.Txg5 Tb4 40.f6 Rf7 41.Tf5 Txg4
 42.Tf3 a5

بازی را به راه تساوی بکشاند.

38.Txg5? (38.Tg8+ Re7 39.Txg5 Txb3 (39...Tg3 40.Tg7+ Rf6
 41.Tg6+ Re5 42.Fd1) 40.axb3 Tb4 41.Tg7+ درست بود)

38...Tg3?

سیاه با امتناع از حرکت $Txb3$ بار دیگر بخت تساوی را از دست میدهد.

39.Tg8+ Re7 40.g5 Te2 41.Fd5 Rd6 42.Ff3 Txa2 43.f6 Re6
 44.Te8+

و سیاه بخاطر 44...Rf7 45.Fh5+ تسلیم شد

یوشی * - کولما * (استونی ۱۹۶۳)

1.c4

این بازی نیز با تغییر ترتیب حرکات به دفاع تاراش گامبی وزیر منجر

میشود.

1...Cf6 2.Cc3 e6 3.d4 d5 4.Cf3 c5 5.e3 Cc6 6.c4xd5 Cxd5 7.Fc4

PxP

این حرکت پیاده وزیر سفید را ایزوله می کند ولی در عوض قطر c1 را

میگشاید

8.PxP Fe7 9.O-O O-O 10.Te1 CxC

باتونیک ♣ - آلمین ♠ (۱۹۳۸) چنین ادامه دادند

10...b6 11.CxC! PxC 12.Fb5

و سفید برتری یافت

11.PxC b6 12.De2 Fb7 13.Fd3 Tc8 14.Fb2

ادامه خوب دیگر در اینجا

14.De4 g6 15.Fb6 Te8 16.Dg4

میباشد

14...Ff6 15.Ta-d1 Dd5 16.c4 Dh5

ادامه درست در اینجا 16...Dd6 میباشد

17.d5! PxP 18.PxP Cb4 (18... FxF 19.PxC) 19.FxF PxF 20.De7!

20...CxF 21.TxC Df5 22.Ce5!(23.Tg3+ (با تهدید 22.FxP (22...PxC 23.Tf3)

23.Tg3+ (23.Cg4! DXT 24.DxF6! h5 25.Ch6+ Rg7 (نیز خوب است

(23.Cg4! Rh8 24.Ce3! DXT 25.Dxf6+

نیز میسر است.

(23.Cg4! Rg7 24.Tg3 (نیز بنفع سفید می باشد 23...Rh8 24.Cd7! Tg8

25.Cxf6 TdT

ادامه 25...Tg6 26.TdT h7dT 27.Ce8

26.h2dT Dg5 (26...Fe6 27.Ce8) 27.Te5! Dc1+ 28.Rh2 Fe6 29.Th5 h6

30.f4 Dc7

30...Rg7 31.Ce8+

31.TxP+ Rg7 32.Ch5+!

و مات در دو حرکت

بطروسیان ♣ - تال ♠ (شوروی ۱۹۷۲)

1.Cf3

این حرکتی است که با آن گشایش رتی را آغاز می کنند

1...Cf6 2.c4 e6 3.Cc3 d5 4.d4 e5 5.Cxd Cxd5 6.e4 Cxc3 7.bxc
 cxd 8.Cxd Fb4+ 9.Fd2 Fxd2+ 10.Dxd2 O-O 11.Fc4 Cd7 12.O-O b6
 13.a4! Fb7 14.Tf-e1 Tc8 15.Fd3 Cb8? 16.a5 Cc6 17.axb Cxd4! 18.Cxd4
 Dxd4 19.bxa Tf-d8 20.Ta3! Fa8 21.b3 h6 22.Tc1! Db6 23.Txc8 Txc8
 24.Ta2 Tc7 25.De3! Db3 26.Ta1 Td7 27.Ff1 Db2 28.Da3 Db6 29.Ca5
 Cb2 30.Da3 Db6 31.Da6 Dc5 32.Db5 Dd4 33.Da4 Dd6 34.Tb1 Td8
 35.Da5 Rh7 36.e5 Dd4 37.Tb8 Td5 38.Da3

و سیاه تسلیم شد

پطروسیان * - تولوش * (مسکو ۱۹۵۰)

1.Cf3 Cf6 2.c4 e6 3.Cc3 d5 4.d4 c6 5.c4xd5 e6xd5 6.Dc2 Fd6
 7.Fg5 O-O 8.e3 Fg4 9.Ce5 Fh5 10.f4 Da5 11.Fd3 h6 12.Fxf6 g7xf6
 13.g4! f6xe5 14.f4xe5 Fe7 15.O-O-O! Fg5 16.g4xh5 Rh8 17.Df2 f5
 18.h4 Fe7 19.Df4

و سیاه تسلیم شد

پورتیش * - ریلی * (۱۹۸۵)

1.d4 Cf6

حرکتی که خاص دفاعهای هندی است ولی در اینجا بازی تبدیل به واریانت
 شبه اسلاو گامبی وزیر میشود

2.c4 e6 3.Cf3 d5 4.Cc3 c6 5.e3 Cb-d7 6.Dc2 Fd6 7.b3 O-O 8.Fe2
 e5 9.Cxd5 Cxd5 10.Cxd5 Cxd5 11.dxe5 Cxe5 12.O-O Cxf3+ 13.Fxf3
 Dh4 14.h3 Fxh3 15.Td1 Fh2+ 16.Df1 Df6 17.Fxd5 Ff5 18.e4 Fg4
 19.Fa3 Da6+

سفید تسلیم شد

گشایش کوله

COLLE OPENINGS

(1.d4 d5 2.Cf3)

2.Cf3 Cf6

2...e6 با جواب 3.c4 بازی را به گامبی وزیر میکشاند

3.e3

در این سیستم گشایشی سفید در نظر دارد تا با c3 پیاده d4 را تقویت نموده و اسب b را از طریق d2 وارد صحنه کند حرکت 3.Ff4 نیز میسر است و ممکن است با ادامه 4.e3 Cc6 3...c5 دنبال شود. مثلاً نیمزویج ♣ - آلمین ♠ (۱۹۱۲) در پی همین وضعیت چنین ادامه دادند:

5.Cc3 Fg4 6.Fb5 e6 7.h3 Fh5 8.g4 Fg6 9.Ce5 Db6 10.a4! a5
11.h4! h5 12.Cxg6 f7xg6 13.g4xh5 g6xh5 14.De2 O-O-O 15.O-O-O!
Fd6 16.FxF TxF 17.Fd3 c4! 18.Fg6 Ce7 19.Th-g1 Db4 20.Rd2 Tb6!
21.f3 Th6 22.Ff7 Cf5 23.Dh2 De7 24.Cb5 Dx7 25.Ca7+ Rd7 26.Db8
Cd6 27.Tg5 Cf-e8 28.Td-g1 Tf6 29.f4 g6 30.Rc1 Dh7 31.c3 Df7
32.Rb1 De7 33.Ra2 Tf8 34.Cb5 Cxb5 35.a4xb5 Cc7 36.Da7 Dd6!.

و سفید تسلیم شد.

در صورت 3.c4 بازی به گامبی وزیر منجر میشود همانند بازی زیر:
 فولدزی ♣ - نه گزی ♣ (بوداپست ۱۹۲۳)

3.c4 e6 4.Cc3 Cb-d7 5.c4xd5 e6xd5 6.Db3 c6 7.e4 d5xe4?
 (7...Cxe4! 8.Cxe4 De7!! سیاه (با برتری سیاه) De7 9.Cg5 Cd5?
 10.Fxd5 c6xd5 11.Cxd5 Dd8 12.Cc7+!

و سیاه تسلیم شد.

در مقابل حرکت متن سیاه سه راه

I) 3...e6

II) 3...Ff5

III) ...c5

را در اختیار دارد.

⊗ در صورت 3...e6:

3...e6 4.Fd3 c5 5.c3

ادامه

5.b3 Cc6 6.Fb2 Fd6 7.O-O O-O 8.Ce5 Dc7 9.f4 cxd 10.exd Cb4
 11.Cc3 Cxd3 12.Dxd3 a6

به وضعیتی برابر می انجامد

5...Cc6

ادامه 5...Cb-d7 نیز میسر است که بازی را کم و بیش به راه واریانت
 (3...c5) می کشاند.

6.O-O Fe7 7.Cb-d2 O-O 8.d4xc5 Fxc5 9.e4 Dc7

در صورت 9...dxe 10.Cxe4 Cxe4 11.Fxe4 Dxd1 12.Txd1

دشوارتری خواهد داشت.

10.De2

در صورت 10.exd exd 11.Cb3 Fb6 سوارهای سیاه فعالتز خواهند شد

10...Fd6

ادامه! 13.Cxe5 Cxe5 14.Fc2 d4 برای سفید خوب نیست

13...h6 14.Cxe5 Cxe5 15.Cf3

با امکاناتی برابر

⊗ در صورت 3...Ff5:

3...Ff5 4.Fd3 ed 5.Fxf5 exf 6.Dd3 Dc8 7.O-O Fd6 8.b3 O-O

8.c4 c6

با امکانات دفاعی مناسب

⊗ در صورت 3...c5:

3...c5 4.Cb-d2 Cb-d7 5.c3 e6 6.Fd3 Fd6 7.O-O O-O

اینک سفید دو ادامه زیر را در اختیار دارد که بنا به تجزیه تحلیلهای پاخمن در هر دو صورت سیاه موفق به برقراری تساوی میگردد:

I) 8.Te1 Db6 9.b3 e5 10.e4 c5xd4 11.c3xd4 d5xe4 12.CdxP CxC

II) 8.e4 c5xd4 9.c3xd4 PxP 10.CxP CxC 11.FxC Db6 12.Fd3 Cf6

13.De2 Fd7 14.Tf-d1 Fc6

گشایش ورسوف

VERESOV OPENINGS

(1.d4 d5 2.Cc3)

2.Cc3 Cf6

ادامه 3.e4 2...e6 بازی را به دفاع فرانسه می کشاند در اینجا ادامه 2...c5 نیز جالب توجه است که در صورت 3.dxc سیاه میتواند با 3...e6 و یا 3...d4 پاسخ مناسبی به آن دهد.

3.Fg5

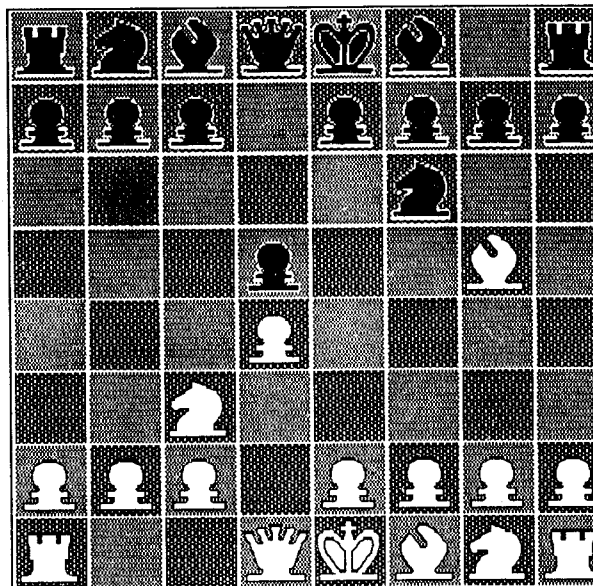

(22B)

در اینجا سیاه پنج ادامه 3...c5 موسوم به حمله ورسوف - ریختر و 3...Ff5 که با پاسخ 4.f3 واریانت لویتسکی را بوجود می آورد و 3...c6 و 3...g6 و 3...Cb-d7 را در اختیار دارد.

⊗ حمله ورسوف - ریختر:

Versov - Richter Attack

3...c5 4.Fxc

ادامه 4.e3 Cc6 5.Cf3 Fg4 به وضعیتی برابر می انجامد

4...e6xF 5.PxP

در اینجا ادامه 5.e3 و یا 5.e4! جالب توجه است

5...d4 6.Ce4 FF5

ادامه 6...Fxc5? بدلیل 8.c3 7.Cxc5 Da5+ غلط است و در صورت 8...dxc نیز سفید با 9.Cb3 پاسخ خواهد داد.

7.Cg3 Fxc5

با برتری سیاه، حال اگر سفید به اشتباه حرکت 8.CxF? را انجام دهد با ادامه 8...Da5+ 9.Dd2 Fb4 روبرو خواهد شد.

⊗ واریانت لویتسکی

3...Ff5 4.f3

ادامه 4.e3 c6 5.Fd3 Fg6 6.Cf3 Cb-d7 نتیجه ای برای سفید ندارد این

حرکت مقدمه ای است برای انجام e4

4...Cb-d7 5.Cxd5

در صورت

(5.Dd2 c6 6.e4dxe 7.Df4 Da5 8.O-O-O e6 9.Fxf6 Cxf6 10.fxe

Fg6 11.Fd3 Fb4 12.Cg-e2 O-O-O

سیاه وضعیت بهتری پیدا می کند.

5...Cxd5 6.e4 h6 7.Fh4 Ce3 8.De2 Fxe4 9.f3xe4 Cxf1 10.O-O-O
g5 11.Ff2 Cxh2 12.Txh2 Fg7

با وضعیتی برابر

⊗ در صورت 3...c6:

3...c6 4.Dd3 g6 5.Fxf6 e6xF 6.e4 Fh6!

آلبورت ♣ - پولگایفسکی ♣ (۱۹۶۵) چنین ادامه دادند:

6...dxe? 7.Dxe4 Fe7 8.O-O-O f5 9.De3 O-O 10.Fc4 Cd7 11.h4
Cf6 12.Cf3 Cg4 13.De2 Fb4 14.Td-e1 Dd6 15.h5

با برتری سفید

7.exd O-O 8.Fe2

حرکت 8.dxc ادامه

8...Cxc6 9.Cf3 Cb4 10.Dd1 Ff5 11.Fd3 Cxd3 12.cxd Te8

را در پی دارد

8...Te8! 9.Cf3 Ff5 10.Dd1 cxd 11.O-O Cc6

با امکانات بهتر

⊗ در صورت 3...g6:

آلبورت ♣ - ماریانوویچ ♣ (بخارست ۱۹۷۸):

3...g6 4.Fxf6 exf 5.e4 dxe 6.Cxe4 Fg7 7.Cf3 O-O 8.Fe2 f5
9.Cc5 b6 10.Cb3 Fb7 11.O-O Cd7 12.c3 Cf6 13.Te1 a6 14.a4 Te8
15.a5 Cd5 16.Ff1 h5 17.Txe8 Dxe8 18.axb cxb 19.Cb-d2 Ff6 20.Db3
Dc6 21.Te1 Rg7 22.c4 Cc7 23.Ce5 Fxe5 24.Txe5 Te8 25.De3 Dd7
26.d5 Txe5 27.Dxe5 f6 28.Dg3 Ce8 29.Cf3 Dd6 30.Dh4 Fc8 31.Dd4

a5 32.Ce1 Cc7 33.Cd3 Ca6 34.De3 Fd7 35.Cf4 h4 36.g3 g5 37.Ce6
Fxe6 38.dxe Cc7 39.e7 Rf7 40.gxh Ce6 41.Fd3 f4 42.De4 Dxe7
43.Dh7 Cg7 44.Fg6 Re6 45.Dg8 Rd6 46.Dd5 Rc7 47.h5 De1 48.Rg2
Ce6 49.Fe4 f3 50.Rxf3 Dh1 51.Rg4

و سیاه تسلیم شد

⊗ در صورت 3...Cb-d7

اسکروویک ⊗ - نیکیف ⊗ (۱۹۷۸)

3...Cb-d7 4.Dd3 c6 5.f4 Da5 6.O-O b5 7.a3 b4 8.axb Dxb4
9.e4 Tb8 10.e5 Dxb2 11.Rd2 c5 12.Cxe4 dxe 13.Dxe4 e6 14.Fd3 Fb7
15.f5 Fb4 16.Re2 c5 17.Dh4 c4 18.Fe4 exf 19.Fxf5 g6 20.Fe4 f5
21.Fxf5 gxf 22.Db5 Rf8 23.Dh6 Rf7 24.e6 Rg8 25.Cf3 Te8 26.Rf2
Dxc2 27.Rg3 Fd6 28.Rh3 De4 29.Ff4 Fxf4

و سفید تسلیم شد

گشایشی استون وال

STONE WALL OPENINGS

(1.d4 d5 2.e3)

این سیستم گشایشی عواقب ناخوشایندی برای سفید به همراه دارد و از اینرو بکار نمی‌رود در این طریقه گشایشی سفید قصد دارد تا با $f4$ و سپس استقرار اسب در $e5$ دست به حمله در جناح شاه بزند ولی سیاه براحتی با این ایده مقابله نموده و سفید را دچار عقب ماندگی در گسترش جناح وزیر می‌سازد:

2.e3 Cf6 3.Fd3 c5 4.c3

اینک سیاه به دو طریقه میتواند دفاع کند

I) 4...Cb-d7 5.f4 g6 6.Cf3 Fg7 7.O-O O-O 8.Ce5 Dc7

اینک سیاه میتواند با $Ce8$ و سپس $f6$ بازی را ادامه داده و مشکل چگونگی

گسترش جناح وزیر را برای سفید بوجود آورد

II) 4...Cc6 5.f4 (5.Cf3 Fg4 6.Cb-d2 e5) 5...Fg4 6.Cf3 e6 7.O-O

Fd6 8.De1 FxC! Ce5 برای جلوگیری از 9.TxF Dc7 10.Cd2 O-O-O

سیاه با این حرکت خود را آماده می‌سازد تا از طریق $h5$, $g5$, $Td-g8$ دست به

یک حمله خطرناک در جناح شاه بزند.

* * *

مجموعه دفاعهای که در آنها، سیاه حرکتی غیر از 1...d5 را انجام می دهد

اینک در پی بررسیهای خود پیرامون گشایشهای که با 1.d4 آغاز میشوند، به سلسله دفاعهایی میپردازیم که در آنها سیاه، مقابل 1.d4 حرکتی غیر از 1...d5 را انجام میدهد.

گروه بزرگی از این گشایشها را دفاعهای تشکیل میدهند که در آنها سیاه برابر 1.d4 با انجام حرکت 1...Cf6 موقتاً از اعزام پیاده به مرکز خودداری کرده و در صدد بر می آید تا با ایجاد پوزیسیونی بسته ولی به قدر کافی مستحکم از خود دفاع کند، که این سیستمهای دفاعی بطور کلی به دفاعهای هندی معروفند.

در دوران ما این دسته از دفاعها رایج ترین سبک گشایشی است، و از آنجائیکه اساتید و قهرمانان زمان ما غالباً از این سیستمهای گشایشی استفاده می کنند، دانش و تئوری مربوط به آنها هر روزه و دمامد غنی تر گشته و گسترش و رواج بیشتری میابد.

در این سیستم های دفاعی، سفید پس از 1.d4 Cf6 معمولاً حرکت 2.c4 را انجام میدهد و با این حرکت ضمن اعزام یک پیاده به مرکز در جستجوی عرصه و فضای بیشتری بر می آید، البته امکان 2.Fg5 نیز پس از 1.d4 Cf6 برای سفید

وجود دارد که در اینصورت سیاه دو امکان $2...c5$, $2...Ce4$ را در اختیار خواهد داشت که ما ذیلاً نگاهی مختصر و گذرا به عواقب ناشی از این حرکات خواهیم داشت.

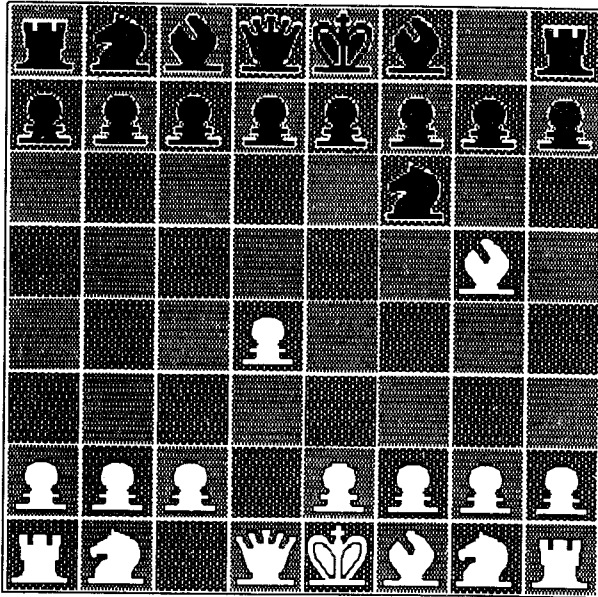

در صورت $2...Ce4$ ممکن است بازی چنین ادامه یابد:

$2...Ce4$ $3.Fh4$ $c5$ $4.f3$

پس از این حرکت، ممکن است سیاه با یکی از دو حرکت $4...Cf6$ و یا $4...g5!?$ بازی را ادامه دهد گوفلد ♣ در مقابل شرشوسکی ♣ (۱۹۷۸) حرکت $4...Cf6$ را انجام داد و بازی چنین ادامه یافت:

$5.dxc$ $e6$ $6.Ff2$ $Dc7$ $7.Cc3$ $Fxc5$ $8.Fxc5$ $Dxc5$ $9.Dd2$ $d5$ $10.O-O-O$ $Cc6$ $11.e4?!$ dxe $12.Cxe4$ $Cxe4$ $13.fxe$ $O-O$ $14.Cf3$ $e5$ $15.Dd6$ $De3+$ $16.Rb1$ $Fe6$

با وضعیتی فعال

هودس ♣ در برابر گوسیف ♣ (۱۹۷۸) حرکت $4...g5!?$ را انجام داد و

سفید طی ادامه زیر برتری یافت:

4...g5!? 5.fxe gxh 6.e3 d5 7.exd Dxd5 8.Cc3 Dg5 9.Fb5 Fd7
10.Df3! Cc6 11.Ce4 Dg6 12.Cxc5!

پس از 2...c5 نیز سفید دو امکان 3.Cc3?! , 3.Fxf6 را در اختیار خواهد داشت
کاتایف ♣ در برابر استروا ♣ (۱۹۷۸) چنین ادامه داد:

3.Fxf6 gxf 4.e3 Db6 5.b3 d5 6.Cf3 Cc6 7.c3 Fg4 8.Fe2 e6 9.O-O
Fg7 10.Cb4 Fxe2 11.Dxe2 f5 12.Cd2 O-O 13.Ta-c1 Ta-c8

با امکانات متقابل

در صورت 3.Cc3?! ممکن است بازی چنین ادامه یابد:

3.Cc3?! cxd 4.Dxd4 Cc6 5.Dh4

پس از این حرکت، ممکن است سیاه 5...d6 و یا 5...e6 را انجام دهد، تا
باروف ♣ در مقابل تسی تلین ♣ (۱۹۷۸) حرکت 5...d6 را انجام داد و بازی
اینگونه ادامه یافت:

5...d6 6.O-O-O Da5 7.e4 Fd7 8.Fc4 h6 9.Fxf6 gxf 10.Cd5 Tg8
11.Ce2 Tg4?! 12.Dh5 Ce5 13.Cxf6+ exf 14.Td5 Dxd5 15.Fxd5 Tg5
16.Fxf7+ Cxf7 17.Df3

سیاه به جهت کمی چندان عقب نیست ولی از هم گسیختگی پیاده هایش
در دسر بزرگی است.

ژید کف ♣ در مقابل شرشوسکی ♣ (۱۹۷۸) با 5...e6 بازی را ادامه داد:

5...e6 6.e4 Fe7 7.Cf3 Da5 8.Fd3 h6 9.O-O Cd4 10.Cxd4 Dxcg5
11.Dxcg5 hxg 12.e5 Cg4 13.Cf3 f5

با وضعیتی بهتر

اما همانطور که قبلاً نیز اشاره شد بهترین و متداولترین حرکت سفید پس از
1.d4 , Cf6 حرکت 2.c4 می باشد و اولین انشقاق در مجموعه دفاعهای هندی نیز

پس از این حرکت سفید و بنا به دومین حرکت سیاه بوجود می آید. از این جهت و به تناسب دومین حرکت سیاه، دفاعهای هندی را میتوان در غالب پنج شاخه اصلی معرفی و مورد بررسی قرار داد. شاخه اول، مجموعه دفاعهای هستند که در آنها سیاه در مقام دومین حرکت $e6$... را انجام میدهد، که در اینصورت جواب متداول سفید، $3.Cf3$ و یا $3.Cc3$ خواهد بود، البته امکان $3.g3$ نیز برای سفید وجود دارد که به گشایش کاتالان (*Catalan*) معروف است و در آنصورت ممکن است بازی چنین ادامه های را در پی داشته باشد:

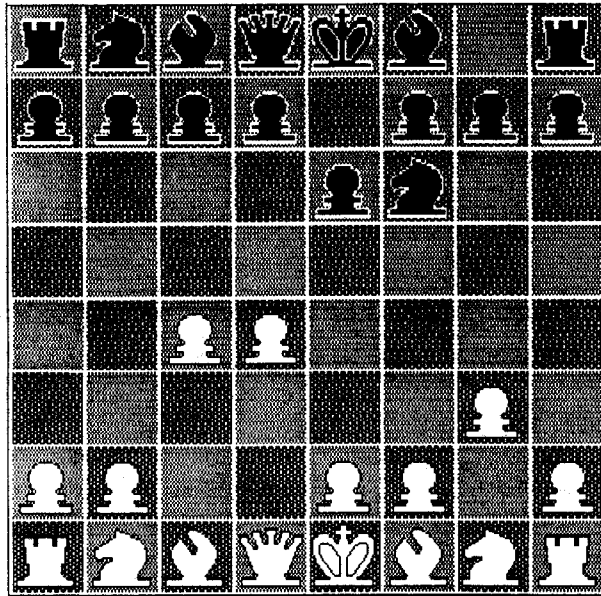

(24B)

3...d5 4.Cf3

پس از این حرکت سیاه میتواند یکی از ایندو حرکت را برای ادامه بازی

برگزیند:

I) 4...Fe7

II) 4...dxc

* * *

⊗ در ابتدا به ادامه 4...Fe7 میپردازیم:

I) 4...Fe7 5.Fg2 O-O 6.O-O dxc 7.Dc2 a6 8.a4

پس از این حرکت پیچیدگیهای بسیاری پدید می آید، سیاه پس از این حرکت ممکن است یکی از این حرکات را برگزیند:

I) 8...Cc6

II) 8...b6?!

III) 8...Fd7

IV) 8...Cb - d7

V) 8...c5

VI) 8...Cd5

رومانشین ♣ - گریگوریان ♣ (شوروی ۱۹۷۸) به راه اول رفتند:

I) 8...Cc6 9.Dxc4 Dd5 10.Dxd5 exd 11.Ff4 Fg4 12.Td1 Ta - c8
13.Ce5! Cxe5 14.dxe Ch5 15.Fe3

با وضعیتی فعالتر

ریتتر ♣ در مقابل باردا ♣ (۱۹۶۵) بجای حرکت 10... exd که در بازی بالا انجام شده بود ادامه 10...Cxd5 را برگزید و بازی چنین دنبال شد:

10...Cxd5 11.Fd2 Td8 12. Ca3 Fd7 13.Tf - c1 Fe8 14.a5 Ta - c8
15.Cc4 Ca7 16.Cf-e5 Cb5 17.e3

با وضعیتی بهتر

کوزمین ♣ در برابر آلبرت ♣ (شوروی ۱۹۷۸) دومین راه را برگزید:

II) 8...b6!? 9.Ce5 Cd5 10.Td1 Fb7 11.Dxc4 Fd6 12.Db3 Fxe5

(با برتری سفید 14.Ca5 13.Cc4 Fe7 12... Cd7)

13.dxe De7

(13...Cd7 14.e4 (14.f4 a5!) Ce7 15.a5 Cc8 16.axb cxb 17.f4 Cc5
18.Df3 De7

(با امکانات متقابل

14.Cc3! Cd7 15.Cxd5 exd 16.Fxd5 Cc5

با وضعیتی بهتر

گلر ♣ در مقابل پولگایفسکی ♣ (شوروی ۱۹۷۸) چنین ادامه داد:

III) 8...Fd7 9.Dxc4 Fc6 10.Fg5 Fd5 11.Dc2 Fe4 12.Dd1 c5 13.dxc

Fxc5 14.Cc3 Fc6

با وضعیتی برابر

چهارمین راه نیز ممکن است چنین ادامه ای را در پی داشته باشد:

IV) 8...Cb-d7 9.Cb-d2 c5 10.Cxc4 exd 11.Cxd4 Cb6 12.Cxb6 Dxb6

13.Fe3

با برتری سفید

کوزمین ♣ - میخالچشین ♣ (کی یف ۱۹۷۷) اینطور دنبال کردند:

V) 8...c5 9.dxc Cc6!?

مدینا در مقابل اسمیسلوف حرکت 9...Fxc5 را انجام داد و سفید طی ادامه:

(10.Ce5 Cb-d7 10.Cxc4 De7 12.Cc3 h6 13.a5)

به برتری رسید

10.Dxc4 e5 11.Fe3 b6 12.Dc1 Fe6 13.Ca3 Ca5 14.Td1 Dc7 15.Dc3

Cd5 16.Dxe5 Dxe5 17.Cxe5 Cxe3 18.fxe Fxc5

با وضعیتی برابر

زیلبر اشتین ♣ - زاخاروف ♣ (۱۹۷۸) اینگونه ادامه دادند:

VI) 8...Cd5 9.Dxc4 b5 10.Dc2 Fb7 11.Cc3 Cb4 12.Db1 Cb-d7

13.axb axb 14.Cxb5?

ادامه درست این است:

(14.Txa8 Dxa8 15.Ff4)

14...Fe4! 15.Txa8 Dxa8 16.Cxc7 Fxb1

مجموعه دفاعهائی که.../۱۳۳

(16...Db7 17.Cg5 و یا 16...Dc6 17.Ce5)

17.Cxa8 Txa8 18.Fg5 Fxg5 19.Cxg5 Ta5 20.Cxf7 Fd3!? 21.Cd8
Fxe2 22.Te1 Fe4 23.Fh3 Cf8 24.b3? Cc2 25.Te1 Fxb3

با وضعیتی برنده

* * *

⊗ اینک پس از بررسی پی آمدهای 4...Fe7 به حرکت 4...dxc میپردازیم:

4...dxc 5.Fg2 c5 6.Da4+ Cb-d7 7.Dxc4 b6!?

پس از ایجاد چنین وضعیتی کوزلف ♣ در مقابل میخالچشین ♣ (۱۹۷۸)

چنین ادامه داد:

8.Cc3 Fb7 9.O-O a6 10.a4 Tc8 11.Cg5 cxd 12.Dxd4 Fc5 13.Dd3
Dc7

با وضعیتی برابر

اما امکان دیگر سفید، حرکت 8.Ce5 میباشد که در اینصورت ممکن است

بازی چنین ادامه یابد:

8...Cxe5 9.dxe Cd5 10.Cc3 Fb7

ادامه 10...Cxc3 11.bxc Tb8 12.Da4 Fd7 13.Dxa7 سفید

می انجامد

11.O-O

با وضعیتی فعال و خوب

جدای از امکان 8...Cxe5 در مقابل 8.Ce5 سیاه دو امکان ! 8...cxd

8...Cd5 را نیز در اختیار دارد که در صورت 8...Cd5 ممکن است بازی چنین ادامه

یابد:

8...Cd5 9.Cxf7 Rxf7 10.Fxd5 Ce5 11.dxe 12.Df4+ Rg8 13.O-O

سفید عقب ماندگی کمی را بخوبی جبران کرده است

و در صورت 8...cxd! چنین ادامه ای محتمل است:

8...cxd! 9.Fxa8 Cxe5 10.Db5+ Fd7 11.Dxe5 Dxa8 12.O-O d3

و حال این سیاه است که به ازای یک پیاده از دست رفته وضعیتی فعال و خوب بدست آورده.

گفتیم که در گروه عمده ای از دفاعهای هندی سیاه حرکت 2...e6 را انجام میدهد و معمولاً سفید با 3.Cf3 و یا 3.Cc3 پاسخ میگوید. (امکان 3.g3 را نیز از نظر گذرانندیم) پس از 3.Cf3 سیاه امکاناتی چون 3...c5 (کنتر گامبی بلومنفلد) را در اختیار خواهد داشت و در مقابل 3.Cc3 نیز، سیاه میتواند با پاسخ 3...Fb4 راه دفاع نیمز و هندی را پیش بگیرد.

گروه دیگری از دفاعهای هندی شامل مواردی است که در آنها سیاه پس از حرکت 1.d4 Cf6 2.c4 را انجام میدهد، که در اینگونه دفاعها نیز معمولاً سفید با 3.Cf3 و یا 3.Cc3 پاسخ میگوید، که در صورت 3.Cc3 ممکن است سیاه با 3...Fg7 (دفاع شاه هندی) و یا 3...d5 (دفاع گرونفلد) پاسخ گوید. در مقابل 3.Cf3 نیز ممکن است سیاه با انجام 3...Fg7 به دفاع یوگسلاو متوسل شود.

امکانات دیگر سیاه پس از 1.d4 Cf6 2.c4 به غیر از 2...e6 و یا 2...g6 به قرار

زیر میباشد:

2...d6 (دفاع هندی قدیم)

2...e5 (گامبی بوداپست)

2...c5 (دفاع بنونی)

سه شکل دفاعی دیگر که در آنها سیاه حرکتی غیر از 1...d5 را در مقابل

1.d4 انجام میدهد عبارتند از:

1...c5 (دفاع بنونی قدیم)

1...f5 (دفاع هلندی)

1...g6 (دفاع مدرن)

اینک پس از این مقدمه فهرست گونه، وقت آن رسیده تا به نوبت و به ترتیبی

مجموعه دفاعهائی که.../۱۳۵

که در نمودار اصلی کتاب آمده به بررسی دفاعهای معرفی شده فوق پردازیم:

* * *

دفاع وزیر هندی

THE QUEENS INDIAN DEFENCE

(1.d4 Cf6 2.c4 e6 3.Cf3 b6)

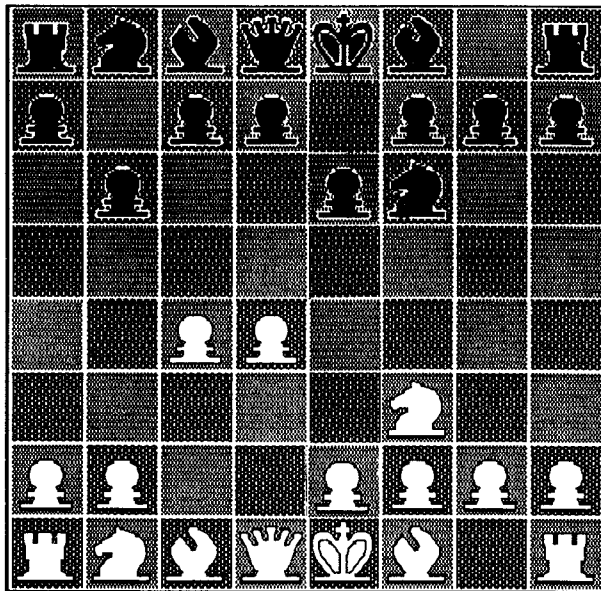

(25W)

اگر چنانچه سیاه پس از 3.Cf3 بجای 3...b6 حرکت 3...d5 را انجام میداد

بازی به گامبی وزیر کشانده میشود. ولی سیاه با انتخاب $3...b6$ در مقابل $3.Cf3$ وضعیتی را ایجاد کرده که به دفاع وزیر هندی مشهور است و سفید در برابر این حرکت ممکن است یکی از حرکات زیر را انجام دهد.

I) $4.g3$

II) $4.a3$

III) $4.e3$

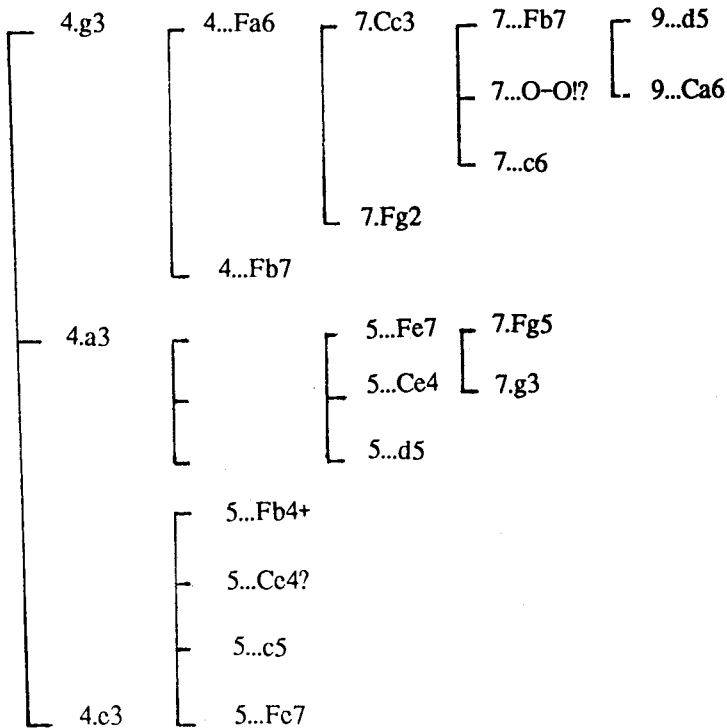

I) 4.g3 واریانت

I) 4.g3

پس از این حرکت سیاه دو امکان $4...Fa6$ a) ، $4...Fb7$ b) را در اختیار خواهد داشت که ادامه $4...Fa6$ امروزه معمولتر است.

⊗ در صورت $4...Fa6$ a)

4...Fa6 5.b3

این رایجترین و در ضمن بهترین شکل دفاع از پیاده $c4$ است ولی امکان $5.Da4$ نیز برای سفید وجود دارد که در آن صورت ممکن است بازی چنین ادامه یابد:

ریستیچ * - ارنشتین * (۱۹۷۸)

5.Da4 c6

کرس * علیه بنکو * (لوس آنجلس ۱۹۶۳) بجای این حرکت $5...Fe7$ را انجام داد و ضمن کسب برتری بازی را بنفع خود پایان برد. آن بازی چنین دنبال شد:

(5...Fe7 6.Cc3 Fb7 7.Fg2 O-O 8.O-O Ce4 9.CxC FxC 10.Td1 Dc8
11.Ce1 FxF 12.CxF c5 13.d5 PxP 14.TxP Cc6 15.Fd2 Ff6 16.Fc3
FxF 17.PxF Te8 18.Ce3 TxC! 19.PxT De8 20.Dc2 DxP+ 21.Rh1 Ce5
22.Tf1 Te8 23.Tf4 f6 24.De4 Cg6 25.DxD TxD 26.Tf1 Te8 27.PxC
Txe2 28.Txa7 Tf2 29.Tb7 Txf4 30.Txb6 TxP 31.Tb3 Rf7 32.Rg2 g5
33.Rf3 Re6 34.Ta3 h5 35.Re2 Th4 36.Ta6+ Re5 37.a4 c4 38.Tc6 TxP+
39.Re3 Th3+ 40.Rd2 Td3+ 41.Rc2 b4 42.Txc4 Td8)

و سفید تسلیم شد.

6.Cc3 b5 7.cxb cxb 8.Cxb5 Db6 9.Cc3 Fb4 10.Fg2 Cc6

باگروف * - زایچیک * (۱۹۷۸) چنین دنبال کردند:

(10...O-O 11.O-O Fxc3 12.bxc Fxe2 13.Te1 Da6 14.Dxa6 Fxa6
15.Ce5 d5 16.c4 Tc8 17.c5 Cf-d7 18.Cxd7 Cxd7 19.Ff4 Cb8 20.Ta-b1
Cc6 21.Te-d1 f6 22.h4 Fc4 23.Fh3 Te8 24.a4 Ca5 25.Te1 Rf7 26.Te3
Fa6 27.Tb-el Fc8 28.Ff1 Cc6 29.Fb5 Fd7 30.Fd6 a6 31.Fxc6 Fxc6
32.a5 Ta7 33.Tb1 Fb5 34.g4 h5 35.g5 e5 36.dxe d4 37.Tf3 Fe2
38.Tf4 d3 39.Tb2 Te6 40.c6 Rg6 41.gxf gxf 42.c7

(سیاه تسلیم شد)

11.O-O Fxc3 12.bxc Fxe2 13.Te1 Fb5 14.Da3 Tc8 15.Ch4 Ce7
16.Tb1 Da6 17.Db4 Fd3 18.Fb7 Cf-d5 19.Fxa6 Cxb4 20.Txb4 Fxa6
21.Ta4 Tc6 22.Fa3 d6 23.c4 Fxc4 24.Txa7 Cc8 25.Ta8 Rd7 26.Tb1 Tc7
27.Fc1 Fd5 28.Ta5 Fe4 29.Ta1 Ce7 30.a4 Cc6 31.Tg5 g6 32.Fe3 Fd5
33.Cg2 f6 34.Tg4 g5 35.Fxg5 fxg 36.Txg5 Cxd4 37.Tg7 Rc8 38.Txc7
Rxc7 39.Cf4 Fe4 40.Tc1 Rb6 41.Td1 e5 42.Ch5 Tf8 43.f4 Ff3
44.Tb1 Rc6 45.Cg7 Tg8 46.fxe dxe 47.Tc1 Rd6

سفید تسلیم شد

5...Fb4+ 6.Fd2 Fe7

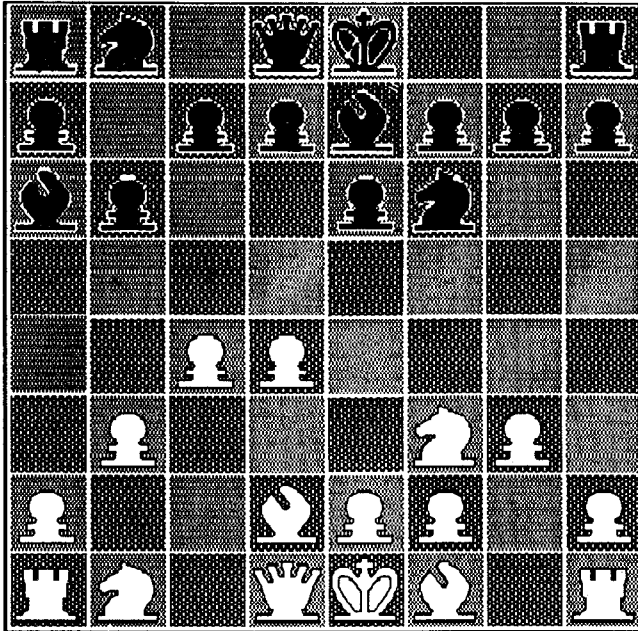

پس از این حرکت دو راه پیش روی سفید است که می‌بایست یکی از آنها را برگزیند:

Ia) 7.Cc3

IIa) 7.Fg2

⊗ در صورت 7.Cc3 :Ia)

اگر چنانچه سفید این راه را برای بازی برگزیند؛ آنگاه امکانات سیاه به قرار زیر خواهد بود.

Iaa) 7...Fb7

Iab) 7...O-O!?

Iac) 7...c6

⊗ در صورت 7...Fb7 :Iaa)

Iaa) 7...Fb7 8.Fg2 O-O 9.O-O

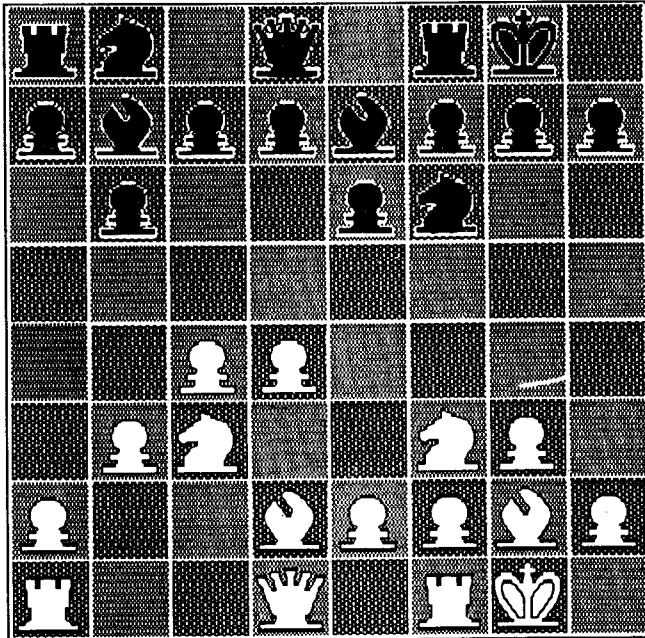

(27B)

پس از این حرکت سیاه می تواند برای انجام نهمین حرکت خود یکی از ایندو حرکت را برگزیند:

Iaa1) 9...d5

Iaa2) 9...Ca6

* * *

⊗ در صورت 9...d5 Iaa1)

9...d5 10.cxd5 exd5

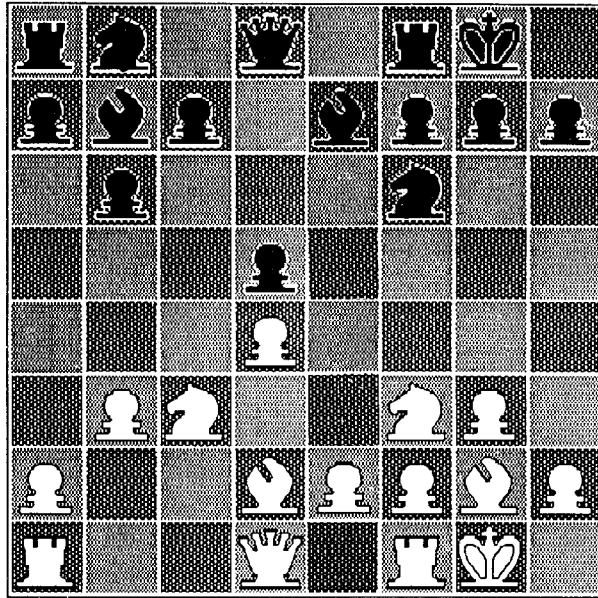

(28W)

11.Dc2

دو ادامه دیگر در اینجا $11.Ce5$ ، $11.Ff4$ میباشد، مثلاً گلیگوریچ ♣ - اسپاسکی ♣ (۱۹۸۴) چنین ادامه دادند:

$11.Ce5 Ca6$

ادامه $11...Cb-d7$ برای سیاه خوب نیست، سوسونکو ♣ در مقابل پورتیش ♣ (۱۹۸۴) از همین حرکت استفاده کرد و طی ادامه زیر سفید برتری یافت:

$(11...Cb-d7 12.Ff4 Te8 13.Tc1 Cf8 14.Fg5! Ce6 15.Fxf6 Fxf6 16.e3 c5 17.Te1 Cc7? 18.f4 Fe7 19.Ce2 Ff8 20.Dd2 Ce6 21.dxc5 Cxc5 22.Cd4 f6? 23.Cd-c6)$

$12.Tc1 Te8 13.Fg5 c5 14.e3 Ce4 15.Fxe7 Dxe7 16.Cd3 Cxd4 17.exd4 Cc7 18.Te1 Dd6 19.Cf4$

با وضعیتی برابر

و اما در مورد ادامه *11.Ff4*، چهارمین دور از بازیهای جهانی که مابین کاسپاروف ♣ - کارپف ♣ (۱۹۸۴) انجام شد بهترین گواه است. در این بازی کاسپاروف با انجام حرکت فوق و طی ادامه زیر به برتری ناچیزی دست یافت:

11.Ff4 Ca6 12.Dc2 c5 13.Tf-d1 Dc8 14.Fe5 Td8 15.Ta-c1 Ce4
16.Db2

⊗ و اما ادامه حرکت متن:

11...Ca6 12.Tf-d1 Dc8

تو کما کف ♣ - پسا کیس ♣ (شوروی ۱۹۸۴) چنین دامه دادند:

12...h6 13.Ff4 Dc8 14.Fe5 De6 15.Ch4 Ce4 16.Cxe4 Fxh4 17.Cc3
Fe7 18.a3 c5

با برتری سفید

در ادامه حرکت متن رییلی ♣ برابر پولگایفسکی ♣ (۱۹۸۴) چنین ادامه

داد:

13.Cg5!? Cb4 14.Db2 c5 15.Ta-c1 Df5 16.h4

با وضعیتی بهتر

⊗ در صورت *9...Ca6* (Iaa2):

گفتیم سیاه پس از:

1.d4 Cf6 2.c4 e6 3.Cf3 b6 4.g3 Fa6 5.b3 Fb4+ 6.Fd2 Fe7
7.Cc3 Fb7 8.Fg2 O-O 9.O-O

دو امکان *9...d5*، *9...Ca6* را در اختیار خواهد داشت که مورد اول را پیش

از این مورد بحث و بررسی قرار دادیم و اینک به ادامه های پس از

9...Ca6 میپردازیم:

Iaa2) *9...Ca6* 10.Ce5

ادامه های *10.Dc2* و *10.Db1* نیز برای سفید میسر است.

10...d5

شاید ادامه:

(10...Fxc2 11.Rxc2 Db8 12.e4 Db7 13.Df3 c6)

شانسهای بهتری را برای تساوی در اختیار سیاه قرار دهد.

11.Fc1! c5 12.Fb2 Cc7

پس از:

12...Db8 13.Cxd5 exd5 14.e3 Te8 15.Tc1 Ce4

(15...Dd6 16.Cb5 Dd8 16.h4

دلخواه سفید

16.Cxe4 dxe4 17.Dh5 g6 18.Dh6 Fd5 19.Cd7 Dd8 20.dxc5

سفید به برتری قابل ملاحظه ای دست میابد.

13.dxc5 bxc5 14 Ca4 Te8 15.Tc1 Ca6 16.Cd3!

اسمیسلوف ♣ در مقابل پساکیس ♣ (لاس پالماس ۱۹۸۲) ادامه زیر را

برگزید:

16.e3 Tc7 17.De2 Ce4 18.Tf-d1 Dc8 19.Cc3 Cxc3 20.Fxc3 dxc4

21.Fxb7 22.Cxc4

با برتری سفید

به دنبال حرکت متن، کوئین تروز ♣ - پورتیش ♣ (۱۹۸۲) چنین ادامه

دادند:

16...Ce4 17.e3 dxc4 18.Txc4 f5 19.Cc3! Cxc3 20.Fxc3 Fxc2

21.Rxc2 Dd5+ 22.e4! fxe4 23.Cf4 Dc6 24.Dg4 e3+ 25.Rg1 exf2+?

26.Txf2 Ff6 27.Cxe6 h5 28.Df5 Fxc3 29.Cxf8 Ff6 30.Ch7 Fd4+ 31.Txd4

و سیاه تسلیم شد

⊛ در صورت 7...O-O!?

حتماً زیاد دارید که پیش از این برای هفتمین حرکت سیاه پس از:

1.d4 Cf6 2.c4 e6 3.Cf3 b6 4.g3 Fa6 5.b3 Fb4+ 6.Fd2 Fe7 7.Cc3

سه امکان 7...Fb7 ، 7...O-O!؟ ، 7...c6 را مطرح کردیم و مورد 7...Fb7 را پیش

از این مورد بحث و بررسی قرار دادیم و اینک قصد آن داریم تا به ادامه های پس

از 7...O-O!؟ پردازیم:

Iab)7...O-O!؟ 8.e4 d5 9.cxd5 Fxf4 10.Rxf1 exd5 11.e5 Ce4

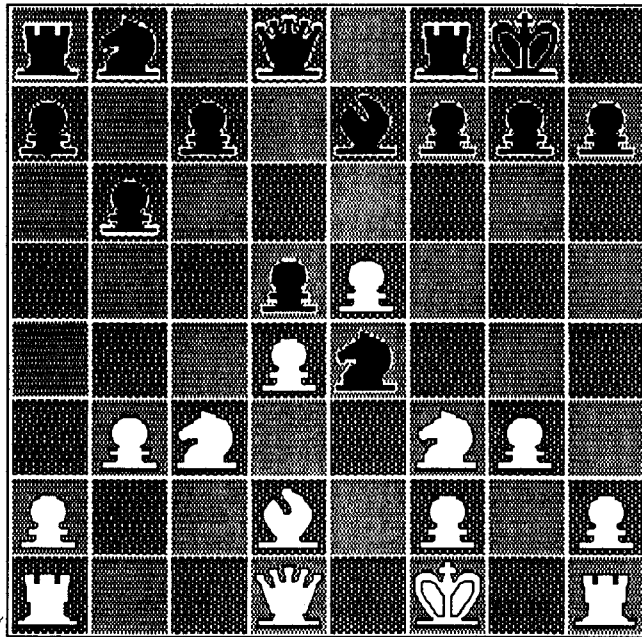

(29W) w

12.De2 Cxc3

استرن ♖ - ری ♚ (ویکان زی ۱۹۸۴) چنین دنبال کردند:

12...f5 13.exf6 Cxd2+ 14.Dxd2 Dxf6 15.Rg2 Cc6 16.Th-e1

با وضعیتی بهتر

13.Fxc3 Dd7 14.Rg2 c5 15.Ta-d1

کولیو گوفسکی ♚ - کنی ♚ (بوئنوس آیرس ۱۹۷۸) چنین ادامه دادند:

دفاع وزیر هندی/۱۴۷

15.e6 Dxe6 16.Dxe6 fxe6 17.Th-e1 Ff6 18.Txe6 Ca6 19.Tc1

ریلی * - براون * (۱۹۸۴) طی ادامه زیر به تساوی رسیدند:

(19.Ta-e1 Cc7 20.T6-e2 Cb5 21.Fb2 Cxd4 22.Td2 Ta-c8 23.a4
Cc3 24.Cxd4 Ce4 25.Td-e2 Cc3 26.Td2)

19...Cc7 20.Te2 Cb5 21.Fa1 Cxd4 22.Td2 Ta-c8 23.Txc8 Txc8
24.Fxd4 Cxd4 25.Cxd4 Fxd4 26.Txd4 Td8 27.Td2 Rf2 28.Tc2)

با وضعیتی برنده.

15...Cc6 16.Td2 De6 17.Tf-d1 Ta-d8

سوسونکو * در مقابل پولگایفسکی * (۱۹۸۴) چنین ادامه ای را برگزید:

17...Tf-d8 18.De3 h6 19.Cg1 f6 20.exf6 Dxe3 21.fxe3 Ff6
22.Ce2 Cxd4 23.Cxd4 Fxd4 24.Fxd4 Cxd4 25.Txd4

با برتری سفید

واما پینتر * - استویکا * (۱۹۸۴) بدنبال حرکت متن چنین ادامه دادند:

18.De3 h6 19.Fb2 Td7 20.Ce1 Cxd4 21.Fxd4 Cxd4 22.Dxd4 Fc5
23.Da4! Tf-d8 24.Cd3 d4 25.Te2 Dd5+ 26.f3 Db7 27.Tc1 b5 28.Da5
Db6 29.Dxb6 Fxb6 30.f4

با برتری سفید

⊛ در صورت 7...c6 :1ac)

7...c6 8.e4 d5 9.e5

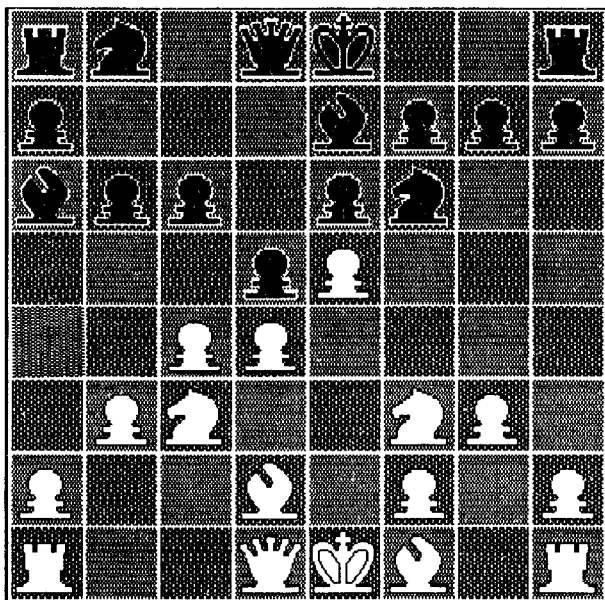

(30B)

دو ادامه دیگر در اینجا 9.De2 و 9.Dc2؟! می باشد. مثلاً دیدشکو ⊛ -
 کروزینسکی ⊛ (لهستان ۱۹۸۳) چنین دنبال کردند:

9.De2 dxe4 (9...O-O (بهرتر بنظر میرسد 10.Cxe4 Fb7 11.Fg2 c5
 12.Cf-g5! Cxe4 13.Cxe4 Cc6 14.dxc5 f5?

(در اینجا ادامه درست 14...bxc5 می باشد)

15.Fc3! fxe4 16.Td1! Dc8 17.Fxg7 Rf7 18.Fxh8 Dxh8 19.Fxe4

با امکانات تهاجمی مناسب

سیراوان ⊛ در مقابل براون ⊛ (آمریکا ۱۹۸۱) حرکت 9.Dc2؟! را انجام
 داد و طی ادامه زیر سیاه بازی راحتی بدست آورد:

9.Dc2?! dxe4 10.Cxe4 Fb7! 11.Fg2

ادامه ای را که ربیلی ⊛ در برابر هورت ⊛ (۱۹۸۰) برگزید امکانات

مساعدتری را در اختیار سفید قرار می‌دهد، ریلی چنین ادامه داد.

(11.Fd3 Cb-d7 12.O-O-O Cxe4 13.Fxe4 Cf6) 11...c5 12.Ce-g5 O-O
13.dxc5 h6 14.Ch3 Fe4 15.Db2 bxc5
9...Ce4 10.Fd3 Cxc3 11.Fxc3 c5 12.dxc5

تاریان ♣ - پولگایفسکی ♣* (ریگا ۱۹۷۹) چنین ادامه دادند:

12.cxd5 Dxd5 13.Fxa6 Cxa6 14.dxc5 De4+ 15.De2 Cxc5 16.Dxe4
Cxe4 17.Fd4 O-O-O

با وضعیتی تقریباً برابر

12...bxc5

کریستیانسن ♣* - لیگت رینگ ♣* (۱۹۸۲)

12...Fxc5 13.O-O-O Fb7 14.De2 O-O 15.Ta-d1 De7? (15...Cd7
16b4! Fxb4 17.Fxb4 Dxb4 18.Fxh7+ Rxh7 19.Cg5+ Rg6
20.Dg4

با برتری سفید

13.De2 Fb7 14.O-O

کورچنوی ♣* در مقابل تیم مان ♣* (۱۹۸۲) حرکت 14.O-O-O را انجام داد
و سیاه طی ادامه زیر ابتکار عمل را بدست گرفت:

14.O-O-O d4 15.Fe4 Cc6 16.Fd2 Db6 17.Dd3 Tb8 18.Rb2 h6
19.Ra1 Fd8 20.Tb1 O-O

14...Dd7

کریستیانسن ♣* - براون ♣* (آمریکا ۱۹۸۲) چنین ادامه دادند:

14...d4 15.Fd2 O-O 16.h4 Cd7 17.Cg5!

با برتری سفید

پورتیش ♣* در مقابل کاوالک ♣* (۱۹۸۴) در مقام چهاردهمین حرکت
14...O-O را انجام داد و سفید طی ادامه زیر به برتری واضحی دست یافت:

14...O-O 15.Ta-d1 d4 16.Fd2 Cd7 17.Fe4 Fxe4 18.Dxe4 Dc7
19.Tf-e1 Tf-b8 20.Fg5! Dd8 21.Fxe7 Dxe7 22.b4 Cxb4 23.Cxd4 Cc5
24.Cc6 Cxe4 25.Cxe7+ Rf8 26.Cc6

15.Cxd5 Fxd5 16.Fd2 Cc6 17.Ce4 O-O

ریلی * - تیم مان * (۱۹۸۴) بدنبال همین وضعیت چنین ادامه دادند:

18.Fxd4 Cxd4 19.Dg4! Rf8 20.Ta-c1 Fxe4 21.Dxe4 Td8 22.Tc6
Dd5 23.Dxd5 Txd5 24.Tf-e1 g6 25.f4 Fa3 26.T1-c4 a5 27.Tc7 Rg7
28.T4-c6 Te8 29.Fc4!

با برتری سفید

اینک بار دیگر به هفتمین حرکت سفید بازگشته و به مورد 7.Fg2 می پردازیم:
کاسپاروف * - کارپف * در ششمین دور بازیهای دو جانبه خود بر سر
تصاحب عنوان قهرمانی جهان (۱۹۸۴) چنین ادامه دادند:

IIa)7.Fg2 c6

استوروا * - کودریاشف * (۱۹۷۸) چنین ادامه دادند:

7...O-O 8.O-O d5 9.Ce5 c6 10.Fc3 C1-d7 11.Cxd7 Cxd7 12.Cd2
f5 13.Tc1 De8 14.Te1 Cf6 15.Fb2 Fd6 16.f3 Dg6 17.e4 Fb4 18.e5
Cd7 19.f4 Ta-c8 20.a3 Fe7 21.b4 Tf-d8 22.b5 Fb7 23.Da4 a6 24.cxd
exd 25.bxc Fxc6 26.Txc6 Txc6 27.Fxd5 Te6 28.Db3 Cf8 29.Tc1 Rh8
30.Cf3 Dh5 31.Fxe6 Cxe6 32.Rf2 Cxd2+ 33.Fxd4 Txd4 34.Cxd4 Dxh2
35.Re3 Fc5 36.Txc5 Dg1 37.Rd3

سیاه تسلیم شد

8.Fc3 d5 9.Ce5

در مورد 9.Cb-d2 به بازی کاسپاروف * - کارپف * (هیجدهمین دور

۱۹۸۴) رجوع کنید

9...O-O 10.Cd2 Cf-d7

توری ♣ - سوکولف ♣ (۱۹۸۴) چنین ادامه دادند:

10...Fb7 11.O-O Ca6 12.e4

گئورگیو ♣ - کارپف ♣ (۱۹۸۲) اینطور دنبال کردند:

(12.e3 c5 13.De2 Tc8 14.Tf-d1 Tc7 15.e4 Cxd4 16.Fxd4 dxc4

17.Cdxc4 Da8

(با وضعیتی برابر)

12...c5 13.exd5 exd5 14.Te1!

توری ♣ - کارپف ♣ (۱۹۸۲) چنین ادامه دادند:

(14.Cg4? Db7 15.Ce5 Dc8 16.Te1 dxc4 17.Cdxc4 Fxg2 18.Rxg2

Cxd4 19.Fxd4 Td8)

با شانسهای بهتری برای سیاه

14...Cxd4 15.Fxd4 Cc5 16.Cg4 dxc4 17.Cxc4!

توری ♣ - آدوریان ♣ (ویکان زی ۱۹۸۴) چنین دنبال کردند:

(17.Cxf6+ Fxf6 18.Fxc5 bxc5 19.Fxb7 Fxa1 20.Fxa8 Fc3

با وضعیتی برابر

17...Fxg2 18.Rxg2 Ce6

(18...Cxc4 19.Dxc4 Ff6 20.Ta-d1 Fxd4 21.Txd4 Dc7 22.Cd6 Ce6?

23.Txe6! h5 24.De4 fxe6 25.Dxe6+ Db7 26.Td5 Dd8 27.De4+g6

28.Db7+ Rg8 29.Tc7 Df6 30.Dd5+ Rh8 31.Cf7+

با وضعیتی برنده

19.Fxf6 Fxf6 20.Dxd8 Fxd8 21.Ta-d1 Fc7 22.Cg-e3 b5 23.Cd6

a6 24Td5

با وضعیتی بهتر

11.Cxd7 Cxd7 12.Cd2 Tc8!

سیراوان ♣ در مقابل توری ♣ (۱۹۸۲) حرکت 12...Tb8 را انجام داد و طی ادامه زیر سفید برتری یافت

12...Tb8 13.e4 b5 14.Te1 dxc4 15.bxc4 Cb6 16.cxb5 cxb5 17.Tc1 b4 18.Fa1 Tc8 19.Cb3 Fc4 20.d5!

13.e4 b5 14.Te1 dxc4 15.bxc4 Cb6 16.Cxb5 Cxb5 17.Tc1 Fa3 18.Tc2

با وضعیتی برابر

به هنگام بررسی واریانت پیشین که چنین آغازی داشت:

1.d4 Cf6 2.c4 e6 3.Cf3 b6 4.g3 Fa6 5.b3 Fb4+ 6.Fd2 Fe7 7.Fg2 c6 8.Fc3 d5 9.Ce5

مطرح ساختیم که سفید میتواند بجای 9.Ce5 حرکت 9.Cb-d2 را انجام دهد، و شما را رجوع دادیم به هیجدهمین دور بازیهای کاسپاروف ♣ - کارپف ♣ (۱۹۸۴) و اینک قصد آن داریم تا به بررسی پی آمدهای حرکت 9.Cb-d2 در غالب بازی یاد شده پردازیم:

کاسپاروف ♣ - کارپف ♣ (هیجدهمین دور ۱۹۸۴)

9.Cb-d2 Cb-d7 10.O-O , O-O 11.Te1

در صورت 11.Dc2 c5 , 11.Fb2 c5 سیاه امکانات بهتری به کف می آورد.

11...c5 12.e4 dxe4 13.Cxe4 Fb7!

پینتر ♣ - توکما کف ♣ (لاس پالماس ۱۹۸۲) چنین ادامه دادند:

13...Cxe4 14.Txc4 Fb7 15.Te3 Ff6 16.Td3

پورتیش ♣ - هوبنر ♣ (۱۹۸۲) اینطور دنبال کردند:

(16.dxc5 Fxc3 17.Txc3 Cxc5 18.b4 Df6? 19.Dd4!)

با برتری سفید

16...Cxd4 17.Fxd4 Dc7 18.Fxf6 Cxf6 19.De2 Tf-d8 20.Ta-d1 Fe4 21.Td4 h6 22.Ff1 Tc8 23.T1-d2 Txb4 24.Txd4 Fa8 25.Fg2 Td8

26.De5! Txd4?

(26...Dc8 27.Txd8+ Dxd8 28.Cd4

بہتر بود

27.Dxc7 Td1+ 28.Ce1! Txe1+ 29.Ff1 Ff3 30.Dd8+ Rh7 31.Dd3!

با وضعیتی برنده

14.Cf-g5 Cxd4 15.Fxd4

ادامه:

15.Cxf6+ Fxf6 16.Fxb7 dxc3 17.Fxa8

بازی راحت و خوبی برای سیاه به ارمغان می آورد.

15...Dc7 16.Cxf6+ Fxf6! 17.Fxb7 Dxb7 18.Ce4 Fxd4 19.Dxd4

Ta-d8 20.Ta-d1 Da8! 21.Dc3 Cb8 22.Cf6+!? gxf6 23.Dxf6 Cd7 24.Txd7

مساوی

⊗ در صورت b)4...Fb7

در ابتدای این بخش آوردیم که سیاه پس از

1.d4 Cf6 2.c4 e6 3.Cf3 b6 4.g3

دو امکان 4...Fa6 و 4...Fb7 را در اختیار خواهد داشت و پیش از این به پی آمدهای حرکت 4...Fa6 پرداختیم و حال وقت آن رسیده تا به ادامه

4...Fb7 پردازیم:

b)4...Fb7

رفسکی ♣ - نایدروف ♣ (لوس آنجلس ۱۹۶۳)

5.Fg2 Fe7

پطروسیان ♣ - پولگایفسکی ♣ (۱۹۷۸) چنین ادامه دادند:

5...Fb4 6.Fd2 Fe7 7.Cc3 O-O 8.O-O Ca6 9.Da4

تال ♣ - پولگایفسکی ♣ (۱۹۷۸) پس از:

(9.Tc1 Te8 10.Da4 Dc8 11.Tf-d1 c5 12.Fg5 d6 13.dxc Cxc5

14.Dc2 Cc-e4 15.Cxe4 Fxe4 16.Db3 Dc5 17.De3)

به تساوی رضایت دادند.

9...Dc8 10.Tf-ei c5 11.e4 cxd 12.Cxd4 d6 13.Ta-d1 Te8 14.h3
Cc5 15.Dc2 Cc-b7 16.b3 a6 17.Fc1 Ff8 18.Fb2 Dc7 19.Dd2 Ta-d8
20.Te2 Db8 21.Td-e1 g6 22.Td1 Fg7 23.Rh2 Cc5 24.Td-e1 Fa8
25.Rg1 h5 26.h4 Cg4 27.Fa1 Cf6 28.Dd1 Fb7 29.Fb2 Fa8 30.Fc1 b5
31.Cxb axb 32.b4 Ca6 33.Cdxb5 d5 34.Da4 Cc7 35.Da5 Cxb5
36.Cxb5 Cxe4 37.Fxe4 dxe 38.Cc7 e3 39.Fxe3 Fc3 40.Tc1 Fxb4
41.Da4 Db7 42.Cxa8 Txa8

مساوی

6.0-0

بیلیاوسکی * در برابر پطروسیان * (۱۹۷۸) توانست با ادامه زیر به

پیروزی برسد:

6.Cc3 Ce4 7.Dc2 Cxc3 8.Dxc3 O-O 9.O-O Fe4 10.Ff4 Ff6
11.Tf-d1 Cc6 12.Ce5 Fxg2 13.Rxg2 Tc8 14.h4 De8 15.Cg4 Fe7 16.d5
Cd8 17.h5 f6 18.h6 g6 19.Fxc7 Txc7 20.d6 Fxd6 21.Txd6 De7
22.Ta-d1 Cb7 23.T6-d4 d5 24.Dd3 Cd6 25.cxd e5 26.Tb4 f5 27.Ce3
Tf-e8 28.Ta4 Dg5 29.Da3 De7 30.b3 Rf8 31.Db2 Tc5 32.Cc4 Cf7
33.Da3 b5 34.Txa7 Df6 35.Ta6 De7 36.Ta7 Dd8 37.Ca5 Db6 38.Cb7
b4 39.Cxc5

سیاه تسلیم شد

6...O-O 7.Cc3 Ce4

حرکت 7...d5 نیز میسر بود ولی در آنصورت سفید می توانست با

8.Ce5 فشار بیشتری بر مرکز وارد آورد.

8.Dc2

این حرکت بهتر است از ادامه 8.CxC FxC 9.Ce1 اما راشکوفسکی * در مقابل پری پیس * (۱۹۷۸) با ادامه زیر به برتری دست یافت:

8.Fd2 d6 9.d5 Cxd2 10.Cxd2 e5 11.f4 exf 12.gxf Ff6?!
13.Cd-e4! Cd7 14.Cxf6 Dxf6 15.Dd2 Ta-e8 16.e4 a6 17.Ta-e1 Db4
18.Ce2 g6 19.Cd4

با برتری سفید

8...CxC DxC Fe4

در اینجا باتونیک 9...f5 را پیشنهاد می دهد و بسیاری دیگر عقیده اشان بر 9...d6 استوار است ولی راشکوفسکی * در برابر اوی لاوا * (۱۹۷۸) با ادامه زیر موفق به برقراری تعادل گشت:

9...Ff6 10.Dc2 Cc6 11.Td1 d5 12.Ff4 Tc8 13.a3 dxc 14.Dxc4 Ca5
15.Da4 De8 16.Dxe8 Tfxe8 17.Ta-c1 Cb3 18.Txc7 Txc7 19.Fxc7 Fxf3
20.exf Cxd4

با وضعیتی برابر

10.Ff4

این حرکت مانع امکان رها کننده 10...d5 می گردد.

10...c6

بازی که در دالاس ۱۹۵۷ بین همین دو استاد برگزار شد به نحو دیگری ادامه یافت در آن بازی رشفسکی * حرکت 10...d6 را انجام داد و با مشکلات بسیاری دست به گریبان شد.

11.Ta-c1 Ca6 12.a3 Cc7

این حرکت برای سیاه مشکلاتی تولید می کند ولی جز این هم چاره ای نیست

13.Tf-d1 f5

مانور اسب به e8 و سپس f6 برای سیاه مناسبتر بود.

14.Ff1!

این حرکت برتری دو فیل را برای سفید به همراه دارد.

14...FxC 15.DxF Fg5 16.Fg2 Tc8 17.Tc3! b5 18.d5! FxF

ادامه 18...C6xP 19.PxP CxP 20.TxT

18...FxF 19.DxF b5xc4

ادامه:

19... C6xP 26.PxP CxP 21.TxT DxT 22.FxC PxP

نیز برای سیاه خوب نیست

20.d5xc6 d5 21.Txc4 De7 22.Tc2 Db5 23.De5 Dd6

بخاطر وجود تهدیدهایی چون 24.Txd5 و 24.Fxd5

24.DxD CxD 25.b3 Tc7 26.f3 Tf-c8 27.e4 TxP 28.TxT TxT

29.Pxd5 PxP 30.TxP Rf7 31.Ta5 Tc1+ 32.Ff1 Tc7 33.Rf2 Re6 34.Fe2

g5 35.b4 b5 36.h4 PxP 37.PxP f4 38.Txb5 Tc2 39.Re1 Cc4 40.FxC+

TxC 41.Tc5

سیاه تسلیم شد

II) 4.a3 واریانت

واگانیان ♣ - کوپریچیک ♠ (شوروی ۱۹۷۸)

II) 4.a3 c5

ادامه های دیگر در اینجا 4...Fb7 و 4...d5 می باشند که پس از بررسی این

بازی بدانها خواهیم پرداخت

5.d5 Fa6

با ادامه:

5...exd 6.cxd g6 7.Cc3 Fg7 8.Fg5 O-O 9.e3 d6 10.Cd2 a6 11.a4

h6 12.Fg4 Ta7 13.Fe2 Te7 14.O-O Cb-d7 15.Fg3 Dc7 16.Cc4 Ce8

17.Db3 f5 18.Tf-e1 Fb7 19.Ta-d1 Rh7

بازی شباهتهای به دفاع بنونی پیدا می کند

6.Dc2 De7?!

آنتوشین * - آندرسن * (۱۹۷۷) پس از ادامه:

6...exd 7.cxd g6 8.Cc3 Fg7 9.Fg5 O-O 10.O-O-O d6 11.e4 Fxf1
12.Thxf1 Rd7

به وضعیتی برابر رسیدند.

7.Fg5! exd 8.Fxf6 Dxf6 9.cxd g6 10.Cc3 Fg7 11.e4 Fxf1 12.Rxf1
O-O 13.e5 De7 14.Cb5 Fxe5 15.d6 Fxd6 16.Dd2 Fe5 17.Cxe5 Dxe5
18.Te1 Df5 19.Cc7 Cc6 20.Cxa8 Txa8 21.h4 h5 22.Th3 Cd4 23.Dh6
Df6 24.Rg1 Tf8 25.Tg3 Cf5 26.Df4 Rg7 27.Tg5 Td8 28.Te5 Cd4
29.Dg3 Rf8 30.Rh2 d6 31.Te4 Cf5 32.Df3 Dxb2 33.Tf4 Df6 34.g3 c4
35.Txc4 d5 36.Tf4 d4 37.Tgxf5 gxf 38.Txf5 De6 39.Txh5 Td7 40.Df4
d3 41.Th6

سیاه تسلیم شد

* * *

اینک به ادامه 4...Fb7 پس از 4.a3 میپردازیم:

4...Fb7 5.Cc3

پس از این حرکت سیاه امکانات زیر را در اختیار خواهد داشت:

I) 5...Fe7

II) 5...Ce4

III) 5...d5

⊗ در صورت 5...Fe7 I)

I) 5...Fe7

پس از این حرکت پطروسیان * - کریس * (۱۹۶۱) چنین ادامه دادند:

6.d5 d6 7.e4 c6 8.dxe fxe 9.Cg5 Fc8 10.f4 O-O 11.Fd3 e5 12.f5
c5 13.g4 Cc6 14.Ch3

با برتری سفید

II) 5...Ce4 در صورت *

II) 5...Ce4 6.Cxe4 Fxe4 7.Cd2!? Fb7 8.e4 Df6 9.d5 Fc5 10.Cf3
Dg6 11.b4! Dxe4 12.Fe2 Fe7 13.O-O

با امکاناتی برابر

III) 5...d5 در صورت *

III) 5...d5 6.cxd exd

پس از این حرکت سفید دو امکان 7.g3 و 7.Fg5 را در اختیار خواهد داشت
مثلاً بلوورز ♣ - دیویس ♠ (۱۹۸۴) چنین ادامه دادند:

7.g3 Fe7

دیمن تیف ♣ - ماریانوویچ ♠ (۱۹۷۸) اینطور دنبال کردند:

7...a6 8.Fg2 Fd6 9.Ce5 h6 10.Cc4 Fe7 11.Ce3 O-O 12.Cf5 Te8
13.Cxe7 Txe7 14.O-O Ce4 15.Ff4 Cxc3 16.bxc Cc6 17.c4 dxc 18.d5
Ce5 19.Dd4 Dd6 20.e4 b5 21.a4 g5 22.Fe3 Cd3 23.axb axb 24.Txa8
Fxa8 25.f4 c5 26.Da1 Fxd5 27.fxg De5 28.Dxe5 Txe5 29.Ff4 Txe4
30.Fxe4 Fxe4 31.Ta-b4

سفید تسلیم شد

8.Da4+

گروتین ♣ - چاندلر ♠ (۱۹۸۴) اینطور ادامه دادند:

8.Fg2 O-O 9.O-O c5 10.Ff4 Cb-d7 11.dxc5 bxc5 12.Ce5 Cb6!
13.a4 Dc8 14.Db1 d4 15.Ce4? Cb-d5 16.Fg5 Cxe4 17.Fxe7 Cxe7
18.Fxe4 Fxe4 19.Dxe4 De6! 20.Ta-c1 f5 21.Df4 Cd5 22.Df3 Dxe5
23.Txc5 Ta-d8

سفید تسلیم شد

8...c6 9.Fg2 Cb-d7 10.O-O O-O 11.Td1 a5 12.Ff4 b5 13.Dc2 b4
14.axb4 axb4 15.Ca4 Ta6 16.Cc5 Cxc5 17.dxc5 Ta5 18.Txa5 Dxa5
19.Fe3 Ce4 20.Tc1 Te8 21.Fd4 Db5 22.Ce1 Cg5 23.Dd3 Fa6 24.f4 Ce6
25.Ff2 Da4 26.Dc2 b3 27.Dd2 Fc4 28.e4 Td8 29.exd5 Cxd5 30.f5 Cxc5
31.Df4 Dd7 32.Fxd5 Fxd5 33.Fxc5 Ff6 34.Df2 Fe4 35.g4 h5 36.h3
hxg4 37.hxg4 Dd2 38.Fe3 Dxb2

سفید تسلیم شد.

⊗ بی آمدهای 7.Fg5:

7.Fg5 Fe7 8.e3 O-O

امکانات سفید پس از این حرکت عبارتند از:

a) 9.Fd3

b) 9.Fe2

c) 9.Tc1

پلی کشتوف ⊗ - برونشتین ⊗ (بوداپست ۱۹۷۷) چنین ادامه دادند:

a) 9.Fd3 c5 10.O-O Ce4 11.Fxe7 Dxe7 12.De2 Cd7 13.Tf-d1

Ta-d8 14.Ta-c1 Cxc3 15.Txc3 c4 16.Ff5 Cf6

با وضعیتی تقریباً برابر

اولافسون ⊗ - براون ⊗ (آمستردام ۱۹۷۶) اینطور دنبال کردند:

b) 9.Fe2 Cb-d7 10.O-O Ce4 11.Fxe7 Dxe7 12.Tc1 Tf-d8 13.Da4 c5

14.Tf-d1 a6 5.dxc Cxc3 16.Txc3 bxc 17.Ff1 Cf6

(با وضعیتی برابر)

براون ⊗ - پیترز ⊗ (۱۹۷۷) چنین ادامه دادند:

c) 9.Tc1 Cb-d7 10.Fb5!?! c5 11.O-O Tc8 12.dxc bxc 13.De2 h6

14.Fh4 Ce4 15.Fxe7 Dxe7 16.Fa6 Cd-f6

با وضعیتی برابر

پی آمد حرکات 4...Fb7 , 4...c5 را که پس از

1.d4 Cf6 2.c4 e6 3.Cf3 b6 4.a3

برای سیاه ممکن میگردد را مورد بررسی قرار دادیم و اینک به بررسی

4...d5 میپردازیم

کوزمین ♣ - گولکو ♣* (شوروی ۱۹۷۷) چنین ادامه دادند:

4...d5 5.Cc3 Fe7 6.cxd exd 7.Fg5 O-O 8.e3 c5 9.Fe2 Cc6 10.O-O

Fe6 (10...a6!) 11.Da4 Ca5

(11...cxd 12.Cxb4 Cxd4 13.Dxd4)

12.dxc bxc 13.b4! exb 14.axb Cc4 15.Cd4 Db6 16.b5

با برتری سفید

واریانت 4.e3 :III

4.e3 Fb7 5.Fd3

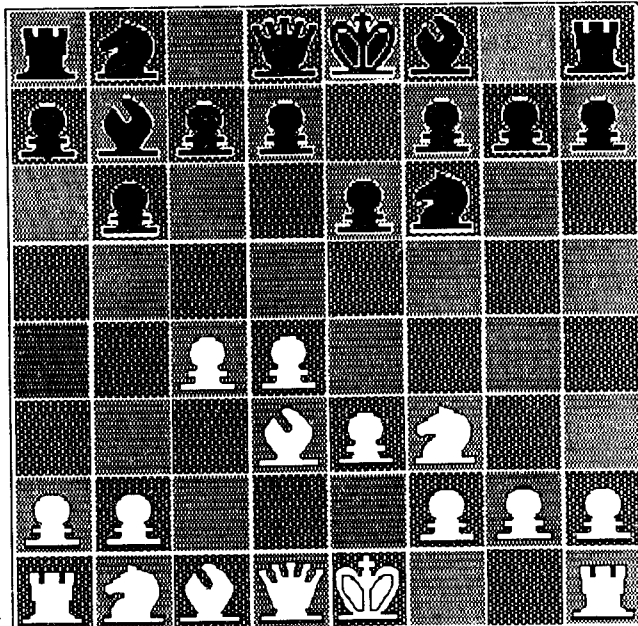

(31B)³

بعد از حرکت متن، سیاه برای ادامه بازی امکانات زیر را در اختیار خواهد داشت:

I) 5...Fb4+

II) 5...Ce4?

III) 5...c5

IV) 5...Fe7

⊗ پی آمدهای 5...Fb4+:

باردن ⊗ - مینتی ⊗ (انگلستان ۱۹۵۳)

I) 5...Fb4+ 6.Cb-d2!

در صورت 6.Cc3 سیاه میتواند بازی را به دفاع نیمزو هندی با وضعیتی دلخواه بکشد و در صورت 6.Fd2 نیز سیاه دست به تعویض زده و از قدرت تهاجمی سفید میگذرد.

6...d6

حرکت 6...0-0 در صورت ادامه:

7.O-O d5 8.b3 Cb-d7 9.Fd2 Ce4!

به وضعیتی برابر می انجامد.

7.O-O Cb-d7 8.e4 FxC 9.CxF e5 10.d5 Cc5 11.Fc2 a5 12.f4

نقشه استراتژیکی درستی است، باز کردن خطوط، بهنگامی که از برتری دو فیل برخورداریم:

12...PxP 13.TxP O-O 14.b3 Cc-d7?

سیاه باید سعی می کرد تا به طریق زیر، پوزیسیون قابل دفاعی را برای خود پدید آورد:

14...Cf-d7 15.Fb2 Ce5 f6 و بدنبال آن

15.Fb2 Ce5 16.Cf3! Te8 17.Cd4 Fc8 18.Cc6 CxC 19.Pxc De7

20.Df3 Rh8 21.TxC

سیاه تسلیم شد.

⊛ بی آمدهای 5...Ce4? (11)

سیماگین ⊛ - گلدنو ⊛ (شوروی ۱۹۵۲)

II) 5...Ce4? 6.O-O f5

فریداشتاین ⊛ - وولکیوویچ ⊛ (مسکو ۱۹۶۸) اینطور ادامه دادند:

6...Fd3 7.Cb-d2 f5 8.Dc2! با وضعیتی بهتر

نایدروف ⊛ - ووتولو ⊛ (مانیل ۱۹۷۳) چنین دنبال کردند:

(6...Fe7 7.Cb-d2 CxC 8.FxC c5 9.Fc3 Ff6 10.e4 Ca6 11.e5

) با وضعیتی بهتر

7.Cf-d2!

ادامه ای را که کت نایر ⊛ در مقابل بن کتر ⊛ (۱۹۵۲) برگزید نیز خوب

است، آنان چنین ادامه دادند:

7.Cb-d2 Fe7 8.Dc2 d4 9.Ce5!

7...Fe7

به وشبو ⊛ در مقابل لیوتسکی ⊛ (شوروی ۱۹۵۲) چنین ادامه داد:

7...Dh4 8.Cc3 Fd6 9.f4 CxCc 10.PxC O-O 11.De2 Cc6 12.Tb1

Tf6 13.c5! Ff8 14.e4

با تسلط کامل بر مرکز

به وشبو ⊛ دهسال بعد یعنی سال ۱۹۶۲ در برابر کتس لاک ⊛ ادامه ای دیگر

را برگزید ولی نتیجه ای بهتر از نتیجه پیش نگرفت، آنان چنین ادامه دادند:

7...Dg5 8.f4 Dg6 9.CxC FxC 10.FxF PxF 11.Cc3 Fb4 12.Cb5

Rd8 13.a3! Fe7 14.Dc2

سیاه دچار مشکلات گسترشی فراوانی گشته

8.Cc3 CxCc 9.PxC O-O 10.e4 c5

10...PxP 11.CxP و حمله ای شدید Dh5 با امکان

11.exf! exf 12.d5! d6 13.Dc2 Fc8 14.Cf3 Ca6 15.Te1! Cc7 16.Ff4

با برتری سفید

⊛ پی آمدهای 5...c5 III)

III) 5...c5 6.O-O Fe7

آورکین ⊛ - ییلیاوسکی ⊛* (شوروی ۱۹۷۳) چنین ادامه دادند:

6...PxP 7.PxP Fe7 8.Cb-d2 O-O 9.b3 d5 10.Fb2 Cc6 11.Tc1 Tc8
12.Dc2

با وضعیتی بهتر

7.Cc3

فیلیپ ⊛* در مقابل پورتیش ⊛* (مسکو ۱۹۵۹) 7.b3 را انجام داد و نتیجه خوبی گرفت آنان چنین ادامه دادند:

7.b3 cxd 6.exd d5 9.Fb2 O-O 10.De2 Cc6 11.Cb-d2 Tc8 12.Ta-c1
13.a3 dxc 14.bxc Te8 15.Tf-d1 Fd6 16.Ce4 Cxe4 17.Dxe4 g6 18.De3
Ff8 19.Fe4 Ca5 20.Fxb7 Cxb7 21.d5 Fg7 22.dxe De7 23.Fxg7 Rxc7
24.De5 f6 25.Dg3 Td8 26.Cd4 Rf8 27.h4 Tc5 28.Df3 Ca5 29.De4 Te5
30.Df4 Rg7 31.Td3 Dc5 32.b5 Txb5 33.e7 Dxe7 34.Ce6 Dxe6 35.Txd8
Te5 36.Dd2

سیاه تسلیم شد

7...PxP

موسیف ⊛* - لیوتسکی ⊛* (شوروی ۱۹۵۲) اینطور ادامه دادند:

7...O-O 8.d5! PxP 9.PxP d6 (9...CxP 10.CxC FxC 11.FxP+ RxF
12.DxF Cc6 13.Td1)

با وضعیتی بهتر 10.e4 a5 11.a4 Cb-d7 12.Cd2!

کوتوف ⊛* - باتونیک ⊛* (شوروی ۱۹۴۴) به شکلی دیگر ادامه دادند ولی

باز نتیجه پس از ادامه زیر بنفع سفید بود.

7...d5 8.cxd! exd 9.Fb5+ (یا 9.Da4+) 9...Rf8 10.b3 a6 11.Fe2 Cc6
12.Fb2 Tc8 13.Ce5!

8.PxP d5 9.b3 O-O 10.Fb2 Cc6 11.De2 Te8

ییسگوئر * - مک کورمیک * (آمریکا ۱۹۴۹) چنین ادامه دادند:

11...PxP 12.PxP Te8 13.Tf-d1 Te8 14.Ta-c1 Cb4 15.Fb1 FxC
16.PxF Dd6 17.Ce4 Df4 18.Ra1

با توجه به دو فیلی که جناح شاه سیاه را نشانه گرفته اند، سفید از وضعیت بهتری برخوردار است.

12.Ta-c1 Te8

لانگ ویگ * - باباتسف * (۱۹۶۶) چنین ادامه دادند:

12...Cb4 13.Fb1 PxP 14.PxP Fa6 15.Ce4! Cb-d5 16.CxC+ CxC
17.Ce5 Fb7 18.Tf-d1 Te8 19.Tc3!

با امکان Th3 و سپس d5

13.Tf-d1 Fd6 14.a3

با امکاناتی برابر

⊗ پی آمدهای 5...Fe7 IV)

پطروسیان * - کارپف * (شوروی ۱۹۷۳)

IV) 5...Fe7 6.Cc3 d5 7.O-O O-O 8.De2

ادامه 8.b3 c5 9.Fb2 cxd

8...c5 9.dxc dxc

مکینگ * در مقابل کورچنوی * (۱۹۷۴) بجای این حرکت، 9...bxc! را

انجام داد و پس از ادامه زیر نتیجه خوبی گرفت:

9...bxc! 10.Td1 Db6! 11.PxP PxP 12.b3! Cb-d7 13.Fb7 Tf-e8!

10.Fxc4 Fxc5 11.e4! Cb-d7 12.e5! FxC 13.PxF Ch5 14.Td1 De7

15.f4 g6 16.f5! exf 17.e6! Cd-f6 18.PxP+ Rg7 19.DxD FxD 20.Cb5

Ta-c8 21.Fb3 a6 22.Cd4 TxP 23.Fe3! Cg4 24.FxT RxF 25.Ta-c1 Te5

26.Rg2 Ch-f6 27.Fd2 Td5 28.Fe1 a4 29.Cf3 T×T 30.T×T Ce4 31.Cd2
Cd6 32.b3 Ce4 33.Cb1 Re6 34.Cc3 Ce-f7 35.f3 Fd8 36.Ff2 Cc8 37.Cb5
Cb-d6 38.Cd4+ Rd7 39.Fg3 Fe7 40.Rf1 Ff6 41.Cb5 Fe7 42.h4 Re6
43.Cd4+ Rd7 44.Rg2 Ff6 45.Cb4 Fe7 46.a4 h6 47.h5! P×P 48.Ff2 Fd8
49.Cd4 f5 50.Ce2 Rc6 51.C×P h4 52.Cg6 Cb7 53.f4 Ff6 54.Tc1+ Cc5
55.Rb3 Cd6 56.F×C! P×F 57.C×P b5 58.Cf3 Rd5 59.Td1+ Fd4 60.Cd2
Re6 61.Rg3 Cf5+ 62.Rf3 h4 63.Cc4 Fc6 64 Rg4 Fb4 65.Td3!

سیاه تسلیم شد. چرا که حرکت اخیر رخ، وی را در زونگ زوانگ قرار داد. سفید حرکات $65...Fe1$ و $65...Rf6$ را به ترتیب با $66.Ce3!$ و $66.Td5$ جواب خواهد داد که در هر دو حالت سیاه بازنده است.

* * *

کنتر گامبی بلومنفیلد

THE BLUMENFELD COUNTER – GAMBIT

(1.d4 Cf6 2.c4 e6 3.Cf3 c5)

3...c5 4.d5

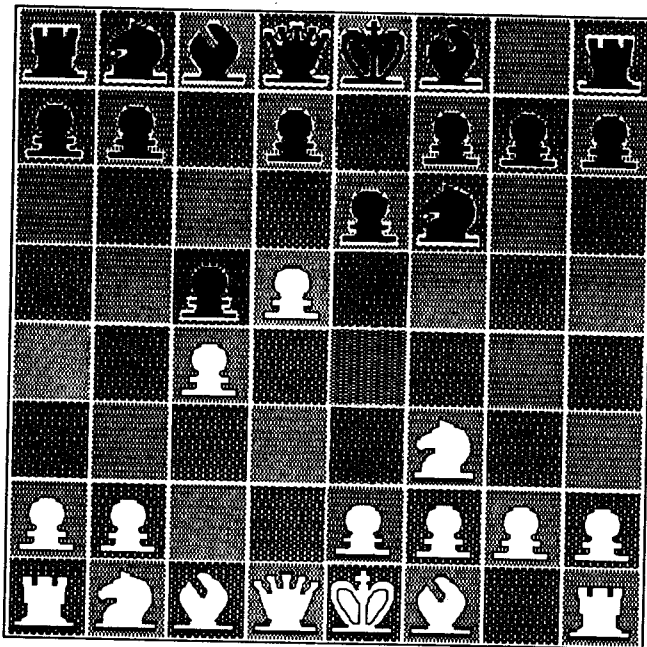

ادامه 4.e3 d5 بازی را به دفاع تاراش در گامبی وزیر می کشاند.

4...b5!?

تال ادامه 4...P×P 5.P×P d6 را پیشنهاد می دهد، (به بازی تو کما کف - لارسن در قسمت مروری بر گشایشها رجوع کنید) اما بحث ما در اینجا در مورد این گامبی و چگونگی برخورد سفید با آن است حال آنکه حرکت 4...P×P ادامه های دیگری داشته که امروزه آنها را به صورت جزئی از سیستم بنونی مورد بررسی قرار می دهند و ما نیز ضمن بررسی دفاع بنونی به آن پرداخته ایم. اگر سفید گامبی فوق الذکر را بطریق زیر پذیرد:

[5. dxe Fxe 6.Cxb d5]

سیاه صاحب یک مرکز قدرتمند می گردد، بنابراین بهتر است که سفید گامبی را رد کند. لی پنی تسکی در مقابل تولوش (شوروی ۱۹۵۰) به گونه زیر گامبی را رد نمود. که این شیوه رد کردن گامبی به کنتر (متقابل) گامبی بلومنفلد معروف است.

5.Fg5! exd 6.Cxd h6

ادامه

[6...d6!? 7.e4 a6 8.a4! Fe1 9.Fxc!]

امکانات بهتری را در اختیار سفید قرار می دهد.

7.FxC DxF 8.Dc2 d6 9.e4 a6 10.a4! b4 11.Cb-d2 Fe1 12.Cc4
Cb-d7 13.Cc-d2 O-O 14.Fd3 Ce5 با امکانات مناسب

دفاع بوگولیوبوف:

THE BOGOLJUBOW DEFENCE

(1.d4 Cf6 2.c4 e6 3.Cf3 Fb4+)

3...Fb4+ 4.Fd2

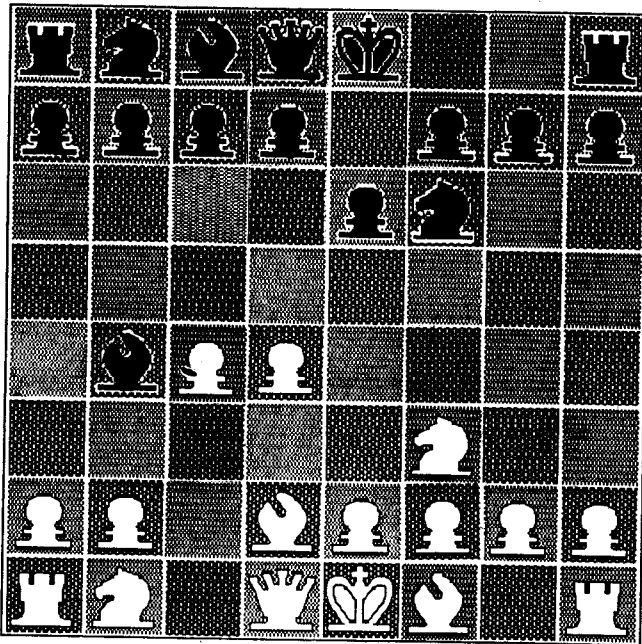

(33B)

حرکت 4.Cb-d2 از تعویض فیله‌ها جلوگیری می‌کند ولی مشکلات دیگری را

برای سفید بوجود می آورد. در صورت 4.Cb-d2 ممکن است بازی چنین ادامه یابد:

4.Cb-d2 O-O (4...c5 5.a3! یا 4...d5 5.Da4+) 5.e3 d5 6.a3 Fe7 (6... FxC+ 7.DxF b6

(نیز میسر است

پس از ایجاد چنین وضعیتی دریمر ♣ در مقابل گیپس لیس ♠ (۱۹۶۷) حرکت 7.Fd3 را انجام داد و بازی اینگونه ادامه یافت:

(7...c5! 8.O-O b6 9.cxd exd 10.b3 Fa6! 11.FxF CxF 12.De2 Cc7! 13.Fb2 Ce6 14.Ce5 Tc8

(با وضعیتی مستحکم و خوب

جدای از 7.Fd3 امکان 7.b4 نیز برای سفید وجود دارد که در آن صورت ممکن است بازی چنین ادامه یابد:

7.b4 b6 8.Fb2 (8.c5 PxP 9.bxc Ce4! یا 9.dxc Ce4 10.Fb2 f5!

(با وضعیتی برابر

8...c5 9.dxc bxc 10.b5 a6 11.bxa Fxa 12.Dc2 Cc6 13.Fd3

با برتری مختصر

4...De7 5.g3

مارشال ♣ در مقابل کاپابلانکا ♠ (برلین ۱۹۲۸) حرکت 5.Cc3 را انجام داد و سیاه با جواب 5...b6 پزیکی از واریانتهای نیمزو هندی را بخود گرفت و پس از 6.e3 Fxc7 7.FxF Ce4 وضعیت راحتی بدست آورد. ادامه 5.e3 نیز پس از 5...d5 و یا 5...FxF+ و یا 5...b6 به وضعیتی برابر می انجامد

5...Cc6

در بازی زایتسیو ♣ - پطروسیان ♠ (مسکو ۱۹۶۹) پس از ادامه

5...b6 6.Cc3 Fb7 7.Fb2 O-O 8.O-O d6 9.a3 FxC 10.FxF Fe4 11.b4 Cb-d7 12.Db3 a6

وضعیت پیچیده ای بوجود آمد.

در صورت ادامه:

5...O-O 6.Fg2 Fxg2 7.Dxg2 (7.Cbxg2!?) d6 8.Cc3! e5 9.O-O

سفید هم در مرکز و هم در جناح شاه وضعیت فعالتری پیدا می کند.

6.Fg2

کورچنوی ♣ - پطروسیان ♠ (۱۹۷۱) اینطور ادامه دادند:

6.Cc3!? Fxc3? 7.Fxg2 Ce4 8.Tc1 O-O 9.Fg2 d6 10.d5 Cd8 11.PxP

PxP 12.O-O

با امکاناتی بهتر

6...Fxf2+ 7.Cbxg2

بوک ♣ در برابر کرس ♠ (استکهلم ۱۹۴۴) با وزیر فیل را گرفت و سیاه

پس از

7...Ce4 8.Dc2 Db4+

وضعیت مستحکمی پیدا کرد.

7...d6 8.O-O a5

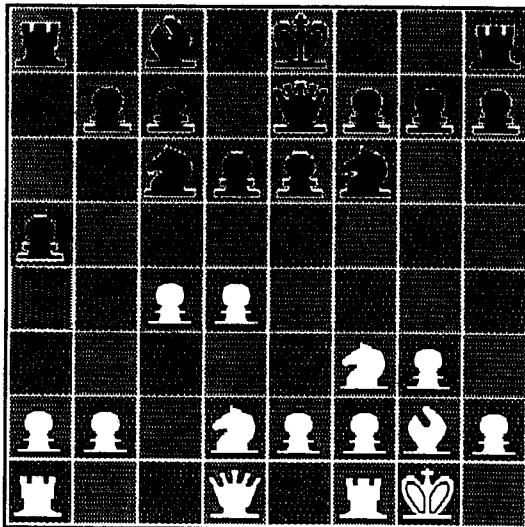

سفید در جواب این حرکت که پوزیسیون بسته ای را در جناح وزیر بوجود آورده، دو امکان 9.e4 و 9.Dc2 را در اختیار دارد که ما در ادامه هر کدام را تحت عناوین واریانت اول و واریانت دوم مورد بررسی قرار میدهم:

⊗ واریانت اول:

ندی لیوویچ ♣ - پطروسیان ♣ (بلغراد ۱۹۵۴)

9.e4 e5 10.d5 Cb8 11.Ce1 Cb-d7

ادامه 11...h5!/? نیز جالب توجه است، بونداروسکی ♣ - فورمن ♣ (شوروی

۱۹۴۸) اینطور ادامه دادند:

11...h5!/? 12.h4 Fg4 13.f3 Fd7 14.Cd3 Ca6 15.De2 O-O 16.De3

Tf-e8 17.Rh2 g6 18.Fh3 Rg7 19.FxF CxF 20.b3 Cb4! 21.Ce1 c6!

با امکاناتی مناسب برای سازمان دادن یک حمله برنده

12.Cd3 b6 13.b3 Ce5 14.Dc2 h5

سیاه با مسدود نمودن مرکز و جناح وزیر قصد دارد تا در جناح شاه دست به اقدامات فعالانه ای بزند، سیاه این یورش را بر قلعه رفتن ترجیح داد چرا که در صورت 14...O-O ممکن بود با ادامه (15.f4 PxP 16.PxP) و تهدید e5 روبرو گردد. اما در حال حاضر سیاه با امکان انجام h4 میتواند بر قلعه سفید فشار آورد. و اگر چنانچه سفید با انجام h4 بخواهد مانع پیش آمدن پیاده h سیاه گردد، اسب سیاه با آمدن به خانه g4 وضعیت فعالی بدست می آورد.

⊗ واریانت دوم:

مورکین ♣ - پیرک ♣ (آمستردام ۱۹۵۴)

9.Dc2 O-O 10.Dc3 Fd7 11.Tf-d1 Tf-e8 12.b3 e5 13.PxP

13.d5 Cb4 14.CxC PxC 15.D xd4 Dxe2

با وضعیتی فعال

دفاع بوگولیووف/۱۷۳

13...P×P 14.C×C P×C 15.Db2 e4 16.Cd4 De5 17.f3 Ta-d8!
18.P×F (18.e3 P×P)

18...C×C 19.Rh1 C×g4 20.e3 Cf3 21.De2 Df6 22.h3 c6
23.Ta-b1 (23.P×C Dh6+)23...Dh6 24.Ta1 f5 25.Ta-b1 Cg-e5 26.Ta1 g5

در حالیکه سفید هیچ حرکت مؤثری در اختیار ندارد، سیاه بر فشار خود

می افزاید:

27.Ta-b1 g4 28.h4 Dg7 29.Dc2 Cd3 30.a3 Df3! 31.Td-c1 (31.D×D
Cf2+ و مات) 31...c5 32.Ta1 Td6 33.F×C D×D 34.T×D g4×F 35.Rg1 Ce5
36.P×P P×P 40.T×P Td1 41.Tc3 T×C+!

و سفید تسلیم شد.

دفاع نیمزوهندی

THE NIMZO INDIAN DEFENCE

(1.d4 Cf6 2.c4 e6 3.Cc3 Fb5)

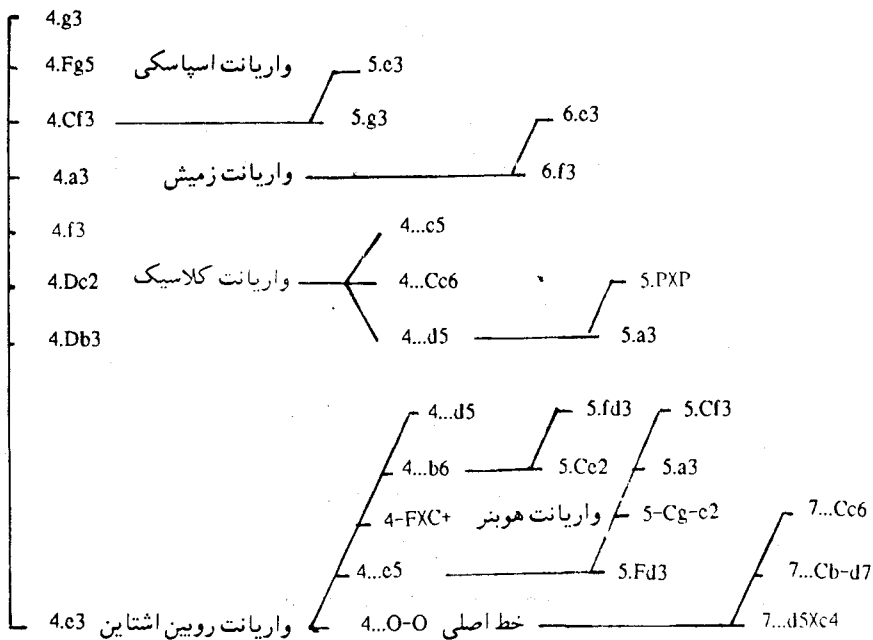

3...Fb5

سیاه در این دفاع که به نیمزوویچ نیز معروف است، ضمن کنترل نقاط مرکزی $d5$ ، $e4$ قصد دارد تا با $c5$ و سپس $d5$ پیاده های را در مرکز مستقر سازد. اینک پاسخ سفید میتواند یکی از اینها باشد، که به ترتیب شیوع و رواج شان پی در پی

مورد بررسی قرار گرفته اند.

I) 4.g3

II) 4.f3

III) 4.Db3

IV) 4.Cf3

V) 4.Fg5

VI) 4.Dc2

VII) 4.a3

VIII) 4.e3

واریانت اسپاسکی

واریانت کلاسیک

واریانت زمیش

واریانت روین اشتاین

در صورت 4.g3 :I)

یا ثورگیو ♣ - بولبوچان ♣ (ماردل پلاتا ۱۹۵۳)

I) 4.g3 c5 5.d5 Ce4 6.Fd2 FxC 7.FxF O-O 8.Fg2 CxF 9.PxC e5

با وضعیتی منسجم

در صورت 4.f3 :II)

تال ♣ - کرس ♣ (بلد ۱۹۵۹)

II) 4.f3 d5 5.a3

(5.Da4+ Cc6 6.a3 FxC+ 7.PxF+ 7.PxF Fd7!)

5...Fe7 6.e4 d5xe4 7.PxP e5! 8.d5 Fc5 (8...Cg4!?)

9.Fg5 a5 10.Cf3 De7 11.Fd3 Cb-d7 12.De2 h6

(با برتری سیاه) سیاه مانع به قلعه رفتن شاه سفید گشته (قلعه کوچک) و از طرفی قلعه بزرگ نیز برای سفید ناامن شده.

III) 4.Db3 در صورت

III) 4.Db3 c5 5.PxP Ca6 6.a3 Fxc5 7.Cf3 b6 8.Fg5 Fb7 9.e3 Fe7
10.Fe2 O-O 11.O-O Cc5 12.Dc2 Cf-e4

با امکاناتی مناسب

IV) 4.Cf3 در صورت

IV) 4.Cf3 c5

در اینجا ادامه

(4...b6 5.Db3 De7 6.g3 Fb7 7.Fg2 Cc6!)

با تهدید 8...CxP , 8...Ca5 نیز میسر است.

اینک در مقابل حرکت متن سفید دو ادامه 5.e3 , a) , 5.g3 b) را در اختیار دارد. اسپاسکی ♣ - ♣ فیشر ♣ (ریک یاویک ۲۰ ژوئیه ۱۹۷۲) چنین ادامه دادند:

a) 5.e3

با این حرکت اسپاسکی بازی را به واریانت روپین اشتاین میکشاند که شرح آن در همین بخش آمده است.

5...Cc6 6.Fd3 Fxc3+ 7.bxc3 d6 8.e4 e5 9.d5 Ce7 10.Ch4 h6 11.f4!?

ادامه بهتر در اینجا

(11.f3 g5 12.Cf5 Fxf5 13.exf5 Da5)

می باشد

11...Cg6!

در صورت

(11...exf4 12.Fxf4 g5 13.e5 Cg4 14.e6 Cf6 15.Fg3)

سفید صاحب حمله قدرتمندی میشود.

12.Cxg6

(با برتری سیاه 12.Cf5 Fxf5 13.exf5 Cxf4)

12...fxg6 13.fxe5 dxe5 14.Fe3?!

ادامه

(14.O-O O-O 15.Tb1 b6 16.Tb2)

میتوانست بازی را به راه تساوی بکشانند.

14...b6 15.O-O O-O 16.a4 a5! 17.Tb1 Fd7 18.Tb2 Tb8 19.Tb-f2?
De7 20.Fc2 g5 21.Fd2 De8 22.Fe1 Dg6 23.Dd3 Ch5! 24.Txf8+ Txf8
25.Txf8+ Rxf8 26.Fd1 Cf4 (26...Cf6 27.Ff3!) 27.De2?

27.Db1 درست بود.

27...Fxa4!

و سفید تسلیم شد

کاسپاروف ♣ - کارپف ♣ در بازیهای خود بر سر کسب عنوان قهرمانی
جهان (۱۹۸۴) اینگونه ادامه دادند:

b) 5.g3 Cc6

در مورد 5...b6 میتوانید به بازی کوردیز ♣ - میلز ♣ که پس از این بازی

آمده رجوع کنید

6.Fg2 d5 7.Cxd5 Cxd5 8.Fd2 Cxd4 9.Cxd4 Cxd4 10.Cxd5 Fxd2+
11.Dxd2 Cc6 12.Cf4 Dxd2+ 13.Rxd2 Fd7 14.Tb-c1 Re7 15.Cd3 Th-c8
16.Cc5 Ta-b8 17.Tc3 Cd8 18.Ta-C1 Fc6 19.Cd3 Fd7 20.Ce5 Txc3
21.Txc3 Fe8 22.b4 a6 23.Fe4 h6 24.a3 f6 25.Cd3 Fc6 26.Fxc6 Cxc6
27.Cc5 Ce5 28.f4 Cd7 29.Cb3 Rd6 30.e4 g5 31.Re3 e5 32.fxg5 fxg5
33.Ca5 g4 34.Tc2 h5 35.Tc1 b6 36.Tc6+Re7 37.Cc4 Tf8 38.Re2 Tf3
39.Ce3 Cf6 40.Txb6 Cxe4 41.Txa6 Tf2+ 42.Rd3 Cd6 43.Ta7+ Re6
44.Th7 e4+ 45.Rc3 Cb5+ 46.Rc4 Cxa3+ 47.Rd4 Txh2 48.Th6+ Rd7
49.Cd5 h4 50.Txh4 TxT 51.gxT g3 52.Cf4 Cc2+

طرفین به تساوی رضایت دادند.

میلز ♣ در برابر کوردیز ♣ (هاستینگز ۱۹۷۹) بجای 5...Cc6 حرکت

5...b6 را انجام داد و بازی چنین ادامه یافت:

5...b6 6.Fg2 Fb7 7.d5!? exd5 8.Ch4 Ce4!? 9.Fxe4 Fxc3+ 10.bxc3
dxe4 11.Dd6 f6 12.Cf5 g6 (12...Df7!)

13.Fg5! Tf8

(13...fxg5 14.De5+ Df7 15.Ch6+)

یا

(13...Df7 14.Ch6+ Dg7 15.Cg4! fxg5 16.De5+ Df7 17.Ch6+)

14.De5+ Df7

(14...fxe5 15.Cd6+ و مات)

15.Cd6+ Dg7 16.Cxb7 Cc6 17.Dd5 Dc7 18.Cd6 fxg5 19.h4!e3 20.f3
 gxh4 21.Txh4 Dd8 22.O-O -O De7 23.Td-h1 Th8 24.Cf5+! gxf5
 25.Dxf5 h5 26.Txh5 Txh5 27.Txh5 De6 28.Tg5+ Rh8 29.Df4 Dh4
 30.Tg8+ Rxg8 31.Dxh6 Te8 32.Dg6+ Rf8 33.Df6+ Rg8 34.Dg5+ Rf7
 35.Df4+ Rg7 36.Dg4+

و سیاه تسلیم شد.

واریانت اسپاسکی

Spassky's variation

V) 4.Fg5

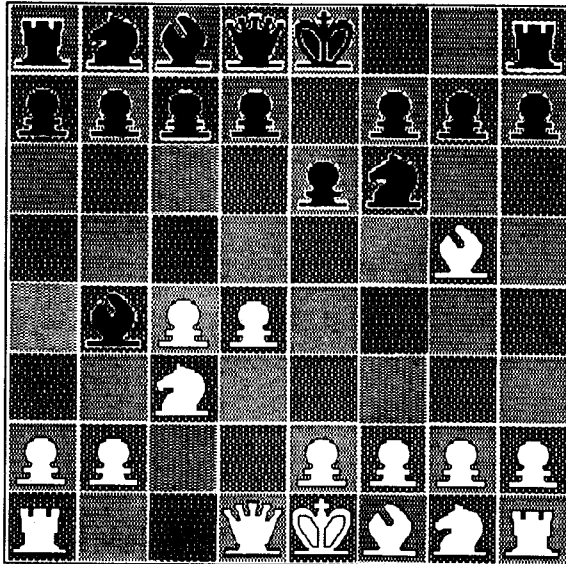

(35B) f

اسپاسکی - اونزیکر (۱۹۷۳)

4...h6

تیم مان ♣ - انگانتی سون ♣ (۱۹۷۸) اینطور ادامه دادند:

4...c5 5.d5 d6 6.e3 h6 7.Fh4 O-O 8.Fd3 exd 9.cxd De7 10.Ce2
Cb-d7 11.O-O Ce5 12.Db1 g5 13.Fg3 Cxd3 14.Dxd3 Cg4 15.h3 Ce5
16.Cxe5 Dxe5 17.f4 c4 18.Dd2

با برتری سفید، این بازی چنین دنبال شد.

18...gxf 19.Txf4 Ff5 20.Txc4 Fc5 21.Cd4 Fg6 22.Te1 Ta-e8
23.e4 f5 24.Txc5 dxc 25.Ce6 Tf7 26.exf Dxf5 27.Ce4 Txe6 28.dxe
Dxe6 29.Dxh6 Df5 30.Te3 Df1 31.Rh2 Df4 32.Dxf4 Txf4 33.Cxc5
b6 34.Cd3 Td4 35.Tg3 Rh7 36.Ce5 Fe4 37.Tg4 Ta4 38.b3 Td4
39.Cf3 Tb4 40.Txe4

و سیاه تسلیم شد.

5.Fh4

(5.Fxf6 Fxc3+ 6.bxc Dxf6 7.e4 d6)

با وضعیتی مستحکم

5...c5 6.d5

در صورت:

(6.e3 Da5 7.Db3 Ce4 8.Tc1 exd 9.exd Cc6)

سیاه وضعیت بهتری پیدا می کند

6...b5!

ادامه ای که کارپف ♣ در مقابل ویلیامز ♣ (نیس ۱۹۷۴) برگزید نیز بد

نیست، آنان چنین دنبال کردند:

(6...d6 7.e3 FxC+ 8.PxF e5)

7.d5xe6

پرز ♣ - پاخمن ♣ (هاوانا ۱۹۶۵) چنین ادامه دادند:

(7.e4?! e6xd5 8.c4xd5 g5 9.e5 Pxh4! 10.PxC DXP 11.FxP Fa6!)

با برتری سیاه

7...f7xe6 8.c4xb5 d5 9.e3 O-O 10.Fd3

اسپاسکی ♣ - فال ♠ (تالین ۱۹۷۳) چنین دنبال کردند:

(10.Cf3 Da5 11.FxC TxF 12.Dd2 a6 13.PxP Cc6!)

با برتری سیاه

10...d4 11.PxP PxP 12.a3 Fa5 13.b4 PxC 14.PxF Fb7 15.Cf3 DXP

16.O-O Cb-d7 17.De2 FxC!

با وضعیتی برابر

واریانت کلاسیک

Classical variation

نایدروف ♣ - رشفسکی ♠ (۱۹۵۲)

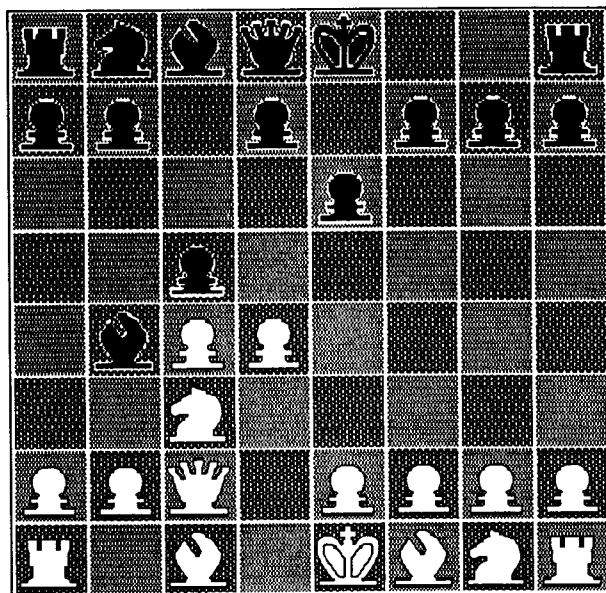

(36W)

دو ادامه دیگر در اینجا 4...Cc6 , 4...d5 میباشند که پس از بررسی پی آمدهای حرکت متن بدانها پرداخته ایم:

5.PxP O-O

ادامه 5...FxP 6.Cf3 d5 نیز بد نیست. در صورت

(5...Ca6 6.a3 Da5! 7.Fd2 CxP)

نیز سیاه وضع چندان بدی نخواهد داشت ولی ادامه

(5...Ca6 6.a3 FxC 7.DxF CxP 8.f3! d6 9.e4)

برای سیاه خوب نیست

6.a3

در مقابله با 6.Fe3 برونشتین ادامه 7.PxP d5! 6...b6! را توصیه می کند و در صورت 6.Ff4 نیز ممکن است بازی به یکی از سه راه زیر کشانده شود

یا

6...Ca6 7.Fd6! Te8 8.a3 Fxc5 9.FxF CxF 10.b4 Ca6 11.e3

با وضعیتی بهتر

و یا

6...FxP 7.Cf3 b6 8.e3 Fb7 9.Fd3

با فشار بر قلعه سیاه

و یا اینکه

6...Da5!? 7.e3 FxC+ 8.DxF DxD+ 9.PxD Ca6! (9...Ce4 10.f3 Cxe3?)

11.a4

و یا اگر

10...Cxc5? 11.Fd6)

10.f3!? Ce8 11.Fd6 Cxf 12.PxC b6

با بوجود آوردن امکان ... Fb7 و Tc8 و در نتیجه گرفتن پیاده های سفید

ژوخوویتسکی ♣ در برابر فیگ لیر ♣ (۱۹۷۸) در ششمین حرکت 6.Fg5

را انجام داد و بازی چنین ادامه یافت:

(6.Fg5 Ca6 7.a3 FxC+ 8.DxF Cxc5 9.f3 Te8 10.b4 Ca6 11.Ch3
e5 12.e4 h6 13.Fe3 d6 14.O-O-O Dc7 15.g4 Ch7 16.Rb2 Fe6 17.Fe2
Cd8 18.Td2 a5 19.Th-d1 axb 20.Dxb4 Ta6 21.Txd6 Cc6 22.Dc5 Te-a8
23.T6-d3 b6 24.Db5 Ta5 25.Db3 b5 26.Td6 Cd4 27.Fxd4 Dxd6
28.Fc3 Dxa3 29.Dxa3 Txa3 30.Td8 Txd8 31.Rxa3 Fxc4 32.Fxc4 bxc
33.Rb4 Td3 34.Cg1 Cg5 35.Rxc4 Td1 36.h4 Cxe4 37.Fxe5 Txd1 38.fxe
Txd4)

و سفید تسلیم شد.

6... Fxc5 7.Cf3 Cc6 8.b4 Fe7 9.e3 b6 10.Fb7 Fb2 11.Fd3 Tc8
12.O-O h6 13.Ta-d1 a5!

فشار بر خانه مرکزی c5

14.b5 Cb8 15.e4 Dc7 16.De2 Dd6 17.Ca4 Cb-d7 18.h3?

حرکت درست 18.Ta-c1 می باشد، اگر چه باز سیاه با Cg4 ... و یا Ce5 ...
وضعیت بهتری خواهد داشت.

18... FxP 19.FxF Dxc4

با برتری کمی و کیفی سیاه.

گفتیم که سیاه در مقابله با 4.Dc2 در واریانت کلاسیک جدای از c5 ... 4 دو
امکان Cc6 ... 4 و d5 ... را در اختیار دارد. که در صورت Cc6 ... 4 ممکن
است بازی چنین ادامه یابد:

4... Cc6 5.Cf3 d6 6.a3 FxC+ 7.DxF a5 8.b3

پاخمن در اینجا! 9.Fh4! 8.Fg5! h6 را توصیه می کند، لاسکر * در برابر
آلخین * (ناتینگهام ۱۹۳۶) نیز همین حرکت را انجام داد ولی پس از h6 .. 8
بجای 9.Fh4! با 9.Fxf6 بازی را دنبال نمود و پس از

(9... Dxf6 10.e3 O-O 11.O-O e5)

سیاه اوضاع را متعادل ساخت، در صورت 8.g3 نیز سیاه پس از:

(8...Ce4 9.Dc2 f5 10.Fg2 O-O 11.Fe2 e5)

میتواند تعادل را برقرار سازد

8...O-O 9.Fb2 Te8! 10.Td1 De7 11.d5 Cb8 12.PxP PxP 13.g3 b6
14.Fg2 Fb7 15.O-O Cb-d7 16.Cc1 FxF 17.CxF Cc5 18.f3

با وضعیتی بهتر

و اما اگر سیاه در مقابل 4.Dc2 حرکت 4... d5 را انجام دهد آنگاه سفید دو
ادامه 5.PxP a) و 5.a3 b) را در اختیار خواهد داشت که در صورت a) 5.PxP
ممکن است بازی چنین ادامه یابد:

دوروشکویچ ♣ - دونچینکو ♣ (۱۹۷۸):

a) 5.PxP

در صورت:

(5.Fg5 dxc 6.Cf3 b5 7.a4 c6 8.Fxf6 gxf (8... Dxf6 axb cxb 10.De4
Dg6! 11.Dxa8 Dc2

(بازی را به تساوی میکشاند)

9.g3 a6 10.Fg2 Ta7 11.O-O Td7)

سیاه پیاده را حفظ خواهد کرد.

5... PxP

فلور ♣ - لوفیش ♣ (مسکو ۱۹۳۹) پس از

(5...Dxd5 6.Cf3 c5 7.Fd2 Fxc3 8.Fxc3 cxd 9.Cxd4 O-O 10.e3 e5
11.Cf3 Cc6 12.Fe2)

به وضعیتی برابر رسیدند، حرکت 6.e3 بجای 6.Cf3 نیز طی ادامه:

(6...e3 c5 7.a3 Fxc3+ 8.bxc O-O 9.Cf3 cxd 10.cxd b6 11.Fc4 Dc6)

نیز به وضعیتی برابر می انجامد، ادامه 8.Dxc3 بجای 8.bxc نیز پس از:

8...Cb-d7 9.Cf3 cxd

همین نتیجه را بدنبال خواهد داشت

6.Fg5 c6

باتوینیک * در مقابل کرس * (مسکو ۱۹۴۱) چنین ادامه داد.

c5 7... (با وضعیتی برابر 8.e3 O-O 7.Fh4 7.Fxf6 Dxf6 6...h6) 8.O-O-O Fxc3 9.Dxc3 g5 10.Fg3 cxD! 11.Dxd4 Cc6 12.Da4 Ff5 13.e3 Tc8 14.Fd3 Dd7! 15.Rb1 Fxd3+ 16.Txd3 Df5 17.e4 Cxe4 18.Ra1 O-O 19.Td1 b5! 20.Dxb5 Cd4 21.Dd3 Cc2+ 22.Rb1 Cb4)

و سفید تسلیم شد.

7.e3 Cb-d7 8.Fd3 Cf8 9.Cf3 Ce6 10.Fh4 g6 11.O-O-O Fe7 12.h3 O-O 13.g4 c5 14.PxP CxP 15.Fc4 Fe6 16.FxC FxF 17.CxP Tc8 18.Rb1 b5 19.CxF+ DxC 20.FxF PxP 21.Cd4 a6 22.Tc1 Rh8 23.b4 e5 24.Cf5! PxP 25.PxC e4 26.c6 Tc7 27.PxP Dxf5 28.Th-d1 Dxf2 29.DxD TxD 30.Td7

سیاه تسلیم شد.

پس از 4.Dc2 d5 سفید ممکن است با 5.a3 b بازی را دنبال کند که در اینصورت این ادامه محتمل است:

b) 5.a3 Fxc3+ 6.Dxc3 Ce4 7.Dc2 c5 8.d4xc5 Cc6 9.e3 Da5+ 10.Fd2 Cxd2

کاپابلانکا * در مقابل ریومین * (مسکو ۱۹۳۵) حرکت 10... Dxc5 را

انجام داد ولی پس از 11.b4 De7 12.Fc1 دچار مشکلات زیادی شد.

11.Dxd2 d5xc4! 12.Dxa5

ادامه 12.Fxc4 Dxc5 13.Tc1 Dg5 نیز بهتر از حرکت متن نیست

12... Cxa5 13.Ta-c1 b5 14.c5xb6 Fb7

با وضعیتی محکم و قابل دفاع.

واریانت زمیش

Samisch variation

4.a3 FxK+ 5.PxF c5

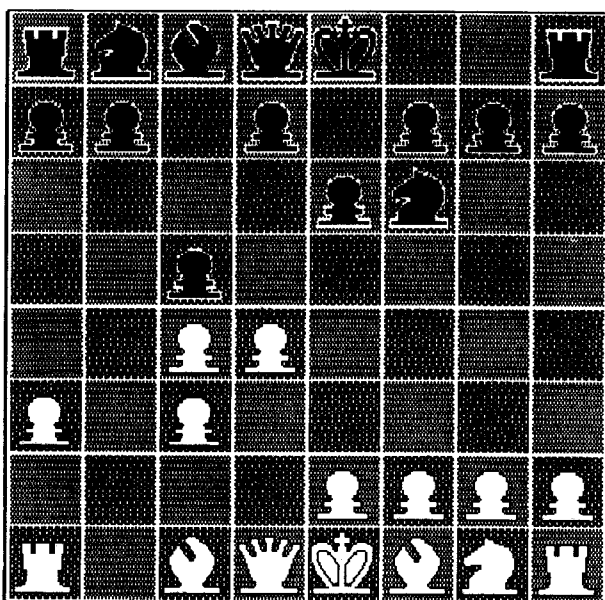

(37W)

گلیگوریچ ♠ - بنکو ♠ (بوداپست ۱۹۴۸) چنین ادامه دادند:

(5...O-O?! 6.e3 d4? 7.PxP PxP 8.Fd3 c5 9.Ce2 b6 10.O-O Fa6
 11.FxF CxF 12.Dd3 c4 13.Dc4 Cb8 14.f3 Te8 15.Cg3 Cc6 16.Df2
 Dd2 17.Fb2 Te6 18.Ta-e1 Ta-e8 19.Te2 g6 20.Tf-e1 Ca5 21.e4 Db6
 22.e5 Cd7 23.f4 f5 24.Cf1 b5 25.Ce3 Cb6 26.g4 PxP 27.Cxg4 Tf8
 28.Cf6+Rh8 29.Dg2 Cc6 30.Dh3 Cd8 31.Fc1 Cc8 32.Rh1 Ta6 33.f5
 PxP 34.Fh6)

و سیاه تسلیم شد چرا که در صورت 34... Tf7 با 35.Tg1 روبرو خواهد شد.
 پس از حرکت متن سفید میتواند یکی از این دو ادامه را برگزیند.

I) 6.e3

واریانت اول زمیش

II) 6.f3

واریانت دوّم زمیش

⊗ واریانت اول زمیش:

6.e3 b6

در اینجا گاه حرکت Cc6... را نیز انجام میدهند که در بسیاری موارد با پس وپیش شدن حرکات بازی به همین مسیر b6... کشانده میشود و البته مواردی هم اتفاق می افتد که بازی به راههای دیگر کشانده میشود. مثلاً لیلیانتال ♣- نایدروف ♣ (استکهلم ۱۹۴۸) چنین ادامه دادند:

(6... Cc6 7.Fd3 b6 8.Cg-e2 O-O 9.e4 Cf-e8 10.O-O d6 11.e5 d6xe5 12.d4xe5 Fb7 (12... Cxe5? 13.Fxh7+)

13.Ff4 f5 (13... Dc7 14.Dc2 g6 15.Fh6 Cg7 16.f4)

14.e5xf6 b5? (14... Cxf6 درست بود) 15.f6xg7! Txf4 16.Cxf4 e5xf4

17.Fxh7+! Rxh7 18.Dh5+ Rxg7 19.Ta-d1 Df6

(19... Dc7 20.Dg4+ 21.Td7 و سپس)

و یا

(19... De7 20.Tf-e1)

و یا

(19... Dc8 20.Tf-e1 Cf6 21.Dg5+ Rf7 22.Td6)

20.Td-d7+ Rf8 21.Tdxb7 Cd8 22.Td7 Cf7 23.Dd5! Ta-b8 (23... Td8 24.Txf7+)

24.Tf-e1 f3 25.Te3

و سیاه تسلیم شد.

7.Fd3 Fb7 8.f3

ادامه

(و رخ مجبوس میشود $8.Ce2 FxP$ $9.Tg1 Fe4$ $10.FxF$ ($10.TxP Fg6$ $10...CxP$ $11.TxP CxP2!$

و یا

$8.Cf3 Ce4$ $9.O-O f5$

شانسهای خوبی را برای حمله در اختیار سیاه قرار میدهد.

$8...Cc6$ $9.Ce2 O-O$ $10.e4 Ce8$ $11.Fe3$

در صورت $11.O-O$ سیاه می‌بایست با $11...Tc8$ جواب دهد که طی ادامه
($12.e5 f5$ $13.PxPep DxP$ $14.Fe3 PxP$ $15.PxP Cd6$)

به وضعیتی برابر می‌انجامد، اما توت ♣ در برابر هوپر ♣ (۱۹۵۱) مقابل

$11.O-O$ حرکت $11...d6$ را انجام داد و بازی چنین دنبال شد.

($12.f4 f5$ $13.d5 Ca5$ $14.Cg3 g6$ $15.d5xe6 f5xe4$ $16.CxP Cg7$

$17.f5! PxP$ $18.Fg5 Dc7$ $19.Cf6+ Rh8$ $20.De1 Cc6$ $21.Tf3 Ce8$ $22.Dh4$

$Dg7$ $23.Cd5 Ce5$ $24.TxP! CxF$ $25.TxT+ DxP$ $26.Tf1 Dg8$ $27.Tf7 Dg6$

$28.Tf8+ Rg7$ $29.Fh6+ DxP$ $30.Tf7+ Rg6 Ce7+$ (و مات)

$11...d6$ $12.O-O Ca5$ $13.Cg3 Dd7$

اینک سیاه وضعیت مستحکم و خوبی پیدا کرده و با فشار روی پیاده $c4$ ،

سفید را از هر گونه اقدامی در مرکز بازداشته و از طرفی پیاده $f3$ نیز مانع باز

شدن بازی سفید گشته و اگر سفید در جستجوی راهی برای باز کردن وضعیت

خود باشد، ابتدا می‌بایست همین پیاده را براند که در ادامه بازی شاهد نتیجه آن

خواهیم بود. اما در بازی بین گلر ♣ و برودبنت ♣ (انگلستان ۱۹۵۴) سیاه

بجای $14...Dd7$ و برخوردار بودن از امکان احتمالی $Da5$... حرکت $13...Tc8$ را

انجام داد و بازی چنین دنبال شد

($14.d5 e5?$

حرکت درست در اینجا $14...g6!$ با ایجاد امکان $f5$ میباشد.

دفاع نیمزو هندی/۱۸۹

15.f4 Tc7 16.f5

با ایده 17.f6 CxP 18.Fg5 Ch5

16...f6 17.De2 Fc8 18.h4 Tb7 19.Tf2 Fd7 20.a4 Cc7 21.Cf1 De8
22.Fc2 h6 23.g4 Rf7 24.g5!

و حال سفید قبل از آنکه سیاه بتواند شاه خود را از مهلکه دور کند.
پوزیسیون دفاعی آنرا بر هم میریزد، این بازی چنین دنبال شد.

24...h7xg5 25.PxP Re7 26.Tb2 Th8 27.Cd2 Tb8 28.TxT DxT
29.Rg2 Tf8 30.Th1 Dg8 31.g6 Rd8 32.Cf1 Te8 33.Th7 Df8 34.Cg3
De7 35.Ch5 Tg8 36.Fh6 Ce8 37.Rf2 Df8 38.Fd3 Fxa4 (38...PxP
39.Tf7) 39.De3 Fd1 40.Cxg7! CxC 41.FxC De8

(41...TxP 42.Dh6 Tg8 43.DxD+ TxD 44.g7 Tg8 45.Th8)

42.FxP+ Rc8 43.Dh6 Fa4 44.Te7

و سیاه تسلیم شد.

14.f4

میلف ♣ - اولافسون ♣ (آمستردام ۱۹۵۴) چنین ادامه دادند:

(14.a4 Fa6 15.De2 f5 16.e4xf5 e6xf5 17.Ff2 g6 18.d5 Cf6)

با برتری سیاه

14...f5 15.De2 g6 16.Tf-d1 Cg7 17.e5

گلیگوریچ ♣ - بنی ♣ (آمستردام ۱۹۵۴) چنین ادامه دادند:

(17.Ta2? Da4 18.Fc1 Ta-c8 19.Dc2 DxD 20.TxD Fa6)

و سیاه یک پیاده می گیرد.

17...cxd 18.cxd dxe 19.dxe Dc6

با امکانات متقابل

⊗ واریانت دوم زمیش:

کورال ♣ - لارسن ♣ (پالما ۱۹۶۹)

6.f3

در این واریانت سفید در نظر دارد بدون از دست دادن تمپ، حرکت e4 را انجام دهد، دیدید که در واریانت اول سفید با ادامه e3 f3 e4 یک تمپ از دست داده بود.

6...Da5!?

در اینجا حرکت 6...b6 به صلاح سیاه نیست چرا که سفید براحتی به مقصود خود نائل آمده و حرکت 7.e4 را انجام میدهد، معمولاً در اینجا حرکت 6...d5 را انجام میدهند تا مانع 7.e4 شوند، بعد از 6...d6 ممکن است بازی چنین ادامه یابد، که البته برای سیاه بد نیست:

(7.e3 (7.cxd CxP!) dxc! 8.FxP Cc6

اینک سیاه میتواند به قلعه رفته و با حرکت e5... مرکز سفید را مورد حمله قرار دهد.

7.Fd2 d6 8.e4 Cc6 9.Fd3 e5 10.Ce2 Dc7 11.Fg5

ادامه

(11.dxc dxc 12.Cg3 Fe6 13.Cf1 O-O-O 14.Fe2)

میتوانست امکانات بهتری را در اختیار سفید قرار دهد.

11...Cd7 12.d5 Ca5 13.Cg3 h6 14.Fd2 g6 15.h4 h5 16.Cf1 b6

17.Ce3 Fa6 18.De2 O-O-O

اینک سیاه موقعیت مستحکم و خوبی پیدا کرده بخصوص اینکه، با به قلعه بزرگ رفتن شاه وی دچار سرنوشت شاه «برود بنت» که در بازی قبلی دیدیم نخواهد شد. (واریانت اول زمیش).

19.a4!? Rb8 20 O-O-O Td-f8 21.g4 Dd8 22.Fe1 Df6 23.De2 De7

24.Rb2 Cf6 25.Fg3 Dd7

با حمله دو جانبه به دو پیاده $a4, g4$

26.Ta1 P×P 27.P×P Cxe4! 28.F×C f5 29.P×P P×P 30.F×f5

سفید مجبور است که چنین حرکتی را انجام دهد، چرا که با تهدید $30...f4$ روبرو است.

30...T×F 31.C×T D×C 32.Th-f1 Dg6 33.Tg1 C×P+ 34.Ra2 De8

35.Dc2 Ce3 36.De4 Cc5 37.Dc2 Fb7 38.Ta-d1 Ce3 39.Db3 Fa6 40.Ra3

Fc4 41.Db1 C×T 42.D×C Df7 43.Tg2 Tg8 44.h5 Tg5 45.h6 Dh7 46.a5

b5 47.Df3 Tf5 48.De4 D×P! 49.Rb2 (49.D×T? Dc1+ 50.Tb2 Da1+)

49...Tf1 50.Fe1 Tf4 51.Tg8+ 52.Dg2 Tf7 53.Fd2

(53.Dg4 Tf2+!) 53...Dh5 54.Tg7 Ra6 55.Tg6 Dd1! 56.T×P+ R×P

و سفید تسلیم شد.

واریانت روبین اشتاین

Rubin Stein variation

4.e3

در مقابل این حرکت سیاه امکانات زیر را در اختیار دارد:

I) 4...d5

II) 4...F×C+

واریانت هوبنر

III) 4...b6

IV) 4...c5

V) 4...O-O

خط اصلی

که در میان اینها امکان پنجم از همه رایجتر است.

⊗ در صورت 4...d5

I) 4...d5 5.a3 Fx+C 6.PxF O-O 7.PxP

که ساختمانی شبیه واریانت زمیش را پدید می آورد، با این امتیاز که سفید از پیاده دوبره میرهد.

⊗ واریانت هونر:

ایوکف ♣ - لامبرد ♣ (۱۹۷۳)

II) 4...FxC+?! 5.PxF b6 6.Fd3 Fb7 7.f3 d6 8.Ce2 Cc6 9.e4 e5
10.O-O De7 11.f4 O-O-O 12.d5 Ca5 13.PxP PxP 14.Fg5!

با برتری سفید

⊗ در صورت 4...b6:

(III) 4...b6

سفید در مقابل این حرکت دو پاسخ 5.Fd3 ، 5.Ce2 را در اختیار دارد در صورت 5.Fd3 ممکن است بازی چنین ادامه یابد:

5.Fd3 Fb7 6.Cf3

رومانوسکی ♣ در مقابل کان ♣ (۱۹۳۹) بجای این حرکت 6.f3 را انجام داد و سیاه پس از

(6...c5 7.Cg-e2 cxd 8.exd O-O 9.Fg7 Fe7)

وضعیت خوبی بدست آورد.

6...Ce5 7.O-O f5

با امکانات متقابل

کوزمین ♣ در برابر ری ♣ (کی یف ۱۹۷۸) حرکت 5.Ce2 را انجام داد و بازی چنین ادامه یافت:

5...Fa6 6.a3 Fxc3 7.Cxc3 d5 8.b3 O-O 9.Fe2 Cc6 10.a4 dxc
11.Fe3 Te8 12.bxc Ca5 13.Cb5 c6 14.Cd6 Te7 15.e4 Td7 16.e5 Ce8
17.Dc2 Cb7 18.Ce4 Txd4 19.Fb2 Td7 20.Ta3 Ca5 21.Th3Cxe4 22.Dxe4

دفاع نیمزو هندی/۱۹۳

g6 23.Df4 c5 24.Dh6 f5 25.exf Cxf6 26.O-O Fb7 27.Df4 Ce8 28.Fg4
De7 29.Te1 Cg7 30.Fxg7 Rxc7 31.De5

و سیاه تسلیم شد.

⊗ در صورت 4...c5:

IV) 4...c5

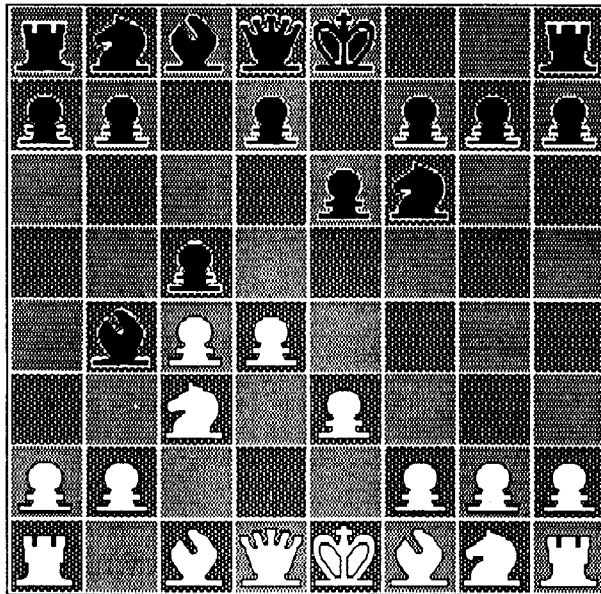

(38W)

پاسخ سفید میتواند یکی از اینها باشد.

- a) 5.Cf3
- b) 5.a3
- c) 5.Cg -e2
- d) 5.Fd3

در مورد 5.Cf3 a) میتوانید رجوع کنید به بازی اسپاسکی - فیشر (۲۰ ژوئیه ۱۹۷۲) 5.a3 نیز وضعیتهای مشابه اوضاعی که در واریانت زمیش شاهد بودیم را

پدید می‌آورد. (مثلاً گلر * - ایوه * (زوریخ ۱۹۵۳) چنین ادامه دادند):
(5.a3 FxC+ 6.PxF b6)

در مورد 6...0-0 میتوانی رجوع کنید به بازی مارتین * - شورت * (۱۹۸۵) که ذیلاً آورده شده

7.Fd3 Fb7 8.f3 Cc6 9.Cg-e2 O-O 10.O-O-O Ca5 11.e4 Ce8
12.Cg3 c5xd4 13.c3xd4 Ta-c8 14.f4 Cxc4 15.f5 f6 16.Tf4 b5! 17.Tb4
Db6 18.e5 Cxe5 19.f5xe6 Cxd3 20.Dxd3 Dxe6 21.Dxh7+ Rf7 22.Fh6
Th8! 23.Dxb8 Tc2! 24.Tc1 Txg2+ 25.Rf1 Db3 26.Re1 Df3

و سفید تسلیم شد.

شورت * در مقابل مارتین * (۱۹۸۵) پس از

1.d4 Cf6 2.c4 e6 3.Cc3 Fb4 4.e3 c5 5.a3 Fxc3+ 6.bxc3

به شکل زیر بازی را ادامه داد:

6...O-O 7.Fd3 Cc6 8.Ce2!b6 9.e4 Ce8! 10.O-O Fa6 11.f4!f5!

پولگایفسکی * در مقابل تیم مان * (۱۹۸۲) حرکت 11...Ca5?! را انجام

داد و با ادامه

(12.f5! f6 13.Cf4 Cxd4 14.Cxd4)

روبرو گشت. حرکت 11...d6 نیز بخاطر ادامه

(12.f5 e5 13.f6! Cxf6 (13...gxf6 14.Cg3) 14.Fg5)

خوب نیست

12.Cg3 Ce7

(12...g6 13.Fe3 Ca5 14.dxc5 Cxc4 15.Fxc4 Fxc4 16.Tf2!)

با برتری سفید

ادامه

(12...fxe4 13.Cxe4 Cxd4? 14.Dh5 g6 15.Dh6 Cf6 16.Cg5 De8

17.Cxh7 18.Fxg6 De7 19.Tf3)

نیز امکانات بهتری را در اختیار سفید قرار میدهد.

13.exf5 Cxf5 14.Cxf5 exf5 15.dxc5 bxc5 16.Tb1Tb8 17.Fe3! d6

(17...Txb1? 18.Dxb1 De7 19.Te1)

18.Da4 Txb1 19.Txb1 Dc8 20.Ff2 Cf6 21.Fh4 Cd5! 22.Cxd5 Fxd3

23.Te1 Db7 24.Fe7 Tc8

در صورت 24...Fb5 سفید با 25.Dd1 پاسخ خواهد داد، نه با 25.Da5? چرا

که در صورت انجام این حرکت (25.Da5?) سیاه پس از

(25...Te8 26.c4 Txe7 27.Dd8+ Rf7 28.Txe7+ Dxe7 29.Dxe7+ Rxe7

30.Cxb5 Rd7 31.a4 a6! 32.b6 a5!)

وضعیت بسیار خوبی خواهد داشت در حالیکه بعد از

(25.Dd1 Te8 26.Fxd6 Txe1+ 27.Dxe1 Dxd5 28.De5!)

وضعیت بنفع سفید خواهد بود.

25.Fxd6 Fe4 26.Fxc5 Dxd5 27.Ff4 h6! 28.Td1

در صورت 28.Dxa7 سفید با ادامه:

(28...Txc3 29.Fd4 Tc7!! 30.Dxc7 Dxd4+ 31.Rh1 Df2 32.Dd8+ Rh7

33.Tg1 Fxg2+)

روبرو خواهد شد.

28...Dc6 29.Dxc6 Txc6 30.Td7 Txc3 31.Txg7+ Rxg7

(31...Rf8 32.Fd4!)

32.Fd4+ Rg6 33.Fxc3 a6

مساوی

کورچنوی ♣ در مقابل کارپف ♣ (با گیو ۱۹۷۴) حرکت 5.Cg-e2 را برگزید ولی پس از یک بازی طولانی (۱۲۴ حرکت) نتیجه ای جز تساوی عایدش نگردید:

c) 5.Cg-e2 d5

ادامه:

(5...cxd4 6.exd4 d5 7.c5 Ce4 8.Fd2 cxd2 9.Dxd2 a5 10.a3 Fxc3
11.Cxc3 a4 12.Fd3 b6 13.O-O bxc5 14.dxc5 O-O 15.Dc2)

نیز به وضعیتی برابر می انجامد .

♞:a3 FxC+ 7.CxF c5xd4 8.e3xd4 d5xc4 9.Fxc4 Cc6 10.Fe3 O-O
11.O-O b6 12.Dd3Fb7 13.Ta-d1 h6 14.f3 Ce7 15.Ff2 Cf-d5 16.Fa2
Cf4 17.Dd2 Cf-g6 18.Fb1 Dd7

سفید از برتری دو فیل برخوردار است. ولی پوزیسیون سیاه نیز بقدر کافی
مستحکم و استوار است.

اما بهترین ادامه برای سفید می تواند 5.Fd3 (d باشد، مثلاً پورتیش ♣ - تیم مان
♣ (ویکان زی ۱۹۷۸) چنین ادامه دادند:

5.Fd3 Cc6

در مورد 5...O-O می توانید رجوع کنید به بازی پورتیش ♣ - پانو ♣ (ویکان
زی ۱۹۷۸) که ذیلاً آمده.

6.Cf3 FxC+ 7.b2xF d6 8.O-O e5 9.Cd2 cxd 10.cxd exd 11.exd
Cxd4 12.Te1 Ce6 13.Fa3 O-O 14.Cb3 Dd7 15.Te3 Dc6 16.Fxd6 17.Fe5
Cd7 18.Db5 h6 19.Fb2 Dxc2 20.Rxc2 Cf4 21.Rg1 exh5 22.Td1 Tf8
23.a3 Td8 24.Fb2 Tf8 25.Fa3 Td8 26.Ff5 Ch-f6 27.Fe7 Te8 28.Fxf6
Cxf6 29.Txe8 Cxe8 30.Td8 Rf8 31.Fxc8

سیاه تسلیم شد.

پانو ♣ در برابر پورتیش ♣ (ویکان زی ۱۹۷۸) در مقابل 5.Fd3 به قلعه
رفت و بازی چنین ادامه یافت:

5...O-O 6.Cf3 d5 7.O-O b6 8.cxd exd 9.Ce5 Fxc3 10.bxc Fa6
11.f3 Te8 12.Te1 Cf-d7 13.Fxa6 Cxa6 14.Cd3 Cf6 15.Cf2 Cc7 16.e4
Ce6 17.e5 Cd7 18.Dd3 Dh4 19.Fe3 Ta-c8 20.g3 Dh5 21.f4,f5 22.dxc

دفاع نیمزو هندی/۱۹۷

Cdxc5 23.Dxd5 Te-d8 24.Dc4 Rf7 25.Fxc5 Txc5 26.Da4 Tc7 27.Ta-d1
Txd1 28.Txd1 Re7 29.Td6 Df3 30.Db3 Cd8 31.Dg6 Cf7 32.Td3 De2
33.Dxg7 Dxa2 34.Df6

سیاه تسلیم شد.

خط اصلی واریانت روبین اشتاین:

4...O-O 5.Fd3

دونالدیرن ♣ رشفسکی ♣* (نیویورک ۱۹۵۴) چنین ادامه دادند:

(5.Cg-e2 d5 6.a3 Fe7 7.PxP CxP 8.CxC PxC 9.Cf4 b6 10.Fd3
Cd7 11.O-O a5)

با وضعیتی برابر.

گوستالت ♣ در مقابل کارپف ♣* (۱۹۶۸) بجای 5.Fd3 ویا 5.Cg-e2

حرکت 5.Dc2 را انجام داد و بازی چنین ادامه یافت:

5...c5 6.a3 FxC+ 7.DxF Cc6 8.Fd3 cxd 9.exd d5 10.Ce2 dxc
11.Fxc4 e5 12.Fe3 Ce4 13.Db3 Da5 14.Rf1 Cxd4 15.Cxd4 exd 16.f3
dxe 17.fxe Dd2

سفید تسلیم شد.

5...d5

در صورت 5...b6 ممکن است بازی چنین ادامه یابد:

(5...b6 6.Cf3 (6.Cg-e2 Fb7 7.O-O d5) 6...Fb7 7.O-O c5)

پس از ایجاد چنین وضعیتی وی زیر ♣ در مقابل پورتش ♣* (لاس پالماس

۱۹۷۲) به طریقه زیر ادامه داد:

8.Ca4!? PxP 9.PxP Te8! 10.Fg5 h6 11.Fh4 FxC 12.DxF Cc6

با فشار بر پیاده های مرکزی

ادامه دیگر سفید 8.Fd2 Fxc3 9.FxF Ce4 میباشد که به وضعیتی برابر

می انجامد. ایوکف ♣ در مقابل کنی ♠ (۱۹۷۳) حرکت دیگری برگزید او چنین ادامه داد:

8.a3 Fxc3 9.PxF Fe4 10.Fe2 Cc6 11.Cd2 Fg6 12.Cb3 d6

با وضعیتی تقریباً برابر

بجای 5...d5 ، 5...c5 نیز میسر است که با تغییر ترتیب حرکات به پوزیسیونهای مشابه 5...d5 می انجامد.

6.Cf3

سه ادامه دیگر در اینجا 6.PxP (a) ، 6.a3 ، b) 6.Ce2 ، c) میباشد که چنین ادامه های را به دنبال دارند:

در صورت 6.PxP (a) سیاه پس از 7.a3 6...PxP می بایست با 7...Fd6 پاسخ گوید نه با 7...FxC+? چرا که این حرکت ادامه 9.Ce2 8.PxP Fc5 را دنبال خواهد داشت که به نفع سیاه نیست.

پس از 8.FxPc5 7.PxF PxP! 6.a3 FxC+ کت نایر ♣ در مقابل سابو ♠ (ونیز ۱۹۴۹) چنین ادامه داد:

10...Cc6 11.O-O (9.Cf3 Dc7! 10.Fe2 (10.Fd3? PxP 11.cxd Dc3+)

Td8)

و سیاه وضعیت بسیار خوبی بدست آورد. دونه ♣ در مقابل او کلی ♠ (۱۹۵۲) در حرکت نهم بجای 9.Cf3 ، حرکت 9.Ce2 را انجام داد ولی او نیز پس از:

13.Fb2 Fe6!) 12.Dc2 e5 11.O-O Cc6 10.Fd3 Td8 9.Ce2 Dc7)

وضعیت خوبی پیدا نکرد.

پس از 6.Ce2 (c) نیز سیاه با ادامه

8.PxP CxP) 8.a6!) 7.exd 7.cxd cxd! 6...c5)

از وضعیت بهتری برخوردار خواهد شد.

7.O-O 6...c5

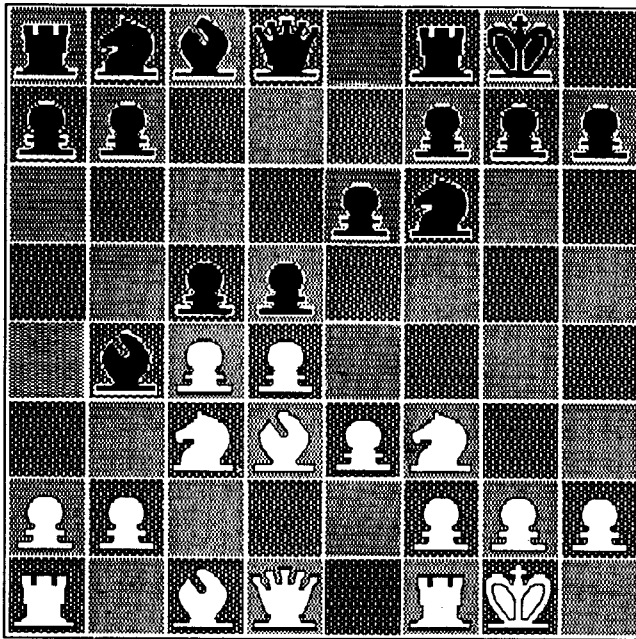

(39B)

پس از ایجاد چنین وضعیتی سه ادامه برای سیاه وجود دارد که عبارتند از:

- I) 7...Cc6 شاخه اول رویین اشتاین
- II) 7...Cb-d7 شاخه دوم رویین اشتاین
- III) 7...d5xc4 شاخه سوم رویین اشتاین

⊗ واریانت اول رویین اشتاین:

7...Cc6 8.a3 Fxc3

آلاتورتسلف ♣ - لوفیش ♣ (۱۹۳۸) اینطور ادامه دادند:

(8...dxc 9.Fxc4 (9.PxF cxd1) 9...Fa5 10.Dd3! a6)

در صورت 10...Fb6 تایمانوف ادامه 11.Td1! را پیشنهاد میدهد.

11.dxc! DxD 12.FxD FxC 13.b2xF Cd7 14.a4 Cxc5 15.Fc2

با وضعیتی بهتر.

نایدروف ♣ - رشفسکی ♣ (۱۹۵۳) اینگونه دنبال کردند:

(8...cxd 9.exd 10.Fxc4 Fe7)

سیاه فیل خانه های سیاه خود را به عقب کشاند تا بتواند در آینده پیاده ایزوله سفید را که در خانه سیاه قرار دارد مورد حمله قرار دهد ولی حال بینم که این پیاده ایزوله دارای چه مزایا و مضاری است، این پیاده ضمن دفاع از خانه های مرکزی e5, c5 موقعیت خوبی را برای اسبهای سفید فراهم آورده تا از این پیاده بعنوان مدافع استفاده کرده و در این خانه ها مستقر شوند، از طرف دیگر این پیاده شانسهای بسیار خوبی را برای حمله در اختیار سفید قرار میدهد. مثلاً سفید میتواند با انجام Dd3 و سپس Fa2, Fb1 حمله ای را بر علیه جناح شاه سیاه سازمان دهد. مضاف بر این که پیاده d4 با رفتن به d5 میتواند مرکز و میانه سیاه را بشکافد، نقش بسیار مؤثر دیگرش ممانعت از گسترش آسان است. اما این پیاده از سوی دیگر مانع حرکت Cd4 گشته و از طرفی محتاج دفاع یک سوار است و ممکن است مورد حمله سوارهای سیاه قرار گیرد. از جهتی با ایزوله شدن این پیاده خانه های مرکزی e4, d5, c4 ضعیف گشته و سیاه میتواند از این خانه ها بهره برداری نماید. حال ببینیم نایدرف چگونه ادامه میدهد.

11.Te1 b6 12.Fc4 Fb7 13.Fa2 Tc8 14.Dd3 Dd7 15.Ta-d1 Cd5

16.Fb1! g6 17.Fh6

بابرتی و امکان حمله ای قدرتمند

پانو ♣ - آورباخ ♣ (۱۹۵۴) اینگونه ادامه دادند:

(8...Fh5 9.cxd (9.h3!?) 9...exd 10.dxc FxC 11.b2xF Fg4!)

با وضعیتی فعال و امکانات متقابل

9.b2xc3 dxc

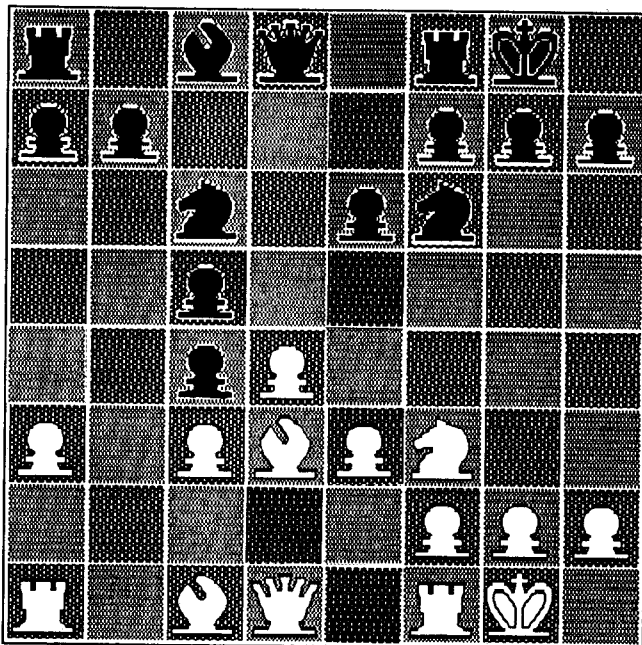

بعد از $9...b6$ $10.cxd$ exd سفید دو ادامه در اختیار خواهد داشت، $11.Cd2$ ، $11.Ce5!$ ، که ادامه $11.Ce5!$ پس از $12.PxC$ $11...CxC$ به برتری سفید می انجامد، زمی‌ش ♣ در مقابل اشتالبرگ ♠ (در سدن ۱۹۳۶) در برابر $11.Ce5!$ حرکت $11...Dc7$ را انجام داد ولی باز سفید پس از

$12.f4$ $ce7$ $13.f5$

امکان حمله ای خطرناک را بدست آورد. اما ایوه در مقابل آوریخ (۱۹۵۳) پس از $9...b6$ $10.cxd$ exd بجای $11.Ce5!$ حرکت $11.Cd2$ را انجام داد و سیاه پس از:

$(11...Fe6$ $12.Fb2$ $c4)$

وضعیت بهتری در جناح وزیر بدست آورد، این بازی چنین ادامه یافت:
 $13.Fc2$ $b5$ $14.f3$ $a5$ $15.Te1$

پاخمن در اینجا ادامه جالب $15.e4!$ PxP $Cxe4!$ را پیشنهاد میدهد.
 $15...Db6$ $16.Cf1$ $b4$ $17.Dd2$ $b3$ $18.Fb1$ $a4$ $19.e4$ $Ce7$ $20.Cg3$ $Rh8$

21.Te2 Cf-g8 22.Ch5 f5 23.Dg5 Tf7 24.exf Fxf5 25.FxF CxF
26.Ta-e1 Dd8 27.DxD TxD 28.Te8?

(28.Fc1) شانسه‌های بهتری را در اختیار سفید قرار میدهد

28...TxT 29.TxT Te7 30.TxT CgxT 31.Rf2 Rg8 32.g4 Cd6 33.Re3
Cb5 34.f4 Cc8 35.f5 Cc-d6 36.Cf4 Cxa3! 37.Fxc Cb5 38.Fc1 Cxc3
39.Ce2 Cb1!

و سفید تسلیم شد.

10.Fxc4 Dc7 11.Fd3

یودویچ ♣ در مقابل استراند ♣ (۱۹۵۹) توانست پس از ادامه:

(11.Fa2!? e5 12.h3! e4 13.Ch2 Ff5

13...PxP!?) حرکتی است ریسکی

14.Cg4! CxC (یا 14...FxC 15.PxF h6 16.a4) 15.PxC Fg6 16.De2
Ca5 17.a4 b6 18.dxc! bxc 19.Fd5! Ta-d8 20.c4

ضمن کنترل خانه‌های سفید مرکز در جناح وزیر صاحب آزادی و ابتکار
عمل گردد.

11...e5 12.Dc2 Te8

گلیگوریچ ♣ - یانوسه ویچ ♣ (یوگسلاوی ۱۹۵۷) چنین ادامه دادند:

(12...Td8 13.Te1 Fg4 14.Cxe5 Cxe5 15.d4xe5 Dxe5 16.f3 Fe6
17.Tb1 c4 18.Ff1 Cd5 19.Fd2 Dc7 20.e4! Ce7 21.Fe3 Cc6 22.f4 f6
23.Da2! Ca5)

یک حرکت تأخیری برای کشاندن اسب به a5

23...Ca5 24.Df2 Cb3 25.f5! Ff7 26.Ff4! Dc5 27.e5!

قربانی یک پیاده برای بدست آوردن حمله‌ای خطرناک

13.e4

پس از

دفاع نیمزو هندی/۲۰۳

(13.CxP CxC 14.PxD DxP 15.e4? (15.f3 Fd7 16.a4 Fc6

با وضعیتی برابر

15...c4 16.FxP Cg4 17.g3 Dh5)

سیاه در جناح شاه شانسهای را برای حمله بدست می آورد.

13...e4!

برونشتین ♣ در مقابل ایوه ♣ (زوریخ ۱۹۵۳) که حرکت 13...exd را انجام

داده بود پس از:

(13...exd 14.cxd Fg4 15.Dxc5 cxe4 16.FxC TxF 17.Cg5)

امکانات ترکیبی بسیار جالبی بدست آورد.

14.Fxc4 exd

دونر ♣ - لارسن ♣ (۱۹۵۸) پس از ایجاد چنین وضعیتی اینگونه ادامه

دادند:

15.cxd

در صورت 15.Te1 پاخمن حرکت خوب 15...Fg4! را پیشنهاد میدهد.

15...Ca5!

نه اینکه:

(15...TxP 16.Fd3 Te7 17.d5!)

16.Fd3 DxD 17.FxD Cxe4 18.Tf-e1 Ff5 19.Ff4 Cd6 20.Fa4 b5

21.FxC PxP

با امکان ساده کردن بازی و کشاندن آن به راه تساوی

⊗ واریانت دوم روبین اشتاین:

7...Cb-d7

با انگیزه فشار در ستون C و گسترش فیل از طریق b7

8.a3

دو ادامه دیگر در اینجا 8.De2 8.cxd میباشد. مثلاً سابو ♣ - اونزیکر ♣ (هاستینگز ۱۹۵۴) اینطور ادامه دادند:

(8.De2 a6 9.a3 Fa5 10.Td1 dxc 11.Fxc4 b5)

با وضعیتی برابر

برونشتین ♣ - گلیگوریچ ♣ (بلگراد ۱۹۴۹) چنین ادامه دادند:

(8.cxd exd 9.Fd2 (9.Db3 Cb6!) 9...Te8 10.a3 FxC 11.FxF c4
12.Fe2 Ce4 13.Fe1)

در هر حال سفید هر دو فیل خود را حفظ نمود ولی سیاه نیز به ازای این توانسته تا حدودی تعادل را برقرار سازد.

8...dxc

را گوزین ♣ - سابو ♣ (بوداپست ۱۹۴۹) چنین ادامه دادند:

(8...FxC 9.PxF dxc 10.Fxc4 Dc7 11.De2 e5 12.Fb2 e4 13.Cd2
Cb6 14.Fb3 Te8 15.h3)

با امکانات بهتری برای سفید.

9.Fxc4

ادامه

(9.PxF cxd! 10.Fxc4 PxC 11.PxP Dc7)

بازی را به تساوی میکشانند.

9...cxd 10.Dxd4

خولموف ♣ در برابر آورباخ ♣ (درسدن ۱۹۵۶) حرکت 10.exd را انجام داد و پس از ادامه زیر نتیجه ای از این حرکت نگرفت:

(10.exd FxC 11.PxF Dc7 12.De2 b6 13.Dd2 Fb7 14.Fd3 Cd5)

10....Fe7

در اینجا گلیگوریچ ادامه 10...Fa5 را پیشنهاد میکند.

11.Td1 b6 12.Df4 Fb7

دفاع نیمزو هندی/۲۰۵

پورتیش ♣ - اونزیکر ♠ (تل آویو ۱۹۶۴) در پی ایجاد چنین وضعیتی
اینطور ادامه دادند:

13.e4 Dc8 14.Fa2 Cc5 15.e5

با برتری آشکار سفید در مرکز.

⊗ واریانت سوم روبین اشتاین:

7...dxc 8.Fxc4

سیاه امیدوار است که متقابلاً بر پیاده d4 سفید فشار آورد ولی در این راه
موفق نخواهد بود. دونر ♣ - مازونی ♠ (۱۹۶۶) اینطور ادامه دادند:

8...Cb-d7

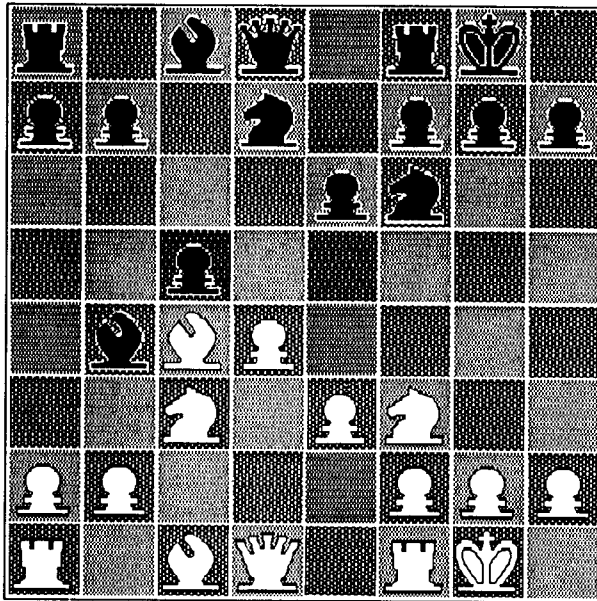

(41W)

سه ادامه دیگر عبارتند از 8...b6 , a) 8...Cc6 , b) 8...cxd , c) گتورگیو ♣ -

اولافسون ♣ (آتن ۱۹۶۹) به راه اول رفتند:

a) 8...b6 9.a3! cxd 10.a3xb4 d4xc3 11.DxD TxD 12.bxc Fb7

13.Fb2 a6 14.Fe2 Cc6 15.Tf-d1 Ce4! 16.TxT+ TxT 17.Cd4! CxX
18.c3xd4 b5(18...Tc8 19.FxP FxF 20.TxF h6 21.f3 Cd7 22.b5!)

19.Tc1 Tc8 20.TxT+FxT

اینک سیاه یک آخر بازی مشکل را پیش رو دارد.

21.f3 Cd6 22.Fc3 Fb7 23.g4! f5 24.h3 Rf7 25.Rf2 Fd5 26.Fd3
Fb7 27.Fe1! Fd5 28.Rg2 Fc4 29.Fc2 Fd5 30.gxf exf 31.Fg3 Cc4
32.Rf2 Cd2 33.Fxf5 Fxf3 34.Fc8 Fd5 35.Re2 Ce4 36.Fe5 g5 37.Fxa6
Fc4+ 38.Rf3 Cf6 39.FxC RxF 40.Fc8 Fd5+ 41.e4 Ff7 42.e5+

سیاه تسلیم شد.

پطروسیان ♣ - بالاشف ♣ (مسکو ۱۹۷۴) دومین راه را برگزیدند:

8...Cc6 9.Fd3 cxd 10.exd Fe7

این دقیقاً همان وضعیتی است که پس از حرکت دهم سیاه در بازی نایدروف ♣ - رشفسکی ♣ (۱۹۵۳) پیش آمده بود (واریانت اول روبین اشتاین) در آنجا در باب مضارو مزایای این پیاده ایزوله (d4) مطالبی را خاطر نشان ساختیم و بازی نایدروف رشفسکی نیز نشان داد که این پیاده ایزوله فوایدی بیش از مضارش دارد. در اینجا نیز پطروسیان بار دیگر بر این مطلب صحه میگذارد.

11.Te1 b6

بماند بازی نایدروف - رشفسکی

12.a3 Fb7 13.Fc2 Tc8 14.Dd3

بینید، در اینجا نیز همان ایده حمله از طریق قطر b1-h7 نظر سفید را جلب

نموده.

14...Te8?

این حرکت کار سفید را آسانتر می سازد. برای سیاه حرکت 14...g6 کاملاً ضروری بود همانطور که رشفسکی نشان داد، اگر چه که پس از 15.Fh6 Te8 (16.Ta-d1) باز هم سفید برتری خود را حفظ مینمود.

دفاع نیمزو هندی/۲۰۷

15.d5!

در باب محاسن این پیاده ایزوله گفته بودیم که این پیاده میتواند با رفتن به d5 میانه سیاه را بشکافد و در اینجا عملاً نتایج این حرکت را شاهد خواهیم بود.

15...exd 16.Fg5 Ce4

حالا 16...g6? به دلیل 18.CxP 17.TxF! DxT اشتباه است.

17.CxC d5xe4 18.Dxe4 g6

کمی دیر شده ولی جز این چاره ای نیست.

19.Dh4 Dc7 (19...h5 20.Fb3!) 20.Fb3 h5 (20...Ff8 21.Ff4) 21.De4 Rg7 22.Fxf7! RxF 23.Fh6 Dd6 (23...Fd6 24.Cg5+ Rf6 25.Ch7+!) 24.Dc4+ Rf6 25.Ta-d1 Cd4 26.DxC DxD 27.TxD Tc5 28.h4)

(با تهدید Fg5 , Td7)

سیاه تسلیم شد.

و اما گلیگوریچ ♣ - اونزیکر ♣ (میلان ۱۹۷۵) سومین راه را پیشه ساختند:

(8...cxd 9.exd b6 10.Fg5 Fb7 11.Te1 Cb-d7 12.Fd3 Fxc3 (12...Tc8!) 13.b2xc3 Dc7 14.c4 Dd6? 15.Ce5!

با برتری سفید.

9.De2 a6 10.a3 Fa5 11.Fd3! b5 12.Ce4 Fb6 13.dxc Cxc5 14.Cxc5 FxC 15.e4

سفید صاحب برتری آشکاری در مرکز است. او تهدید بسیار مؤثر e5 و بلادفاع نمودن قلعه سیاه را در اختیار دارد.

15.Fe7 16.e5 Cd5 17.De4

این برای چندمین بار است که شاهد حمله سفید در این قطر می باشیم. پس یکی از شانسهای سفید برای کسب برتری و یا پیروزی در دفاع نیمزو و هندی میتواند در استفاده درست از این قطر باشد.

17...g6 18.Fh6 Te8 19.h4! Fb7 20.Ta-d1 Db6 21.Cg5!

با تهدید $23.h5$ RxC $22.Cxh7!$ و سپس $24.PxP+$

$21...FxC$ $22.FxF$ $Cc3$ $23.Df4$ CxT $24.TxC$ $Ta-d8!$

سیاه قصد دارد تا با پس دادن قربانی تفاوت بازی را ساده نموده و سفید را از حمله باز دارد.

$25.Tc1!!$

در صورت $25.Df6$ سیاه با $25...Dc6$ پاسخ گفته و پس از $26.Ff1?$ با ادامه $26...TxT$ $27.Fh6$ $DxP+$ مات می‌کرد یا پس از:

$(26.f3$ $Dc5$ $27.Rh2$ $Df8)$

قادر به دفاع می‌گشت.

$25...Tc8$ $26.TxT$ TxT $27.Df6$ $Tc1+$ $28.Rh2$ $(28.FxT?$ $Dc6)$ $28...Dc6$

$29.Dd8+$ $Rg7$

و سیاه به دلیل وجود ادامه:

$(30...Rh6$ $31.Df8+$ $Rh5$ $32.Fe2+)$

تسلیم شد.

* * *

دفاع شاه هندی

THE KING'S INDIAN DEFENCE

(1.d4 Cf6 2.c4 g6 3.Cc3 Fg7)

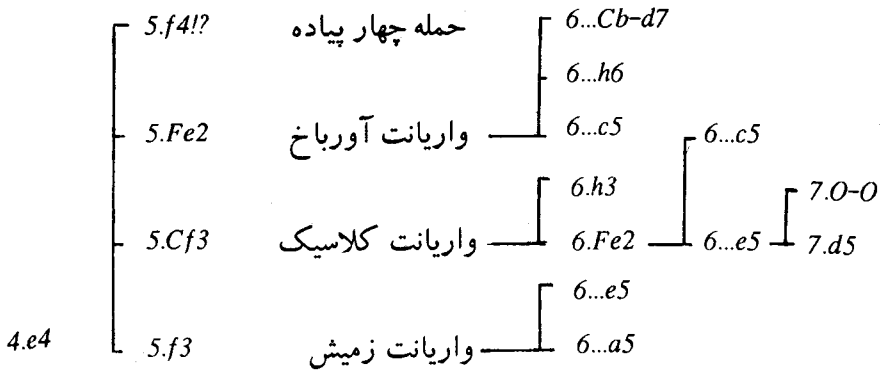
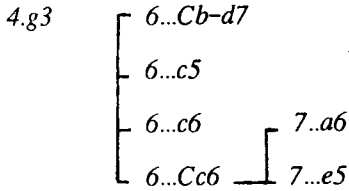

همانگونه که در نمودار آمده سفید برای انجام چهارمین حرکت ۲ امکان 4.g3 , 4.e4 را در اختیار دارد که دومین امکان متداولتر است.

واریانتهای پس از 4.g3:

4.g3

بعد از این حرکت معمولاً بازی به پوزیسیونهای ویژه دفاع یوگسلاو کشانده میشود که ما نیز در جای خود به آنها پرداخته ایم. ولیکن برای آشنائی بیشتر شما با این حرکت و عواقب ناشی از آن در اینجا نیز به نکاتی اشاره می کنیم:

4...O-O 5.Fg2 d6 6.Cf3

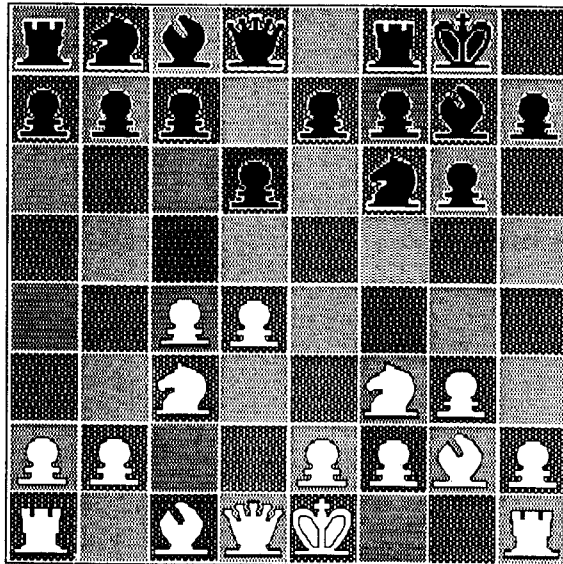

پس از این حرکت، سیاه امکانات زیر را در اختیار خواهد داشت:

- I) 6...Cb-d7
- II) 6...c5
- III) 6...c6
- IV) 6...Cc6

⊗ در صورت 6...Cb-d7 :I)

I) 6...Cb-d7 7.O-O e5 8.e4 c6 9.h3 Te8

واتسون ♣ در برابر چاندلر ♣ (۱۹۸۵) بجای این حرکت 9...Db6 را انجام داد و طی ادامه زیر بازی به نفع سفید خاتمه یافت:

(9...Db6 10.dxe5 Cxe5 11.b3 Cxf3+ 12.Dxf3 Cxe4 13.Cxe4 Fxa1 14.Fh6 Dd4 (14...Fg7 15.Cf6+ Dh8 16.Fxg7+ Dxg7 17.Dc3!) 15.Td1 De5 16.Fxf8 Rxf8 17.Cxd6 f5 18.Dd3 Tb6 19.f4 Dc5+ 20.Dh2 Ff6 21.b4! Dxb4 22.De3 Fd7 23.Dxa7 Te8 (23...Td8 24.Cxb7) 24.Cxe8 Fxe8 25.Db8 Dxc4 26.Te1 Df7 27.a4 h5 28.h4 Dd7 29.Tb1 c5 30.Txb7 Dd2 31.Dc7 Dd4 32.a5 Fd8 33.Dh7 Fxa5 34.De7+)

سیاه تسلیم شد.

10.Te1 a6 11.Fe3

پس از ایجاد چنین وضعیتی، لیلیانتال ♣ در برابر پولگایفسکی ♣ (۱۹۵۵) حرکت 11...b5 را انجام داد و سفید موفق شد پس از ادامه زیر، برتری جوید:

(12.c5! b4 13.Ca4 Cxe4 14.cxd Cxd6 15.Cxe5! Cxe5 16.dxe Txe5 17.Fxe6)

⊗ در صورت 6...c5 :II)

II) 6...c5 7.d5 Ca6 8.O-O Cc7

آورباخ ♣ - بولسلاوسکی ♣ (۱۹۵۵) پس از ایجاد چنین وضعیتی اینطور ادامه دادند:

9.h3

در بازی دیگری، آورباخ ♣ در مقابل پولگایفسکی ♣ (۱۹۵۵) بجای این حرکت 9.Cd2 را انجام داد و سیاه طی ادامه:

(9...Tb8 10.a4 b6! 11.Dc2 a6 12.b3 e5! 13.e4 Fg4 14.Fa3 a5)

اوضاع را متعادل ساخت.

(9...Tb8 10.a4 b6! 11.Dc2 a6 12.b3 e5! 13.e4 Fg4 14.Fa3 a5)

اوضاع را متعادل ساخت.

9...Tb8 10.a4 a6 11.a5 b5? 12.axb Txb6 13.Cd2 e6 14.Cb3 exd
15.cxd Fd7 16.Ca5! Tb4 17.Ff4 De7 18.Dc1 Tf-b8 19.Ta2 Cf-e8 20.Fd2!

با برتری سفید.

⊗ در صورت 6...c6 (III):

III) 6...c6 7.O-O a6

سیماگین ♣ - واسیو کف ♣ (۱۹۵۵)

8.d5

ادامه 9.e5! 8.e4 b5 ابتکار عمل را برای سفید تأمین می کند، ادامه 8.b3 b5
9.Dc2 نیز برای سفید خوب است.

8...e5! 9.dxe Fxe6 10.Ff4 Fxc4 11.Dxd6 Cd5!

سیاه بدون هیچ مشکلی میتواند بازی را ادامه دهد.

⊗ در صورت 6...Cc6 (IV)

IV) 6...Cc6

این متداولترین حرکت سیاه است.

7.O-O

پس از این حرکت سیاه دو ادامه 7...a6 , 7...e5 را در اختیار خواهد داشت،
در بازی بین فیلیپ ♣ - چوک لیتا ♣ (۱۹۷۱) سیاه بجای این حرکت 7...Fg4 را
برگزید و طی ادامه زیر سرعت بازی را از دست داد:

(7...Fg4 8.d5 Ca5 9.b3 c5 10.Fb2 Dc8 11.Te1 h6 12.Dd2 b6
13.e4 Fh3 14.e5 dxe 15.Txe5 Fxg2 16.Rxg2 Te8 17.Ta-e1 Ff8 18.Ce4
Td8 19.Txe7 Ch5 20.Te5)

سیاه تسلیم شد.

⊗ در صورت 7...a6

a) 7...a6

این حرکت بمنظور تحت فشار قرار دادن پیاده c4 انجام میشود، آورباخ
⊗ در مقابل یا کوف ⊗ (۱۹۵۵) جواب این حرکت را چنین داد:

8.d5

لیلیانتال ⊗ در مقابل واسیو کف ⊗ (۱۹۵۵) بجای این حرکت 8.h3 را انجام
داد و سیاه پس از

(8...Tb8 9.e4 b5! 10.cxd axb 11.d5 b4 12.Cc-e2 Ca5 13.Cf-d4 c5!
14.dxc e5 15.Cb3 Cxc6 16.Dc2 Fa6)

وضعیتی بهتر پیدا کرد.

8...Ca5 9.Cf-d2 c5 10.Dc2 Fd7?

شجر با کوف ⊗ در مقابل سیماگین ⊗ (۱۹۵۵) بجای این حرکت اشتباه،
حرکت خوب 10...e6! را انجام داد و توانست پس از ادامه:

11.b3 Tb8 12.Fb2 b5 13.dxe fxe 14.cxb axb 15.Cc-e4 Fb7

امکانات متقابلی بدست آورد

11.b3 b5 12.Fb2 Tb8 13.h3 bxc 14.bxc Dc7 15.Cd1! Tb7 16.Fc3!
Tf-b8 17.e4 Ch5 18.Ce3 Fa4 19.Dd3 Fxc3 20.Dxc3 f6 21.Ff3

با امکان حمله در جناح شاه.

⊗ در صورت 7...e5

b) 7...e5

کورچنوی ⊗ - ساون ⊗ (شوروی ۱۹۶۳)

8.d5Ce7 9.e4 Cd7

این حرکت ضعیف است، چرا که در این خانه اسب تهدیدی ندارد، بهتر بود
که اسب به یکی از خانه های b5 و یا e8 میرفت تا امکان ...f5 برای سیاه بهتر فراهم
گردد.

10.b4! a5

انجام 10...f5 با 11.Cg5 روبرو می گشت.

11.PxP TxP 12.a4 f5 13.Fa3

حالا انجام 13.Cg5 بخاطر وجود ادامه 13...Cc5 برای سفید خوب نیست

13...Fh6 14.PxP CxP?

یک اشتباه استراتژیک سیاه می بایست برای پیدا کردن یک حمله بسیار مؤثر با انجام حرکات 14...PxP و 15...Cg5 سفید را در دو جناح دچار اشکال می کرد.

15.Fb4 Ta6 16.a5 Cf6 17.Te1 c5

سیاه می بایست با حرکت 17...Te8 امکان پیشروی پیاده e5 را مهیا می کرد.

18.PxPeP Txc6

بعد از حرکت 18...PxP سفید با انجام 19.c5 زنجیره پیاده های سیاه را از هم می گسست.

19.Cxe5! PxC 20.FxTc PxP 21.FxT DxP 22.a6

اینک بعلت دروی سوارهای سبک سیاه از جبهه ای که سفید در جناح وزیر بوجود آورده است، سیاه مجبور است به قیمت تلفات سنگینی از فرزین شدن پیاده نیرومند سفید جلو گیری کند.

22...Cd4 23.a7 Fb7 24.Tb1! Df7 25.TxP cx5 26.TxF!

ادامه زیر نیز برای سفید خوب بود:

(26.Cd5 CxC 27.PxC Cf3 28.DxC! DxP 29.TxF)

26...DxT 27.Cd5! Dxa7

(27...CxC? 28.Te8 Rf7 29.a8 = D)

28.CxC+ Rf7 29.Cd5 Da2 30.Dg4

سیاه تسلیم شد.

* * *

بدنبال فرصتی است تا با انجام ...c5 ... امکانات متقابلی را بدست آورد.

5...O-O 6.Cf3 c5

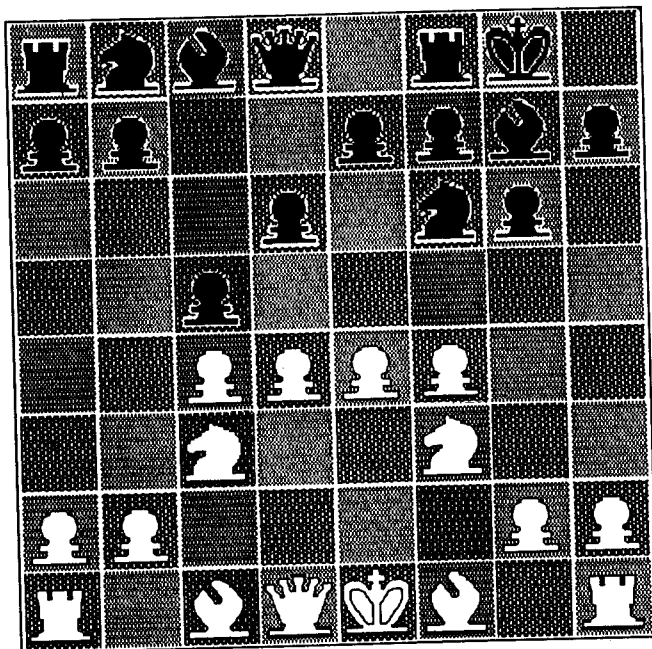

(44W)

ولادیمیروف ♣ - نزمیتدینوف ♣ (شوروی ۱۹۵۴) اینطور ادامه دادند:

(6...e5 7.fxe! dxe 8.d5! c5 9.Fg5!)

جلوگیری از مانور ...Ce8 , Cd6

(9...h6 10.Fb4 g5 (10...Db6 11.Dd2 Ca4 12.Ff2!) 11.Fg3 Cxe4

12.CxC f5 13.Fd3!)

با برتری سفید

لوپاتینا ♣ در برابر شیو چینکو ♣ (شوروی ۱۹۷۸) بجای 6...c5 و یا 6...e5

حرکت 6...Cb-d7 را انجام داد و بازی چنین ادامه یافت:

(6...Cb-d7 7.e5 Ce8 8.Fe3 c6 9.Fe2 Cc7 10.b4 f6 11.exd exd
12.f5 De7 13.Ff4 g5 14.Fg3 a5 15.bxa Txa5 16.c5 Ce8 17.Db3 d5

18.O-O b6 19.cxb Ta3 20.Cxd5 cxd 21.Dxd5 Tf7 22.b7 De3 23.Tf2

Fxb7 24.Dxb7 Dc3 25.Te1 g4 26.De4 gxf 27.Txf3 Db4 28.Dxe8 Ff8
29.Txa3 Te7 30.Da8)

سیاه تسلیم شد.

7.d5

در صورت 7.dxc جواب سیاه 7...Da5 خواهد بود که در اینحال اگر سفید با 8.Cxd پاسخ گوید سیاه با 8...Cxe4 وضعیت رضایت بخشی بدست می‌آورد حرکت 8.Fd3 نیز ادامه:

(8...Dxc5 9.De2 Cc6 10.Fe3 Da5 11.O-O Cg5)

را بدنبال دارد که باز بنفع سیاه است و اگر چنانچه سفید در صدد برآید تا با حرکت 11.h3 مانع حرکت 11...Cg5 گردد. سیاه می‌تواند از طریق 11...Ch5 اقدام کند. بیسگوئر * درمقابل فیشر * (نیویورک ۱۹۵۶) بجای حرکات 7.d5 و یا 7.dxc حرکت 7.Fe2 را انجام داد و با استفاده از اشتباه سیاه در حرکت نهم بازی را به نفع خود به پایان برد ادامه این بازی چنین بود:

7...cxd 8.Cxd4 Cc6 9.Cc2 Fd7?

این حرکت اشتباه است. سیاه می‌بایست ادامه 10.O-O b5 9...a6 را برمی‌گزید و یا حرکت 9...Fe6 را به امید 9...a6 و 10...b5 انجام میداد، اینک سیاه با انجام این حرکت غیر فعال با حملات سخت سفید مواجه میشود.

10.O-O Tc8 11.Fe3 Ca5 12.b3 a6 13.a5!

این مانع از انجام حرکت رهای بخش 13...b5 میشود.

13...dxe5 14.fxe5 Ce8 15.Cd5 Tc6 16.Cd4 Tc8 17.Cc2 Tc6
18.Cc-b4 Te6 19.Fg4 Txe5 20.Fb6 Dc8 21.Fxd7 Dxd7 22.Fxa5 e6
23.Cd3 Th5 24.C3-f4 Tf5 25.Fb4 exd 26.Fxf8 Fxa1 27.Dxa1 Rxf8
28.Dh8+ Re7 29.Te1 Rd8 30.Cxd5 Dc6 31.Df8 Dd7 32.Td1 Tf6
33.Dxe8+)

سیاه تسلیم شد.

7...e6

یوفیروف * در مقابل وایسیر * (۱۹۷۸) حرکت 7...b5 را انجام داد و طی ادامه زیر به میزان قابل توجه‌ای در گسترش سوارهایش دچار عقب ماندگی گشت و عاقبت نیز تسلیم گردید:

(7...b5 8.e5 Cf-d7 9.Cxb5 dxe 10.Fd3 a6 11.Cc3 exf 12.Fxf4 Db6 13.Dd2 e5 14.dxe eP Dxe6+ 15.Fe2 Cb6 16.Cg5 Db7 17.O-O-O Fd4 18.Cf3 Cc6 19.Cxd4 cxd 20.Ce4 Df5 21.Cd6 Dc5 22.Ce4 Df5 23.Cd6 Dc5 24.a3 a5 25.Ce4 Df5 26.Fd3 Cxc4 27.Fxc4 Dxe4 28.Td-e1 Df5 29.Fd6 Fb7 30.Th-F1 Dd7 31.Fxf8 Txf8 32.Dg5 Cd8 33.Rb1 Dc6 34.Tc1 Dxcg2 35.Dxcg2 Fxcg2 36.Tf4 Cc6 37.Tc1 Fh1 38.Tc1 Fg2 39.Fb5 Ca7 40.Fd7 d3 41.Tc7 Ta8 42.Rc1)

سیاه تسلیم شد.

8.Fe2

زوبارف * - ورلینسکی * (مسکو ۱۹۵۵) اینطور ادامه دادند:

(8.dxe (8.Fd3 exd 9.cxd Db6) 8...fxe 9.Fe2 Cc6 10.O-O De7 11.e5 (11.Fe3 Cg4 12.Fd2 Cd4 (با وضعیتی خوب 11...dxe 12.fxe Cg4) پیاده e5 سفید بلاذفاع گشته.

8...exd 9.cxd

در صورت 9.exd خانه f5 ضعیف گشته و سیاه امکان حمله از طریق ...f5 را

پیدا می کند.

9...Te8

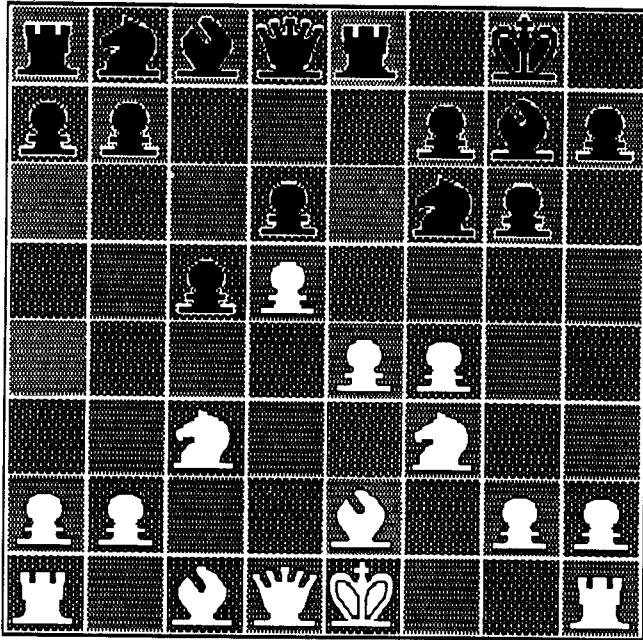

(45W)

بجز این حرکت، سیاه سه امکان زیر را نیز در اختیار دارد:

- a) 9...b5!?
- b) 9...Fg4
- c) 9...Ca6

که چنین ادامه های را ممکن میسازند.

- a) 9...b5!? 10.FxP (10.e5!?) Cxe4 11.CxC Da5 12.Rf2 Dx F 13.Cxd6

سیاه شاه سفید را آواره ساخته و برتری دو فیل را نیز از آن خود نموده، ولی از طرف دیگر ضمن کم داشتن یک پیاده برتری دو فیل را نیز از دست خواهد داد و مضاف بر این احوال از ساختمان پیاده ای خوبی هم برخوردار نیست

- b) 9...Fg4 10.O-O Cb-d7 11.b3 FxC 12.FxF Te8 13.g4 h6 14.h5

با توجه به بی حصار شدن شاه سفید در این وضعیت، سیاه ممکن است امکاناتی را برای حمله بدست آورد. ولی ادامه 12...a6! بجای 12...Te8 در

مقابل 12.FxF طی ادامه زیر امکانات بهتری را در اختیار سیاه می گذارد:

(12...a6! 13.a4 Tb8 14.a5 Ce8!? یا 14...b5)

c) 9...Ca6 10.e5!

با برتری سفید در مرکز
و اینک ادامه حرکت متن:

10.e5! dxe

ادامه:

(10...Cf-d7 11.exd a6 12.a4 Cf6 13.O-O Fg4 14.Ce5)

بهترین موقعیت را برای سفید فراهم می آورد.

11.fxe Cg4 12.O-O!

(12.Fg5 Db6! 13.O-O Cxe5 14.CxC (14.d6!?) 14...FxC 15.Fc4 Db4!

(15...DxP? 16.d6 Ff5? 17.TxF! PxT 18.FxP+) 16.Df3 Ff4)

با وضعیتی خوب، حال اگر سفید 17.g4 کند سیاه با 17...DxP! پاسخ خواهد

داد.

12...Cxe5 13.Ff4

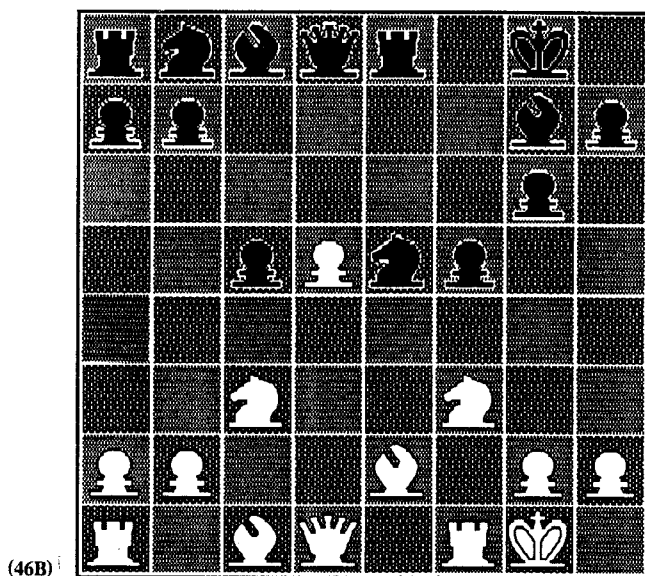

پس از ایجاد وضعیت بالاتوٹ * - پوپوف * (بوداپست ۱۹۶۵) چنین

ادامه دادند:

(13...Db6 14.Rh1 Dxb2?! 15.Ca4 Db4 16.Fd2 Dg4 17.CxC Dd4
18.Cxf7! DXT 19.Ch6+)

با حمله ای خطرناک

اما پس از 13.Ff4 سابو * - زوکرمن * (لاس و گاس ۱۹۷۳) اینطور ادامه

دادند:

13...Cb-d7 14.d6 CxC+ 15.FxC Ce5

(15...a6 16.Cd5!)

16.Cb5 Ff5 17.Cc7 CxF+ 18.DxC Fxb2 19.Cxe8 FXT 20.Cc7 Fd4+
21.Fe3! Tc8 22.FxF PxF 23.Df4 Fe6 24.CxF PxC 25.Df7+ Rh8 26.d7
Ta8 27.Dxe6 Rg7 28.Tf7+ Rh6 29.Dh3+ Rg5 30.g3 h5 31.Dh4+ Rh6
32.Df4+

سیاه تسلیم شد.

واریانت آورباخ:

Averbakh Variation

II) 5.Fe2 O-O 6.Fg5

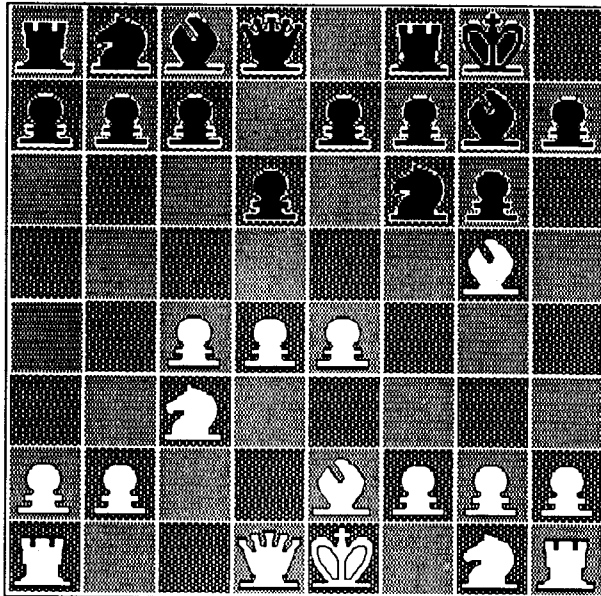

(47B)

پوزیسیون فوق حاصل حر کاتی است که به واریانت آورباخ مشهور است :
در صورت 6.Cf3 بازی به واریانت کلاسیک کشانده میشود که شرح آن پس از
این آمده، بعد از حرکت 6.Fg5 سیاه امکانات زیر را در اختیار خواهد داشت.

I) 6...Cb-d7

II) 6...h6

III) 6...c5

⊗ در صورت 1) 6...Cb-d7

پولگایفسکی ♣ - گلر ♣ (آمستردام ۱۹۷۰)

6...Cb-d7 7.Dd2 e5 8.Cf3

در صورت 8.d5 ممکن است بازی چنین ادامه یابد:

دفاع شاه هندی/۲۲۳

(8.d5 Cc5 9.Ff3!?)

لوکاچ ♣ در مقابل اولمن ♠ (بخارست ۱۹۷۶) چنین ادامه داد:

(9.f3 h6 10.Fe3 a5 11.g4 h5 12.g5 Ch7 13.h4 f5 14.O-O-O b6
15.Ch3 Tf7 16.exf Fxf5 17.Cf2 Cf8 18.Cf-e4 Cf-d7 19.b3 De7 20.Rb2
Cb8 21.Cg3 e4 22.Cxf5 Txf5 23.f4 Cb-a6 24.a3 Cb4 25.axb axb
26.Tc1 Ta3)

سفید تسلیم شد.

9...a5 10.h4 c6

اولافسون ♣ - ساون ♠ (مسکو ۱۹۷۱) در پی ایجاد چنین وضعیتی اینگونه

ادامه دادند:

11.Cg-e2 b5? 12.dxc! bxc 13.Cd5 Ce6 14.Ce-c3 Ta6 15.c7! Cxc7
16.h5)

با امکانات تهاجمی مناسب.

8...c6

در صورت ادامه:

(8...exd 9.Cxd4 Cc5 10.f3 h6 11.Fe3! Cf-d7 12.O-O-O)

سفید صاحب مرکزی قدرتمند میشود.

9.O-O exd 10.Cxd4 Cc5 11.Df4!

هولم ♣ در برابر گلر ♠ (لوگانو ۱۹۶۸) اشتباه بزرگی مرتکب شد و بجای

حرکت متن 11.f3??، را انجام داد و با حرکت 11...Cfxe4?! روبرو گشت.

11...De7 12.Ta-d1 Cc-e4?!

ادامه 12...De5 بهتر بود، هر چند که سفید پس از 13.Ff3 همچنان برتری را

حفظ می کرد.

13.CxC DxC 14.Cxd6! Cd7 15.Ff3 De5 16.Ff4

با برتری آشکار سفید

⊗ در صورت: 6...h6 II)

II) 6...h6 7.Fe3 c5

ادامه 7...e5 نیز میسر است مثلاً اولمن ⊗ - گلیگوریچ ⊗* (لنین گراد ۱۹۷۳) چنین ادامه دادند:

(7...e5 8.d5 Cb-d7 9.Dd2 Rh7 و یا 9...h5)

البته پولگایفسکی در واریانت فوق بجای 9.Dd2 حرکت 9.h3 را پیشنهاد میدهد و اعتقاد کنی بر 9.g4 استوار است.

8.d5

اولمن ⊗* - گلیگوریچ ⊗* (آمستردام ۱۹۷۱) با ادامه:

(8.PxP Da5 9.Fd2! Dxc5 10.Cf3 Cc6 11.h3! Cd4 12.CxC DxC)

وضعیتی بمانند پوزیسیونهای دفاع سیسیلی را پدید آوردند که در آن نشانه های از برابری اوضاع به چشم میخورد. اما کرتسیک ⊗* در مقابل ماریانوویچ ⊗* (دورتموند ۱۹۷۸) ادامه ای دیگر را برگزید:

(8.e5 Cf-d7 9.exd exd 10.Cf3 Cc6 11.Dd2 Rh7 12.Td1 f5 13.g3 a6 14.h4 De8 15.Cd5 Ta7 16.Rf1 b5 17.cxb axb 18.Fxb5 Fb7 19.dxc De4 20.Re2 Txa2 21.Cg5 hxg 22.hxg Rg8 23.f3 De6 24.Fc4 Fa6 25.Dd3 Cxc5)

و سفید تسلیم شد.

8...e6 9.Dd2

دونر ⊗* - گلیگوریچ ⊗* (آمستردام ۱۹۷۱) اینطور ادامه دادند:

(9.PxP FxP 10.Dd2 Rh7! 11.h3! (11.O-O Cc6!) 11...Cc6 12.Cf3 De7 13.O-O Ta-d8!)

با وضعیتی مبهم

9...exd 10.exd Rh7 11.h3 Te8

یانسا ⊗* با مهره سیاه در مقابل پولگایفسکی ⊗* (زیگن ۱۹۷۰) بجای این

حرکت، 11...Ca6 را انجام داد و طی ادامه زیر سفید برتری یافت:

(با وضعیتی برابر! 13.Fd3 Dd7! 12.Cf3 Ff5 11...Ca6 12.Fd3!)

16.PxC CxP 15.CxP CxC 14.O-O b5 13.Cg-e2 Cc7 12...Te8

19.Cf4) 18.DxC Tb8 17.Fxg6+ PxP

12.Fd3 b5!?

پس از این ممکن است بازی به یکی از این دو راه کشانده شود.

17.Fd3 16.Dxc2 Ff5 15.Fxb5 Ce4 14.Cg-e2 axb 13.cxb a6 (یا

Da5

سیاه به ازای یک پیاده خود از وضعیتی فعال برخوردار است و قلعه رفتن

برای سفید در حرکت هیجدهم ضروری است.

(و یا 13.Cxb5 Ce4 14.FxC (14.Dc2 Cg3!)

16...Dg5) و یا 16.Ca3 Fd4 15.Tc1 a6 14...TxP

در این وضعیت نیز سیاه به ازای یک پیاده خود از برتری دو فیل و

پوزیسیونی فعال برخوردار است.

⊛ در صورت 6...c5 III)

پولگایفسکی ♣ - اولمن ♣ (آمستردام ۱۹۷۰)

III) 6...c5 7.d5 e6

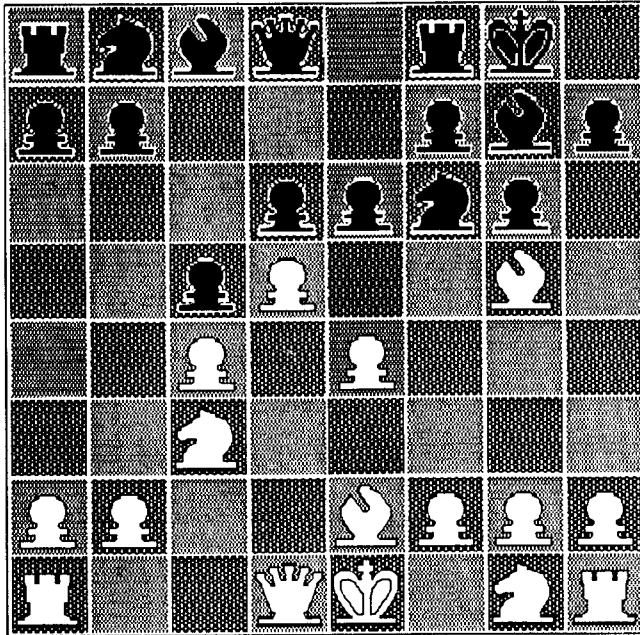

(48W)

در صورت 7...b5?! بولسلاوسکی ادامه زیر را پیشنهاد میدهد.

(8.PxP a6 9.a4!)

ادامه 7...h6 در صورت جواب 8.Fd3! بازی را به همان راهی میکشاند که پیش از این تحت عنوان 6...h6 II) مورد بررسی قرار دادیم. اما اولمن ♣ در برابر آدرویان ♣ (آمستردام ۱۹۷۱) در مقابل 7...h6 حرکت 8.Ff4!? را انجام داد و بازی چنین ادامه یافت:

(8...e6! 9.PxP FxP 10.Fxd6 Te8 11.Cf3 Cc6 12.O-O Cd4!

اگر چه سیاه یک پیاده عقب است ولی از پوزیسیونی رضایتبخش و خوب برخوردار است.

13.CxC PxP 14.Dxd4 Cxe4! 15.DxC DxF 16.Df3! Db4)

با وضعیتی برابر.

اگر چنانچه سیاه در حرکت هفتم بجای 7...e6 حرکت 7...a6 را انجام دهد، آنگاه ممکن است بازی چنین دنبال شود:

(7...a6 8.a4 Da5 (8...e6 9.Cf3 PxP 10.exd) 9.Fd2 e6

پانو ♣ در مقابل آورباخ ♣ (بوئنوس آیرس ۱۹۵۴) بجای این حرکت، 9...e5? را انجام داد و با مسدود ساختن مرکز سفید فرصت یافت تا از کانال ستون h در جناح شاه دست به حمله ای سخت زند، این بازی چنین ادامه یافت.

(9...e5? 10.g4! Ce8 11.h4 f5 12.h5 f4 13.g5! Tf7 14.Fg4 Dd8 Dd8 15.FxF DxF 16.Cf3 Ff8 17.Re2! Tg7 18.Th4 Cd7 19.hxg hxg 20.Dh1 Fe7 21.Th8 Rf7 22.Dh6 Cf8 23.Th1 Tb8 24.Fxf4! Dc7

(24...PxP 25.Th4) 25.Dh2 Cd7 26.Ch4 Fd8 30.Cxg6 Rg7 31.Cxe5)

و سیاه تسلیم شد

10.Cf3 exd 11.exd Dc7 12.O-O Fg4 13.b3 FxC 14.FxF Cb-d7)

سیاه در وضعیت غیر فعالی بسر میبرد.

اینک بار دیگر به حرکت متن بازگشته و ادامه آن را پی می گیریم:

8.Dd2!

مقدمات بهره برداری از رخنه h6 , f6

8...exd 9.exd Te8 10.Cf3 Fg4

یکی از مشکلات سیاه در اینگونه پوزیسیونها گسترش همین مهره دوربرد یعنی فیل است. می بینید که فیل سیاه در خانه g7 در وضعیتی خفقدان آور قرار گرفته و فیل خانه های سفید نیز بهتر آن دیده که با یک تعویض از این میدان تنگ خارج گردد.

11.O-O Cb-d7 12.h3 FxC 13.FxF a6

(13...Db6 14.Dc2! a6 15.Fd2!)

14.a4 De7

(14...Dc7 15.Ta-e1 h5!

(برای سیاه خوب است)

15.Ta-e1 Df8 16.Fd1 T×T?

(درست بود 16...h6 17.Ff4 Ch7

17.T×T Te8 18.T×T D×T 19.Fc2 Cb6 20.b3 Cb-d7 21.Ff4 De7
22.De2! Rf8 23.D×D+ R×D 24.a5

حال در این آخر بازی آموزنده یاد میگیریم که چگونه از برتری دو فیل سود
جویم، بویژه اینکه میدان، میدانی شلوغ است.

24...h5 25.Fd2 Ce8 26.g3 Fd4 27.Rg2 Cg7 28.f4 Cf5 26.Cd1 Ch6
30.Rf3 f5 31.Fd3 Rd8 32.Ce3 Re7 33.Cc2 Fb2 34.Re3 Cf6 35.Ce1 Fd4+
36.Rf3 Fb2 37.Cg2 Cb7 38.Ch4 Rf6 39.Re3 Cg7 40.Fc2 Fa1 41.Re2
Fb2 42.Fe1 Fa1 43.g4! hxg 44.hxg fxg 45.Cxg6 Rg7 46.Ch4 Rf8
47.Ff5 Cf6 48.Fc8

اینک ارزش حرکت 43.g4! سفید بهتر نمایان میشود.

48...Cd8 49.Cf5 Ch5 50.Fd2 Fd2 51.C×F

و سیاه تسلیم شد، چرا که سفید براحتی پیاده های وی را خواهد گرفت.

* * *

واریانت کلاسیک:

III) 5.Cf3 O-O

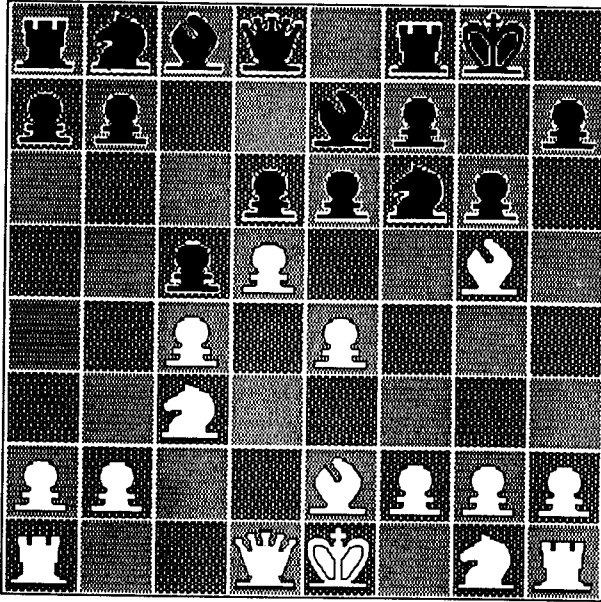

(49W)

پس از این حرکت، سفید دو امکان $6.h3$ و $a) Fe2$ و $b)$ را در اختیار دارد. که هر دو به نوعی مقابله با حرکت $...Fg4$ سیاه می باشد. تامسون ♖ در برابر فیشر ♜ (آمریکا ۱۹۵۵) بدون توجه به این امکان سیاه حرکت $6.Fd3$ را انجام داد و با اشتباه بعدی به سر نوشت زیر دچار گشت:

$(6.Fd3 Fg4! 7.O-O Cc6 8.Fe3 Cd7 9.Fe2 Fxf3 10.FxF Ce5 11.d5 Ce7 12.Fe2 f5 13.f4? (13.f3 \text{ بود درست}) 13...h6 14.Fd3 Rh7 15.De2 Fxe4 16.Cxe4 Cf5 17.Fd2 exf4 18.Fxf4 Ce5 19.Fc2$

(حرکت درست $16.Fxe5$ بود)

$19...Cd4 20.Cd2 Cxc4 21.Df2 Txf4 22.Dxf4 Ce2+ 23.Rh1 Cxf4$

سفید تسلیم شد

در صورت 6.h3 ⊛ a)

a) 6.h3 e5 7.d5

ادامه

(7.dxe dxe 8.Dxd8 Txd8 9.Cxe5 Cxe4)

برای سفید خوب نیست

7...Cb-d7 8.Fe7 Cc5 9.Dc2 a5 10.Fe3 Ce8

با امکاناتی تقریباً برابر.

در صورت 6.Fe2 ⊛ b)

b) 6.Fe2

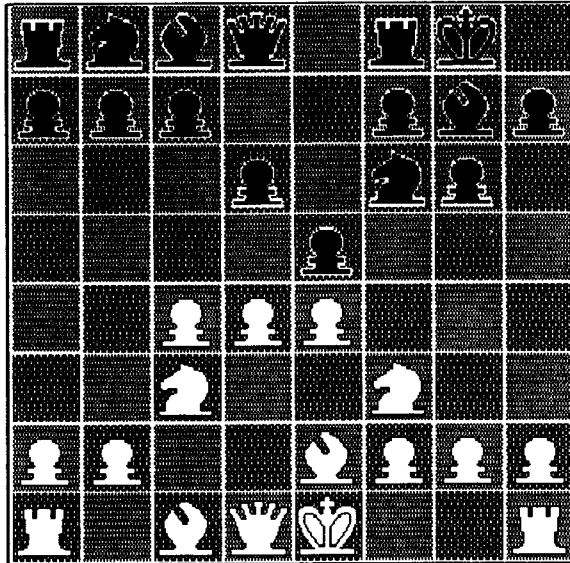

(51W)

پس از این حرکت سیاه میتواند به یکی از ایندو ادامه متوسل شود:

b1) 6...c5

b2) 6...e5

⊗ پی آمدهای 6...c5 b1)

مادرنا ♣ - گلر ♣ (۱۹۵۴)

b1) 6...c5 7.O-O

نیومن ♣ - باردن ♣ (هاستینگز ۱۹۵۳) چنین ادامه دادند:

(7.d5 e6 8.PxP?! PxP 9.O-O Cc6 10.h3 De7)

با وضعیتی برابر

7...Cc6 8.d5 Ca5 9.Ff4

در مقابل 9.h3 سیاه امکانات تهاجمی خوبی بدست می آورد، مثلاً موری

♣- باردن ♣ (بیرمنگام ۱۹۵۳) اینطور ادامه دادند:

(9.h3 a6 10.Fe3 Tb8 11.Dc2 Fd7 12.a4 Ce8 13.Fd3 Dc8 14.Rh2 f5)

9...Ch5 10.Fe3 e5 11.PxP ep FxP 12.Da4 a6 13.Ta-d1 Cxc4
14.FxC b5

با وضعیتی تقریباً برابر

⊗ پی آمدهای 6...e5 b2)

b2) 6...e5

سفید پس از این حرکت امکانات زیر را در اختیار دارد:

1) 7.0-0

2) 7.d5

⊗ واریاتهای پس از 1) 7.0-0

1) 7.0-0 Ce6

راشکوفسکی ♣ - واسیوگف ♣ (۱۹۷۸) اینطور ادامه دادند:

7...Cb-d7 8.Te1 c6 9.Ff1 a5 10.dxe dxe 11.Ca4 De7 12.Dc2 Ce5
13.Cxc5 Dxc5 14.Fe3 De7 15.h3 Ch5 16.c5 Rh8 17.Ta-d1 Cf4 18.Fxf4
exf 19.Td6 a4?)

(حرکت 19...Ce5 بهتر بود که در این صورت امکان 20.Dd2 برای سفید
بوجود می آمد.)

(با برتری سفید 20.e5)

8.d5 Ce7 9.Ce1

تایمانوف ♣ در مقابل فیشر ♣ (وان کوور ۱۹۷۱) بجای این حرکت 9.Fd2
را انجام داد و بازی چنین ادامه یافت:

9...Ce8 10.Tc1 f5 11.exf5 gxf5 12.Cg5 h6 13.Ce6 Fxe6 14.dxe6
Dc8 15.Db3 e6 16.Fh5 Dxe6)

سفید به ازای یک پیاده از وضعیتی آزادتر برخوردار است.

9...Cd7 10.f3 f5 11.g4 Cf6

کوزلف ♣ - پلی شاکف ♣ (آرخانگلسک ۱۹۷۸) اینطور ادامه دادند:

11...h6 12.h4 Rh8 13.Fe3 Cg8 14.Cg2 Ff6 15.De1 Fe7 16.exf
gxf 17.gxf Txf5 18.f4 exf 19.Cxf4 Ce5 20.Fd4 Ff6 21.Fxe5 dxe
22.Cg6 Rb7 23.Fd3 Txf1 24.Dxf1 e4 25.Cxe4 Fd4 26.Rh1 Cf6
27.Cxf6 Fxf6 28.Ce5 Rg7 29.Dg2 Rf8 30.Tf1 Re7 31.De4

سیاه تسلیم شد

12.Cd3 h6 13.h4 c6 14.Cf2 a6 15.Rg2 b5!? 16.b3

(16.dxc Cxc6 17.cxb Cd4)

16...Fd7

پس از ایجاد چنین وضعیتی کوزلف ♣ - گوفلد ♣ (۱۹۷۸) اینطور ادامه

دادند:

17.Fe3 Tc8 18.Tc1 Da5 19.dxc Cxc6 20.cxb Cd4 21.Fc4 Rh8

22.bxa fxg 23.fxg h5 24.g5 Cg4 25.Cxg4 Fxg4 26.Dd2 Ff3 27.Rh2

Dd8 28.Tf2 Dd7 29.Tg1

با برتری سفید

⊗ پی‌آمدهای 7.d5

2) 7.d5 a5

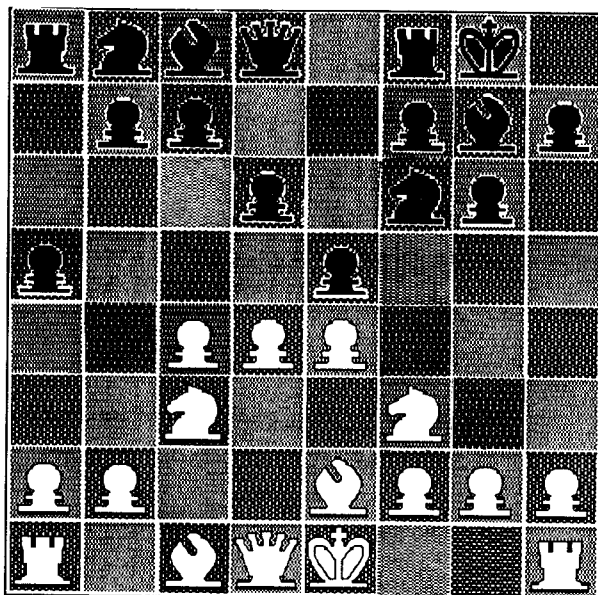

(52W)

فیشر ♣ در برابر تال ♣ (بلد ۱۹۵۹) با 7...Cb-d7 بازی را ادامه داد:

(7...Cb-d7 8.Fg5 h6 9.Fh4 a6 10.Cd2 De8 11.O-O Ch7 12.b4 Cg5

13.f3 f5 14.Ff2 De7 15.Tc1 Cf6 16.c5 Fd7 17.Dc2 Cb5 18.b5! fxe4

(15...dxc 19.bxa b6 20.Cc4 Cf7 21.a4

(با برتری سفید)

19.Cdxe4 Cxe4 20.fxe4 Cf4 21.c6 Dg5 22.Ff3 bxc 23.dxc Fg4
Dxg4 24.Fxg4 Dxg4 25.Fe3 axb 26.Fxf4 exf4 27.Cxb5 Tf7 28.Dc4 Tc8
29.Tf3!

(29.h3 Dg5 30.De6 Tc-f8 31.Cxc7 f3! 32.Tc2 Fd4+ 33.Rh1 Rh8!

(با برتری سیاه)

29...Fe5 30.Tc-f1 Rg7 31.a4 Ta8 32.Rh1
تا اینجا بازی با وضعیتی تقریباً برابر پیش رفت ولی بعد از این چنین ادامه
یافت:

32...Dg5?

حرکت 32...g5 میتواند کم و بیش تعادل را حفظ کند.

33.g3 Ta -f8 34.gxf4 Fxf4 35.Cd4 Dh4 36.Txf4 Txf4 37.Ce6+
Rh8 38.Dd4+T8-f6

ادامه:

(38...Df6 39.Txf4 Dxd4 40.Txf6+

(هم به برد سفید می انجامید .

39.Cxf4 Rh7 40.e5 dxe5 41.Dd7+

و سیاه بدلیل وجود ادامه:

(41...Rg8 42.Dd8+Rh7 43.Dxc7 Rg8 44.Dd8+ Rh7 45.De7+Rg8
46.c7

(تسلیم شد .

در بازی دیگری بین ایندو (بلغراد ۱۹۵۹) فیشر بجای 12...Cg5 که در بازی
پیش انجام داده بود حرکت 12...Ff6 را انجام داد و باز پس از ادامه زیر تسلیم
گردید:

12...Ff6 13.Fxf6 Chxf6 14.Cb3 De7 15.Dd2 Rh7 16.De3 Cg8

دفاع شاه هندی/۲۳۵

17.c5 f5 18.exf5 gxf5 19.f4! exf4 20.Dxf4 dxc5 21.Fd3 Cxb4
22.Ta-e1 Df6

حرکت 22...Dg7 بهتر بود

23.Te6!

ادامه

(23.Fxf5+ Dxf5 24.Dxf5+Txf5 25.Txf5 bxc3)

نتیجه ای برای سفید نداشت.

23...Dxc3 24.Fxf5+ Txf5 25.Dxf5+ Rh8 26.Tf3! Db2

ادامه:

(26...Dg7 27.Tg3 Df8 28.Dxf6 Cxf8 29.Te8)

نیز به برد سفید می انجامید

27.Te8 Cd-f6 28.Dxf6+ Dxf6 29.Txf6 Rg7 30.Tf-f8 Ce7 31.Ca5
h5 32.h4 Tb8 33.Cc4 b5 34.Ce5

سیاه تسلیم شد

8.O-O Ca6 9.Fg5 h6 10.Fh4 Fd7 11.Cd2

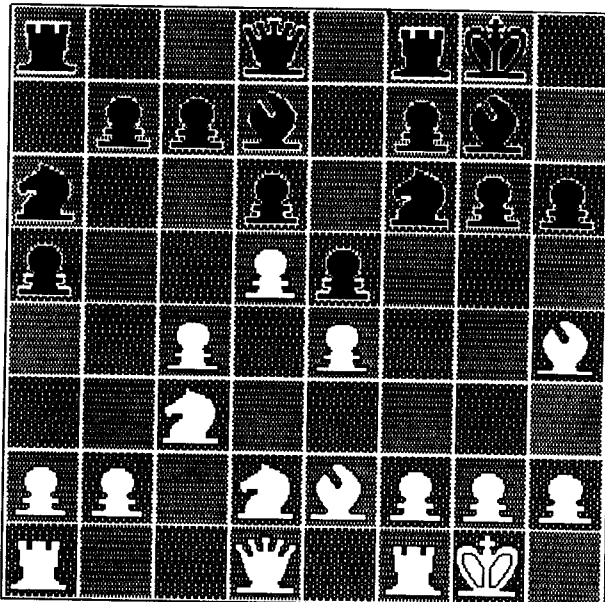

(53B)

گلیگوریچ ♣ - گلر ♣ (۱۹۷۰) اینطور ادامه دادند:

(11.Ce1 Cc5 12.Cd3 b6 13.f3 De8 14.Cxc5! bxc 15.a4 Ch5
16.Cb5 Db8?! 17.Fd3 Cf4 18.Fc2 f5 19.Ta3!)

با برتری سفید

پولگایفسکی ♣ نیز در مقابل گلر ♣ (پالمادومالورکا ۱۹۷۰) همان حرکت 11.Ce1 را انجام داد ولی این بار گلر بجای پاسخ 11...Cc5 حرکت 11...De8 را انجام داد اما این بار نیز پس از ادامه

(11...De8 12.Cd3 b6 13.b3 Cc5 14.Cxc5 bxc 15.Tb1 Ch7 16.f3 f5
17.Ff2 Ff6?! 18.a3 De7 19.De1 Tf-b8 20.Cb5 Tb7 21.b4)

سفید به برتری دست یافت.

اما اولمن ♣ در مقابل خامنن ♣ (آمستردام ۱۹۷۵) در برابر حرکت 11.Ce1 موفق تر بود. آنان چنین ادامه دادند:

(11...De8 12.Cd3 Ch7 13.f3 b6 14.Dd2?! f5 15.g4?! h5! 16.gxh
gxh 17.Rh1 f4 18.Tg1 Rh8)

11...De8 12.b3 Ch7 13.a3 h5 14.f3 Fh6 15.Tb1

پطروسیان ♣ در مقابل اشتین ♣ (شوروی ۱۹۶۷) حرکت 15.Ff2 را انجام داد و سیاه پس از ادامه زیر وضعیت راحتتری پیدا کرد
(15.Ff2 De7 16.Dc2 h4 17.Tf-d1 f5 18.Ta-b1 Dg5 19.b4 axb
20.axb Cf6)

15...Fe3 16.Ff2 Fc5 17.Cb5

یودوویچ ♣ - هورت ♣ (زاگرب ۱۹۶۹) اینچنین ادامه دادند:

(17.Fxc5 Cxc5 18.b4 axb 19.axb Ca4 20.Cxa4 Txa4

با وضعیتی برابر :)

17...Db8

آنتوشین ♣ - واسیوکف ♣ (۱۹۷۸) پس از ایجاد چنین وضعیتی اینطور ادامه دادند:

(18.Dc1 c6 19.Fxc5 Cxc5 20.Cc3 Cf6 21.f4! Da7 22.Rh1 Fg4

دفاع شاه هندی/۲۳۷

23.fxe)

با برتری سفید.

واریانت زمیش

Samisch Variation

5.f3 O-O

این معمولترین حرکت سیاه است اما ترینگوف ♣ در مقابل گلیگوریچ
(یوگسلاوی ۱۹۷۸) چنین ادامه داد:

(5...Cb-d7 6.Ch3 c5 7.d5 O-O 8.Cf2 a6 9.Fe2 Dc7 10.O-O e6
11.a4 exd 12.cxd Te8 13.Fe3 Tb8 14.Dd2 Cb6 15.Fh6 Fh8 16.f4 Cf-d7
17.a5 Ca8 18.e5 dxe 19.d6 Dd8 20.Fc4 Cf8 21.Fg5 Dd7 22.Cf-e4 exf
23.Txf4 Ce6 24.Cf6 Fx6 25.Txf6 b5 26.Fxe6 Txe6 27.Txe6)

سیاه تسلیم شد

6.Fe3

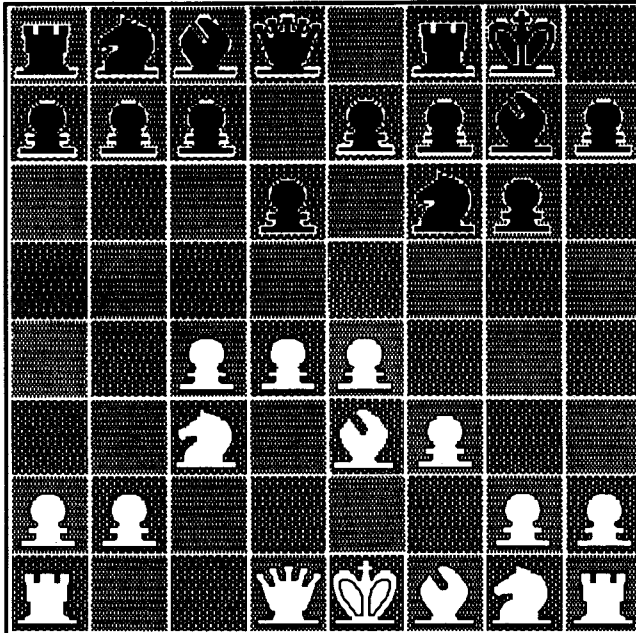

(54B)

بجای این حرکت، 6.Fg5 و 6.Cg-e2 نیز گهگاه بکار گرفته میشوند: مثلاً:
آدرویان ♣ - گرگیف ♠ (۱۹۸۴) اینطور ادامه دادند:

(6.Fg5 a6 7.Dd2 c6 8.O-O b5 9.Fh6 Fxh6 10.Dxh6 Da5
11.Rb1 Cb-d7 12.Dd2 Te8 13.h4 Cb6 14.Dg5 Tb8 15.Fd3 c5 16.dxc5
bxc4 17.cxb6 Dxb6 18.Dc1 Cxd3 19.Txd3 d5 20.Cg-e2 dxe4 21.fxe4
Fe6 22.Cf4 Fc4 23.Tg3 Te-c8 24.h5 Cxe4 25.Te3 Fxa2+ 26.Rxa2
Da5+)

سفید تسلیم شد

باباتسف ♣ در مقابل تال ♠ (وارنا ۱۹۵۸) حرکت 6.Cg-e2 را انجام داد:
(6.Cg-e2 c5

فیشر ♠ در مقابل بنکو ♣ (پورتوروز ۱۹۵۸) حرکت 6...O-O را انجام داد
ولی نتیجه خوبی از آن نگرفت، آنان چنین ادامه دادند:
(6...O-O 7.Fg5 exd4 (7...h6 8.Fe3 c6 9.Dd2) 8.Cxd4 h6 11.Fh4 g5
12.Ff2 Ce5 13.Ce3 c6 14.O-O Da5 15.Dd2!

در صورت: (15.Dxd5 Ta-d8 16.Da3 Dxa3 17.bxa3)

سیاه به ازای یک پیاده وضعیت راحتی بدست می آورد.

15...Tf-d8 16.Ta-d1 a6 17.a4 Dc7 18.a5 c5 19.h4! De7 20.hxg5
hxg5 21.Cf5! Fxf5 22.exf5 g4
(22...Ch7 23.Cd5)

23.Fh4 Df8 24.fxg4 Cexg4 25.Fxg4 Cxg4 26.Dg5!

(26.Fxd8? Fd4+)

26...Cf6 27.Td3 Ch7 28.Dg4 f6 29.Cd5 Df7 30.Te1 Te8 31.Td-e3
Te5 32.Fg3 Txe3 33.Txe3 Te8 34.Te6 Cg5 35.Txd6 Te4 36.Td8+ Rh7
37.Ff4 Fh6 38.Td7! Te1+ 39.Rf2 Ce4+ 40.Rxe1 Dxd7 41.Dg6+)

و سیاه تسلیم شد

در مورد 6...e5 نیز میتوانید به بازی پطروسیان - کوچی یف (۱۹۷۸) رجوع کنید.

7.Fe3

پطروسیان ♣ در مقابل گلیگوریچ ♣* (لوس آنجلس ۱۹۶۳) با ادامه 7.d5 مقدمات یک حمله سخت را تدارک دید و با فشاری بسیار گلیگوریچ را مجبور ساخت که یک اسب را به ازای دو پیاده قربانی دهد و آنگاه خود در حرکت بیست و هشتم دورخ خود را با وزیر و یک پیاده سیاه معاوضه نمود و عاقبت گلیگوریچ در حرکت ۴۸ تسلیم گردید ادامه این بازی مهیج چنین بود:

(7.d5 e6 8.Fg5 h6 9.Fe3 PxP 10.c4xP b6 11.g4 h5 12.g5 Cf-d7 13.f4 Fa6 14.a4 Fc4 15.Fh3 Te8 16.O-O Ca6 17.e5 Cxe5 18.PxC Fxe5 20.Dd2 De7 21.Fg2 a6 22.Tb1 b5 23.PxP PxP 24.b3 FcxC 25.CxF b4 26.Tb-f1 Ta1 27.Cc1 Cb5 28.Txf7 DxT 29.TxD RxT 30.Ff1 Cd4 31.Rg2 Cf5 32.Fd2 Rg7 33.FxC PxP 34.Dd3 Tf8 35.Fd2 f4 36.Rf3 Ta7 37.De4 Ta3 38.Dc4 Ta7 39.Dc2 Te7 40.Cd3 Fd4 41.Dc4 Fe3 42.FxF TxF+ 43.Rf2 Th3) 44.Rg1 Tf5 45.De4 TxP+ 46.Rf1 Tg6 47.Cxf4 Tf6 48.Rg2)

و سیاه تسلیم شد

7...Cb-D7 8.Dd2 a6 9.O-O-Da5 10.Rb1 b5 11.Cd5 Cxd5 12.Dxa5 Cxe3 13.Tc1 Cxc4 14.Txc4 bxc 15.Cc1 Tb8 16.Fxc4 Cb6 17.Fb3 Fxd4 18.Dd2 Fg7 19.Ce2 c4 20.Fc2 c3 21.Dd3 cxb 22.Cd4 Fd7 23.Td1 Tf-c8 24.Fb3 Ca4 25.Fxa4 Fxa4 26.Cb3 Tc3 27.Dxa6 Fxb3 28.axb Tb-c8 29.Da3 Tc1+ 30.Txc1 Txc1+

سفید تسلیم شد.

کوچی یف ♣ در مقابل پطروسیان ♣* (۱۹۷۸) در برابر 6.Cg-e2 حرکت 6...e5 را انجام داد و بازی چنین ادامه یافت:

(6...e5 7.Fg5 Cc6 8.d5 Cd4?! 9.Cxd4 exd 10.Dxd4 h6 11.Fxf6
Fxf6 12.Dd2 c6)

ادامه:

(12...c5 13.Fd3 Fg7 14.O-O f5 15.f4 a6 16.Ta-e1)

نیز به برتری سفید می انجامد

13.Fd3 Db6 14.O-O-O a5 15.Rb1 a4 16.a3 Fg7 17.h4 Dd4
18.Dc2 cxd 19.Ff1! Dc5 20.Txd5 Dc6 21.Tb5! Fd7 22.h5 g5 23.Cd5
Rh8 24.Cb6 Ta6 25.Cxd7 Dxd7 26.Fe2 Dc7 27.Td1 Tf-a8 28.Td-d5
Fe5 29.Tb4 با برتری سفید

اینک بار دیگر به حرکت متن (6.Fe3) باز میگردیم. پس از این حرکت سیاه
دو ادامه 6...e5 (او) 6...a6 (ب) را در اختیار خواهد داشت که البته این امکانات
معمولترین امکانات سیاه می باشند. در صورتیکه ادامه های چون 6...Cc6 و 6...b6
نیز بکار گرفته میشوند. مثلاً براگا ♣ در مقابل بیلیاوسکی ♣ (مکزیکو ۱۹۷۸)
چنین ادامه داد:

(6...b6 7.Fd3 a6 8.Cg-e2 c5 9.e5 Ce8 10.exd Cxd6 11.dxc bxc
12.O-O Cd7 13.b3 Fb7 14.De1 Tc8 15.Td1 Te8 16.Fb1 Da5 17.Fd2
Dc7 18.Df2 Cf8 19.Fe3 Ce6 20.Cd5 Fxd5 21.Txd5 Te-d8 22.f4 f5
23.h3 Cf7 24.g4 fxg 25.hxg Txd5 26.cxd Cd4 27.Cxd4 cxd 28.Fxd4
Dd7 29.f5 Cg5 30.De3 Fxd4 31.Dxd4 Dd7 32.Rg2 Txf1 33.Rxf1 Dc7
34.Fd3 Dg3 35.d6 Df3 36.Re1 Dg3 37.Rd1 Df3 38.Rc2 Dg2 39.Rc3
e5 40.Dxe5 Cf7 41.De8)

سیاه تسلیم شد.

گوفلد ♣ - کناک ♣ (۱۹۷۸) اینطور ادامه دادند:

(6...Cc6 7.Cg-e2 a6 8.Dd2 Tb8 9.O-O-O b5 10.h4 e5 11.d5 Ca5
12.Cg3 b4 13.Cb1 c6 14.dxc b3 15.a3 Fe6 16.Dxd6 Dc8 17.c7 Ta8

دفاع شاه‌هندی/۲۴۱

18.Dc5 Cb7 19.Db6 Cd7 20.Txd7 Fxd7 21.Cc3 Te8 22.Cd5 Fe6 23.c5
f5 24.Ce2 f4 25.Ff2 Fxd5 26.exd e4 27.fxe Txe4 28.Cc3 Td4 29.d6
Ca5 30.Fxd4 Fxd4 31.Fd3 Fxc3 32.c6 Fe5 33.Dxa5 De6 34.Te1 Dxd6
35.Fc4 (سیاه تسلیم شد.)

♣ در صورت a6...e5

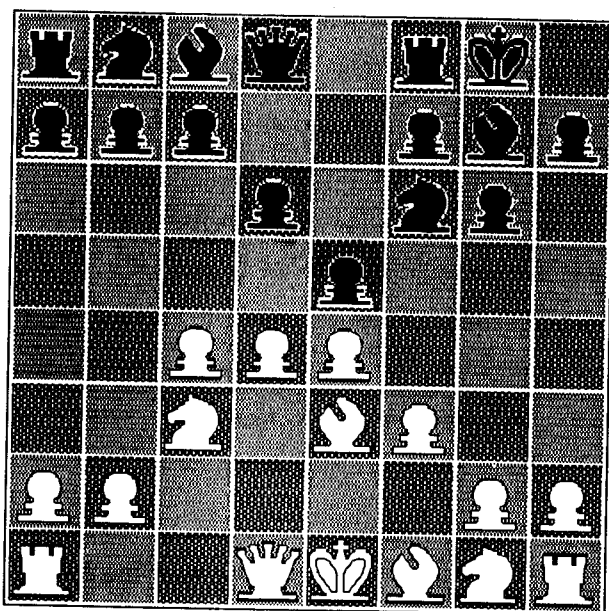

(55W)

پس از این حرکت سفید دو امکان 7.d5 و 7.Cg-e2 را در اختیار خواهد داشت که در صورت 7.d5 سیاه حرکات 7...Ch5 , 7...Ce8 , 7...c5 , 7...c6 را در اختیار خواهد داشت مثلاً آلخین ♣ - ایوه ♣ (۱۹۲۶) چنین ادامه دادند:
(7.d5 c6 8.Dd2 c6xd5 9.c4xd5 Ce8 10.O-O-O f5 با امکاناتی برابر
پتروسیان ♣ - میلیچ ♣ (بلگراد ۱۹۵۴) اینطور ادامه دادند:
(7.d5 Ch5 8.Dd2 f5 9.O-O-O ! Cd7 10.Fd3 Cf4 11.Fc2 a6 12.g3
Cb5 13.exf gxf 14.g4! Cf4 15.Cg-e2!)

با برتری سفید

مارشالک ♣ - میلیچ ♣* (لیون ۱۹۵۵) اینگونه ادامه دادند:

(7.d5 Ce8 8.Dd2 f5 9.exf! gxf 10.Fg5 Dd7 11.o - o - o a5 12.Fd3
Ca6 13.Cg - e2 Df7 14.h4 Cc5 15.Fc2 Fd7 16.h5 Rh8 17.Td -.gl Ff6
18.g4!)

با برتری سفید

کان ♣ - تایمانوف ♣* (۱۹۵۵) اینگونه ادامه دادند:

(7.d5c5 8.g4 ca6 9.Dd2 Cc7 10.b4 (با وضعیتی بهتر
اما در بازی بالا ادامه 8...Ce8 بهتر از 8...Ca6 می باشد چرا که در اینصورت
سفید میتواند 9.h4 را با 9...f5! پاسخ دهد، در مقابل 10.h5 می تواند با ادامه
11.fxg gxh 12.gxh cb-d7)

و یا 12...Tf4 فیل g7 را فعال سازد.

حرکت 7.cg-e2 ممکن است با 7...c6 روبرو گردد که در اینصورت سفید
دوامکان 8.Db3 و 8.Dd2 را در اختیار خواهد داشت مثلاً میکناس ♣* -
را گوزین ♣* (مسکو ۱۹۵۵) چنین ادامه دادند:

(8.Db3 De7 9.O-O-O Cb-d7 10.Da3 Cb6! 11.b3 exd! 12.Cxd4 c5
13.C4-e2 Fe6!)

با تهدید 14...Fxc4!

اما را گوزین ♣* در مقابل واسیوکف ♣* (۱۹۵۵) چنین ادامه داد:

(8.Dd2 exd 9.Cxd4 d5! 10.cxd cxd 11.e5 Ce8 12.f4 f6 13.e6!f5!
14.e7 Dxe7 15.Cxd5 Dd8 19.Fc4 Rh8 17.O-O Cc6 18.Cb5 Cd6
19.Cxd6 Dxd6 20.Ta-d1 Fe6 21.Df2 Tf-d8 22.Cc7 Dxc7 23.Fxe6 Txd1
24.Txd1 Td8)

با امکاناتی برابر.

⊛ در صورت 6...a6

پلاتونوف ⊛ - کوزلف ⊛ (۱۹۷۸)

6...a6 7.Fd3

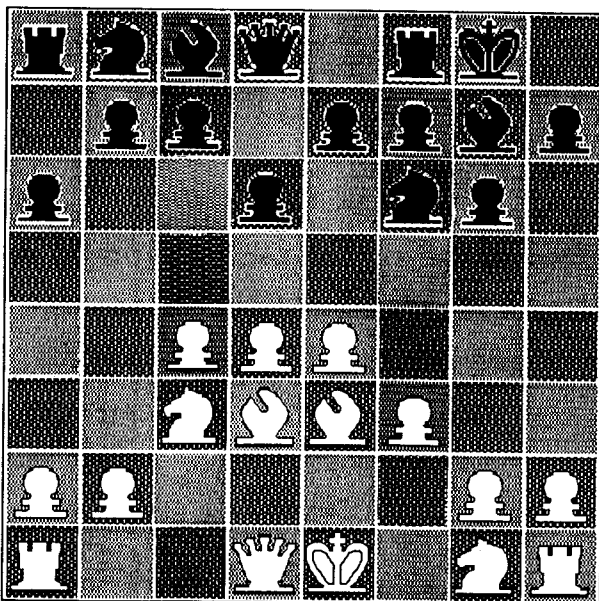

(56B)

ژوخوویتسکی ⊛ - کوزلف ⊛ (۱۹۷۸) اینطور ادامه دادند:

(7.Cg-e2 Cc6 8.Dd2 e5 9.d5 Ce7 10.g4 Ce8 11.h4 f5 12.exfgxf
13.g5 c5 14.h5 Fd7 15.f4 e4 16.Tb1 b5 17.cxb axb 18.b4 cxb
19.Txb4 Da5 20.a3 Dxa3 21.Cb1 Da2 22.Dxa2 Txa2 23.Ce- c3 Ta1
24.Cxb5 Cc7 25.h6 Fh8 26.Cd4 Ccx5 27.Fc4 Tc8 28.Rf2 Rf8
29.Fxd5 Cxd5 30.Tb2 Cxf4 31.Tb7 Cd3 32.Rg2 Re8 33.Cd2 Ta2
34.Ce2 f4)

سفید تسلیم شد

7...c5!? 8.dxc

رومانشین ⊛ در مقابل رودریگز ⊛ (۱۹۷۷) توانست با ادامه:

(8.Cg-e2 Cc6 9.d5 Ce5 10.a4 e6 11.dxe Fxe6 (11...fxe!?) 12.b3)

به برتری دست یابد.

8...dxc 9.e5

باباتسف ♣ در مقابل تیم مان ♣ (آمستردام ۱۹۷۱) از ادامه

(9.Fxc5 Cc6 10.Fe3 Cd7 11.Tc1 Da5 12.Ce2 Cc5)

نتیجه چندان خوبی نگرفت.

9...Cf- d7 10.f4 Cc6 11.Cf3

هوبنر ♣ - تیم مان ♣ (۱۹۷۷) چنین ادامه دادند:

(11.Fe4 f6 12.exf(12.e6? Cb6 13.Fd5 Cd4!) 12...Cxf6 13.Fxc6 bxc
14.Dxd8 Txd8 15.Tc1 (15.Fxc5 Tb8 16.Td1 Txd1 17.Cxd1 Ce4 18.Fa3
Fe6 19.b3 Td8) 15...e5 16.Cg-e2 exf 17.Fxf4 Ch5 18.Fg5 Tf8)

با امکانات متقابل

11...Cb4?!

ادامه ای را که اسلون ♣ در برابر پیاستسکی ♣ (۱۹۷۷) برگزید مطمئن تر

بنظر میرسد.

(11...f6 12.e6 Cb6 13.Fxc5 Fxe5 14.De2 Ff7 15.O-O-O (15.O-O!)
15...Dc7 16.Rb1 Cd7 17.Fa3 Dxf4 18.Fe4 Cd-e5 19.Cd5 Dg4)

12.Fe2

ادامه بهتر! 12.Fe4! می باشد.

12...f6 13.a3

حرکت 13.e6 در صورت ادامه

(13...Cb8 14.Fxc5 Da5 15.Fxe7 Te8 16.a3 C4-c6 17.b4 Df5
18.Fd6)

برتری را نصیب سفید میکرد.

13...Cc6 14.e6 Cd-b8 15.Dd5 f5 16.O-O Cd4 17.Ta-d1 Fxe6

دفاع شاه هندی/۲۴۵

18.Dxc5 Cxe2+

(18...b6 19.Cxd4 bxc 20.Cxe6 Db6 21.Cxf8)

19.Cxe2+ Dc8 20.b3 Cc6

با امکاناتی مناسب.

* * *

دفاع گرونفلد

THE GRUNFELD DEFENCE

(1.d4 Cf6 2.c4 g6 3.Cc3 d5)

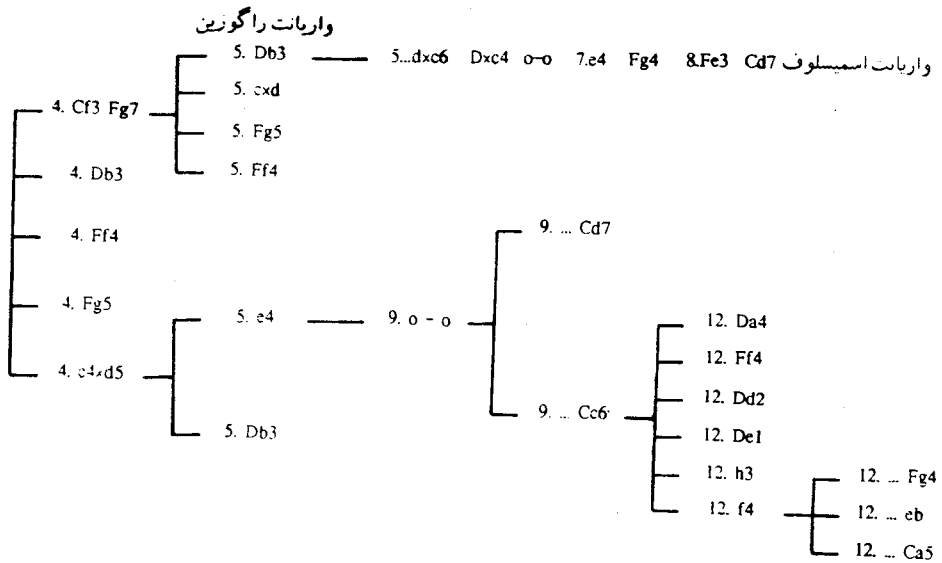

3...d5

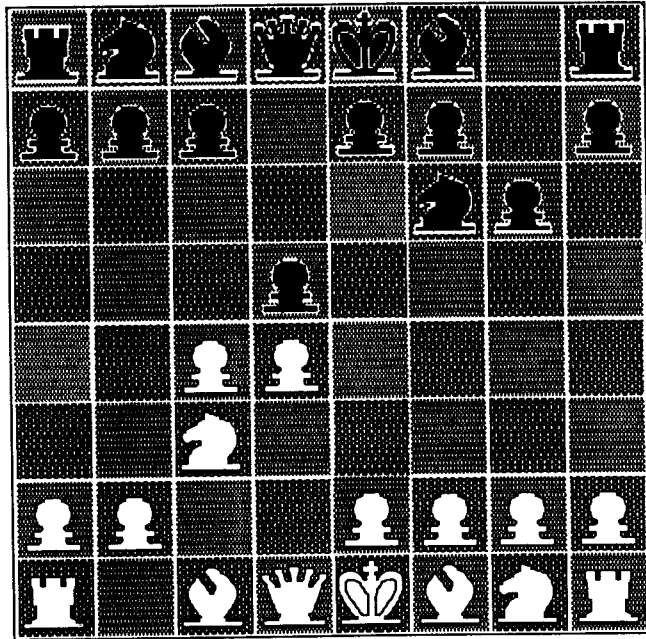

پس از این حرکت سفید امکانات زیر در اختیار خواهد داشت:

- I) 4.c4xd5
- II) 4.Cf3
- III) 4.Ff4
- IV) 4.Fg5
- V) 4.Db3

در صورت 4...Cxd5 (I) که معمولترین حرکت سفید نیز می باشد، جواب سیاه 4...Cxd5 خواهد بود و آنگاه سفید می تواند با یکی از دو حرکت زیر بازی را ادامه دهد.

a) 5.e4

b) 5.Db3

که در صورت 5.a4 ممکن است بازی چنین ادامه یابد:

a) 5.e4 Cxc3

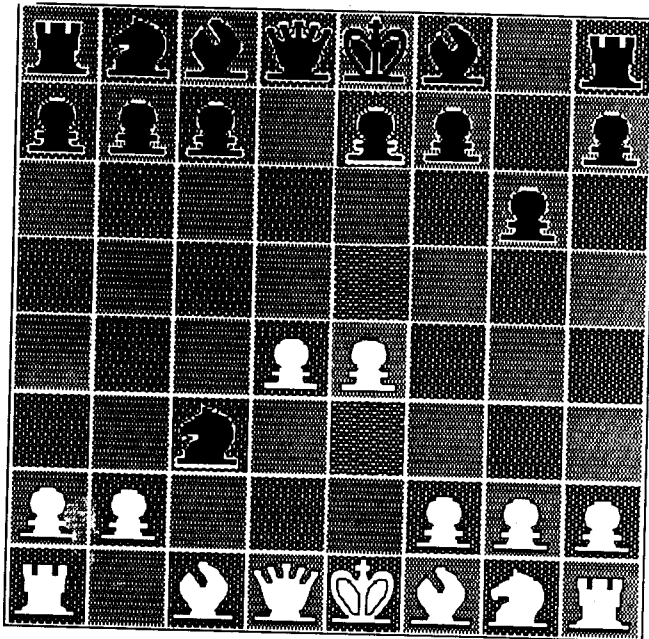

سیاه با این حرکت، تمپی از دست نمیدهد، اما لیلیانتال ♣ در مقابل لوفیش ♣ (شوروی ۱۹۴۸) بجای این حرکت اسب را به b6 عقب راند و طی ادامه زیر با مشکلاتی مواجه شد:

7...0-0 (جلوگیری از Fg4 و حفظ پیاده d4) 6.Cf3 Fg7 7.h3 (5...Cb6 8.Fe3 Cc6)

اینک سفید مالک پیاده‌هایی قوی در مرکز است و سیاه برای جلوگیری از این وضعیت می‌بایست مقدمات حرکت آزاد کننده ...c5 را تدارک می‌دید ولیکن وی با این حرکت مانع پیشروی پیاده مذکور گشته، به همین خاطر ادامه 8...Fe6 و

سپس 9...Fc4 برای او بهتر بود.

9.Fe2 e5

این حرکت بمنظور شکافتن مرکز سفید بازی شده، ایده ای که می بایست با حرکت c5... به مرحله اجرا در می آمد، انجام این حرکت ناصواب، ضمن محدود ساختن نظارت فیل g7، خانه e5 را نیز از دسترس اسب دور ساخته

10.d5

این حرکت سفید بخوبی بی ارزش بودن حرکت 9...e5 را نمایان میسازد

10...Cb8

10...Ce7 نیز با 11.Fc5 روبرو می گشت.

11.a4 a5 12.O-O Ca6 13.Db3 Cd7 (13...Cb4? 14.Fc5)

14.Fxa6

اگر سفید در فکر حفظ دو فیل خود میبود سیاه از طریق Cd-c5 و سپس b6 و De7 وضعیت دفاعی مستحکمی برای خود مهیا می کرد.

14...b7xa6

به امید استفاده از ستون نیمه باز b

15.Tf-d1 Tb8 16.Da2 Cb6 17.Ta-c1 Te8 18.Cb1 Fd7 19.Fg5 Dc8
(19...f6 20.Fd2 Fxa4 21.d6+) 20.d6 c5 21.Fe3 Fe6 (21...Cxa4 22.b3
Cb6 23.Txc5) 22.b3 Cd7 23.Cb-d2 Dc6 24.Cc4! Dxe4 25.Cg5 Dc6
26.Cxe6

اینجا قدر و منزلت حرکت 24.Cc4! آشکار میشود، سفید با دادن پیاده e4 فیل خانه های سفید سیاه را از صحنه خارج میسازد تا ضمن کاستن قدرت دفاعی سیاه یکی از موانع اصلی پیشروی پیاده d را از سر راه بر دارد.

26...Txe6 27.Cxa5 Db6 28.b4! Dxb4 (28...Txd6 29.TxT DXT 30.bxc

Dc7 31.c6) 29.Cc6 Db3 30.Cxb8!! DxD 31.Cxd7 Te8 32.Fg5!

ایجاد تهدید 34.Fxf6 Fxf6 33.Cf6+ و راندن پیاده

32.Ta8 33.Cb6 Ta7 34.d7 Txd7 35.Cxd7

برتری سفید آشکار رو پیروزی وی حتمی است.

35...h6 36.Cf6+ Rf8 37.Td8+ Re7 38.Te8+ Rd6 39.Ce4+)

و سیاه تسلیم شد.

به ادامه حرکت متن باز میگردیم:

6.bxc3 Fg7

تی پاری ♣ - اسمیس洛夫 ♣ (۱۹۴۹) چنین ادامه دادند:

(6...c5! 7.Fc4 Fg7 8.Cg-e2

حرکت 8.Cf3 ممکن است با 8...Fg4 روبرو شود که در اینصورت سیاه

خانه d4 را تحت کنترل در خواهد آورد.

8...Cc6 9.Fe3 O-O 10.O-O c5xd4 11.c3xd4 Fd7 12.Tc1 13.Dd2

Da5! 14.Db2 Db4)

با امکاناتی مناسب

7.Fc4 c5

کناک ♣ - اولمن ♣ (۱۹۷۸) اینطور ادامه دادند:

(7...O-O 8.Fe3 b6 9.h4 Fb7 10.Df3 Dd7 11.Ce2 h5 12.Fg5 Cc6

13.Cf4 e6 14.Td1 Ca5 15.Fd3 c5 16.Cxh5 gxh 17.Ff6 Fxf6 18.Dxf6

Dd8 19.Dh6 f6 20.Dg6 Rh8 21.e5 f5 22.Dh6 Rg8 23.Th3 Rf7 24.Tg3

و سیاه تسلیم شد

8.Ce2 O-O 9.O-O

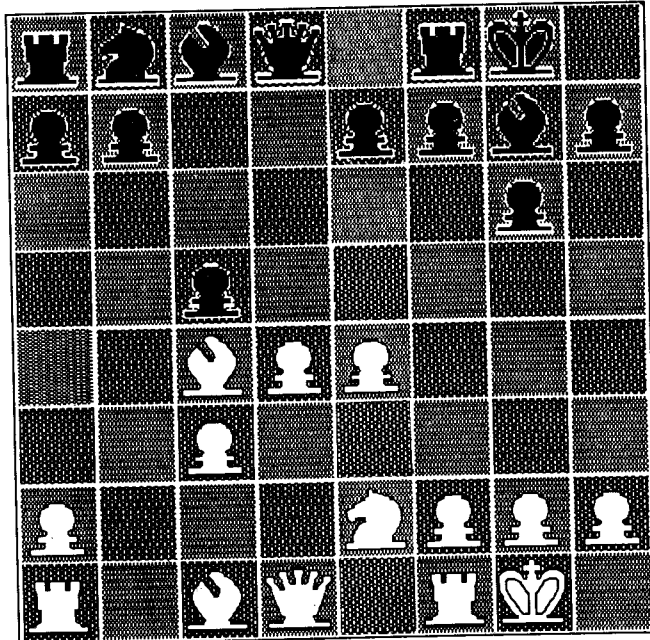

(59B)

این واریانتهی است که بنام استاد بزرگ و قهرمان چندین ساله جهان «باتوینیک» خوانده میشود.

⊗ واریانت باتوینیک

Botvinnik Variation

(1.d4 Cf6 2.c4 g6 3.Cc3 d5 4.cxd Cxd5 5.e4 Cxc3 6.bxc Fg7 7.Fc4 c5 8.Ce2 O-O 9.O-O)

پس از انجام حرکات فوق سیاه برای ادامه بازی دو امکان 9...Cc6 و 9...Cd7 را در اختیار خواهد داشت که ما ذیلاً به بررسی آنها پرداخته ایم:

برونشتین ♣ - باتونیک ♣ (۱۹۵۱)

9...Cb7 10.Fg5!

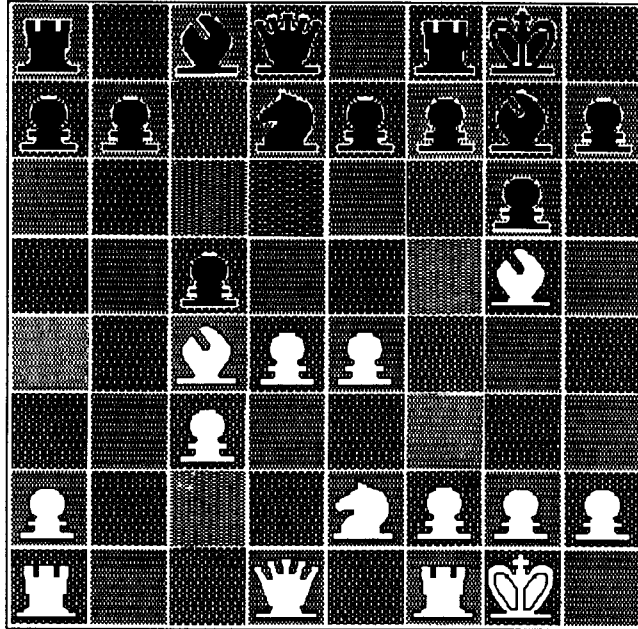

(60B)

60B

این حرکت از ادامه های 10.Fe3 و یا 10.a4 بهتر است. مثلاً راگوزین ♣ در مقابل باتونیک ♣ (۱۹۴۰) حرکت 10.Fe3 را انجام داد و سیاه پس از ادامه زیر وضعیت مناسبی بدست آورد.

(10.Fe3 Dc7 11.Tc1

بوريسنکو ♣ در مقابل لیلیانتال ♣ با انجام 11.Dc1 نیز بجای نرسید، ببینید:

(11.Dc1 b6 12.Cf4 e6 13.d5 (13.Fxe6 cxd!) 13...Ce5! 14.Fe2 c4 15.Fd4 Te8 16.dxe fxe)

11...a6! 12.f4 Cb6 13.Fb3 c4 14.Fc2 f5! 15.Cg3 fxe 16.Fxe4 Ff5! 17.Df3 Fxe4 18.Cxe4 Dc6)

راتنیر ♣ نیز در مقابل باتونیک ♣ با انجام 10.a4 نتیجه ای عایدش نگشت:

(10.a4 Dc7 11.Fa2 b6 12.Fe3 Fa6 13.Te1 Ta-d8 14.Db3 e5 15.d5 c4
16.Da3 f5!)

10...h6

ادامه های:

(10...Cb6 11.Fb3 c4 12.Ff2 f5 13.f3!)

(10...Dc7 11.Fxe7 Te8 12.d5!)

هر دو به برتری سفید می انجامد.

11.Fe3 Dc7

ادامه:

(11...Da5 12.Dc1 Cc6 13.Fd3 (13.Fb3 cxd 14.cxd Fg4!) 13...Rh7
14.Cf4 cxd 15.cxd Fd7 و Ta-c8 سپس)

نیز برای سیاه بد نیست.

12.Tc1 a6 13.Dd2 Rh7 14.Fd3 b5 15.Cf4

(15.e5 Cb6 16.h4 Ff5! 17.Fxf5 gxf 18.Cf4 e6 19.Ch5 Th8!)

15...e5 16.Cd5 Dd6 17.dxc Cxc5 18.c4 Cxd3 19.Dxd3 Td8

سفید میتواند با ادامه 20.Fb6 Td7 21.c5 فشارهای را در جناح وزیر اعمال

کند.

* * *

9...Cc6

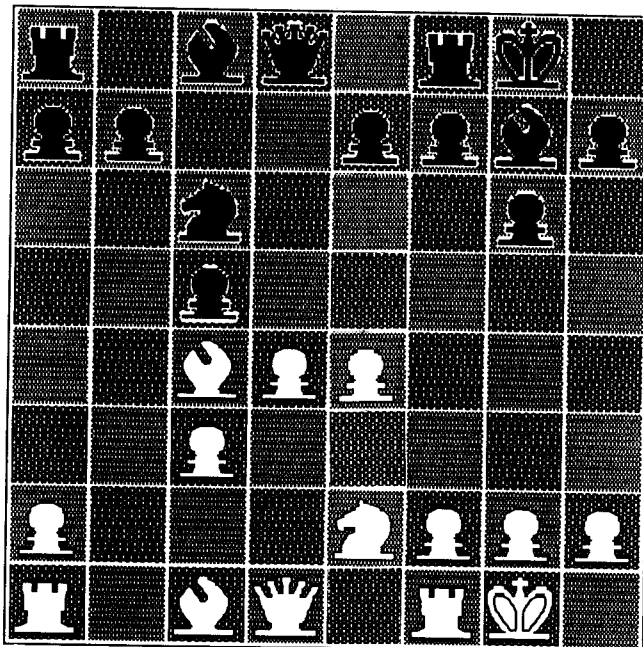

ویک سلیر ♣ در مقابل گلیگوریچ ♣ (ماردل پلاتا ۱۹۶۰) چنین ادامه داد:

(9...Dc7 10.Ff4! e5 11.dxe Fxe5 12.Fxe5 Dxe5 13.Fd5 Cd7
14.f4 Dc7 15.c4)

با برتری سفید

10.Fe3 Dc7 11.Tc1

ادامه:

(11.dxc Ce5 12.Fb3 Cg4! 13.Ff4 Dxc5 14.Dd5 Dxd5 15.exd Ce5!

به وضعیتی برابر می انجامد. حرکت 11.Dc1 نیز که گولکو ♣ در مقابل

تال ♣ (۱۹۷۰) انجام داد امکانات مناسبی را در اختیار سیاه قرار میدهد:

(11.Dc1 Fd7 12.d5? Ce5 13.Ff4 b5!)

ادامه

(11.Dc1 Fd7 12.Tb1 Fxh6 13.Dxh6 cxd 14.cxd Cxd4! 15.Fxf7
Txf7 16.Cxd4 Df4!)

نیز به وضعیتی برابر می انجامد ، اما حرکت 11...Td8 بجای 11...Fd7 پس

از:

(12. Ff4 Da5 13.d5! Ce5 14.Fxe5 Fxe5 15.a4 Fg7 16.De3 a6
17.e5)

منجر به برتری سفید میگردد .

11...Td8

(11...Fd7 12.f4 e6 13.dxc Ca5 14.Fb3 Tf-e8 15.Dd6!)

با برتری سفید

اسنوس ♖ - گوفلد ♜ چنین ادامه دادند:

(11...b6 12.f4 Ca5 13.Fd3 f5 14.exf Fxf5 15.Cg3 e6 16.Cxf5
exf 17.dxc bxc)

با وضعیتی برابر .

اما اسپاسکی در مقابل اشمیت بجای 15.Cg3 که در بازی اسنوس - گوفلد
انجام شده بود حرکت 15.Fxf5 را انجام داد و پس از 15...Txf5? 16.dxc
برتری یافت.

لی تیچ ♜ - استرن ♜ (۱۹۷۴) اینطور ادامه دادند:

(11...b6 12.f4 Ca5 13.Fd3 c4 14.Fc2 f5 15.exf Fxf5 16.Fxf5
gxf 17.Cg3 Dd7 18.Tf3 Tf6 19.Dc2 e6 20.Td1 Dd5)

با وضعیتی برابر

در مقابل 11...b6 ادامه زیر برای سفید بهتر است .

(11...b6 12.Ff4! Dd7 (12...Dd8 13.Fd5 Fb7 14.Fxc6 Fxc6 15.d5

(و سپس 16.c4

13.Fb5 a6 14.Fxc6 Dxc6 15.d5 Dd7 16.c4)

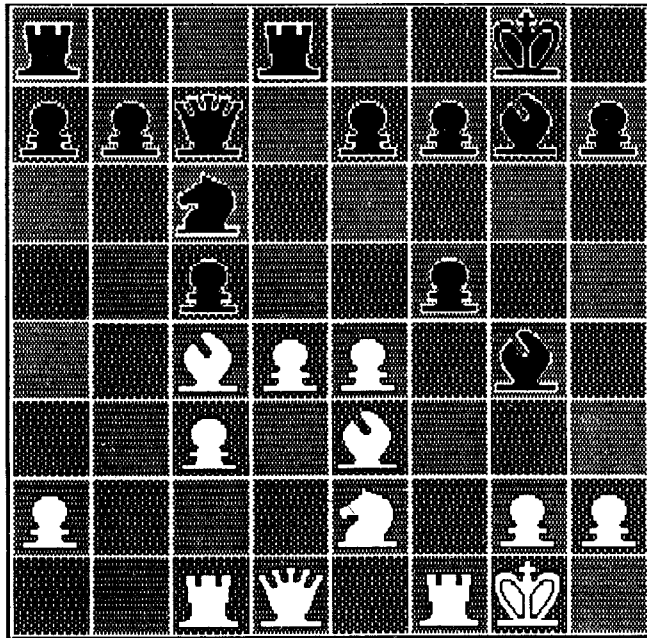

پس از ایجاد وضعیت فوق، سفید برای انجام دوازدهمین حرکت خود
امکانات زیر را در اختیار خواهد داشت:

- I) 12.f4
- II) 12.h3
- III) 12.De1
- IV) 12.Dd2
- V) 12.Ff4
- VI) 12.Da4

⊗ در صورت 12.f4 :I)

- D) 12.f4

سیاه در مقابل این حرکت سه امکان

- a) 12...Fg4
- b) 12...e6
- c) 12...Ca5

را در اختیار دارد که در صورت 12...Fg4 ممکن است بازی چنین ادامه

یابد:

13.f5 gxf

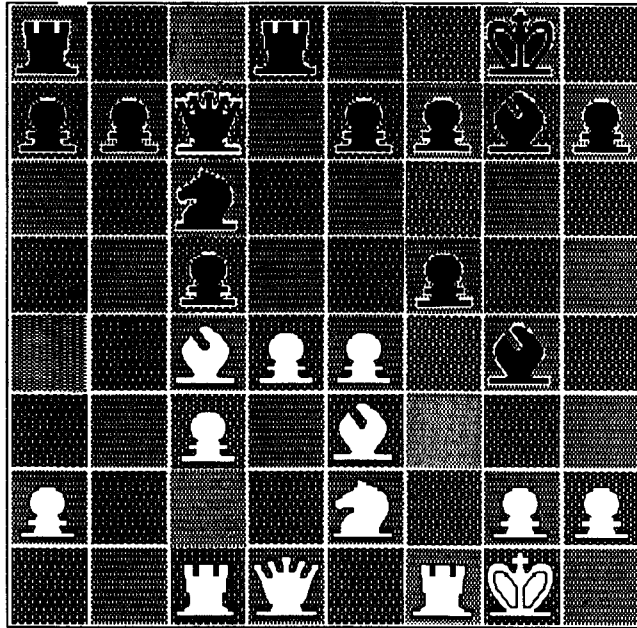

(63W)

هورت ♣ در مقابل پرشیل ♣ (چکسلواکی ۱۹۷۲) حرکت 13...Ce5 را

انجام داد و پس از

(14.Ff4 g5 15.Fg3! cxd 16.cxd Db6 17.Fd5 Cc6 18.Ff2!Cxd4

19.Fxd4 Fxd4 20.Dxd4 Fxe2 21.Dxb6 axb 22.Tf2)

سفید وضعیت بهتری پیدا کرد.

ادامه دیگر برای سیاه حرکت 13...Ca5 میباشد مثلاً بالاشف ♣ در برابر

یودویچ ♣ (۱۹۷۳) پس از

دفاع گرونفلد/۲۵۹

(13...Ca5 14.Dd3 Cxc4 15.Dxc4 b5! 16.Dxb5 Db6 17.Dxb6 axb)

امکانات مساعدی به کف آورد.

اما سابو ♣ در مقابل هورت ♣ (۱۹۷۲) در برابر 13...Ca5 بجای 14.Dd3

حرکت 14.Fd3 را انجام داد و پس از

(14.Fd3 Dd7 15.d5 gxf 16.c4 b5 17.h3 fxe 18.Fxe4 Fh5 19.cxb

Ta-c8 20.De1 21.Cf4

به برتری دست یافت، درحالیکه کودریاشف ♣ در برابر زیلبراشتین

♣ (۱۹۷۳) بجای 15.d5 حرکت 15.fxg را انجام داد و پس از ادامه زیر نتیجه

خوبی از آن نگرفت:

(15.fxg fxg 16.d5 c4 17.Fb1 e6 18.Te1 exd 19.Dxd5 Dxd5

20.exd Txd5 21.Cd4 Te8)

در مقابل 14.Fd3 بهترین حرکت سیاه میتواند 14...cxd باشد که در صورت

ادامه زیر به وضعیتی برابر می انجامد:

(14...cxd 15.cxd Db6! 16.Tb1 Fxd4 17.Fxd4 Dxd4)

و یا

(17.Cxd4 Dxd4 18.Fxd4 Fxd1 19.Fc3 Txd3 20.Fxa5 b6!)

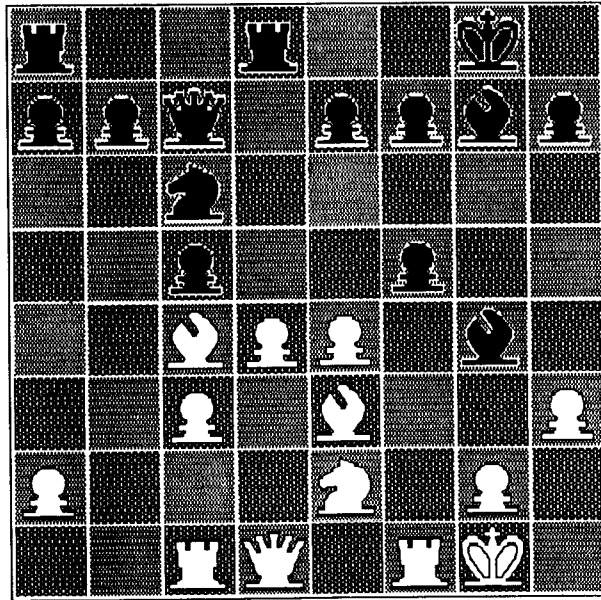

(64B)

اسپاسکی ♖ - شی شکین ♜ اینطور ادامه دادند:

(14.Fxf7+Rxf7 15.Db3+e6 16.Cf4 Dd7 (16...Te8 17.exf Ca5
17.exf (و سپس 21.h3 و یا 21.d5 20.De4 19.Dd5! Ta-d8 18.fxe+Rg8
Ca5 18.Dxe6+! (18.fxe? Fxe6 19.Cxe6 Rg8!)
18...Dxe6 19.Cxe6 Cc4? 20.Fg5!)

اما در واریانت بالا سیاه می توانست بجای حرکت 19...Cc4? حرکت
خوب 19...cxd! را انجام داده و پس از

(20.cxd Td-c8)

و یا

(20.Cxd8 Txd8 21.cxd Cc6!)

امکانات مناسبی بدست آورد.

ادامه 14...Rh8 نیز در مقابل 14.Fxf7 برای سیاه بدنیست مثلاً شی شکین

دفاع گرونفلد/۲۶۱

♣- بوندراسکی ♣ اینطور ادامه دادند:

(14...Rh8 15.exf cxd 16.cxd Fxe2 17.Dxe2 Fxd4 18.Fxd4 Txd4
19.Dh5 De5 20.Tc-e1 Te4)

ولی در اینصورت ممکن است سفید بجای 26.Tc-f1 حرکت 20.Fg6! را
انجام داده و پس از (20.Fg6! Dg7 21.Tf3 Ta-d8 22.Th3)

به برتری رسد.

در صورت:

(14.exf Dd6! 15.dxc De5)

سیاه قادر به دفاع خواهد بود و ادامه 15.Tf4 بجای 15.dxc نیز برای سفید
نتیجه ای به همراه نخواهد داشت:

(15.Tf4 cxd 16.cxd Fxe2 17.Dxe2 Fxd4 18.Dg4 Rh8)

14...cxd

رازوویف ♣ - گوتمان ♣ (۱۹۷۲) اینطور ادامه دادند:

(14...Ce5 15.Fd5 fxe 16.dxe Fh5 17.e6 Fxe2 18.exf Rf8 19.Dxe2)

با برتری سفید

15.cxd Fxe2

نیکلاسون ♣ - هانسون ♣ (۱۹۷۲) چنین ادامه دادند:

(15...Fh5 16.g4 fxg 17.Cf4! Fg6 18.Dxg4 Rh8 19.Cxg6 fxg
20.Tf7!)

با برتری سفید

16.Dxe2

کوزما ♣ در مقابل زیلبراشتین ♣ (۱۹۷۲) پس از ایجاد وضعیت فوق
چنین ادامه داد.

16...Dd6 17.exf Ca5 18.Dg4

و بالاشف ♣ - باگیروف ♣ نیز چنین ادامه دادند:

16...Dg3 17.Tf3 Dh4 18.Txf5 Cxd4 19.Fxf7 Rh8 20.Fxd4 Fxd4

21.Rh1

که در هر دو ادامه سفید وضعیتی بهتر داشت.

⊗ در صورت 12...e6

گفتیم پس از وضعیتی که در دیاگرام ۶۲ نمایش داده شده سفید ۶ امکان در اختیار دارد که یکی از آن امکانات 12.f4 می باشد و در مقابل این حرکت سیاه سه امکان 12...Fg4 و 12...e6 و 12...Ca5 را در اختیار دارد ادامه مربوط به 12...Fg4 را از نظر گذرانیم و اینک به 12...e6 میپردازیم:

12...e6 13.f5!?

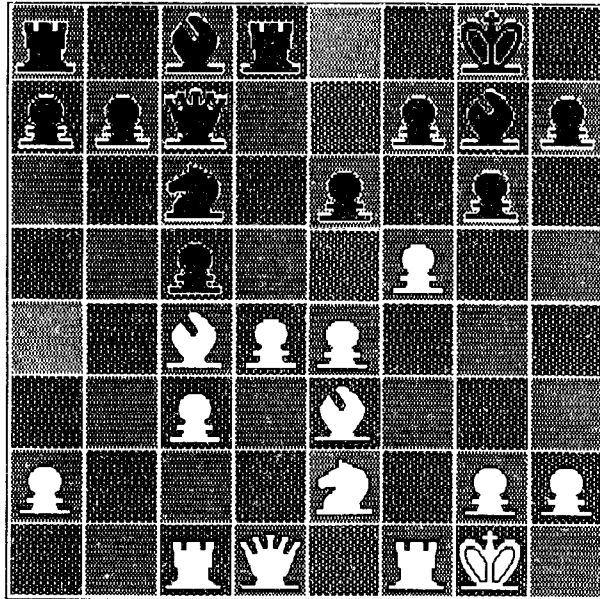

(65B)

بجز این حرکت، سه حرکت، 1) 13.Rh1, 2) 13.g4, 3) 13.Tf3 نیز برای سفید ممکن است.

گلر ✠ - اسمیلوف ✠ (۱۹۶۵)

دفاع گرونفلد/۲۶۳

(1) 13.Rh1 b6? 14.f5 Ca5 (14...exf 15.Fg5 Tf8 16.Cg3

(با برتری سفید

15.Fd3 exf 16.exf Fb7 17.Dd2 Te8 18.Cg3

با برتری سفید

اما اشتین ♣ در برابر توکما کف ♣ (مسکو ۱۹۷۱) حرکت اشتباه 13...b6? را انجام نداد و بجای آن 13...Ca5 را برگزید و پس از ادامه زیر وضعیت مناسبی بدست آورد:

(13...Ca5 14.Fd3 f5! 15.exf exf 16.dxc Fe6 17.Dc2 Cc6 18.Tb1 Df7)

توت ♣ در برابر ریلی ♣ (بوداپست ۱۹۶۷) با 13.g4 بازی را پی گرفت و بعد از ادامه زیر سیاه از وضعیتی بهتر برخوردار شد:

(13.g4 b6 14.De1 Ca5 15.Fd3 f5 16.gxf exf 17.exf gxf 18.Dh4 Fb7!)

تولوش ♣ - بالاشف ♣ (لنین گراد ۱۹۶۴)

(13.Tf3 Ca5 14.Fd3 c4 15.Fc2 f5! 16.De1 De7!)

با امکاناتی مناسب

13...exf 14.Fg5 Tf8 15.exf Fxf5 16.Cg3 cxd!

(16...Fe6 17.d5 Ca5 18.Fe2 سفید)

حرکت 16...Fd7 نیز با 17.Ce4 و سپس 18.Cf6 مواجه خواهد شد.

17.Txf5

(17.Cxf5 gxf 18.Txf5 dxc)

17...gxf 18.Cxf5 De5 19.Fd3 Tf-e8 20.Dg4 Te6!

آنتوشین ♣ - هاگ ♣ (۱۹۶۶) در پی ایجاد وضعیت بالا چنین ادامه دادند:

21.Ff4 Tg6 22.Fxe5 Txf4 23.Fxf7 Txf7 24.Cxf7 Rxf7 25.cxd

Td8 26.Fe4

با وضعیتی تقریباً برابر

⊗ در صورت 12...Ca5 c)

12...Ca5 13.Fd3 f5

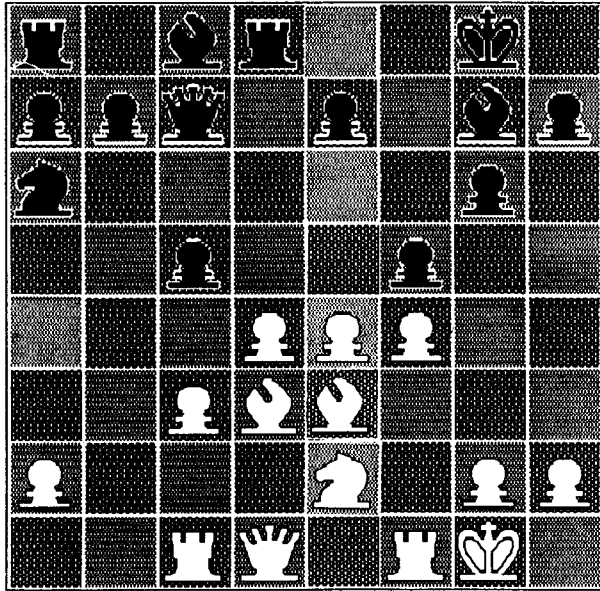

(66W)

کورچنوی ♣ در مقابل اسپاسکی ♣ (۱۹۵۸) بجای این حرکت 13...c4 را انجام داد و پس از ادامه

(14.Fb1 f5 14.g4! fxg 16.Cg3)

سفید برتری یافت

14.exf!

(14.g4? fxe 15.Fxe4 Fxg4)

(14.e5? c4 15...e6 و سپس)

(14.Cg3 e6)

14...Fxf5

دفاع گرونفلد/۲۶۵

وایزمن ♣ - مونسینی ♣ (رومانی ۱۹۶۲):

(14...gxf 15.Cg3 e6 16.Ch5 Fh8 17.Df3)

با برتری سفید

15.Fxf5 gxf 16.Cg3 e6

ایوکف ♣ - جی منز ♣ (هاوانا ۱۹۶۵)

(16...cxd? 17.Fxd4! Fxd4 18.cxd Dd7 19.Tc5 b6 20.Cxf5)

با برتری سفید

17.Ch5

در پی چنین وضعیتی برتوک ♣ در برابر ایوکف ♣ (۱۹۶۶) با ادامه زیر

وضعیت خوبی بدست آورد.

17...Cc4! (17...Cc6? 18.Db3 cxd 19.Dxe6) 18.Db3 Cxe3 19.Dxe6

Df7 20.Cxg7 Cxf1

بار دیگر به دیاگرام ۶۲ بازگشته و امکان دوّم سفید را برای انجام

دوازدهمین حرکت مورد بررسی قرار میدهیم:

⊗ در صورت 12.h3 (II):

12.h3 b6 13.f4 e6 14.De1 Ca5

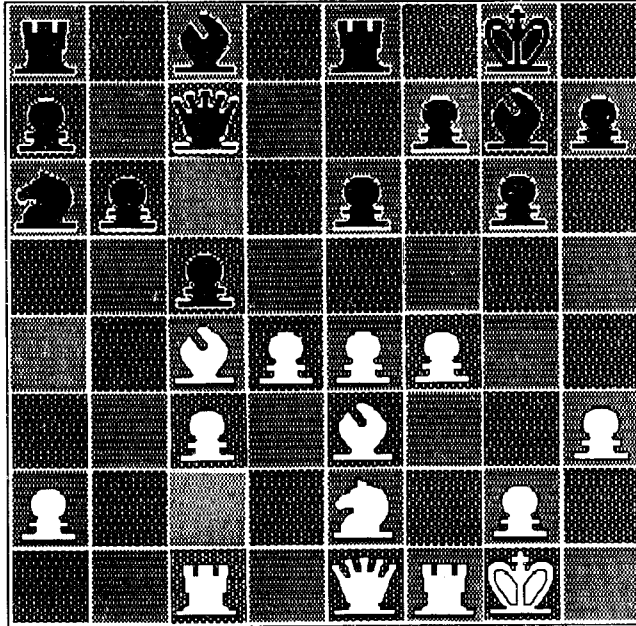

(67W)

اسمیس洛夫 ♣ در مقابل گلیگوریچ ♣ (۱۹۵۹) حرکت 14...Fb7 را انجام داد و از اشتباه سفید در حرکت هفدهم سود جسته و وضعیت قابل دفاعی را برای خود فراهم آورد:

(14...Fb7 15.Df2 Ca5 16.Fd3 f5 17.e5? c4 18.Fc2 Cc6 19.g4

Ce7)

15.Fd3 f5

(16.e5? c4! 17.Fb1 Fb7)

16.g4 Fb7!

اسپاسکی ♣ - فیشر ♣ (زیگن ۱۹۷۰) اینطور ادامه دادند

(16...fxe 17.Fxe4 Fb7

) با وضعیتی برابر

دفاع گرونفلد/۲۶۷

17.Cg3

در صورت

(17.gxf exf 18.exf Dc6 19.Dg3 Te8 20.Rf2 Te7)

سیاه امکانات دفاعی مناسبی در اختیار خواهد داشت

17...Dd7 18.gxf

(18.Td1 cxd 19.Fb1 Cc4 20.Fxd4 e5! 21.fxe fxg)

18...cxd 19.fxe Dxe6 20.f5

اسپاسکی ♣ - اشتین ♣ (مسکو ۱۹۷۱) در پی وضعیت فوق چنین ادامه

دادند:

20...gxf! 21.Fg5 dxc! 22.Fxd8 Txd8

با امکاناتی مناسب

⊗ در صورت III) 12.De1

III) 12.De1 Da5!

فیشر ♣ در برابر اسپاسکی ♣ (سانتامونیکا ۱۹۶۶) با 12...e5 بازی را

ادامه داد:

(12...e5 13.f4! Ca5

ادامه های

(13...cxd 14.cxd Fxd4 15.Cxd4 Cxd4 16.Fxe6!)

(13...cxd 14.cxd Cxd4 15.Fxe6 Db6 16.Fd5!)

هیچکدام برای سیاه خوب نیست

14.Fd3 f5 15.Td1!b6 16.Df2 cxd (16...c4 17.Fb1) 17.Fxd4 Fxd4

18.cxd Fb7 19.Cg3 Df7

(19...fxe 20.Fxe4 Fxe4 21.Cxe4

(با وضعیتی بهتر)

20.d5!

(با برتری سفید)

13.Td1

(13.dxc? Ce5!)

13...cxd 14.cxd Dxe1 15.Tfxe1 b6

با وضعیتی برابر

⊗ در صورت 12.Dd2 IV)

IV) 12.Dd2 Da5

راز واویف ♣ - مالانیوک ♣ (مسکو ۱۹۷۸):

(12...Ce5 13.Fb3 Cg4 14.Ff4 e5 15.Fg3 De7

(15...Fh6 16.Fxe5! Dxe5 17.Dxh6! Dxe4 18.Fxf7 Rxf7 19.Dxh7)

16.f3 Fh6 17.Db2! 18.Tf-e1 c4 19.Fa4 f5 20.Fxe5 fxe 21.Cf4

(21.fxe Cg4 22.Ff4 Dh4 23.Fg3 Fe3 24.Rh1 Dxh2! 25.Fxh2 Cf2)

21...Cd5 22.Cxd5 Txd5 23.f4 Ff5 24.Tb1! Ta5 25.Fc2 b6

26.Fxe4

(با برتری سفید)

ادامه

(12...b6 13.Fh6 Fb7 14.Fxg7 15.De3)

نیز مطلوب سفید است.

13.Tf-d1

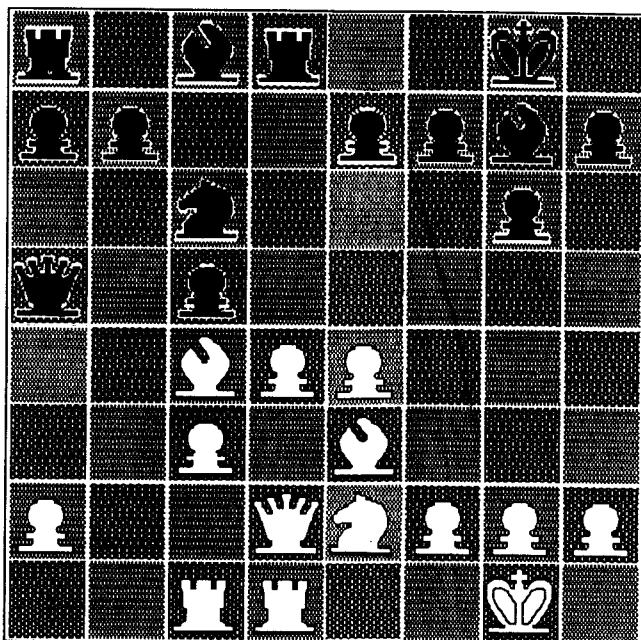

(68B)

در صورت 13.Db2 جواب سیاه 13...b6! خواهد بود نه 13...Db6? آدرویان
 * در مقابل واگانیان * (بوداپست ۱۹۷۳) در مقابل 13.Db2 پاسخ 13...Db6? را
 داد و با حرکت خوب 14.Da3! روبرو گشت. ادامه های زیر نشان میدهد
 که 13.Db2 بخاطر 13...b6! و عواقب ناشی از آن مطلوب سفید نیست. گلیگوریچ
 * - توکماکف * (لنین گراد ۱۹۷۳) چنین ادامه دادند:

13.Db2 b6! 14.Fd5 Fb7 15.Tf-d1 (15.dxc e6!) 15...e6 16.Fb3 cxd
 17.cxd Ta-c8)

و یا موراتف * - بالاشف * (مسکو ۱۹۷۴) اینطور پی گرفتند

13.Db2 b6! 14.f4 Fa6 15.Db3 Fxc4 16.Dxc4 Da3)

و یا راشکوفسکی * - توکماکف * پس از

13.Db2 b6! 14.dxc Ce5 15.Fd5 Tb8 16.c6 b5 17.Db4 Dc7
 18.Dc5 Tb6 19.Db4 Tb8)

به وضعیتی برابر رسیدند.

13...Fd7

ادامه

(13...b5 14.Fb3 cxd 15.cxd Dxd2 16.Txd2 Ca5)

به وضعیتی برابر می انجامد.

اما ادامه 13...b6 ممکن است با 14.Fh6! جواب داده شود در اینصورت سیاه با مشکلات زیادی دست به گریبان خواهد شد. مثلاً گلیگوریچ ♣ - و این اشتین ♣ (لوس آنجلس ۱۹۷۴) اینطور ادامه دادند:

(13...b6 14.Fh6! Fa6 (14...cxd 15.Fxg7 Rxg7 16.cxd Dxd2 17.Txd2)

15.Fxa6 Dxa6 16.Fxg7 Rxg7 17.d5! e6 18.c4 e5 19.f4 f6 20.Tf1 Td6 21.De1 Cd4 22.Cxd4 cxd 23.fxe fxe 24.Dg3 Te8 25.Tf5!)

با برتری سفید

در بازیهای بین گلیگوریچ ♣ - اسمکال ♣ (میلان ۱۹۷۵) و بالاشف ♣ -
تو کما کف ♣ (۱۹۷۵) پس از:

(13...b6 14.Fh6! Fa6 15.Fxa6 Fxh6 16.Dxh6 Dxa6 17.Cf4 cxd?
18.Td3!)

تو کما کف حرکت 18...Da3 را انجام داد و بالاشف با 19.Ch5 برتری را
حفظ نمود و اسمکال به راه 18...Db5 رفت و گلیگوریچ با ادامه
(19.Th3 De5 20.Dxh7 Rf8 21.Ce6!)

به برتری رسید.

14.Fh6 cxd 15.Fxg7 Rxc7 16.Df4 dxc! 17.Dxf7 Rh8 18.Td5

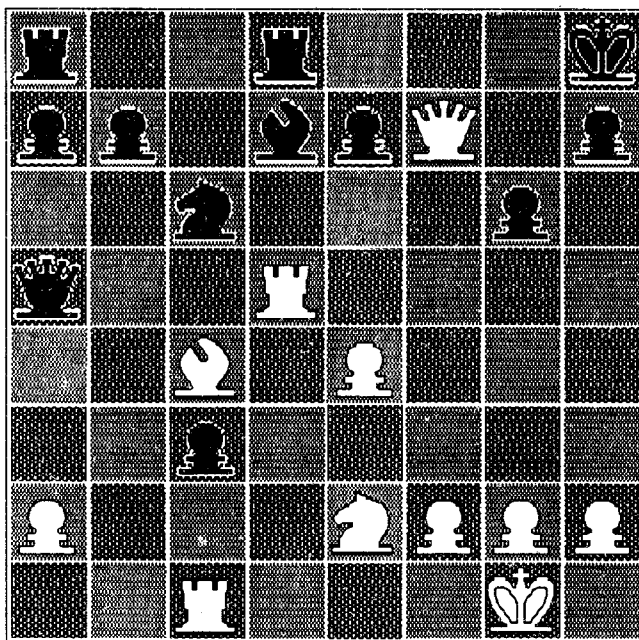

(69B)

(18.Cxc3 Tf8 19.Dd5 1a-d8)

در پی وضعیت فوق، کاپلان ♖ - شمچاک ♜ (۱۹۷۵) اینطور ادامه دادند:

18...Db4!

(18...Dc7? 19.Df3 h6 20.Cf4)

19.Cf4

(19.Tb5 Dd6 20.Td5 Db4)

19...Dxc4

20.Cxg6 hxg 21.Th5

(21.Dxg6 Fg4!)

21...gxh 22.Dxc4 e5 23.Dxc3 Cd4

با وضعیتی مناسب.

⊗ در صورت 12.Ff4 V)

12.Ff4 Dd7

(12...Da5 13.Tb1)

13.dxc

هورت ♣ - آدوریان ♣ (ویکان زی ۱۹۷۲)

(13.d5 Ca5 14.Fd3 b5 (14...e5 15.Fe3 c4) 15.Tb1 a6 16.Dc1 e5
17.Fg5 f6 18.Fe3 c4 19.Fc2 Cb7)

با وضعیتی برابر.

13...De8

(13...Ce5 14.Fxe5 Fxe5 15.Dxd7 (15.Dd5 Dxd5 16.exd Fd7 17.f4
Fg7 18.Cd4 Ta-c8) 15...Fxd7 16.f4 Fg7 17.Fd5 Fb5! 18.Tf-e1 Ta-c8)

با وضعیتی برابر.

14.Fd5 Fd7

(14...e6 15.Fxc6!)

(14...Ce5 15.Db3! e6 (15...Cd3? 16.Tc-d1 Cxf4 17.Fxf7!) 16.Fxe5!
Fxe5 (16...exd 17.Fc7 Td7 18.Fd6 dxe 19.Tc-d1!) 17.Fxb7 Tb8 18.c6
Fxb7 19.cxd Td7 20.Tb1 Tdxb7 21.Dc2)

با وضعیتی بهتر

15.Fg5 Ca5

(15...Td-c8 16.Dd2!)

16.c4

(16.Dd2 Fb5!) و یا (16.f4 Td-c8 17.f5 e6 18.fxe fxe 19.Fb3 Txc5)

16...e6

(16...Td-c8 17.Dd2 e6 18.Dxa5 exd 19.cxd Dxe4 20.Dd2)

17.Dd2!

دفاع گرونفلد/۲۷۳

(17.Fxd8 Dxd8 18.Dd2 Tc8 19.Db4 Ff8)

17...exd 18.Fxd8

(18.Dxa5 f6! 19.Fe3 dxe)

18...Dxd8 19.cxd Fb5

سیاه به ازای کمیت از دست داده سوارهای فعالی دارد از اینرو میتوان گفت که بختها برابر است

⊗ در صورت VI) 12.Da4

VI) 12.Da4 Fd7

نیسمان ⊗ - کریمتسکی ⊗ (مسکو ۱۹۷۴)

(12...b6 13.Ff4 e5 14.Fg5 Tf8 15.dxc Fb7 16.Fd5 Tf-c8 17.Fe3

با برتری سفید

13.Da3 Ff8! 14.Ff4

گلیگوریچ ⊗ - اسمکال ⊗ (۱۹۷۳)

(14.Db2 b5! 15.Fd3 (15.Fxb5? Ta-b8 15...Ta-b8 16.Ff4 e5

(با وضعیتی مناسب

اما در بازی کناک ⊗ - شمچاک ⊗ (۱۹۷۶) سفید پس از ادامه زیر وضعیت نسبتاً خوبی بدست آورد.

(14.f4 e6 15.Db2 b5 16.Fd3 c4 17.Fb1 f5 18.g4! Ce7 19.Cg3)

14...e5 15.Fg5 Te8 16.dxc Ca5 17.Fd5 Fxc5 18.Cb2 Fe6 19.c4

Ta-c8

در بازی بین نیسمان ⊗ - باکف ⊗ (مسکو ۱۹۷۵) سیاه پس از ادامه زیر

توانست تعادل را برقرار سازد

20.Dc3 b6 21.Dg3 Cc6 22.Dh4 Fe7 23.Cg3 Dd8 24.Fxe7 Dxe7

25.Dh6 Cd4

واریانت باتوینیک را مورد بررسی قرار دادیم و اینک بار دیگر به حرکت پنجم سفید پس از

(1.d4 Cf6 2.c4 g6 3.Cc3 d5 4.c4xd5 Cxd5)

بازگشته و حرکت 5.Db3 b) را مورد بررسی قرار میدهیم:

* * *

b) 5.Db3 ⊗

5.Db3

با این حرکت در واریانت راگوزین و اسمیسلاف بیشتر آشنا خواهید شد.

5...Cb6

حرکت 5...Fe6? بوضوح اشتباه است و 5...Cf6 نیز بخاطر مسدود نمودن راه فیل f8 خوب نیست، 5...c6 نیز پاسخ 6.e4 را بدنبال خواهد داشت.

6.Cf3 Fg7 7.Ff4 Fe6

. 7...Fxd4? بخاطر 8.O-O و سپس 9.e3 خوب نیست

8.Dc2 Cc6 9.e4!

پادیوسکی ⊗ در مقابل هورت ⊗ (مونت کارلو ۱۹۶۸) حرکت 9.e3 را انجام داد و پس از ادامه:

(9...Cb4 10.Dd1 O-O 11.Fe2 c5)

سیاه بازی خوبی بدست آورد.

9...Cb4

(9...Cxd4? 10.CxC FxF 11.Cb5!)

(9...Fxd4? 10.Cb5 Tb5 Tc8 11.Td1)

(9...O-o? 10.d5 Cb4 11.Db3)

10.Dd1 Fg4

اینک سفید دو ادامه 11.Fe2 و 11.Db3! را در اختیار دارد که در

صورت 11.Fe2 ممکن است بازی چنین ادامه یابد:

دفاع گرونفلد/ ۲۷۵

11. Fe2 O-O! 12. O-O!? FxC 13. FxF Fxd4 14. Cb5 Fxb2 15. Ta-b1
DxD 16. TfxD Ca4!

با وضعیتی بهتر

پس از 11. Db3! سیاه ممکن است یکی از دو ادامه 11... Ch6 و یا 11... Cc6 را

برگزیند

a) 11... Ch6 12. Ce5 FxC 13. PxF یا 13. FxF f6

با وضعیتی پیچیده و گرفتاریهای بسیار

b) 11... Cc6 12. Fb5! (12. Cb5? FxC) 12... FxC 13. PxF Fxd4
(13... Dxd4 14. Td1) 14. Td1 O-O 15. FxC PxF 16. Fe5 e5 17. Cb5

با برتری سفید

II) واریانت ⊗ 4. Cf3

I) 4. Cf3 Fg7 5. Db3

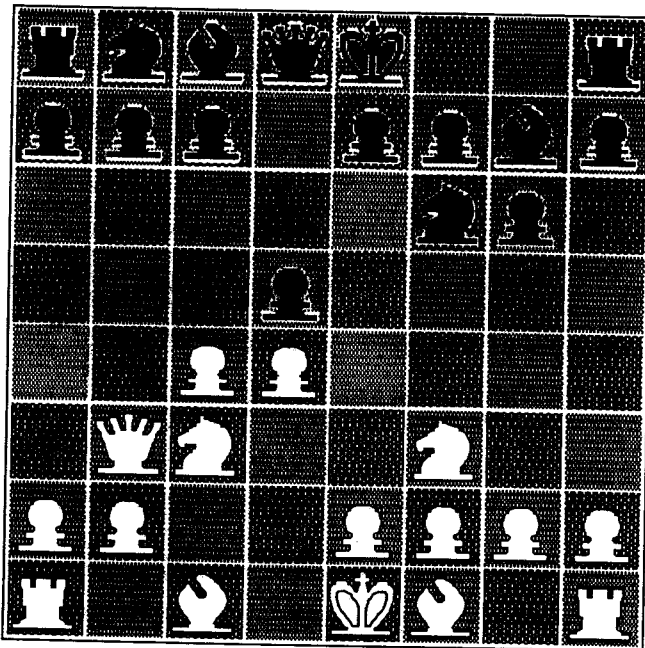

(70B)

واریانت فوق بنام شطرنج‌باز اهل شوروی «راگوزین» خوانده میشود که معمولترین واریانت در دفاع گرونفلد می باشد، سایر ادامه‌ها عبارتند از:

- a) 5.cxd
- b) 5.Fg5
- c) 5.Ff4

که در صورت 5.cxd ممکن است بازی چنین ادامه یابد.
پالاتنیک* - فایوسوویچ* (۱۹۷۸)

(5.cxd Cxd5 7.bxc c5 8.Fb5!?)

حرکت معمول 8.Fe2 و یا 8.h3 می باشد، ادامه 8.e3 نیز میسر است.

8...Cd7 9.Fd3 O-O 10.O-O cxd 11.cxd Cf6 12.Te1 Fg4 13.Tb1 a6
14.Fg5 b5 15.a4 bxa 16.Dxa4 Fd7 17.Da3

(با برتری سفید)

دورفمان* در برابر گولکو* (۱۹۷۸) با 5.Fg5 (بازی را ادامه داد):

(5.Fg5 Ce6 6.Fh4 Cxc3 7.bxc dxc 8.Da4 Cd7 9.e3 O-O 10.Da3
Te8 11.Fxc4 Cb6 12.Fb3 a5 13.Cg5 e6 14.Cf3 Dd6 15.Dc1 c5
16.O-O Fd7 17.Cd2 Fc6 18.Db1 cxd 19.Fg3 Dd8 20.cxd e5 21.Ce4 a4
22.Fc2 exd 23.Td1 Cc4 24.Fd3 De7 25.Fxc4 Fxe4 26.Db6 dxe
27.Ta-c1 Fc6 28.Dxe3 Dxe3 29.fxe Fh6 30.Ff4 Fxf4 31.exf Ta-d8
32.g3 Txd1 33.Txd1 Te4 34.Fd5 Fxd5 35.Txd5 Tb4 36.a3 Tb2 37.g4
b5 38.Td8 Rg7 39.Ta8 Rf6 40.Ta6 Re7 41.g5 Rd7)

سفید تسلیم شد

ادامه 5.Ff4 (c) نیز معمولاً با تغییر ترتیب حرکات منجر به واریانتهای میشود

که در آنها سفید در مقام چهارمین حرکت Ff4 را انجام میدهد که بعد از این بدان پرداخته ایم، در اینمورد بازی کارپف* - کارسپاروف* (۱۹۸۴) که پس از

(5.Ff4 c5 6.dxc5 Da5 7.Tc1 dxc4 8.e3 Dxc5 9.Da4+Cc6 10.Fxc4

0-0 11.O-O Fd7 12.Db5 Dxb5 13.Fxb5 Ta-c8 14.Tf-d1 Tf-d8 15.h3
h6 16.Rf1 a6 17.Fe2 Fe6 18.Txd8+Txd8 19.Ce5 Cxe5 20.Fxe5 Td2
21.b3)

به تساوی انجامید گواه خوبی است.

واریانت را گوزین

(1.d4 Cf6 2.c4 g6 3.Cc3 d5 4.Cf3 Fg7 5.Db3)

5.Db3 dxc 6.Dxc4 O-O 7.e4 Fg4

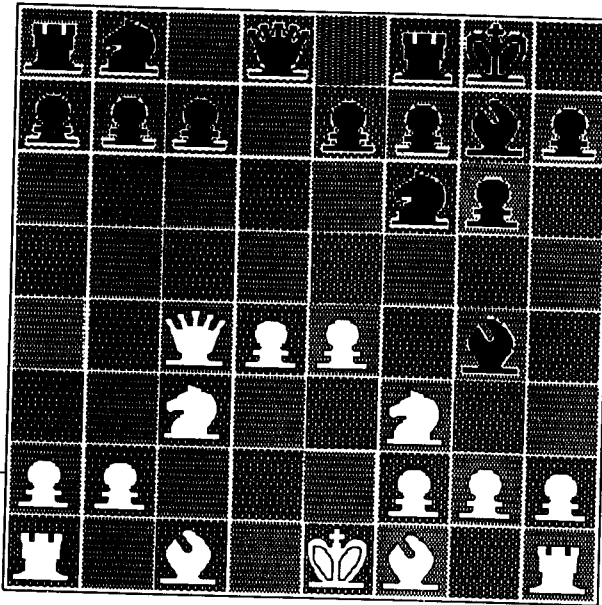

در صورت:

(7...b6 8.e5! Fa6 9.exf! Fxc4 10.fxg Rxc7 11.Fxc4)

سفید به ازای وزیر خود سه سوار سیاه را گرفته و ضمن آن از وضعیتی برتر برخوردار خواهد شد. ادامه دیگر در اینجا 7...a6 میباشد که در اینصورت ممکن است بازی چنین ادامه یابد:

(7...a6 8.Fe2 b5 9.Db3 Fb7)

مکینگ ♣ در برابر سوسونکو ♣ (ویکان زی ۱۹۷۸) توانست با 9...c5 بازی را به شکل زیر به تساوی بکشد:

(9...c5 10.dxc Cb-d7 11.e5 Cxc5 12.Db4 Cf-d7 13.O-O a5 14.Db4 Fb7 15.Fg5 Db6 16.Fxe7 Tf-e8 17.Fxb5 Fxf3 18.Fxc5 Dxc5 19.Fxd7 Te7 20.gxf Txd7 21.f4 Db4 22.Ta-d1 Ta-d8 23.Dxd8 Txd8 24.Txd8 Ff8 25.Cd5 Dxb2 26.Te1 Rg7 27.Te3 Fc5 28.Tf3 De2 29.Rg2 Fxf2)

اما پطروسیان ♣ در برابر گولکو ♣ (۱۹۷۸) که حرکت 9...Fb7 را انجام داده بود چنین دامه داد:

(10.e5 Cd5 11.O-O Cxc3 12.Dxc3 Cd7 13.Ff4 Fd5 14.Tf-c1 c6 15.Cd2 f6 16.Fg3 fxe 17.dxe Db6 18.Ff3 Ta-d8 19.Fxd5 cxd 20.Cf3 Tf5 21.Te1 b4 22.Dd2 Cb8 23.Cd4 Fh4 Fh6 24.Dd1 Tf7 25.Dg4 Fd2 26.Te2 h5 27.De6 Dxd4 28.Dxg6 Txg7 29.De6 Rh7 30.Df5 Rg8 31.Td1 Dg4 32.Dxg4 Txg4 33.Texd2 Tc4 34.b3 Tc3 35.e6 Cc6 36.Fc7 Tc8 37.Fb6 Tb8 38.Fe3 Cd8 39.Txd5 Cxe6 40.Txh5)

(و سیاه تسلیم شد)

کاسپاروف ♣ در مقابل کارپف ♣ (۱۹۸۴) توانست پس از

(7...Ca6 8.Fe2 c5 9.d5 e6 10.O-O exd5 11.exd5 Ff5 12.Ff4 Te8 13.Ta-d1 Ce4 14.Cb5 Df6 15.Fd3 Cb4 16.Cc7 Cxd3 17.Cxe8 Txe8 18.Dxd3 Dxb2 19.Td-e1 Db4 20.Cd2 Da4 21.Dc4 Dxc4)

امکانات متقابلی بدست آورد.

8.Fe3

نایدروف ♣ در برابر راگوزین ♣ (استکهلم ۱۹۴۸) چنین ادامه داد و سیاه موفق گشت طی همین ادامه مانور تساوی را پایان برد:

(8.Cg5 Cc6 (8...h6 9.h3) 9.d5 Ce8 10.h3 (10.dxc? Fxc3+

(و سپس Dd1+

10...Ce5 11.Db3 Fc8 12.Fe2

ادامه 12.f4Cd7 13.Fe3 بهتر بود.

12...c6 13.O-O c6xd5 14.Cxd5 Cc6!

(با تهدید 15...Cd4)

8...Cd7

این حرکت شاخص واریانتهی است که بنام قهرمان سالهای ۱۹۵۷ و ۱۹۵۸ جهان اسمیسلوف خوانده میشود، واسیلی اسمیسلوف اولین بار این شیوه دفاعی را در مقابل میخائیل باتونیک در مسابقات دو جانبه قهرمانی جهان بکار برد و ز آن پس این واریانت بنام وی مشهور گشت. واریانت را گوزین و شیوه دفاعی اسمیسلوف مجموعاً بوجود آورنده رایجترین اشکال پوزیسیونی مربوط به دفاع گرونفلد میباشند

9.Db3

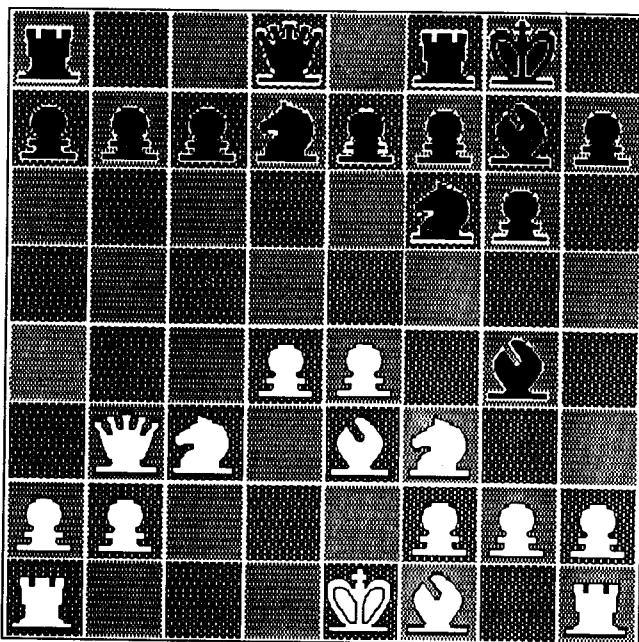

(72B)

باتونیک ♣ در مقابل اسمیسلوف ♣ (۱۹۴۸) با 9.Cd2 بازی را ادامه داد
ولی پس از

(9...Cb6 10.Dd3 c6 11.f3 Fe6 12.Td1 Ca6)

دچار مشکلات گسترشی گشته و در نتیجه سیاه بر او پیشی گرفت.
کارپف ♣ در دور دیگری از بازیهای دوجانبه خود مقابل کاسپاروف
♣ (۱۹۸۴) حرکت 9.Td1 را انجام داد و پس از ادامه

(9.Td1 Cc6 10.Fe2 Cb6 11.Dc5 Dd6 12.e5 Dxc5 13.dxc5 Cc8
14.Cb8 Tb8 15.Cxc7 e6 16.Cb5 C8-b7 17.Td2 b6 18.Cxb6 axb6
19.Fg5 Cg5 20.b3 h6 21.Ff6 Fxf3 22.Fxf3 Cxe5 23.Fxe5 Fxe5
24.O-O Tf-d8 25.Tf-d1 Txd2 26.Txd2 Tc8 27.g3 Tc1+ 28.Rg2 Rf8
29.Fe4 Re7)

طرفین به تساوی رضایت دادند:

با تونیک ♣ - فیشر ♣ (وارنا ۱۹۶۱) در بازی تاریخی خود (فیشر و
باتونیک فقط یک بار در مقابل هم قرار گرفتند و نتیجه این بازی نیز مساوی بود)
نیز چون کارپف - کاسپاروف ادامه دادند ولی ضمن جابجا بودن حرکات نهم تا
یازدهم سفید حرکتی غیر از 12.e5 را انجام داد و با انجام 12.h3 بازی را به مسیری
دیگر کشاند:

(9.Fe2 Cc6 10.Td1 Cb6 11.Dc5 Dd6 12.h3 Fxf3 13.gxf3 Tf-d8

بنا به نظر فورمن و خود باتونیک حرکت 13...e6! میتواند بازی را در حال
تعادل نگهدارد ولی با توجه به این حرکت، سفید می تواند حملات خود را آغاز
کند.

14.d5 Ce5 15Cb5 (15.f4 Ce-c4)

15...Df6 16.f4 Ce-d7 17.e5 Dxf4!

در صورت

(17...Df5 18.Db4 a5 19.Dd4 c5 20.dxc6 bxc6 21.Fg4 c5 22.Dxd7)

و یا

(17...Dh4 18.Da3 g5 19.Td4!)

سیاه با مشکلات زیادی روبرو می گشت.

18.Fxf4 Cxc5 19.Cxc7 Ta-c8 20.d6 exd6 21.exd6 Fxb2

سفید به ازای یک پیاده خود از برتری دو فیل و امکان استفاده مناسب از

اسب c7 برخوردار است

22.O-O Cb-d7 23.Td5 b6 24.Ff3

حرکت درست 24.Fc4 بود، با تهدید Te7, Te1

24...Ce6! 25.Cxe6

بنا به نظر گلر ادامه

(25.Fh2 Cd4 26.Txd4 Fxd4 27.Te1)

برای سفید بهتر بود.

25...fxe6 26.Td3 Cc5 27.Te3 e5

(27...Fd4 28.Ta3 e5 29.Fg5 Txd6 30.Fe7 Td7 31.Fg4

) با برتری سفید

28.Fxe5 Fxe5 29.Txe5 Txd6 30.Te7 Td7 31.Txd7 Cxd7 32.Fg4

Tc7 33.Te1 Rf7 34.Rg2 Cc5 35.Te3 Te7 36.Tf3+ (36.Rf3 h5!)

36...Rg7 37.Tc3 Te4 38.Fd1 Td4 (38...Te8 39.Fc2 Tc8!)

39.Fc2 Rf6 40.Rf3 Rg5 41.Rg3 Ce4+ 42.Fxe4 Txe4 43.Ta3

(43.Tc7!) 43...Te7 (43...a5!) 44.Tf3 Tc7 45.a4 Tc5 46.Tf7 Ta5 47.Txh7!

Txa4 48.h4+ Rf5 49.Tf7+ Re5 50.Tg7 Ta1 51.Rf3 b5 52.h5! Ta3+

53.Rg2 gxh5 54.Tg5+ Rd6 55.Txb5 h4 56.f4 Rc6 57.Tb8 h3+ 58.Rh2

a5 59.f5 Rc7 60.Tb5 Rd6 61.f6 Re6 62.Tb2+ Rf7 63.Ta6 Rg6 64.Tc6

a4 65.Ta6 Rf7 66.Tc6 Td3 67.Ta6 a3 68.Rg1

(مساوی)

9...Cd-b6 10.a4

کرس ♣ - اسمیسلوف ♠ (۱۹۴۸) اینطور ادامه دادند:

(10.Td1 e5! 11.dxe C8-d7 12.Fe2 De7 13.Fg5 De8 (13...Dc5
14.Cd5) 14.O-O Cxe5)

با وضعیتی برابر

10...a5

در صورت

(10...Fxf3 11.gxf Fxd4 12.Fxd4 Dxd4 13.a5)

سفید امکانات بهتری در اختیار خواهد داشت.

11.d5 Fxf3 12.g2xf3 Dd6

با امکان Db4 و وضعیتی بهتر

* * *

⊗ واریانتهای پس از III) 4.Ff4

III) 4.Ff4 Fg7

ایوه ♣ - آلخین ♠ (۱۹۳۵) چنین ادامه دادند:

(4...Ch5? 5.Fe5 f6 6.Fg3 Cxg3 7.hxg3 c6 8.e3 Fg7 9.Fd3

(با برتری سفید)

5.e3 c5

ادامه 5...O-O نیز برای سیاه بدنیت که در اینصورت ممکن است سفید
با 6.cxd و یا 6.Tc1 پاسخ گوید که در صورت 6.cxd چنین ادامه ای ممکن میگردد:

(نیز بدنیت 6.cxd و یا 6.Tc1 پاسخ گوید که در صورت 6.cxd چنین ادامه ای ممکن میگردد:
(6...Cxd5 7.Cxd5 Dxd5 8.Fxc7 Cc6(8...Ca6 9.Fxa6 Dxc2
9.Ce2 Fg4 10.f3 Ta-c8 11.Ff4 Da5+ 12.Cc3 (12.Dd2 Cb4) 12...e5
13.dxe Fe6 14.Fe2 Cxe5

سیاه به ازای یک پیاده از وضعیت فعال و خوبی برخوردار است.

دفاع گرونفلد/۲۸۳

راگوزین ♣ در برابر باتونینیک ♣ (لنین گراد ۱۹۴۰) با 6.Tc1 ادامه داد و

پس از

(6...c5 7.dxc Fe6! 8.Cf3 Cc6 9.Da4 Ce4 10.Fe2 Fxc3+ 11.bxc dxc
12.Cd4 Fd5)

سیاه از وضعیت خوبی برخوردار شد.

6.dxc5 Da5 7.Tc1 Ce4

کارپف ♣ - کاسپاروف ♣ (۱۹۸۴) پس از

(7...dxc4 8.Fxc4 O-O 9.Cf3 Dxc5 10.Fb3 Cc6 11.O-O Da5 12.h3
Ff5 13.Cd4 Fd7 14.De2 Cxd4 15.exd4 e6 16.Fd2 Db6 17.Tf-d1 Fc6
18.Fe3 Da5 19.Fd2 Db6 20.Fe3 Da5)

به تساوی رضایت دادند.

کارپف ♣ - کاسپاروف ♣ (۱۹۸۴) در یکی دیگر از بازیهای خود بر سر

کسب عنوان قهرمانی جهان، تا حرکت ۱۳ سفید بمانند بازی پیش ادامه دادند ولی
از حرکت ۱۳ به بعد اینطور پی گرفتند.

(13.De2 Ce4 14.Cd5 e5 15.Txc6 exf4 16.Tc7 Fe6 17.De1 Db5
18.Ce7+ Rh8 19.Fxe6 Fxe6 20.Db1 Cg5 21.Ch4 Cxh3+ 22.Rh2 Db5
23.Cexg6+ hxg6 24.Dxg6 De5 25.Tf7 Txf7 26.Dxf7 Cg5 27.Cg6+ Rh7
28.Cxe5 Cxf7 29.Cxf7 Rg6 30.Cd6 fxe3 31.Cc4 exf2 32.Txf2 b5
33.Ce3 a5 34.Rg3 a4 35.Tc2 Tf8 36.Rg4 Fd4 37.Te2 Fxe3 38.Txe3
Tf2 39.b3 Txx2+ 40.Rf3 Txa2 41.bxa4)

مساوی

8.exd5 Cxc3 9.Dd2 Dxa2 10.bxc3

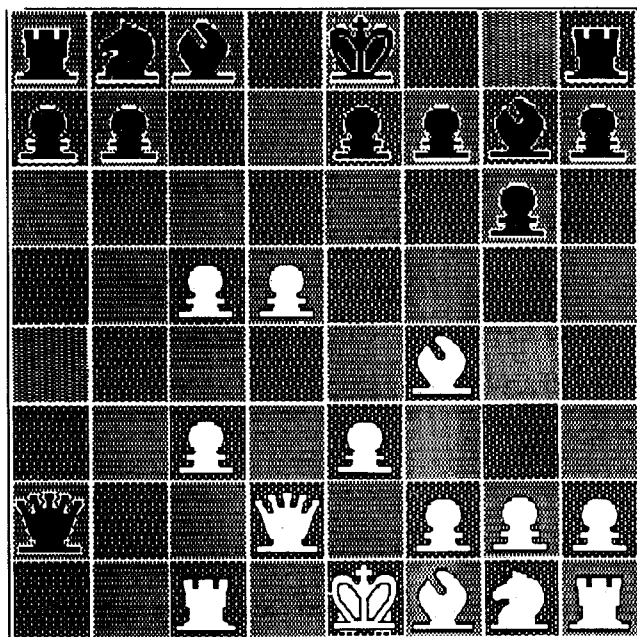

(73B)

در پی ایجاد چنین وضعیتی کاریف ♣ - کاسپاروف ♣ (۱۹۸۴) اینگونه

ادامه دادند:

(10...Dxd2+ 11.Rxd2 Cd7 12.Fb5 O-O 13.Fxd7 Fxd7 14.e4 f5
15.e5 e6 16.c4 Tf-c8 17.c6 bxc6 18.d6 c5 19.h4 h6 20.ch3 a5 21.f3
a4 22.Th-e1 a3 23.Cf2 a2 24.Cd3 Ta3 25.Ta1 g5 26.hxg5 hxg5
27.Fxg5 Rf7 28.Ff4 Tb8 29.Te-c1 Fc6 30.Tc3 Ta5 31.Tc2 Tb-a8
32.Cc1)

و سیاه تسلیم شد.

اما پطروسیان ♣ - فیشر ♣ (بوئنوس آیرس ۱۹۷۱) از حرکت دهم سیاه

چنین ادامه دادند:

(10...Da5 11.Fc4 Cd7 12.Ce2 Ce5 13.Fa2 Ff5 14.Fxe5 Fxe5
15.Cd4 Dxc5 16.Cxf5 gxf5 17.O-O Da5 18.Dc2 f4 19.c4 fxe3 20.c5!

Dd2 21.Da4+ Rf8 22.Tc-d1 De2

(22...e2 23.Txd2 Fxh2+ 24.Rxb2 exf1=D 25.d6

) و سفید میبرد

23.d6 Dh5 24.f4! e2 25.fxe5 exd! =D 26.Txd1 Dxe5 27.Tf1

f6(27...Dxc5+ 28.Rh1 e6 29.Dd7

) سفید خواهد بود

28.Db3 Rg7 29.Df7+ Rh6 30.dxe7 f5 31.Txf5 Dd4+ 32.Rh1

و سیاه تسلیم شد.

IV) 4.Fg5 ⊛

4.Fg5 Ce4 5.Fh4

اینک اگر سفید حرکت 5.Cxe4 را انجام دهد ممکن است بازی چنین ادامه

یابد:

5.Cxe4 dxe 6.e3 c5 (با امکانات متقابل)

کانل ♠ در برابر گلیگوریچ ♠ (۱۹۵۰) اینطور ادامه داد:

(5.cxd Cxg5 6.h4 Ce4 7.Cxe4 Dxd5 8.Cc3 Da5 9.e3 Fg7 10.Fc4
c5 11.Df3 O-O 12.Cg-e2 cxd 13.exd Cc6 14.h5 cxd4 15.Cxd4 Fxd4
16.hxg hxg 17.O-O-O Dg5+ 18.Td2 Ff5 19.Cd5 Ta-c8 20.Cxe7+ Dxe7
21.Txd4 Dg5+

و سفید بخاطر آنکه در هر صورت یک سوار از دست خواهد داد تسلیم

شد (چرا که سیاه تهدیدات 22...DxD+ و سپس 23...b5 را در اختیار دارد)

5...Cxc3 6.bxc3 dxc4 7.e3 Fe6 8.Tb1 b6

مکینگ ♠ در مقابل فیشر ♠ (بوئنوس آیرس ۱۹۷۰) پس از این حرکت

سیاه حرکت 9.Cf3 را انجام داد و با جواب 9...Fg7 روبرو گردید، در صورتیکه

تایمانوف ♣ در برابر فیشر ♣ (وان کوور ۱۹۷۱) حرکت بمراتب بهتر 9.Fe2! را برگزید و پس از این حرکت بازی چنین ادامه یافت:

9...Fh6

(9...c5 10.Ff3 Fd5 11.Da4+ Cc6 12.Dxc6+ یا 12.e4)

با برتری سفید

10.Cf3 c6 11.Ce5 Fg7 12.f4 Fd5 13.O-O Cd7 14.Cxc4 O-O

تا بدینجا سفید برتر است.

15.a4 c5 16.Ce5 Cxe5 17.dxe5! f6 18.Tb2! Fe6

برتری سفید واضح تر شده ولی حال بینیم که چگونه اندک، اندک سفید رشته های بافته را پنبه می کند:

19.Td2 Dc7 20.Fg4 Dc8!

این بهترین شکل دفاع بود چرا که در صورت:

(20...Fxf4 21.Dxf4 Ta-d8 (21...fxe5 22.De6+ Rh8 23.Td7)

22.Tf-d1 Txd2 23.Da6+! Rh8 24.Txd2 Td8 25.exf6! exf6 26.Fxf6)

سفید وضعیت برنده ای پیدا می کند.

21.Ff3 Tb8 22.De2 Td8 23.Tf-d1 Txd2 24.Dxd2 De8 25.exf6 exf6

26.Dd6 Tc8 27.a5 Ff8 28.Dd2 Fe7 29.Fd5 Df7 30.Fxe6 Dxe6 31.Dd7

Rf7

(31...Dxe3+? 32.Ff2)

32.Dxa7 bxa5 33.e4 Dc6

(33...Dxe4 34.Te1 Ta8 35.Dc7

) با وضعیتی برنده

34.Td7 Dxe4 35.h5 a4 36.Ff2 Rf8 37.c4 a3!

(38.Txe7 Db1+)

38.Dxa3 Ta8 39.Db2 Re8 40.Db5 Rf8 41.Td1

(41.Txe7? Rxe7 42.Fxc5+ Rf7)

41...Dxf4 42.Fxc5 Fxc5 43.Dxc5+ Rg7 44.Tf1 De4 45.Dc7+ Rh6
46.Txf6?? Dd4+ 47.Tf2 Ta1+

سفید تسلیم شد.

V) 4.Db3 ⊗

4.Db3

این حرکت معمولاً با تغییر ترتیب حرکات به واریانت راگوزین و دفاع اسمیسلوف کشانده میشود. بعنوان مثال پطروسیان ♣ - باتونیک ♣ (مسکو ۱۹۶۳) اینطور ادامه دادند:

4...PxP 4.DxP Fg7 7.Fe2 Cc6 8.Cf3 Cd7 9.Fe3 Cb6 10.Dc5 Fg4

هاری گولومبک که داور رسمی این مسابقه بود اعتقاد دارد که ادامه:

(10...a5 11.a4 Cb4)

برای سیاه مناسبتر است.

11.d5

ادامه 11.Td1 بازی را به واریانته میکشانده که فیشر آنرا در یکی از بازیهای خود در المپیاد بلغارستان کشف کرد.

(11.Td1 Dd6 12.h3 FxC 13.PxF Tf-d8 14.d5 Ce5 15.Cb5 Df6

16.f4 Ce-d7 17.e5 Dxf4!)

11...Cd7 12.Da3

اعتقاد میخائیل تال بر 12.Dc4 استوار است.

12...FxC 13.FxF

ادامه بازی نشان میدهد که گرفتن اسب سیاه بنفع سفید نیست و امکانات جدیدی را در جناح وزیر برای سیاه بوجود می آورد.

13...Cd4 14.O-O-O CxF 15.PxC Cb6 16.Db3 Dd7 17.h4 h5

گولومبک میگوید: ناگهان سیاه در این لحظه متوجه مشکلاتی که در آینده با آن رو برو خواهد بود میشود. او در حالیکه به قیمت تضعیف موقعیت قلعه خود از پیشروی پیاده رخ سفید جلوگیری کرد. نمیتواند بسادگی با پیشروی پیاده فیل شاه سفید مقابله نماید.

18.f4 e6 19.PxP DXP 20.DxD PxD 21.Th-g1 22.Cb5 Tg7
 (22...Fh6 23.FxC c7xF 24.Td7+ Rh8 25.Txb7 FxP+ 26.Rb1
 27.Cc7 (و سپس) 23.Cd4 Te8 24.Cf3 Fh6 25.Cg5+ FxC 26.TxF Cc4
 27.Td-g1

ادامه

(27.f5 e6xP 28.PxP TxP 29.Td7+)

نیز برای سفید خوب است.

27...Tg8 28.Rc2 b6 29.b3 Cd6 30.f3 Td7 31.Tg5-g2 Td-d8 32.a4!
 Cf7 33.Fc1 e5 34.Fe3 PxP 35.Fxf4 Td7 36.Td2 TxT+ 37.RxT Td8+
 38.Re2 c5 39.a5
 (39...b5 40.Tc1 Tc8 41.Fe3

(و سیاه یک پیاده از دست میدهد)

39...Td7 40.PxP PxP 41.Ta1 Rg7 42.Ta6
 (42.Ta8 (بتر بود.)
 42...Tb1 43.Ta8 Rf6 44.Tc8 Ce5 45.Re3 Cd7 46.Tc6+ Rf7 47.e5
 Cf8 48.Tf6+ Rg7

ادامه

(48...Re7 49.Re4 50.Fh6)

برای سیاه بدتر است.

49.Re4 b5 50.Tc6 Rf7 51.TxP Ce6 52.Td5 Re7 53.Fe3 Tb8 54.Td6
 b6 55.Ta6 Tb5 56.Ta7+ Re8 57.f4 Rf8 58.f5

دفاع گرونیفلد/۲۸۹

و سیاه بخاطر وجود ادامه:

(58...PxP+ 59.PxP Cg7+ 60.Rg6 TxP 61.Fh6)

تسلیم شد.

* * *

دفاع یوگسلاو

THE YUGOSLAVE DEFENCE

(1.d4 Cf6 2.c4 g6 3.Cf3 Fg7 4.g3)

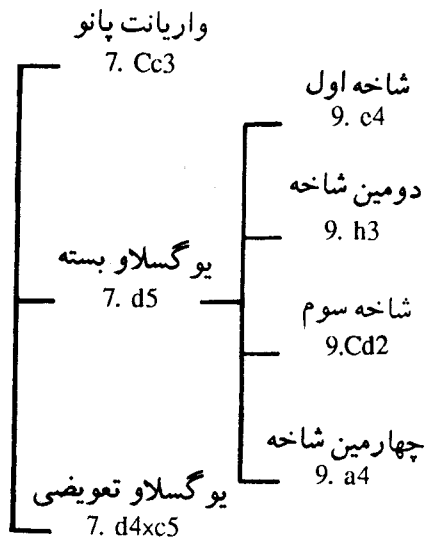

1.d4 Cf6 2.c4 g6 3.Cf3 Fg7 4.g3 O-O

بهنگام بررسی دفاع شاه هندی نکاتی را در مورد این دفاع خاطر نشان ساخته و برخی واریانتهای مشابه را بر شمردیم و در این بخش از کتاب قصد آن داریم تا تحت عنوان فوق به نحوی دقیق تر بدان پردازیم.

بد نیست در اینجا یاد آور شویم که اصولاً اساتید امروز، این واریانت را در چهار چوب سیستم بنونی مورد بحث و بررسی قرار میدهند، ولیکن از آنجائیکه اساس تقسیم بندی ما در این کتاب به ترتیب و توالی حرکات وابسته بوده و هست، لذا ترجیح دادیم تا مبحثی مستقل برای آن در نظر بگیریم:

5.Fg2 d6 6.O-O

اشتالبرگ ♣ - فورمن ♠ (بخارست ۱۹۵۴) اینگونه ادامه دادند:

(6.Cc3 c5 7.d5 Ca6 8.Cd2 Cc7 9.Dc7 Tb8 10.b3 e6 11.dxe
 (11.Fb2 exd 12.cxd b5 13.O-O Te8) 11...Fxe6 12.Fb2 d5 13.cxd Cfxd5
 14.CxC FxF 15.DxF CxC 16.O-O Df6

(با وضعیتی برابر)

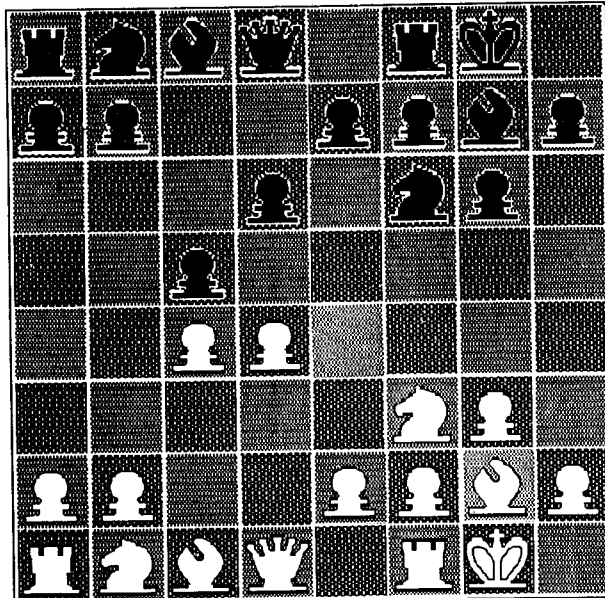

در مقابل این حرکت که اقدامی رایج در سیستم بنونی و سایر دفاعهای هندی میباشد، سفید سه امکان

I) 7.Cc3

(در صورت 7...Cc6 8.d5 به واریانته می انجامد که به «پانو» مشهور است.)

II) 7.d5

(یوگسلاو بسته)

III) 7.d4xc5

(واریانت تعویضی)

واریانت پانو

7.Cc3 Cc6 8.d5 Ca5 9.Cd2

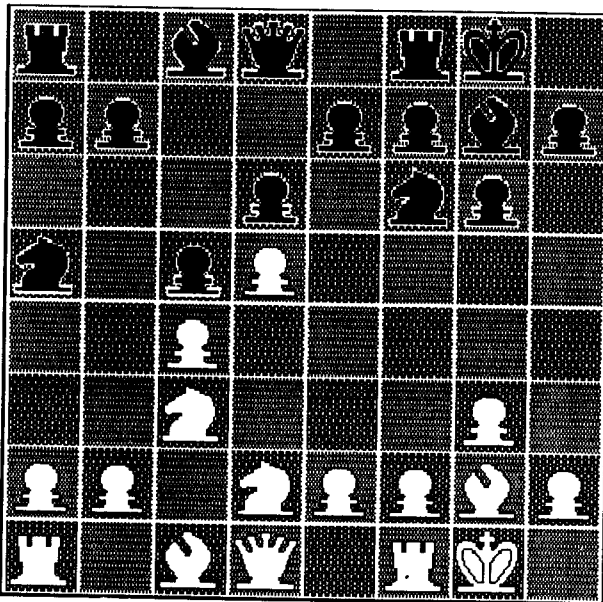

(75B)

ادامه 9.Db3 (به امید جلوگیری از b5 و دفاع از c4) منطقی تر بنظر میرسد ولی پس از این حرکت سیاه با 9...a6 پاسخ خواهد داد و در صورت ادامه ای که اوانس با مهره سفید در برابر روسولیمو (۱۹۵۳) برگزید بازی تحت کنترل سیاه در خواهد آمد:

(10.e4 Cd7

در صورت 10...b5، سفید با e5!? امکان حمله پیدا می کند.

11.Tb1 b5 12.cxb axb 13.Cxb5 Fa6 14.a4 c4 15.Dc2 Fxb5

16.a4xb5 Tb8 17.Fd2 Txb5 18.Fxa5 Dxa5 19.Dxc4 Txb2 20.Txb2 Fxb2

فایر هورست * در مقابل باردن * (پیگنتون ۱۹۵۱) پس از 9.Dd3

a6 حرکت 10.a4 را انجام داد و طی ادامه زیر سیاه وضعیت فعالتری بدست آورد:

(10...Tb8 11.cd2 Fd7 12.Ta2 Cg4 13.b3 b5)

9...a6

اسمیکال * - هوبنر * (لنین گراد ۱۹۷۳) اینطور ادامه دادند:

(9...e5!? 10.e4!?)

این ساده ترین راه است، کنی در اینجا حرکت PxPep!? را پیشنهاد می دهد.

10...Ce8

. 10...Cg4?! ممکن است با 11.h3 و یا 11.b3 روبرو شود

11.b3 h6 12.Fb2 Tb8 13.Dc2 f5)

با وضعیتی برابر

10.Dc2

در صورت 10.e4، همانطور که در بازی پالماسون * - بارکزا * (۱۹۵۴)

روی داد. سیاه فوراً در جناح وزیر صاحب ابتکار عمل میگردد.

(10.e4 Fd7 11.De2 Tb2 12.a4 Dc7 13.h3 b5)

10...Tb8

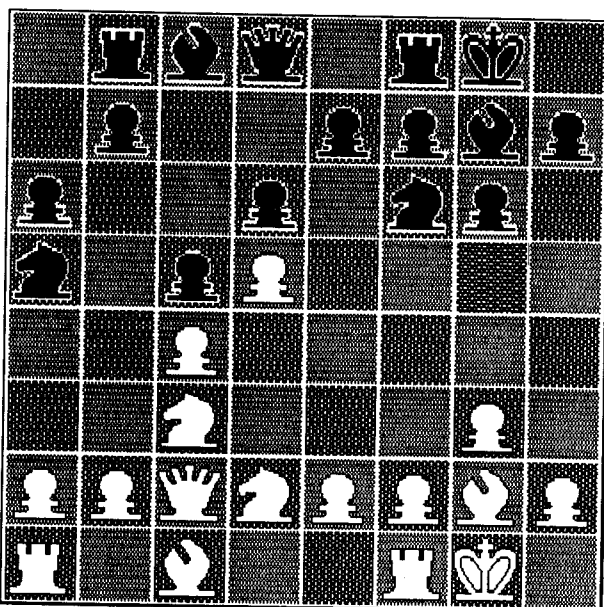

دو ادامه دیگر در اینجا $10...e6$ a) و $10...Fd7$ b) میباشند. در صورت $10...e6$ a) امکانات سیاه بد نخواهد بود. مثلاً کاشدان ♣ - گلیگوریچ ♣ (۱۹۵۲) اینطور ادامه دادند:

(10...e6 11e4 (11.PxP FxP 12.b3 d5)

11...exd 12.cxd?

(12.exd وضعیت بحرانی تر را در پی دارد)

12...b5 13.Te1 Te8 14.Cf1 Ta7 15.f3 Ta-e7 16.Fe3 (16.Ce3 c4

17.Fd2 Cb7) 16...Cc4

سیاه در جناح وزیر صاحب اکثریت پیاده ای مؤثری است. و در صورت $17.Ff2?$

میتواند به شکل زیر مرکز سفید را شکافته و سریعاً بازی را به پایان برد.

17...Cxb2! 18.DxCb4 19.Cd1 Cxe4)

گفتیم که پی آمدهای $10...a6$ بجای $10...Tb8$ در مقابل $10.Dc2$ برای سیاه بدنیست ولی ادامه $10...Fd7$ b به عکس $10...a6$ چندان برای سیاه مساعد نیست. مثلاً کنی * - کالوو * (لوگانو ۱۹۶۸) اینطور ادامه دادند:

($10...Fd7$ $11.b3$ $b5$ $12.Fb7$ $Db6$)

ادامه $12...Tb8$ بنظر بهتر است، اگر چه که باز سفید بماند بازی گرین * - یوهانسن * (آمستردام ۱۹۵۴) وضعیت و امکانات بهتری در اختیار خواهد داشت:

($12...Tb8$ $13.Ta-b1$ $Dc7$ $14.h3$ $Tb7$ $15.Tf-c1$ $Tf-b8$ $16.PxP$ PxP

$17.e4$)

$13Cd1$ $Tf-b8$ $14.e4$ PxP $15.PxP$ $Dd8$ $16.Fc3$ $Ce1$ $17.Cb2$ $Ta7$

$18.Cd3$ $e6$ $19.FxF$ CxF $20.e5!$

$11.b3$ $b5$ $12.Fb2$

یک وضعیت مشکل که به لحاظ تئوریک نشانگر امکانات سفید برای دست یابی به یک برتری واضح است ولی نمیتوان پس از این وضعیت امکانات سیاه را نیز از نظر دور داشت، مثلاً اسمیکال * در مقابل تایمانوف * (لنین گراد ۱۹۷۳) پس از ایجاد چنین وضعیتی اینگونه ادامه داد:

$12...bxc$ $13.bxc$ $Fh6$ $14.e3?$

سفید می بایست $14.Cc-b1!$ و یا لاقل $14.f4$ را انجام میداد

$14...Ff5$ $15.e4$ ($15.Dc1$ $Fd3$) $15...FxC$ $16.Cd1$ $Fd7$ $17.FxC$ PxP

$18.DxF$ CxP

گرفتن یک پیاده و بردن یک بازی و یا مثلاً دونر * پن رز * (۱۹۶۶) پس از دوازدهمین حرکت سفید اینطور ادامه دادند:

$12...e6$ $13.dxe$ fxe $14.cxb$ axb $15.Cc-e4$ $Fb7!$

با امکانات متقابل.

واریانت یوگسلاو بسته:

در این واریانت سفید پس از

7.d5 Ca6 8.Cc3 Cc7

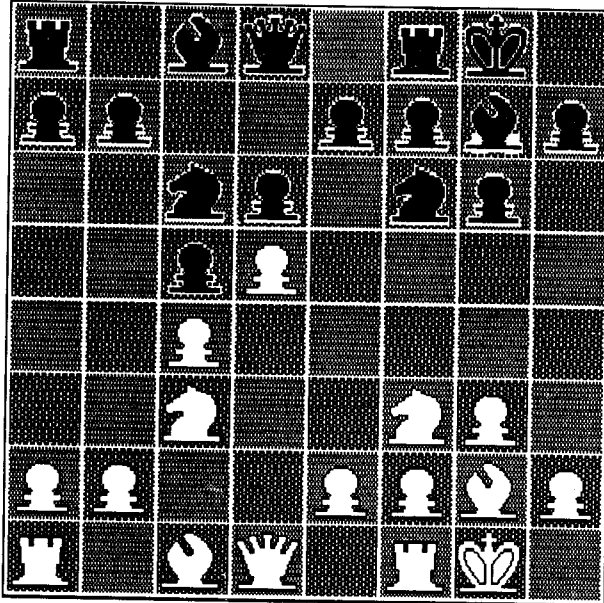

(77W)

امکانات

I) 9.e4

(شاخه اول)

II) 9.h3

(دومین شاخه)

III) 9.Cd2

(شاخه سوم)

IV) 9.a4

(چهارمین شاخه)

را در اختیار خواهد داشت. البته همانطور که بازی دونر ♣ - تورئن

♣ (بارسلون ۱۹۵۲) نشان میدهد، ادامه 9.Ff4? برای سفید خوب نیست، ببیند:

(9.Ff4? a6 10.a4 Tb8 11.a5 12.PxPep TxP 13.b3 Ff5 14.Ch4

Fd7 15.Ta3 Db8)

⊗ شاخه اول

I) 9.e4

به امید e5 و شکافتن مرکز سیاه

9...Tb8

در صورت 9...a6 سفید با 10.Te1 پاسخ خواهد داد و پس از

10...Tb8 11.a3 b5 12.e5

سیاه دو راه 12...Cd7 و 12...Ce8 را پیش رو خواهد داشت که هر کدام چنین

ادامه های را بدنیاال دارد:

(12...Cd7 13.exd exd 14.Fg4 Cf6 15.Ce4 bxc 16.Cf-d2)

سفید با گرفتن پیاده اسب های خود را در بهترین خانه های مرکز مستقر

میسازد

(12...Ce8 13.b3 bxc 14.bxc a5 15.Tb1 Fa6 16.Ff1)

با وضعیتی بهتر

10.a4

(10.Te1 b5)

10...a6

فیلیپ ♣ - رادلسکو ♣ (بخارست ۱۹۵۳) چنین ادامه دادند:

(11.De2 b6 12.e5 Ce8 13.Ff4 b5 14.axb 15.cxb Fd7 16.Tf-e1

Cxb5 17.CxC FxC)

با برتری سیاه در جناح وزیر و امکان فشار بر خانه های مرکزی بخصوص

d5 (بوسیله مانور اسب)

11...b5 12.PxPep RXP

در پی ایجاد چنین وضعیتی وایتونیز ♣ - گلر ♣ (۱۹۵۲) اینطور ادامه

دادند:

13.Te1

کنی حرکت 13.Ta3 را ترجیح میدهد

13...Tb4 14.e5 Cg4 15.PxP PxP

با امکانات متقابل

⊗ دومین شاخه:

9.h3 a6

نایدروف ♣ - پطروسیان ♣ (سانتامونیکا ۱۹۶۶) چنین ادامه دادند:

(9...Tb8 10.a4 b6! 11.e4 a6)

اینک سفید میتواند با 12.Cd2! ابتکار عمل را حفظ کند.

10.a4 Tb8 11.a5 Cd7!

حرکت قدیمی 11...b5 دیگر کمتر مورد استفاده قرار میگیرد، این حرکت همانطور که بازی آورباخ ♣ - بولسلاوسکی ♣ (شوروی ۱۹۵۶) نشان میدهد به برتری سفید می انجامد:

(11...b5 12.PxP exp TxP 13.Cd2! e6 14.Cb3 PxP 15.PxP Fd7

16.Ca5!)

12.Fd2 b5 13.PxPep Cxb6 14.b3 e6 15.PxP Cxe6

فورمن ♣ - کورچنوی ♣ (شوروی ۱۹۵۵) در پی وضعیت بالا اینطور ادامه

دادند:

16.Ce1 (16.Tb1 b5) 16...Da5 17.Ta3 Fd7 18.Cd5 CxC 19.FxC Df6

با امکاناتی برابر

⊗ شاخه سوم:

9.Cd2 Tb8!?

دانکل بلوم ♣ - اشمیت ♣ (ونیز ۱۹۵۳) اینطور ادامه دادند:

(9...a6 10.a4 b6! (10...Tb8 11.a5 12.PxPep TxP 13.Cb3!) 11.Dc2

Fd7 12.Td1 b5 13.axb axb 14.TxT DxT 15.PxP Cxb5 16.CxC FxC
17.Cc4 FxC 18.DxF Tb8)

با وضعیتی برابر

10.a4 b6 11.Te1

در صورت 11.Dc2 سیاه میتواند پس از

(11...a6 12.Cb3 e6)

اوضاع را متعادل سازد.

ادامه 11.Cb5 پاسخ 11...Tb2 را بدنبال خواهد داشت (حرکت 11...a6 به

دلیل 12.Ca7 و 13.Cc6 چندان مساعد نیست) که پس از

12.Tb1 a6 13.Cc6 b5 14.Cb3

سیاه می بایست با 14...bxc! بازی را ادامه دهد نه با 4...Fd7? گلر ♣ در

برابر برتوک ♣ (لنین گراد ۱۹۵۷) در مقابل حرکت 14...Fd7? توانست با ادامه
زیر برتری یابد.

(14...Fd7? 15.Cxc5! PxP 16.d6 Tb6 17.PxC DxP 18.Ff4)

اما حرکت 14...bxc! میتواند طی ادامه زیر امکاناتی را برای سیاه در جناح

وزیر فراهم آورد:

(14...bxc 15.Ca5 Tb4 16.Cc6 Dd7 17.CxT PxP 18.Ca2 d5)

11...a6 12.e4 Fg4

12...b5 نیز میسر است. اما در اینجا سیاه سعی دارد تا وزیر سفید را از جای

خود رانده و پس از آن و در فرصتی مناسب حرکت e5... را انجام دهد.

13.Dc2 Fd7 14.Ff1

جلوگیری از b5...

14...e5 15.PxP exp Cxe6 16.h3

جلوگیری از تهدید 16...Cg4، در صورت 16.Cf3 سیاه با 16...Cg4 و سپس

Ce5... بازی را دنبال مینمود که مطلوب سفید نیست.

16...Cd4 17.Dd1 Ce8 18.Cf3 CxC+ 19.DxC

دونر ♣ - ایوکف ♣ (۱۹۵۳) در پی وضعیت بالا چنین ادامه دادند:

19...Cc7 20.Dd1 Ce6 21.Ce2 Fc6 22.Fg2 Dd7 23.Cc3 Tf-e8
24.Dd3 Cd4 25.Fe3 b5! 26.cxb axb 27.axb Fxb5 28.CxF DxC 29.DxP
TxP 30.FxC FxF 31.Te2 Fxb2 32.Ta6 Fe5 33.Ff1 Tb1 34.Rg2 g5
35.Te-a2 Tc1 36.T6-a4 Fd4 37.Ta8 TxT 38.TxT+ Rg7 39.Ta2 Rf6
40.Fd3 Re5 41.Ta7 c4 42.Te7+Rf6 43.Tc7 Fc5 44.e5+ Rxe5 45.Fxh7
c3 46.Te7+ Rd4 47.Te2 d5 48.h4 gxh 49.gxh Rc4

سفید تسلیم شد.

⊗ چهارمین شاخه:

9.a4 Tb8

این حرکتی است معمول، ولی سیاه میتواند 9...a6 را نیز انجام دهد، مثلاً
ماروویچ ♣ - موهرینگ ♣ (۱۹۶۶) اینطور ادامه دادند:

(9...a6 10.a5 Tb8 11.Ce1 Cd7 12.Dc2 b5 13.PxPep Cxb6 14.Ca4
e6 15.CxC TxC 16.dxe Cxe6 17.e3 De7)

با وضعیتی برابر

10.Ff4

در صورت 10.Cd2 بازی به شاخه سوم که مورد بررسی قرار گرفت کشانده
میشود.

10...a6

پس از

(10...Ch5 11.Fd2 b6 12.e4

اسب سیاه از مرکز دور خواهد شد. اما بوگدانویچ ♣ در مقابل ویوکیچ
♣ (۱۹۷۱) توانست طی ادامه زیر اوضاع را متعادل سازد.

(10...b6 11.e4 a6 (11...Fg4 12.h3!) 12.e5 Cf-e8 13.Te1 b5 14.axb
 axb 15.b3 bxc 16.bxc Tb4! 17.Ff1 Fg4 18.Ta3 h6 19.Ca2 Tb6)
 11.a5 b5 12.PxPep TxP

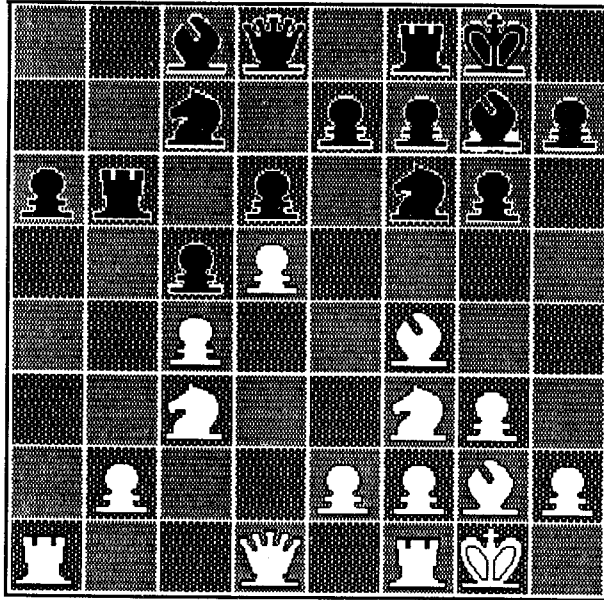

(78W)

این وضعیت، از جمله اشکال رایجی است که در واریانتهای مختلف سیستم بنونی پدید می آید بازیکنانی که علاقمندند تا بازی را به نحوی پوزیسیونی ادامه دهند وضعیت سفید را بخاطر ساختمان پیاده ای بهتر برتر میدانند، اما بازیکنانی که علاقمند به ادامه های تند و ترکیبی می باشند سیاه را صاحب امتیازاتی میدانند و برای آن ارزش بسیاری قائلند. امتیازاتی چون نظارت رخ بر ستون *b* و امکان فشار از طریق *Da8*... و راندن پیاده *a6*.

به هر حال بهترین نظر این است که بگوئیم اوضاع برابر است و گواه این نظر دو بازی زیر میباشد که در پی وضعیت بالا ادامه یافته اند:

کورچنوی ♣ - گلیگوریچ ♠ (بوئوس آیرس ۱۹۶۰)

1) 13.Ta2 Te8 14.b3 e5 15.PxPep Cxe6 16.Ca4 CxF 17.CxT DxC

دفاع یوگسلاو/۳۰۳

18.PxC Ce4 19.Dd3

با وضعیتى برابر

بولسلاوسكى معتقد است كه سپاه ميتواند ضمن حفظ تعادل بازى را با

19...Ff5

ادامه دهد كه در صورت

20.Ch4 Cf6 21.CxF CxT 22.CxF RxC

باز اوضاع در حالت تعادل باقى خواهد ماند.

ويو كيچ * - ترينگوف * (۱۹۶۷)

II) 13.b3 Ff5 14.Ce1 Dd7 15.Ta3 Fh3 16.Cd3 FxF 17.RxF Ca5

18.Fd2 e6 19.e4 exd 20.exd

با وضعیتى برابر

* * *

یوگسلاو تعویضی:

7.dxc dxc 8.Cc3

ایو کف ♠ - گلیگوریچ ♣ (یوگسلاوی ۱۹۵۵) اینطور ادامه دادند:
(8.Cc5 Cf-d7! 9.CxC DxC! 10.Cc3 Cc6 11.Dd5 DxD 12.c4xd5 Cb4)

با امکاناتی مناسب.

8...Cc6 9.Fe3

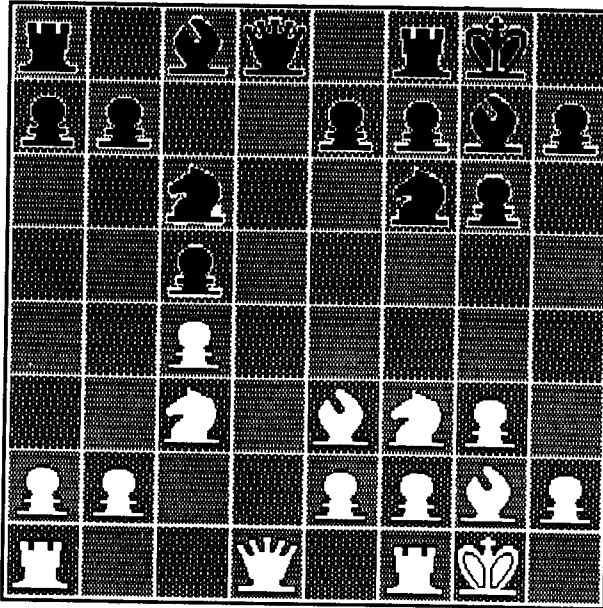

(79B)

در صورت $Ff4$ و پاسخ $...Cd4$ 9 بخاطر $10.Fe5!$ برای سیاه خوب نیست ولی حرکت $9...Ch5$ قابل تأمل تر است که بعد از آن سفید مجبور است تا $10.Ff3$ را انجام دهد و بنابه بازی که بین گلر ♠ - گلیگوریچ ♣ (استکهلم ۱۹۶۲) انجام شد سیاه پس از

10...Cd4 11.Dd2 Fg4 12.Tf-d1 FxC 13.FxF CxF+ 14.PxC DxD

دفاع یوگسلاو/۳۰۵

15.TxD FxC 16.FxP b6

اوضاع را متعادل ساخت. اما در بازی دیگری. تال ♣ در برابر ایوکف ♣ (هاوانا ۱۹۶۳) حرکت 10...Da5 را انجام داد و سفید پس از

10...Da5 11.Dc1! Cd4 12.Te1 Fe6 13.Fd2

امکاناتی بهتر بدست آورد. در این حال انجام 13...FxP? از سوی سیاه بخاطر 14.Cd5 اشتباه است.

9...Fe6

در صورت 9...Da5 سفید می تواند با 10.Fd2! ضمن تهدید وزیر با حرکت Dc1 امکان Fh6 را فراهم آورده و قلعه سیاه را متزلزل سازد، فریدمن ♣ - باردن ♣ (۱۹۵۶) پس از 9...Da5 10.Fd2! اینطور ادامه دادند:

(10...Fe6 (10...Ff5 11.Dc1) 11.b3

در اینجا بولسلاوسکی ادامه 11.Da4! را پیشنهاد میدهد

11...Dd8 12.Dc1 Cg4 13.h3 Cg-e5 14.Cg5!)

با وضعیتی بهتر

10.Fxc5

زیتا ♣ - راگوزین ♣ (۱۹۵۶) اینگونه ادامه دادند:

(10.Tc1 Fxc4 11.Fxc5 Da5 12.Fe3 Tf-d8 13.Fd2 Dh6)

و سیاه ابتکار عمل را بدست آورد.

لیوتیسکی ♣ - سابو ♣ (بوداپست ۱۹۵۵) به نحوی دیگر ادامه دادند ولی پس از ادامه زیر سیاه به ازای کمیت از دست داده از وضعیت فعالتری برخوردار شد.

(10.Da4 Cd4! 11.FxC c5xd4 12.Cb5 Fd7 13.Db3 Ce4 14.Ta-d1 Cc5

در اینجا راگوزین حرکت 14...FxC و سپس ...Cd6 را پیشنهاد میدهد.

15.Dh3 FxC 16.DxC Fc6 17.Cxd4 FxF 18.RxF Tc8 19.Dxh7 Dc7

20.Cf3 Th8)

10...Da5

حرکت 10...Fxc4? بخاطر ادامه زیر غلط است:

(11.Cd4 یا 11.Da4 Fh6) 12.Tf-d1)

11...CxC 12.FxC Fh6 13.b4!)

11.Fa3 Tf-d8

در اینجا حرکت 11...Fxc4 که از پیشنهادات بولسلاوسکی میباشد طی ادامه

زیر به وضعیتی برابر می انجامد:

(11...Fxc4 12.Cd4 CxC 13.DxC Ta-c8 14.Df4 Ch5! 15.De3 FxC

16.DxF DxD 17.b2xc3 Fxe2 18.Tf-e1 Fh6 19.Fxe7 Tf-e8)

12.Cd2! Cg4

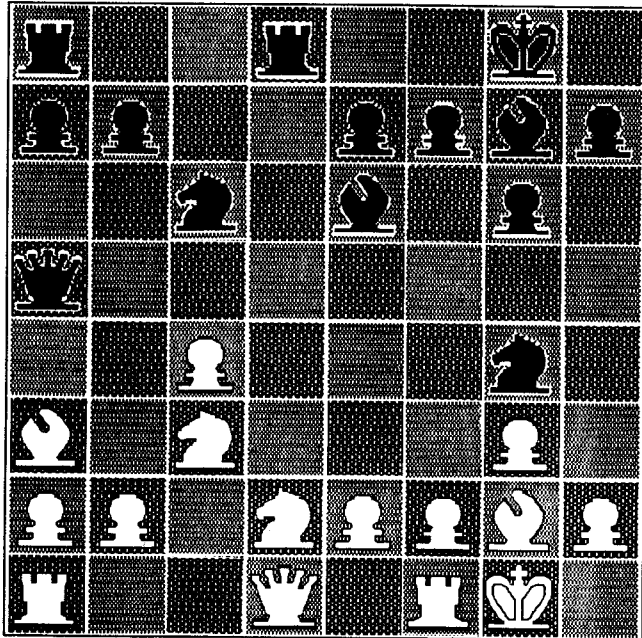

(80W)

اینک، وضعیتی پیچیده با امکانات ترکیبی بسیار، برای طرفین بوجود آمده.

یکی از این راهها ممکن است این باشد:

(13.Cd5 Cg-e5 14.f4 Cxc4 15.CxC Db5 16.Cc-e3 Fd4)

دفاع یوگسلاو/۳۰۷

که سیاه ضمن امکان بازپس گیری اسب خود، سوارهایش را بنحوی مؤثر و فعال وارد میدان میسازد.

* * *

دفاع هندی قدیم

THE OLD INDIAN DEFENCE

(1.d4 Cf6 2.c4 d6)

3.Cc3 e5

حرکت 3...g6 بازی را به دفاع شاه هندی میکشانند. 3...Ff5!/? نیز ممکن است
چنین ادامه ای را در پی داشته باشد:

کروگیوس ♣* واسیوکف ♣* (شوروی ۱۹۶۴)

(3...Ff5!/? 4.g3 e5 5.Fg2 c6 6.e4 Fg4 7.f3 Fe6 8.d5 cxd 9.cxd
Fd7 10.Fe3 Ca6 11.Cg-e2 Fe7 12.O-O O-O 13.Dd2)

با وضعیتی فعالتر

4.Cf3 Cb-d7

اسمیسلوف ♣* - برونشتین ♣* (شوروی ۱۹۴۹) اینطور ادامه دادند:

(4...e5 5.Cd2 Ff5 6.e3

در اینجا پاخمن ادامه 6.g4! را پیشنهاد میدهد.

6...c6 7.Fe2 d5 8.Dd3 Dd7 9.cxd cxd 10.f4! PxPep 11.Cxf3 Fd6
12.Ce5! FxC 13.d4xe5)

پیاده d5 سیاه بسیار ضعیف گشته

5.Fg5 Fe7

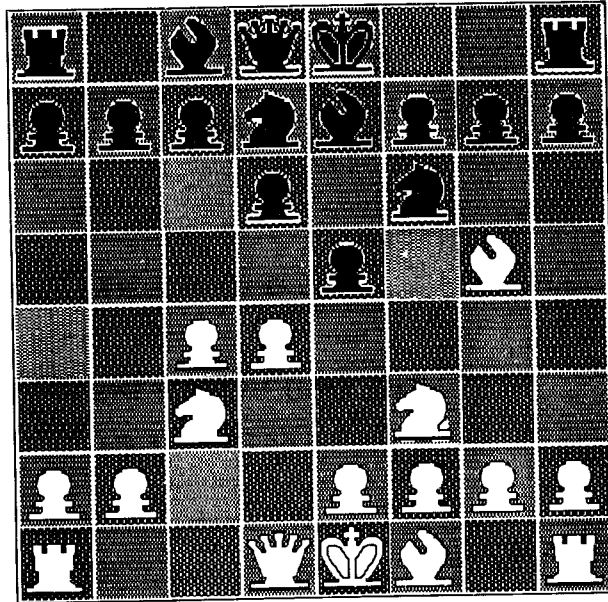

(81W)

حرکت 5...g6 بدلیل

(6.dxe dxe 7.Cxe5 CxC 8.DxD+ RxD و FxC+)

برای سیاه هیچ خوب نیست

6.e3 O-O 7.Fe2 c6

فودرر ♣ - فیلیپ ♣ (هاستینگز ۱۹۵۴) اینطور ادامه دادند:

(7... Ce8 8.FxF DxF 9.O-O c6 10.b4 e4 11.Cd2 Ce-f6 12.Dc2 Te8 13.Ta-e1 Cf8 14.f3 exf 15.Fxf3 Ce6 16.Cd-e4)

با وضعیتی فعالتر

8.O-O Te8

بارکزا ♣ در مقابل فیلیپ ♣ (بوداپست ۱۹۵۴) با انجام حرکت 8...Ce8 و

طی ادامه زیر وضعیت را برای خود بازتر نمود ولی در عین حال سفید امکانات

ترکیبی نسبتاً خوبی بدست آورد:

دفاع هندی قدیم/۳۱۱

(8...Ce8 9.FxF DxF 10.Dc2 f5 11.b4 g5)

9.Dc2 Dc7 10.h3

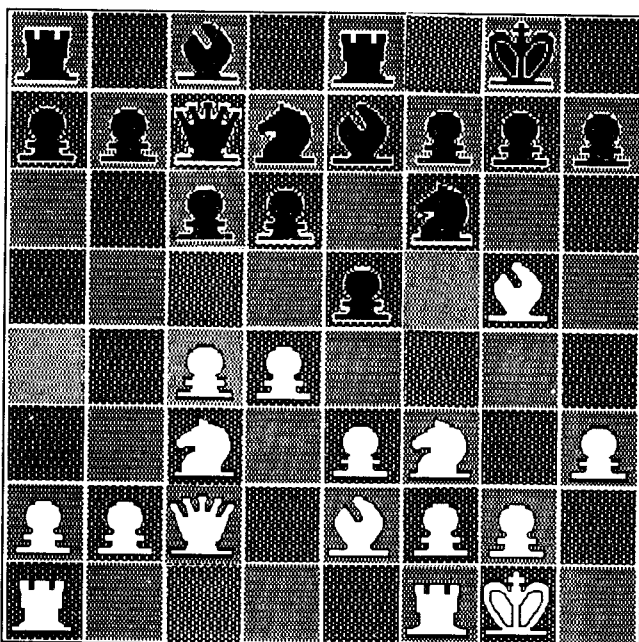

(82B):

فیور کلت ♖ - اشمیت ♜ (آمستردام ۱۹۵۴) پس از ایجاد وضعیت بالا
اینطور ادامه دادند:

10...Ff8

فلور ♖ - لیلیانتال ♜ (بوداپست ۱۹۵۰) اینطور ادامه دادند:

(10...Cf8 11.Fh4 Cg6 12.Fg3 Ff8 13.dxe dxe 14.a3 Fd7 15.b4

) با حفظ ابتکار عمل

11.Tf-d1 g6 12.Ta-b1 a5 13.a3 Fg7 14.b4 axb 15.axb Cf8

اینک سفید میتواند با حرکت 16.c5! و طی ادامه زیر به بهترین شکلی

سوارهای خود را هماهنگ نموده و دست به یک حمله مؤثر بزند:

16.c5! exd 17.cxd Dxd6 18.Cxd4 Ce6 19.Cf5

گامبی بوداپست

THE BUDAPEST GAMBIT

(1.d4 Cf6 2.c4 e5)

2...e5 3.PxP Cg4

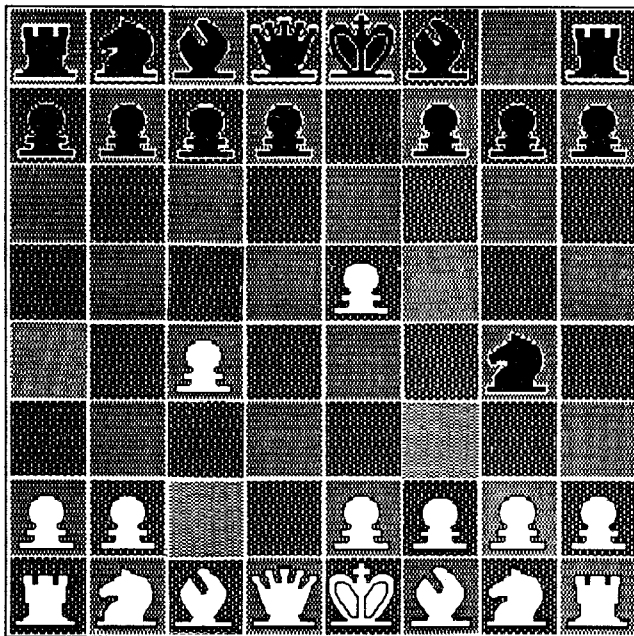

(83W)

در صورت 3...Ce4 سفید میتواند به یکی از دو طریقه زیر برتری جوید:

I) 4.Cd2 Cc5 5.Cg-f3 Cc6 6.g3 De7 7.Fg2 Cxe5 8.Cxe5 Dxe5
9.O-O

II) 4.a3 d6 (4...Cc6 5.Cf3 Fc5 6.e3,

(با تهدید 7.Dd5 ویا 7.b4)

5.Dc2 Ff5 6.Cc3 CxP 7.DxF 8.e6 PxP 9.DxP+ De7 10.Dg4.
اینک سفید در مصاف با حرکت متن دو امکان 4.e4 و 4.Cf3 را در اختیار
دارد که امکان دوم راه مطمئن و معقولانه تری است.

⊗ در صورت 4.e4:

4.e4

آلخین ♣ - رایینویچ ♣ (بادن - بادن ۱۹۲۵)

4...Cxe5 5.f4 Cg6

در صورت

(5...Ce-c6 6.Fe3 Fb4+ 7.Cc3 Dh4+ 8.g3 Fxc2+ 9.bxc De7 10.Fd3)

نیز برتری با سفید خواهد بود.

6.Cf3 Fc5 7.f5 Ch4? 8.Cg5! De7 9.Dg4 f6 10.Dh5+! g6 11.DxC
PxC 12.Fxg5 Df7 13.Fe2 O-O 14.Th-f1 Cc6 15.Cc3 Cd4 16.PxP DxP
17.TxT+ FxT 18.Fh5 Db6 19.O-O-O Fg7 20.TF1 Ce6 21.Ff7+ Rh8
22.FxC DxP 23.Ff6!

و سیاه تسلیم شد.

⊗ در صورت 4.Cf3

4.Cf3

4...Cc6 و 4...Fc5 دو ادامه ای هستند که سیاه می تواند با آنها بازی را دنبال

کند. در صورت 4...Fc5 ممکن است بازی چنین ادامه یابد:

فولیتز ♣ - با کونی ♣ (بوداپست ۱۹۴۸)

4...Fc5 5.e3 Cc6 6.Fe2 Cgxe5 7.Cc3 d6 8.O-O O-O 9.b3 Ff5
10.Fb2 Te8 11.Ca4

سفید با این حرکت برتری دو فیل را کسب نموده و سپس با استقرار رخها در ستونهای مرکزی فشار بیشتری بر پوزیسیون سیاه وارد خواهد آورد. در صورت 4...Cc6 سفید دو ادامه 5.e3 و 5.Ff4 را در اختیار دارد که ادامه 5.e3 مطمئن تر است:

4...Cc6 5.e3 Cgxe5 6.Fe2 Fb4+ 7.Fd2 FxXF+ 8.DxF d6 9.Cc3 O-O
10.O-O

با امکان Cd5، Tf-d1، Ta-c1 و در مجموع وضعیتی برتر.

در صورت 5.Ff4 ممکن است بازی چنین ادامه یابد:

5.Ff4 Fb4+ 6.Cb-d2 De7 7.e3 Cgxe5 8.CxC CxC 9.a3 FxC+
10.DxF d6 11.Fe2

برتری سفید در داشتن دو فیل خلاصه میشود.

دفاع بنونی

THE BENONI DEFENCE

(1.d4 Cf6 2.c4 c5)

2... c5 3.d5

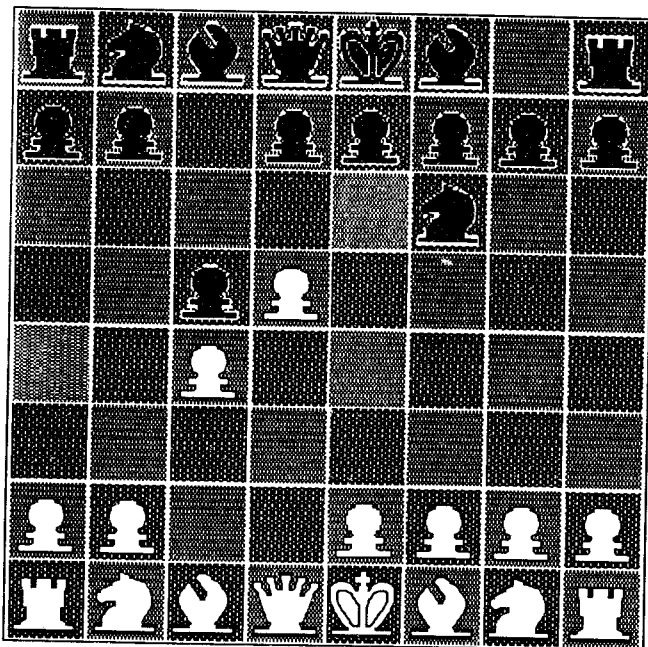

پس از 3.dxc سیاه با 3... e6 و سپس 4... Fxc5 براحتی اوضاع را متعادل

میسازد.

لیوتسکی * بر علیه کرس * (شوروی ۱۹۴۸) بجای حرکت متن و یا 3.dxc حرکت 3.Cf3 را انجام داد ولی پس از ادامه زیر وضعیت و امکانات برابر شد:

(3.Cf3 cxd 4.Cxd4

این شبیه یکی از واریانتهای گشایش انگلیسی است.

4... e6 5.g3 (5.Cc3 Fb4 6.Cd-b5 d5!) 5...d5 6.Fg2 e5 7.Cf3 d4
8.O-O Cc6 9.e3 Fe7 10.exd)

در مقابل حرکت متن سیاه سه امکان

I) 3... d6 سیستم هروماد کا

II) 3... e6 متد تال

III) 3... b5!؟ گامبی بنکو

را در اختیار دارد که دومین امکان بیش از همه بکار میرود. البته امکان 3...g6 نیز وجود دارد که بازی را در غالب موارد به دفاع بنونی قدیم می کشاند.

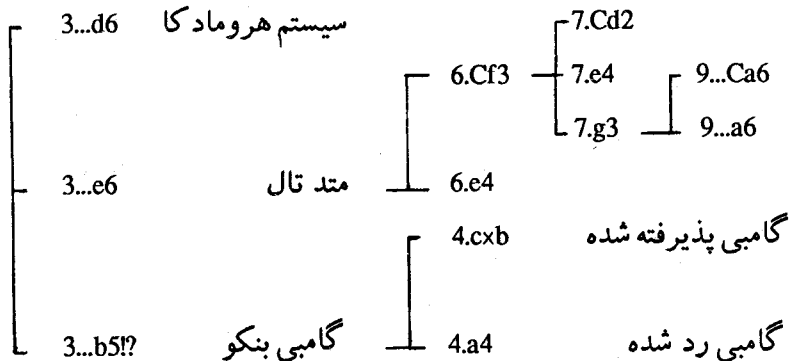

سیستم هروما د کا

3...d6 4.Cc3 g6 5.e4

5.g3 بازی را به دفاع یوگسلاو می کشاند.

5...Fg7 6.Fe2

6.f4!? بازی را به حمله چهار پیاده که در دفاع شاه هندی مورد بررسی قرار گرفت می کشاند. بمانند بازی لانکا ♣ - گوفلد ♣ (۱۹۷۸) که چنین ادامه یافت:

(6.f4 O-O 7.Fd3

در حمله چهار پیاده گفتیم که سفید در اینجا حرکت 7.Cf3 را انجام میدهد.

7...e6 8.dxe Fxe6 9.f5 Fd7 10.Cf3 Cc6 11.O-O Cg4 12.Cd5 Cb4
13.Rh1 Cxd5 14.exd Te8 15.Fg5 Da5 16.Dc1 b5 17.Df4 bxc 18.Dxd6
Fb5 19.fxg fxg 20.Fxg6 hxg 21.Dxg6 Da6 22.d6 c3 23.Ta-e1 Dxa2
24.Fe7 Fxf1 25.Txf1 Dc4 26.Te1 Cf2 27.Rg1 Df7 28.Dc2 Ch3 29.Rh1
cxb 30.Ch4 Cf2 31.Rg1 Fd4 32.Cf5 Cd3 33.Rh1 Dx5)

سفید تسلیم شد.

6...O-O 7.Ff4

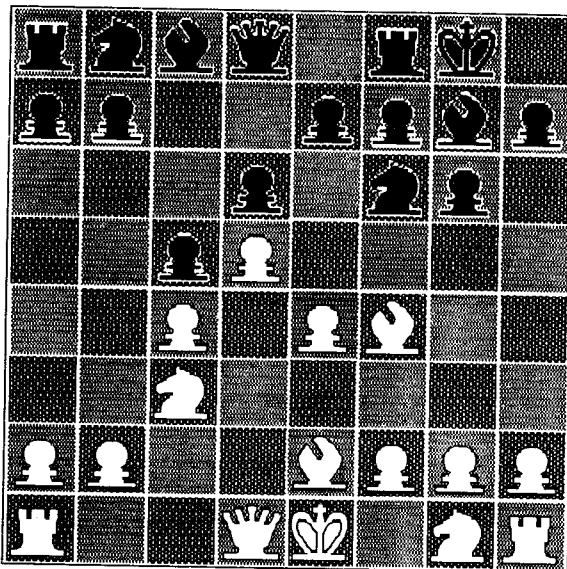

(85B)

7.Fg5 میتواند بازی را به شاخه سوّم واریانت آورباخ در دفاع شاه هندی هدایت کند.

7...Ca6!

بنا به تجزیه و تحلیلهای پاخمن حرکت 7...Cb-d7 که ادامه های زیر را بدنبال دارد به نفع سیاه نیست:

(7...Cb-d7 8.Cf3 a6 9.O-O Dc7 10.h3

حال اگر

(10...Ce5? 11.CxC PxC 12.Fe3 Ce8 13.Ca4 b6 14.b4

) با برتری سفید

و یا اگر

(10...Tb8 11.Dd2! (11.a4 Ce5) Td8 12.Ta-e1 Ce5 13.CxC PxC
14.Fh6)

با برتری سفید

8.Cf3 Cc7 9.O-O a6 10.a4 Fg4 11.a5 Tb8 12.Ce1 FxF 13.DxF b5

با وضعیتی برابر، بعنوان مثال پس از

(14.PxPep TxP 15.Cd3 e6!? 16.Tf-b1 exd 17.exd Te8 18.Dc2 Ce4
19.CxC 20.Fg3 De7 21.Rf1 Td4 22.Te1 Dd7 23.Ta-d1 a5 24.Te2 Ca6
25.Td-e1 Ff6)

نیز این نتیجه تغییری نخواهد کرد.

متد تال:

3...e6

ایده سیاه در این شیوه دفاعی ایزوله ساختن پیاده d سفید و کسب اکثریت پیاده ای در جناح وزیر و نیمه باز نمودن ستون e است و در نظر دارد تا با

گسترش فیل از خانه 87 هر چه بیشتر در جناح وزیر صاحب ابتکار گردد و سفید نیز در مقابله با این متد دفاعی حداکثر تلاشش را معطوف حفظ فضای بدست آمده و اقدامات علیه جناح شاه سیاه میدارد و سعی دارد تا با انجام e4 و سپس e5 سیاه را از اکثریت پیاده ای در جناح وزیر محروم و جناح شاه وی را تحت فشار قرار دهد. حال بینیم این ایده ها چگونه جامه عمل بخود می پوشند.

4.Cc3 exd 5.exd d6

سیاه از اکثریت پیاده ای در جناح وزیر برخوردار گشته و سفید نیز متقابلاً

فضای بیشتری بدست آورده، حال پس از این وضعیت سفید دو واریانت 1) 6.Cf3 و 6.e4 II) را در اختیار دارد که ادامه اول متداولتر است.

واریانت اول

I) 6.Cf3 g6

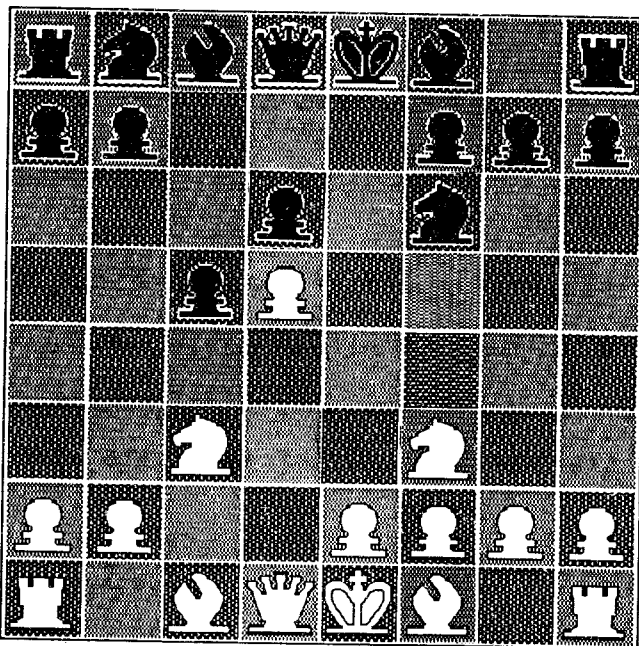

(86W)

اینک امکانات سفید به قرار زیر است:

a) 7.Cd2

b) 7.e4

c) 7.g3

البته امکان 7.Fg5 نیز وجود دارد که در غالب موارد به پوزیسیونهای می انجامد که پس از 7.e4 ممکن میگردند. با این وصف بد نیست که نگاهی به بازی تال ♣ - تاتای ♣ (لاس پالماس ۱۹۷۵) بیندازیم که با حرکت 7.Fg5 ادامه یافته است:

(7.Fg5 h6 8.Fh4 g5 9.Fg3 Ch5 10.e3 CxF 11.a2xg3 Fg7 12.Dc2 Cd7 13.Fd3)

اینک سیاه میتواند با 13... De7 از خود دفاع کند.

⊗ ادامه های پس از 7.Cd2 a)

a) 7.Cd2 Cb - d7

این حرکتی است که مانع از انجام 8.Cc4 و سپس 9.Ff4 میگردد چرا که پس از چنین ادامه ای همانطور که بازی گلیگوریچ ♣ - تریفونویچ ♣ (یوگسلاوی ۱۹۵۷) نشان میدهد بعد از :

8.Cc4 Cb6 9.e4 Cxc4 10.Fxc4 Fg7 11.O-O O-O 12.Ff4 a6
13.a4 Ch5

وضعیتها برابر میگردد.

اما پیلنیک ♣ در مقابل دونر ♣ (ویکان زی ۱۹۷۳) با 7...Fg7 بازی را پی گرفت و طی ادامه زیر وضعیت خوبی بدست آورد:

(7 ... Fg7 8.Cc4 O-O 9.Ff4 b6!? 10.Fxd6

(10.Cxd6 Ch5! (با امکانات ترکیبی بسیار جالب

10 ... Te8 11.Fg3 Ce4 12.CxC TxC 13.e3 b5

14. Cd6 Tb4)

اینک شاه به قلعه نرفته می باید متحمل حملات سختی از سوی سیاه گردد

8. e4 Fg7 9.Fe2 O-O 10.O-O Te8

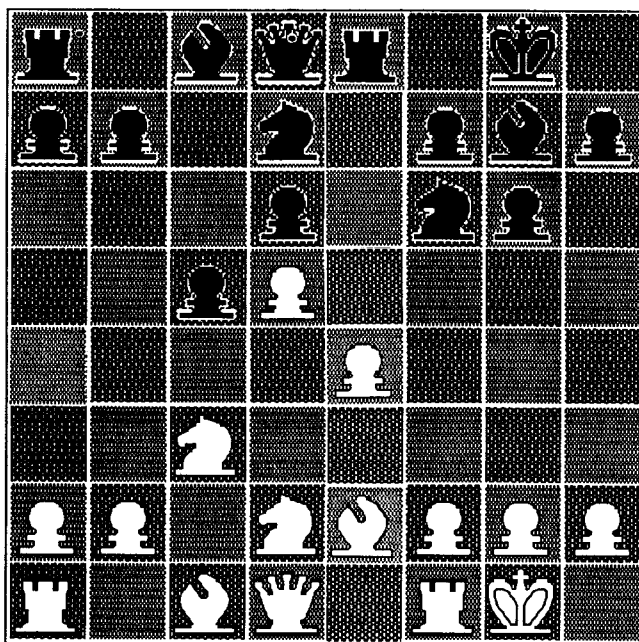

ادامه رایج پس از این وضعیت 11. a4 می باشد. ولی قبل از پرداختن به این حرکت و عواقب آن، که خط اصلی مورد بحث ما نیز می باشد، به بازی رجوع

می کنیم که در آن سفید حرکت $11. Dc2$ را انجام داده، و پس از این نگاهی خواهیم داشت به پی آمدهای $11. h3$.

اسپاسکی ♣ - فیشر ♣* (ریک یاویک ۱۶ ژوئیه ۱۹۷۲)

$11.Dc2 Ch5 !$

فرصتی مناسب برای فعال ساختن فیل $g7$ و همینطور مهیا ساختن امکان $Cf4$ و یا $Ce5$...

$12.Fxh5$

حرکت $12.f4$ برای سفید خطرناک است و $g3$ و $12. Cc4$ نیز با $12...Cc5$ روبرو می شود.

$12...g6xh5$ $13.Cc4 Ce5$ $14.Ce3 Dh4!$ $15.Fd2 Cg4$

اینک ابتکار عمل کاملاً در اختیار سیاه است. در صورت $15...Cf3+?$ سفید میتواند بعد از $16. gxf3 Fe5$ $17.Tf-c1$ راهی برای شاه خود بیابد.

$16.Cxg4 hxg4$ $17.Ff4 Dd6!$ $18.g3 Fd7$ $19.a4 b6!$ $20.Tf-e1 a6$
 $21.Te2 b5$ $22.Ta-e1$

22.axb ادامه

$22 ...axb$ $23.Txa8 Txa8$ $24.e5 Ta1+$ $25.Rg2 dxe5$ $26.Txe5 b4$
 $27.Ce4 Da6$

را به همراه دارد که مطلوب سفید نیست

$22...Dg6$ $23.b3 Te7$ $24.Dd3 Tb8$ $25.axb axb$ $26.b4 c4$ $27.Dd2$
 $Tb-e8$ $28.Te3 h5$ $29.Te3-e2 Rh7$ $30.Te3 Rg8$ $31.Te3-e2 Fxc3$
 $32.Dxc3 Txe4$ $33.Txe4 Txe4$ $34.Txe4 Dxe4$ $35.Fh6 Dg6$ $36.Fc1 Db1$
 $37.Rf1 Ff5$ $38.Re2 De4+$ $39.De3 Dc2+$ $40.Dd2?$ (درست بود $40.Re1$)
 $40...Db3$ $41.Dd4?$ (درست بود $41.Re1$) $41...Fd3+$

و سفید تسلیم شد.

و اما پس از $11.h3$ ممکن است طی ادامه زیر پوزیسیونی برابر حاصل شود:

$(11.h3 g5$ $12.Cc4!? Cxe4$ $13.Cxe4 Txe4$ $14.Fd3 Td4$ $15.Fe3 Txc4$

دفاع بنونی / ۳۲۵

16.Fxb2 17.Tb1 Ff6)

اما بود گایتس * در مقابل ژولیاندینوف * (لوبف ۱۹۷۷) توانست با

14.Cxd6 بجای 14.Fd3 طی ادامه زیر برتری یابد:

14.Cxd6 Td4 15.Dc2 Cb6 (15...Txd5 16.Cxc8 Txc8 17.Ff3

با برتری سفید)

16.Cxc8 Txc8 17.Fe3

اینک بار دیگر به حرکت متن باز گشته و ادامه آن را پی میگیریم!

11.a4 g5

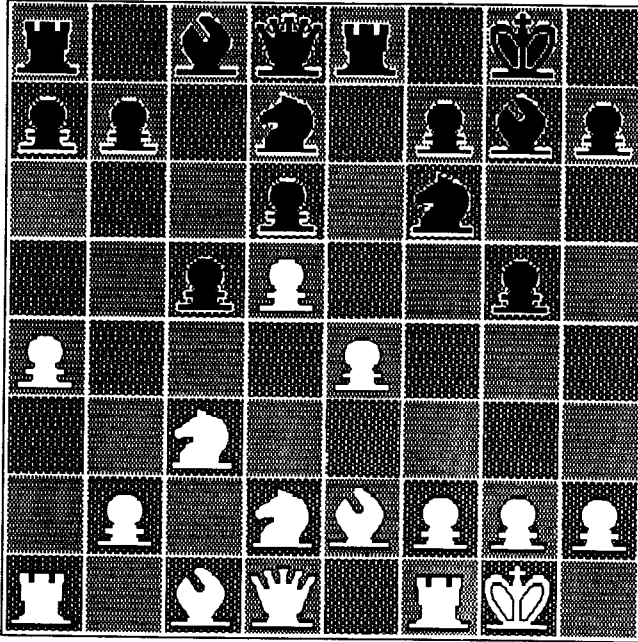

حرکات دیگر در اینجا 11...a6 و 11...Ce5 می باشد که ممکن است چنین ادامه های را در پی داشته باشد.

گلیگوریچ * - نی چفسکی * (رووینی ۱۹۷۰)

a) 11...a6 12.f4! c4! 13.e5! dxe 14.Cxc4 Cb6 15.fxe5 Cg4!
16.Cd6! Fxe5 17.Cxe8 Fxh2+? (17...Dh4! درست بود) 18.Rh1 Dh4 19.Fg5!
Dxg5 20.Fxg4

با برتری سفید.

گلیگوریچ ♣ - می نیچ ♣ (رووینی ۱۹۷۰)

b) 11...a6 12.a5 b5 13.axb6 Cxb6 14.f3 Dc7 15.Cc4 Cf-d7
16.Fd2 Cxc4 17.Fxc4 Cb6 18.g3

با وضعیتی برابر

فرناندز ♣ - ولیمیریچ ♣ (هاوانا ۱۹۷۱)

C) 11...a6 12.Dc2 b6 13.f4 Tb8 14.Tb1 c4! 15.Rh1 b5 16.axb axb

با وضعیتی بهتر

دونر ♣ - ولیمیریچ ♣ (هاوانا ۱۹۷۱)

d) 11...a6 12.Te1 Tb8 13.Ff1 Ce5 14.f4? (14.h3 درست بود)
14...Ce-g4 15.Cf3 (15.h3 Cxd4!) 15...c4! 16.a5 Dc7 17.e5

حال سیاه میتواند پس از 17...dxe5 18.fxe5 Ff8! وضعیت بسیار خوبی بدست

آورد.

در صورت 11...Ce5 نیز ممکن است بازی چنین ادامه یابد:

گلیگوریچ ♣ - کاوالک ♣ (اسکوپیه ۱۹۶۷)

11...Ce5 12.Dc2

بیلیاوسکی ♣ - گاوریگف ♣ (۱۹۷۸) اینطور ادامه دادند:

(12.h3 g5 13.Cf3 Cxf3 14.Fxf3 h6 15.Tb1 a6 16.b4 Cd7 17.Ce2
cxb 18.Txb4 Cc5 19.Cg3 Fd7 20.Fg4 a5 21.Tc4 b5 22.Fxd7 bxc?!
23.Fxe8 Txe8 24.Dg4

با برتری سفید

12...Ch5 13.FxC g6xh5 14.Cd1! Dh4

دفاع بنونی/۳۲۷

تایمانوف ♣ در مقابل گلیگوریچ ♣ (لنین گراد ۱۹۷۳) با 14...b6 بازی را

ادامه داد و سفید پس از

(14...b6 15.Ta3 f5 16.exf Fa6 17.Ce4! (17.Te1 Cc4!) 17...Fxf
18.RxF Cf7 19.Tg3 Rh8 20.f6)

شانسهای خوبی برای حمله بدست آورد.

15.Ce3 Cg4!? 16.CxC h5xg4 17.Cc4 Df6 18.Fd2 Dg6 19.Fc3 Fxf
20.b2xc3 b6 21.Tf-e1 Fh6 22.Cd2 Te5 23.f4! PxPep 24.Cxf3 Th4
25.Df2 Df6 26.Te3! Te8 27.Ta-e1 Df4 28.e5! dxe 29.Te4 Df6
30.Dg3+! Rh8 31.Cxe5 Tg8 32.Tg4 TxT 33.CxT Dg6 34.c4 Tf5
35.Ch6! Tf6 36.Te8+ Rg7 37.Tg8+ RxC 38.Dh4+

سیاه تسلیم شد

12.Ta3

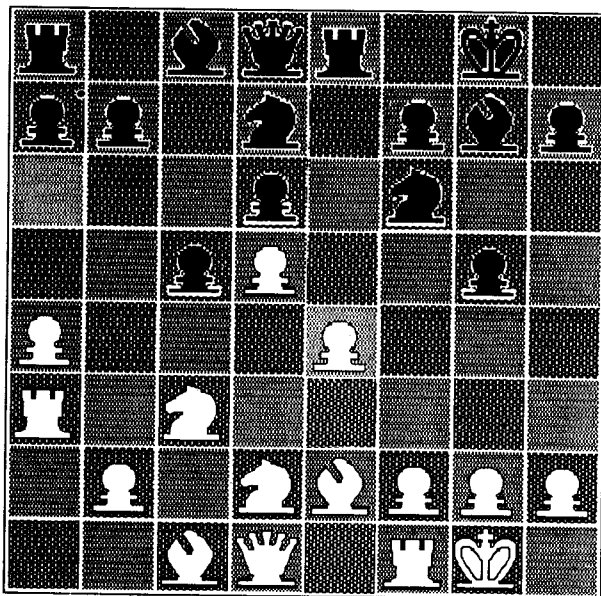

(89W)

فاراگو ♣ - سوبا ♣ (بلغراد ۱۹۸۴) اینطور ادامه دادند:

(12.Ce4? Cxe4 13.Cxe4 Txe4 14.Fd3 Th4! 15.g3 Td4 16.Fe3 Txc4!)

با برتری سیاه

اما حرکت 12.Te1! همانطور که بازی پینتر * - لاتون * (۱۹۸۳) نشان میدهد از حرکت متن بهتر است، ببینید:

12.Te1! Ce5 13.Cf1 g4 14.Cg3 a6 15.Fd2 Tb8 16.Dc2 c4 17.b4!
Cxb3 18.Dxb3 Cf-d7 19.Da3 Cc5 20.Te-b1!)

اما از آنجائیکه ما بدنبال نتیجه بازی استمپین * - سوبا * (۱۹۸۵) هستیم ادامه های مربوط به 12.Ta3 را پی میگیریم:

12...Ce5 13.Te1

در اینجا حرکت 13.Dc2 که کنترل خانه های f5 و f4 و همینطور مانور اسب به f5!، e3، d1 را میسر میسازد بهتر است. مثلاً پطروسیان * - لوکین * (۱۹۷۸) اینطور ادامه دادند:

(13.Dc2 a6 14.a5 g4 15.b3!? Ch5 16.Cc4 Cxc4?)

حرکت درست 16...Df6 میباشد.

17.bxc Fe5 18.g3 Cg7 19.Cd1 f5 20.Ce3 fxe 21.Cxg4 Fxg4
22.Fxg4

(با برتری سفید

13...Cg6!? 14.Fb5?!

هنوز هم حرکت 14.Dc2 مرجح است.

14...Te7!

این حرکت بمراتب بهتر است از 14...Fd7، چرا که در صورت 14...Fd7 سیاه پس از تعویض فیلها در خانه های سفید دچار ضعف شدیدی خواهد شد. بخصوص در نقطه f5 بیش از هر جای دیگر این ضعف نمایان می گردد. این حرکت را سوبا در مقابل توکماکف (لاس پالماس ۱۹۸۲) نیز بکار برده بود، اما پس از 12.Te1 (در بازی حاضر سفید بجای 12.Te1 حرکت 12.Ta3 را انجام 13.Fb5 Cf8!?)

داده)، و نتیجه خوبی از آن گرفت؛

(12.Te1 Cf8!? 13.Fb5 Te7 14.Cf3g4 15.Ch4 g6 16.Fc4 De8
17.Dd3 Ch5 18.Fg5 Te5 19.f4 Txc5!)

15.Cf1 a6 16.Fc4 h6 17.Cg3 Fd7 18.Fd2? Dc7 19.Dc2 Ta-e8 20.a5
Cg4 21.h3 C4-e5 22.Ff1 Ch4 23.Rh1 g4! 24.hxc4 Cxc4 25.Cd1 f5
26.f3 Cf6 27.Cf2 fxe4 28.Cfxe4 Cxe4 29.Txe4 Txe4 30.Cxe4 Ff5
31.Fd3 Df7! 32.Fe1 (32.Cxd6? Dg6 33.Dxd6, Fxd3 یا Dxc2
32...Cxf3! 33.gxf3 Dh5+ 34.Rg1

(34.Rg2 Dh3+ 35.Rf2 Fd4+ 36.Re2 Dg2+ 37.Rd1 Dxf3+

و سیاه میبرد

34...Dxf3

35.Ta4 Fd4+ 36.Txd4 Cxd4 37.Cf6+ Rf8 38.Cxe8 Fxd3 39.Df2
Dxf2+ 40.Fxf2 Rxe8 41.Fxd4 Fe4 42.Rf2 Fxd5 43.Re3 Re7 44.Fc3 Fb3
45.Rf4 Re6 46.Fg7 h5 47.Ff8 Fd1 48.Fg7 h4 49.Fd4 h3 50.Fg1 Fe2

سفید تسلیم شد.

⊗ ادامه های پس از 7.e4 b):

b) 7.e4 Fg7 8.Fg5

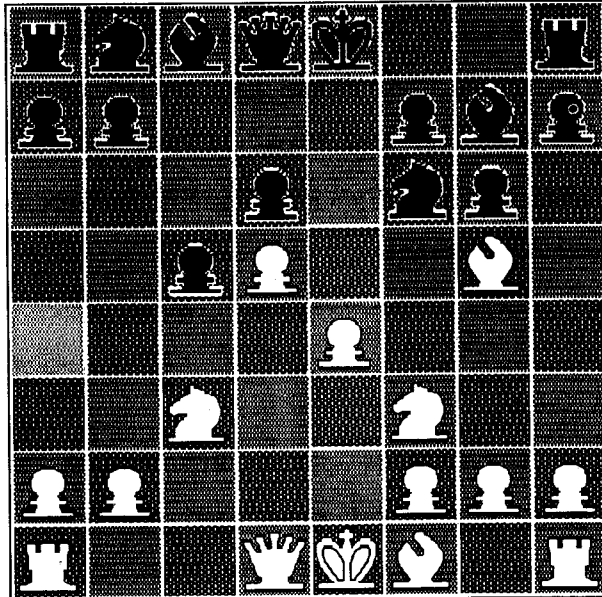

(90B)

8.Fe2 پس از 8...O-O 9.O-O Te8 10.Cd2 Cb-d7 به ادامه های بعد از 7.Cd2 که پیش از این مورد بررسی قرار گرفت.

دونر در مقابل تال (زوریخ ۱۹۵۹) بجای 8.Fd3 حرکت 8.Fg5 را انجام داد و پس از ادامه زیر مجبور به تسلیم گردید:

(8.Fd3 O-O 9.O-O a6 10.a4 Fg4 11.h3 FxC 12.Dxf Cb-d2 13.Ff4 Dc7 14.De2 Tf-e8 15.Fh2 Ta-c8 16.Fc4 Ce5 17.f4 CxF 18.DxC Cd7 19.Tf-e1 Db6 20.Ta-b1 Db4 21.Df1 c4 22.Te2 b5 23.axb axb 24.Rh1 FxC 25.b2xc3 26.Txb5 Dd3 27.De1 c3 28.Tb1 Cc5

سفید تسلیم شد

8...h6 9.Fh4

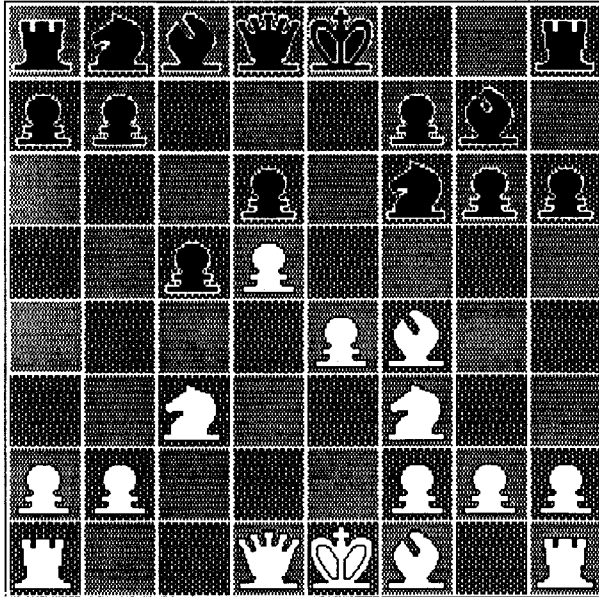

(91B)

کوئلار ♠ در مقابل فیشر ♠ (ساوس ۱۹۶۷) بجای 9.Fh4 حرکت 9.Ff4 را انجام داد و بازی چنین ادامه یافت:

(9.Ff4 g5 10.Fc1 O-O 11.Cd2 Cb-d7 12.Fe2 Ce5 13.Cf1 b5!
14.Fxb5

و یا (14.Cg3 Da5! 15.O-O Fd7 16.Cb1 c4 17.Cd2 c3 18.bxc3 bxc3
(14.Cg3 Da5! 15.O-O Fd7 16.a4 b4 17.Cb1 c4 18.Cd2 Tf-c8
19.Dc2 Dc5)

14...Da5 15.Cg3

ادامه

(15.Fd3 Cxd3+ 16.Dxd3 Cxe4 17.Dxe4 Fxc3+ 18.Fd2 Fxd2+
19.Cxd2 Fa6)

راه پیروزی سیاه را هموارتر می کند.

15... c4 16.O-O Tb8 17.Da4 Dxa4 18.Fxa4 Cd3 19.Fb5 Cg4
 20.Cg4-e2 Cxc1 21.Taxc1 Ce5 22.b3 Cxb3 23.axb3 a6 24.Fa4 Cd3
 25.Tc2 f5 26.Cg3 f4! 27.Cg-e2 f3 28.Cg3 fxg2 29.Rxg2 Fg4! 30.Cf5
 Cf4+ 31.Rg3 Fxf5 32.exf5 Fxc3 33.Rf3 Fe5 34.Re4 Tb4+ 35.Tc4
 Tf-b8 36.f6 Rf7 37.Rf5 Txc4 38.bxc4 Ce2 39.Te1 Cd4+ 40.Rg4 h5+!
 41.Rh3 Rxf6)

سفید تسلیم شد

9...a6 10.Cd2 b5 11.a4!

آلبورت ♣ در مقابل گوفشتین ♣ (۱۹۷۸) با 11.Fe2 بازی را ادامه داد:

(11.Fe2 O-O 12.O O Te8 13.Dc2

ادامه 13.f4 نیز که اسپاسف در مقابل خولاک (۱۹۷۶) از آن استفاده کرد

سفید را بجای نمی رساند!

(13.f4 Cb-d7 14.Dc2 Dc7 15.Ta-e1 Cb6 16.Rh1 Fd7 17.Ff3 b4
 18.Ce2 Ta-c8)

13...Cb-d7 14.a4?! (14.Tf-e1 طبیعی تر است) 14...b4 15.Cd1 g5
 16.Fg3 Cxd5 17.Cc4 Cf4 18.Cxd6 b3! 19.Dd2 Ce5 20.Cc3 Ta7
 21.Tf-d1 Td7

با وضعیتی بهتر

11...b4 12.Cc-b1 O-O 13.Fd3 Ta7 14.O-O g5 15.Fg3 Te7 16.a5
 Ce8 17.Cc4 f5 18.exf Fxf5 19.Fxf5 Txf5 20.Dd3 Te-f7 21.De4!

با برتری سفید

اما حرکت 14...Dc7 بجای 14...g5 که در واریانت بالا شاهد پی آمدهای آن
 بودیم میتواند اوضاع را طی ادامه زیر متعادل سازد:

(14...Dc7 15.Dc2 Cb-d7 16.Cc4 b3!)

پس از 16.f3 نیز سیاه می تواند راه

16...Ce5 17.Cc4 Cxc4 18.Fxc4 Ch5 19.Cd2f5

را پیشه سازد.

⊕ ادامه‌های پس از 7.C7.g3:

c) 7.g3 Fg7 8.Fg2 O-O 9.O-O

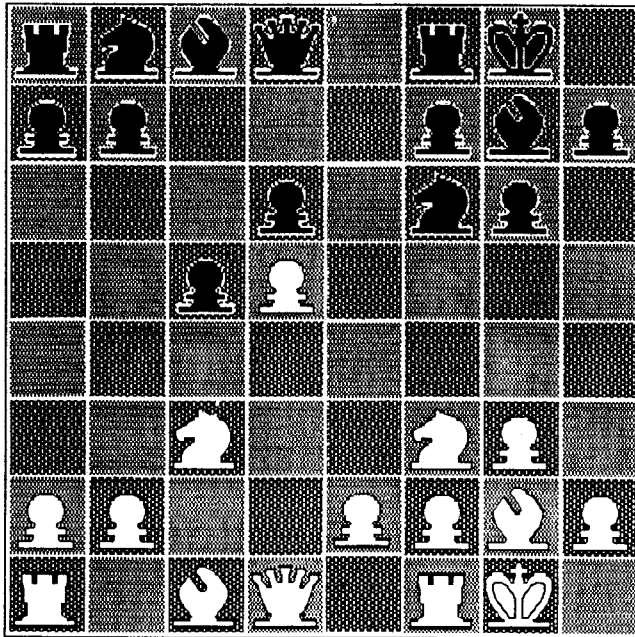

اکنون سیاه برای ادامه بازی میتواند به یکی از دو واریانت زیر متوسل شود:

1) 9...Ca6 واریانت اول

2) 9...a6 واریانت دوم

البته امکان 9...Te8 نیز وجود دارد، که در اینصورت بمانند بازی دونهر ♣ - می‌لیک (۱۹۵۵) سفید پس از ادامه زیر امکان‌ات بهتری در اختیار خواهد داشت

(9...Te8 10.Cd2 Cb-d7 11.h3 b6 12.Te1 Fa6 13.a4 h5 14.Cb5!

حال سفید می‌تواند با f4 و Cc4 بر پیاده d6 فشار بیشتری وارد آورد.

⊗ واریانت اول

1) 9...Ca6 10.h3

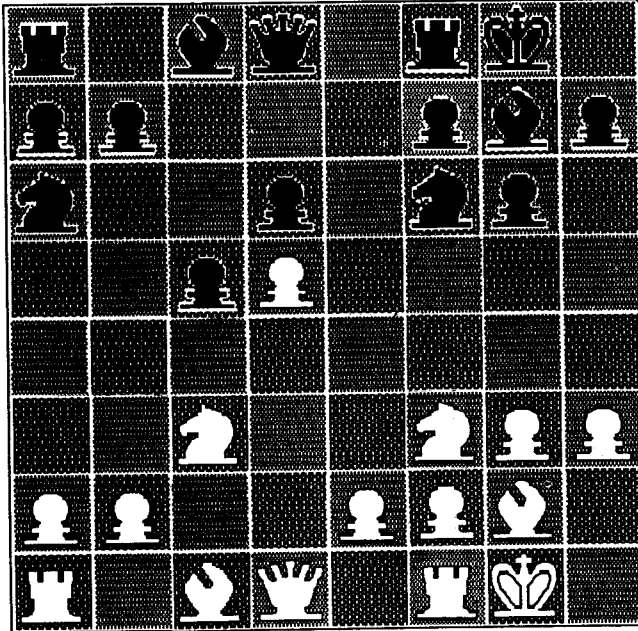

(93B)

دو ادامه دیگر در اینجا 10.e4 و 10.Cd2 می باشد که در صورت 10.e4 ممکن است بازی بگونه ای ادامه یابد که زاک ♣ - نزمیتدینوف ♣ (شوروی ۱۹۵۱) ادامه دادند:

11... Fg4 12.Ff4 (10.e4 Cc7 11.a4 b6 به وضعیتی برابر می انجامد.) 13.Fg5 f6 14.Fe3 f5 Ch5

اوضاعی پیچیده که در آن امکانات سیاه کمتر از سفید نیست و اما در صورت 10.Cd2 جواب سیاه 10... Cc7 خواهد بود و در صورت 11.Cc4! ممکن است سیاه با 11... Tb8 و یا 11... Cf-e8 پاسخ دهد. مالیش ♣ در مقابل سابو ♣ (۱۹۵۹) پس از 10.Cd2 Cc7 11.Cc4! با 11... Tb8 بازی را ادامه داد!

(11... Tb8 12.a4

دفاع بنونی/۳۳۵

بولسلاوسکی در اینجا ادامه (12.Ff4 Cf-e8 13.Ce4) را پیشنهاد می‌دهد.

12... a6 13.Ff4 Cc-e8 14.a5 Dc7 15.Dd2 Fd7 16.Fh6 Fb5 17.Ca3
Fd7 18.Cc4 Fb5 19.Cb6

با امکاناتی تقریباً برابر

ولی 11...Cf-e8 12.a4b6 میتواند کم و بیش تعادل را حفظ کند.

10... Fd7!

پس از

(16... Cc7 11.e4 Cd7 12.Te1

سفید در مرکز صاحب برتری خواهد شد:

11.e4 Dc8 12.Rh2 Te8 13.Te1 c4

اینک سیاه امکانات خوبی بدست آورده و میتواند با امیدواری بازی را ادامه

دهد. ماروویک * - پیلنیک * (آمستردام ۱۹۷۳) در پی چنین وضعیتی اینطور

ادامه دادند!

14.e5 dxe 15.Cxe5 Ff5 16.Fg5 Cb4 17.Tc1 Cd7 18.CxC DxC

19.TxT+ TxT 20.Dd2 Cd3 21.Td1 b5 22.g4 b4 23.Ce2 Fe4 24.FxF

TxF 25.f3 Te8 26.b3 Dxd5

27.bxc Dxf3 28.Cg1 Fe5+

سفید تسلیم شد.

* * *

⊗ واریانت دوم

اسمیسلوف ♣ - پاخمن ♠ (آمستردام ۱۹۵۴)

2)9... a6 10.a4 Cb-d7 11.Cd2 Tb8

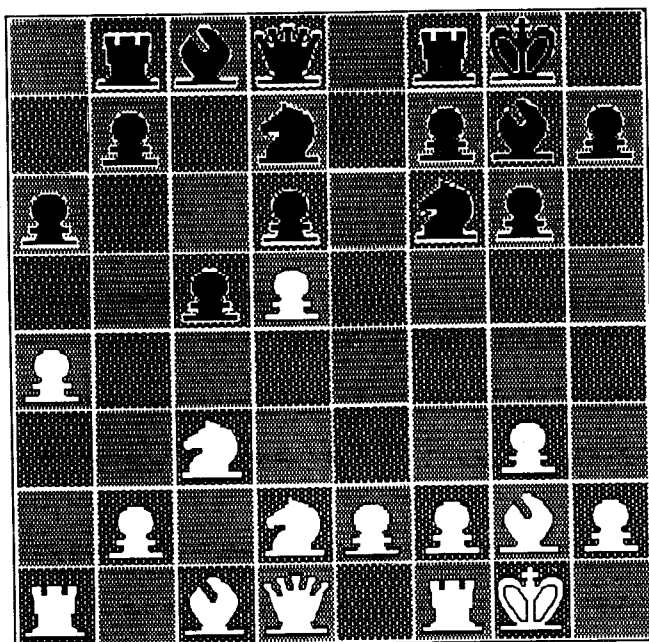

(94W)

در صورت 11...Te8 ممکن است بازی چنین ادامه یابد!

(11...Te8 12.a5 b5 13.PxPep Cxb6 14.Cb3 Cc4 15.Ta4 Cb6 16.Ta2 Cc4 17.Dd3 Ce5

(ادامه 17... Tb8! 18.Dxc Tb4

18.Dc2 Cc4 19.Cd1 Cb6 20.Ce3!)

با وضعیتی بهتر

دونر ♣ در برابر پاخمن ♠ (هاستینگز ۱۹۵۴) در مقابل 11...Te8 بجای

12.a5 حرکت 12.Te1 را انجام داد و بازی چنین ادامه یافت:

(11...Te8 12.Tb8 13.Cc4 Ce5 14.Ca3 Te7 15.h3 Ce8 16.f4 Cd7

17.Rh2 f5 18.e4 fxe 19.Cc4

(با برتری سفید

12.Cc4! Ce8

ادامه 12... Cb6 13.CxP DxC 14.Ff4

13.a5 Ce5 14.Cb6 Cc7 15.Ce4

بولسلاوسکی حرکت 15.Db3! را پیشنهاد میدهد. اما دونه * - کرس

* (هاستینگز ۱۹۴۵) اینطور ادامه دادند:

(15.f4 Cg4 16.Cc4 Te8 17.Ce4 Cb5 18.h3 Ff5!)

و سیاه بازی فعالانه ای بدست آورد.

15...Ff5 16.Fg5 f6 17.Fd2 FxC 18.FxF f5 19.Fg2 Cd7 20.Cc4 Ce5

با وضعیتی برابر.

⊗ واریانت دوم از متداول:

II) 6.e4

این حرکت در غالب موارد بازی را به همان واریانت اول میکشاند. اما پن رز

* - تال * (لایزیک ۱۹۶۰) به گونه زیر بازی را ادامه دادند:

6...g6 7.Fd3 Fg7 8.Cg-e2 O-O 9.O-O a6 10.a4 Dc7 11.h3 Cb-d7

12.f4 Te8 13.Cg3 c4 14.Fc2 Cc5 15.Df3 Cf-d7 16.Fe3 b5 17.axb Tb8

18.Df2 axb 19.e5! dxe 20.f5! Fb7 21.Ta-d1 Fa8 22.Cc-e4! Ca4 23.FxC

b5xa4 24.fxg Fxg 25.Df7+ Rh8 26.Cc5 Da7 27.DxC DxD 28.CxD Txb2

29.Cb6 Tb3 30.Cxc4

و سفید با برتری کمی که در اختیار دارد به راحتی بازی را میبرد.

گامبی بنکو

3... b5!?

سیاه با پیش کش نمودن این قربانی که به گامبی ولگا نیز معروف است. در تلاش گشودن سریع جناح وزیر و به کف آوردن ابتکار عمل می باشد و بنا به قاعده کلی گامبیها، سفید دو راه پیش رو دارد، پذیرش و یا عدم پذیرش آن که در این مورد رد کردن گامبی با 4.a4 بر سایر ادامه های ممکن ترجیح داده میشود و متداولتر است.

* * *

⊗ گامبی پذیرفته شده بنکو

4.cxb

گیورویچ ♣ - نیکلسون ♣ (لوگانو ۱۹۸۵)

4... a6 5.e3 Fb7

بیلیاوسکی ♣ - دامیانویچ ♣ (۱۹۷۸) اینطور ادامه دادند:

(5... axb 6.Fxb5 Fa6 7.Fxa6 Cxa6 8.Cc3 d6 9.Cf3 g6 10.e4 Fg7
11.Ff4 O-O 12.Dd2 Tb8 13.O-O Tb4 14.Tf-e1 Db6 15.Ta-b1 Cc7
16.a3 Tb3 17.e5 Cg4 18.h3 Cxe5 19.Cxe5 dxe 20.Fxe5 Fxe5 21.Txe5
c4 22.Te4 Cb5 23.Cxb5 Dxb5 24.Dh6 Txb2 25.Th4 Txb1 26.Rh2 Th1
27.Rxh1 Db1 28.Rh2 g5 29.Dxg5 Dg6 30.Dxe7) سیاه تسلیم شد

6.Cc3 Da5 7.Fd2 axb5 8.Fxb5 Db6 9.Db3 e6 10.e4 Cxe4
11.Cxe4 Fxd5 12.Dd3 f5 13.Cg3 Fxg2 14.C1-e2

بیلیاوسکی ♣ در برابر میلز ♣ (۱۹۸۴) حرکت 14.a4 را انجام داد و به 14...Db7 با 15.f3 پاسخ گفت.

14... Fxh1 15.Cxh1 Fe7 16.a4 O-O 17.ch-g3 Cc6 18.Fc3 d5

دفاع بنونی/۳۳۹

19.De3 Cd8 20.Ch5 d4 21.Cxd4 c5xd4 22.Fxd4 Db7 23.Fxg7 Dh1+
24.Ff1 f4 25.De2 Tf5 26.O-O-O Dc6+ 27.Fc3 f3 28.Dd3 Dxa4 29.Cg3
Td5

سفید تسلیم شد.

* * *

⊗ گامبی رد شده بنکو:

فیلیپ ♣ - یاناتا ♠ (پراگ ۱۹۷۲)

4.a4 bxc 5.Cc3 d6 6.e4 g6 7.Fxc4 Fg7 8.Cf3 Cf-d7 9.O-O Ca6
10.Ff4 O-O 11.Dd2 Te8 12.Tf-e1 Cc7 13.e5 Cb6 14.Fa2 Fa6 15.Fh6
Cc4 16.Cxc4 Fxc4 17.Fxg7 Rxg7 18.Te4 Fb3 19.Th4 h5 20.Txh5 Th8
21.Txh8 Dxh8 22.exd exd 23.Ce4 Rg8 24.Cxd6 Cxd5 25.Ta3 Df6
26.Cxf7 Tb8 27.C7-e5 Df5 28.Txb3 Db1 29.Ce1 Txb3 30.Dxd5 Rg7
31.Rf1

سیاه تسلیم شد.

* * *

دفاع بنونی قدیم

THE OLD BENONI DEFENCE

(1.d4 c5)

1... c5 2.d5

در صورت 2.e4!؟ بازی به دفاع سیسیلی. گامبی مورا کشانده میشود و گرفتن پیاده نیز برای سفید خوب نیست چرا که سیاه به راحتی پیاده را پس گرفته و به لحاظ گسترشی از سفید پیشی میگیرد.

2... d6 3.e4 g6 4.Cc3 Fg7

کیلاندر ♣ در مقابل اشمیت ♣ (۱۹۵۶) در پی وضعیت بالا توانست با

ادامه

(5.g3 Cf6 6.Fg2 O-O 7.Cg-e2)

بازی نسبتاً خوب و راحتی به دست آورد.

5.Cf3 Cf6 6.Fe2

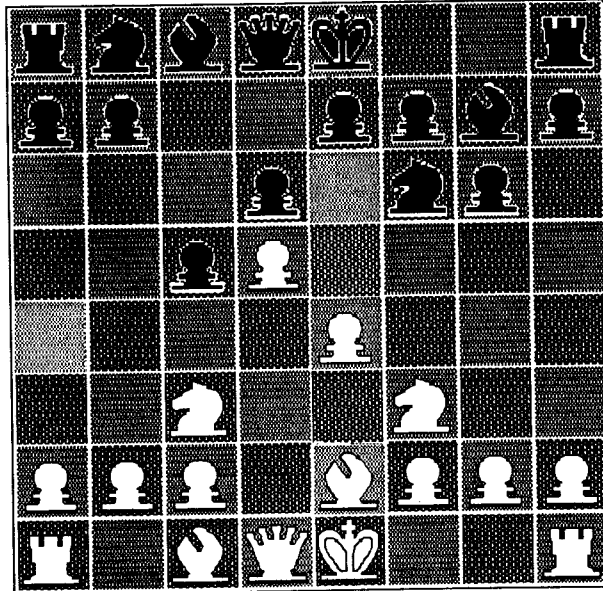

(95B)

باتوینیک ♣ - اشمیت ♠ (لایپزیک ۱۹۶۰) در پی وضعیت فوق اینطور ادامه دادند:

(6... Ca6 7.O-O Cc7 8.a4 a6 9.Cd2 Fd7 10.Cc4! b5 11.e5!)

با برتری سفید

اما فودرر ♣ در مقابل ندلیکوویچ ♠ (یوگسلاوی ۱۹۵۳) بجای 6... Ca6 در برابر 6.Fe2 حرکت 6... O-O را انجام داد و وضعیت پس از ادامه زیر برابر شد.

6... O-O 7.O-O Ca6 8.Cd2

ادامه

(8.Ff4 Cc7 9.a4 Ch5 10.Fe3 e6)

نیز به وضعیتی برابر می انجامد.

8... Cc7 9.a4 e6! 10.Cc4 Cf-e8 11.Fe3 b6 12.Dd2 Fa6 13.Fh6 exd
14.FxF RxF 15.exd FxC 16.FxF Dh4

دفاع هلندی

THE DUTCH DEFENCE

(1.d4 f5)

1...f5

این دفاع فعالانه که تئوریهای مربوط به آن حاصل تلاشهای باتوینیک - راگوزین - ژانوسکی - کورچنوی و لارسن می باشد، امکانات جالب توجهی را در اختیار سیاه می گذارد. در این دفاع همانطور که از حرکات آغازین آن پیداست، طرفین در جناحهای مخالف دست به اقدامات فعالانه ای میزنند که ما ذیلاً نگاهی به این کشاکشها خواهیم داشت، بد نیست در اینجا خاطر نشان سازیم که در بسیاری موارد، سیاه پس از حرکت $1... e6$ و در دومین حرکت اقدام به انجام $f5$ می کند، که ما این شیوه دفاعی را تحت عنوان دفاع معوقه هلندی مورد بررسی قرار داده ایم.

اینک در مقابل حرکت متن، سفید دو امکان $2.Cc3$ و $2.e4$ معروف به گامبی استائونتون را در اختیار دارد:

واریانت 2.Cc3:

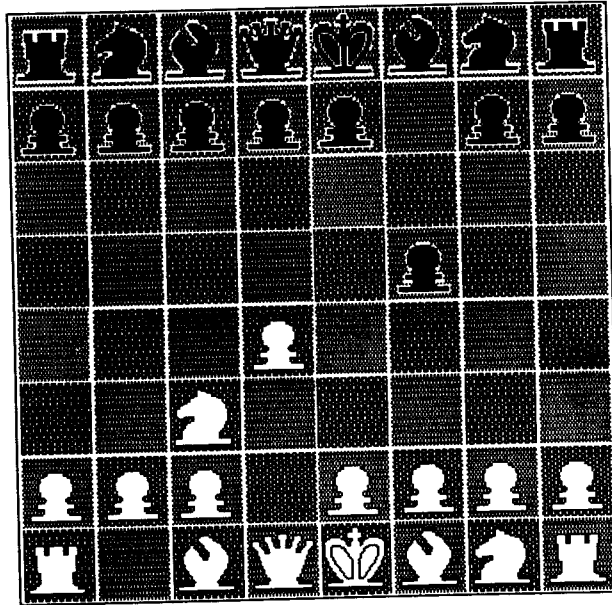

(96B)

2...d5 2...Cf6 دو ادامه ای هستند که سیاه می بایست یکی از آنها را برای ادامه بازی برگزیند، که در صورت 2... Cf6 جواب سفید 3.Fg5 خواهد بود و در اینصورت دو ادامه برای سیاه وجود دارد که به قرار زیر میباشد
ادامه اول:

پولگایفسکی ♣ - فرانکو ♣ (هاوانا ۱۹۶۶)

(3... Ce4 4.CxC PxP 5.f3! d5 6.e3 Ff5 7.PxP FxP 8.Ce2 nb?
9.Ff4 Cc6 10.Cc3 Fg6 11.Fd3 Ff7 12.O-O e5?! 13.PxP Dd7 14.e6!
15.Cb5 (با حمله ای قدرتمند 16.Ta-d1 15.Dh4+ Rd8 14... FxP DXP

و سیاه تسلیم شد.

ادامه دوّم:

پرز ♣ - پرنیس ♣ (مادرید ۱۹۵۹)

3... d5 4.FxC e6xF (4... g6xf5? 5.e4) 5.e3 c6 6.Fd3 Db6?! 7.Tb1!
Ca6? 8.Df3 g6 9.a3 Fe7 10.h4 Fe7 11.b4 O-O-O 12.Cg-e2

فیلهای سیاه عملاً مجبوس گشته و در مجموع وی بازی خوبی ندارد

2... d5

برونشتین ♣ - سلپیوخف ♣ (مسکو ۱۹۴۸) در پی همین وضعیت اینطور

ادامه دادند:

3.f3 Cf6

3... e6? 3.../ویا c5 3... با 4.e4 روبرو خواهد شد و در صورت

3... Cc6 4.e4 d5xe4 5.d5

سفید برتری خطرناکی در مرکز بدست می آورد.

4.Fg5

(4.e4!? f5xe4 (یا 4... d5xe4 5.Fc4!?) 5.PxP PxP 6.Fg5)

نیز بختهای خوبی را برای حمله بوجود می آورد.

4... Cc6 5.Dd2 e6 6.e4!? d5xe4 7.O-O-O Fb4 8.a3 Fa5 9.Fc4 O-O

10.Cg-e2 PxP 11.PxP Rh8 12.De1 De8 13.Dg3

سفید در قبال قربانی یک پیاده شانسهای خوبی را برای حمله بدست آورده.

گامبی استائوتون:

2.e4 f5xe4 3.Cc3 Cf6 4.Fg5 c6

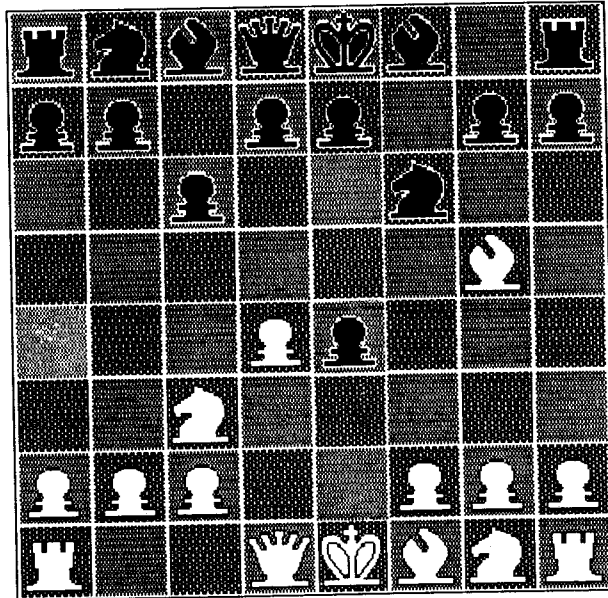

(97W)

ادامه

4... d5? 5.Fxf6 exF 6.Dh5 +g6 7.Dxd5

به برتری سفید می انجامد.

توماس ♣ در مقابل ادوارد لاسکر ♠ (لندن ۱۹۱۱) چنین ادامه داد:

(4... e6 5.Cxe4 Fe7 6.Fxf6 FxF 7.Cf3 b6 8.Ce5 O-O 9.Fd3 Fb7
10.Dh5 De7? 11.Dxh7 +!! Rxh7 12.Cxf6+ Rh6 13.Cg4 + Rg5 14.h4+
Rf4 15.g3+ Rf3 16.Fe2+ Rg2 17.Th2+ Rg1 18.O-O-O+ و مات)

ایوه ♣ در مقابل رتی ♠ (روتر دام ۱۹۲۰) در مقابل 4.Fg5 حرکت 4... g6

را انجام داد و بازی بدین شکل دنبال شد:

(4... g6 5.f3 e4xf3 6.Cxf3 Fg7 7.Fd3 c5 8.d5 Dxd6 9.Dd2! Dxb2

دفاع هلندی / ۳۴۷

10.Ta-b1 Cxd5 11.Cxd5!! Dxb1+ 12.Rf2 Dxb1 13.Fxe7 d6
14.Fxd6 Cc6 15.Fb5 Fd7 17.De2+

و سیاه به دلیل وجود ادامه‌های:

1),17...Rd8 18.Fc7+ Rc8 19.Da6+

2),17...Rf7 18.Cg5+ Rg8 19.Ce7+ Rf8 20.Cxg6+ Rg8 21.Dc4+

تسلیم شد.

5.f3

در صورت 5.Fxf6 exf 6.Cxe4 d5 سیاه وضعیت دفاعی بهتری پیدا می‌کند.

5...e4xf3 6.Cxf3 e6 7.Fd3 Fe7 8.Ce5

اینک سفید بواسطه وضعیت فعالتر، پیاده از دست رفته خود را بخوبی جبران کرده‌است.

دفاع معوقه هلندی:

(1.d4 e6 2.c4 f5)

رشفسکی ♣ - باتونیک ♠ (ناتینگهام ۱۹۳۶) اینطور ادامه دادند:

3.Cf3

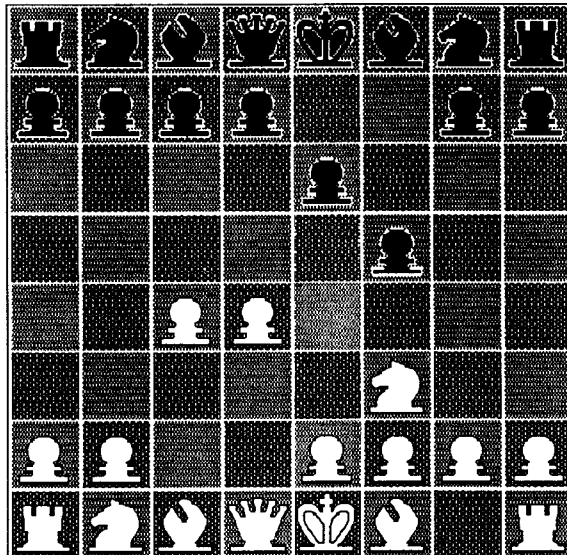

(98B)

باتوینیک در مقابل برونشتین چنین ادامه داد:

3.g3 Cf6 4.Fg2 Fe7

ادامه بهتر

(4...Fb4+ 5.Fd2 Fxd2+ 6.Dxd2 O-O 7.Cc3 d5)

می باشد که به وضعیتی برابر می انجامد.

5.Cc3 O-O 6.e3 d5 7.Ce2 c6 8.b3 Ce4 9.O-O cb-d7 10.Fb2 cd-f6
 11.Dd3 g5?! 12.c4xd5 e6xd5 13.f3 Cxc3 14.Fxc3 g4 15.f3xg4 Cxg4
 16.Fh3 Ch6 17.Cf4 Fd6 18.b4 a6 19.a4 De7 20.Ta-b1 b5 21.Fg2 Cg4
 22.Fd2 Cf6 23.Tb-b2 Fd7 24.Tf-a1 Ce4 25.Fe1 Tf-e8 26.Db3 Rh8
 27.Tb-a2 Df8 28.Cd3 Ta-b8 29.a4xb5 a6xb5 30.Ta-a7 Te-e7 31.Ce5!
 Fe8 32.g4! f5xg4 33.Fxe4 d5xe4 34.Fb4 Texe5 35.d4xe5 Fxe5
 36.Ta-f1 Dg8 37.Fg3! Fg7 38.Dxg8+

سیاه تسلیم شد.

3...Cf6 4.g3

4.e3 b6 بازی را به دفاع وزیر هندی می کشاند.

4...Fe7 5.Fg2 O-O 6.O-O d5 7.Cc3 c6 8.Ta-b1 De8 9.c5 Dh5
 10.b4 Ce4 11.Dc2 Cb-d7 12.b5 Ff6

با امکاناتی برابر

دفاع مدون

THE MODERN DEFENCE

(1.d4 g6)

این شیوه دفاعی غالباً پس از

2.c4 Fg7 3.Cc3 d6 4.e4 Cf6

و یا 4... Cd7 و یا e5... 4 به انواع واریانتهای دفاع شاه هندی می انجامد،

بمانند این بازی:

پرابنیک ♣ - چاپلینسکی ♣ (۱۹۷۸)

(4... Cd7 5.Fe3 e5 6.Cg-e2 Ch6 7.f3 f5 8.Dd2 Cf7 9.O-O-O O-O
10.d5 Cc5 11.exf gxf 12.f4 De7 13.Rb1 Fd7 14.Cc1 Ta-e8 15.fxe
Cxe5 16.Ff4 Ce4 17.Cxe4 Fxe 18.Fe2 e3 19.Fxe3 Cxc4 20.Fxc4 Dxe3
21.Dxe3 Txe3 22.Th-f1 Tf-e8 23.h3 T8-e7 24.Fd3 Fe8 25.Ff5 Ff7
26.Tf2 T3-e5 27.Fc2 Fh6 28.Cd3 Te2 29.Txe2 Txe2 30.g3 Fxd5
31.Cf4 Fxa2

سفید تسلیم شد.

و یا بمانند بازی فیلیپ ♣ - رباچ ♣ (وارنا ۱۹۶۲) که اینگونه ادامه یافت:

(4... e5 5.d5 Cd7 6.Cf3 Cg-f6 7.Fe2 Cc5 8.Dc2 a5 9.Fg5 h6

10.Fe3 De7 11.h3 Ch5 12.O-O-O Cf4 13.Ff1 f5 14.Fxc5 dxc 15.g3
Ch5 16.d6 cxd 17.Cd5 Dd8 18.Ch4 O-O 19.Cxg6 Tf7 20.exf Fxf5
21.Cg-e7 Txe7 22.Dxf5 Tf7 23.Dxh5 Txf2 24.Fe2 e4 25.Th-f1 e3
26.Dg6 Dg5 27.Dxg5 hxg 28.Txf2 exf 29.Tf1

سیاه تسلیم شد.

و یا ممکن است پس از 2.e4 به دفاع پیرک و دفاع مدرن پیرک که در جلد
اول مورد بررسی قرار گرفت کشانده شود بمانند بازی زیر:

پورتیش ♣ - بلیک ♣ (۱۹۷۸)

1.d4 g6 2.e4 Fg7 3.c3 d6 4.f4 Cf6 5.Fd3 e5 6.Cf3 exd 7.cxd
O-O 8.Cc3 Cc6 9.O-O Ch5 10.Fe3 Te8 11.Dd2 Fg4 12.d5 cb4 13.Fb1
Fxf3 14.Txf3 c6 15.a3 Ca6 16.dxc 17.Fa2 Cf6 18.f5 Tb8 19.fxg hxg
20.Ta-f1 d5 21.exd cxd 22.Fd4 Te6 23. Cxd5 Ce4 24.Txf7 Fh8 25.Ce7

سیاه تسلیم شد

مروری بر گشایشها

۱

♣ یوسپوف
♣ نوگه یراس
(۱۹۵۸)
گامبی وزیر

1.d4 d5 2.c4 e6 3.Cc3 c6 4.Cf3 Cf6 5.Fg5 Cb-d7 6.cxd5 exd5
7.e3 Fd6 8.Fd3 Cf8 9.Ce5 Db6 10.O-O Fxe5 11.dxe5 Cg4 12.Da4 Dxb2
13.Ta-c1 Fd7 14.Dd4! f6 15.exf6 gxf6 16.Fxf6 Tg8 17.Cb5! Dxb5
18.Fxb5 Ce6 19.Db2 cxb5 20.Fh4

- سیاه تسلیم شد.

۲

♣ بولسلاوسکی
♣ دزین دزیاشویلی
(مینسک ۱۹۶۶)
گامبی وزیر

1.d4 d5 2.c4 d5xc4 3.Cf3 Cf6 4.e3 e6 5.Fxc4 c5 6.O-O a6 7.Cc3
b5 8.Fb3 Fb7 9.De2 Cb-d7 10.Tf-d1 Db8 11.d5 e6xd5 12.Cxd5 Cxd5
13.Fxd5 Fxd5 14.Txd5 Dd7 15.e4 Fe7 16.Fg5! Cd-b6 17.Ta-d1 h6
18.Fxe7 Cxd5 19.Fxc5 Ce7 20.Ce5 Tc8 21.Tb7 Tc7 22.Td8+!! Rxd8
23.Cxf7+ Rd7 24.Dg4+ Rc6 25.De6+!

- سیاه تسلیم شد.

۳

.. * هیوبرت
* آبراموویچ
(هاستینگز ۱۹۸۰) گامبی وزیر

1.Cf3 d5 2.c4 e6 3.d4 Cf6 4.Cc3 Fe7 5.Fg5 h6 6.Fxf6 7.e3 O-O
8.Db3!? c6 9.Td1 Cd7 10.Fd3 Db6 11.Dc2 dxc4 12.Fxc4 e5?! 13.O-O
exd4 14.exd4 Da5 15.Ce4 Fe7 16.d5! cxd5 17.Txd5 Db6 18.Tf-d1 Cb8
19.Td6! Cc6 20.Txh6! Ff5 21.Cf6+ Fxf6 22.Dxf5 gxh6 23.Dxf6 Ca5
24.Td6 Cxc4 25.Txb6 axb6 26.Dxh6 Tf-d8 27.h4 Td1+ 28.Rh2 Txa2
29.Cg5

سیاه تسلیم شد.

۴

.. * اسپیلمان
* شورت
(۱۹۸۸) گامبی وزیر

1.d4 Cf6 2.c4 e6 3.Cf3 d5 4.Cc3 Fe7 5.Ff4 O-O 6.e3 7.dxc5 Cc6
8.Dc2 Fxc5 9.a3 Da5 10.O-O-O!? Fe7 11.g4 Td8 12.h3 a6 13.Cd2 e5?
14.g5! Ce8 15.Cb3 Db6 16.Cxd5 Txd5 17.cxd5 exf4 18.dxc6 fxe3
19.fxe3 Fxg5 20.Rb1 bxc6 21.Fc4! Ta7 22.Th-f1 Ff6? 23.De4! Cf8
24.Dxh7 g6 25.e4 c5 26.e5 Fg7

سیاه تسلیم شد.

۵

.. * گرونفلد
* آلخین
(کارلسباد ۱۹۲۳) گامبی وزیر

1.d4 Cf6 2.c4 e6 3.Cc3 d5 4.Fg5 Fe7 5.Cf3 6.e3 O-O 7.Ta-c1
8.Dc2 a6 9.a3 h6 10.Fh4 Te8 11.Fd3 d5xc4 12.Fxc4 b5 13.Fa2 c5!
14.Tc-e5xd4 15.Cxd4 Db6 16.Fb1 Fb7 17.O-O Ta-c8 18.Dd2 Ce5

مروری بر گشایشها / ۳۵۳

19.Fxf6 Fxf6 20.Dc2 g6 21.De2 Cc4 22.Fe4! Fg7 23.Fxb7 Dxb7
24.Td-c1 e5 25.Cb3 e4 26.Cd4 Te-d8 27.Tf-d1 Ce5 28.Ca2 Cd3
29.Txc8 Dxc8 30.f3 Txd4! 31.f3xe4 Cf4 32.e3xf4 Dc4! 33.Dxc4 Txd1+
34.Df1 Fd4+

مساوی

۶

.. * کاریف
* تیم مان
گامبی وزیر (۱۹۸۸)

1.d4 d5 2.c4 c6 3.Cf3 Cf6 4.Cc3 dxc4 5.a4 Ff5 6.Ce5 e6 7.f3
Fb4 8.e4 Fxe4 9.fxe4 Cxe4 10.Fd2 Dxd4 11.Cxe4 Dxe4+ 12.De2 Dh4+
13.g3 Fxd2+ 14.Rxd2 De7 15.De3 Ca6 16.Fxc4 Cb4 17.Ta-d1 Cb5
18.Fxd5 cxd5 19.Cd3 O-O 20.Tc1 Tf-c8 21.Th-e1 b6 22.De5 Dd7
23.b3 h6 24.h4 De7 25.Dxd5 Td8 26.Df3 Db4+ 27.Re2 Dxb3 28.Tc7
Tf8 29.Txf7 Dxa4 30.Tf1 Da3 31.Db7 Txf7 32.Txf7 Da1 33.Txg7+
Dxg7 34.Dxa8+ Rh7 35.De4+ Dg6 36.Df4 a5 37.g4 e5 38.Cxe5 Dc2+
39.Re3 Dc1+ 40.Re4 Dxf4+ 41.Rxf4

سیاه تسلیم شد.

۷

.. * نوروود
* هادگسون
گشایش کوله (۱۹۸۰)

1.d4 d5 2.Cf3 c6 3.e3 Fg4 4.Fe2 e6 5.O-O Cd7 6.Cb-d2 Cg-f6
7.b3 Fd6 8.Fb2 Db8 9.h3 Fh5 10.g4? Fg6 11.Cb4 Fe4! 12.f4 g5!
13.Cxe4 Cxe4 14.Cg2 h5 15.gxh5 gxf4 16.Cxf4 Tg8+ 17.Rh2 Tg3
18.Fc1 Dd8 19.Tg1 Dh4 20.Df1 O-O-O

سفید تسلیم شد.

۸

.. * سلیبی * آرمیتیج
(۱۹۷۶) گشایش ورسوف

- 1.d4 Cf6 2.Cc3 d5 3.Fg5 Cb-d7 4.Cf3 e6 5.e4 dxe4 6.Cxe4 Fe7
7.Cxf6+ Fxf6 8.Fxf6 Cxf6 9.Ce5 Cd7 10.Cc4 Cf6 11.c3 Fd7 12.Fd3 Fc6
13.Ce5 Dd6 14.f4 a6 15.De2 Td8 16.f5 O-O 17.Tg1 exf5 18.Fxf5 Fb5
19.Df2 Dd5 20.g4 Tf-e8 21.O-O-O Dxa2 22.g5 Cd7 23.Fb1 De6
24.Fxh7+ Rxh7 25.g6+ fxg6 26.Txg6 De7 27.Df5 Rg8 28.Cg4 Fc4
29.Tg1 Dh4 30.Txg7+ Rh8 31.Tg5 Ff7 32.Ce5 Txe5 33.dxe5 Tg8
34.Dxf7 Txg5 35.De8+ Rh7 36.Dxd7+ Rh6 37.De6+

سیاه تسلیم شد.

۹

* کاسپاروف * کاریف
(۱۹۸۶) شروع کاتالان

- 1.d4 Cf6 2.c4 e6 3.g3 d5 4.Fg2 Fe7 5.Cf3 O-O 6.O-O dxc4
7.Dc2 a6 8.Dxc4 b5 9.Dc2 Fb7 10.Fg5 Cb-d7 11.Fxf6 Cxf6 12.Cb-d2
Tc8 13.Cb3 c5 14.dxc5 Fd5 15.Tf-d1 Fxb3 16.Dxb3 Dc7 17.a4. Dxc5
18.axb5 19.Cd4 b4 20.e3 Tf-d8 21.Td2 Db6

مساوی

۱۰

.. * کوملینوویچ * بایر
(۱۹۸۷) شروع کاتالان

- 1.d4 Cf6 2.Cf3 e6 3.c4 d5 4.g3 Fe7 5.Fg2 dxc4 6.O-O O-O
7.Dc2 a6 8.a4 Cb-d7 9.Dxc4? b5 10.Dc2 Fb7 11.Fg5?! c5! 12.Fxf6 Fxf6
13.Cg5 Fxg5 14.Fxb7 Ta7 15.Fe4? cxd4 16.Fxh7+ Rh8 17.Fd3 Tc7
18.Dd1 Tc1 19.Db3 Cc5 20.Da3 Txfl+ 21.Rxf1 Dd5 22.f3 Tc8 23.axb5

مروری بر گشایشها / ۳۵۵

a×b5 24.b4 Cxd3 25.Dxd3 Tc1+ 26.Rg2 Fe3 27.h4 g6 28.Rh2 Rg7
29.Ta5 Dc4! 30.Ca3 Th1+!

سفید تسلیم شد.

۱۱

✦ کورچنوی .. ✦ پورتیش
دفاع وزیر هندی (۱۹۸۵)

1.d4 Cf6 2.c4 e6 3.Cf3 b6 4.a3 Fb7 5.Cc3 d5 6.cxd5 Cxd5 7.Dc2
c5 8.e4 Cxc3 9.bxc3 Cd7 10.Ff4 cxd4 11.cxd4 Tc8 12.Db3 Fe7 13.Fd3
O-O 14.O-O Cb8 15.Ta-d1 Fd6 16.Fd2 Tc7 17.Tf-e1 Fa6 18.Fb1 Te8
19.h4 Cd7 20.Cg5 Cf8 21.e5 Fe7 22.Df3 Fxg5 23.Fxg5 Da8 24.Dg4
Rh8 25.Te3 Cd7 26.Df4 Dc8 27.Tg3 Tg8 28.h5 Fe2 29.De4

سیاه تسلیم شد.

۱۲

✦ لیویویچ .. ✦ کارپف
دفاع وزیر هندی (۱۹۸۹)

1.d4 Cf6 2.c4 e6 3.Cf3 b6 4.g3 Fb4+ 5.Fd2 Fe7 6.Fg2 Fb7 7.Cc3
O-O 8.O-O d5 9.Ce5 c6 10.Ff4 Cb-d7 11.Cxd7 Cxd7! 12.cxd5 exd5
13.Tc1 Cf6 14.Dd3 Te8 15.Tf-e1 Ff8 16.h3 De7 17.g4 De6 18.Fe5 Fd6
19.f4 c5 20.e3 Ce4! 21.f5 De7 22.Fxd6 Dxd6 23.dxc5 Cxc5 24.Dd4 Dg3!
25.Ce2! Dxe3+ 26.Dxe3 Txe3 27.Cf4 Txe1+ 28.Txe1 Rf8

مساوی

۱۳

✦ نیکولیچ .. ✦ کارپف
دفاع وزیر هندی (۱۹۸۸)

1.d4 Cf6 2.c4 e6 3.Cf3 b6 4.g3 Fa6 5.b3 Fb7 6.Fg2 Fb4+ 7.Fd2
a5 8.O-O O-O 9.Dc2 c5?! 10.Td1 Ca6 11.Fe3! a4 12.Cc3 a×b3

13.axb3 d5 14.Ca4 h6 15.Db2 Te8 16.Ce5 Tb8 17.Cd3 dxc4 18.Fxb7
Txb7 19.bxc4 De7 20.Caxc5! bxc5 21.Txa6 Cg4 22.Dc1 cxd4 23.Fxd4
e5 24.Fa1 e4 25.Cxb4 Txb4 26.c5 Tb5 27.Ta-d6 Dg5 28.h3! Cxf2
29.Rxf2 e3+ 30.Rg2 Txc5 31.Db1! Tb5 32.h4!! Dh5 33.Dd3 Tf5 34.Tf1
Txf1 35.Rxf1 Dg4 36.Rg2

سیاه تسلیم شد.

۱۴

♣ تیم مان .. ♣ شورت

دفاع وزیر هندی (۱۹۸۵)

1.d4 Cf6 2.c4 e6 3.Cf3 b6 4.g3 Fa6 5.b3 Fb4+ 6.Fd2 Fxd2+
7.Dxd2 d5 8.cxd5 exd5 9.De3+ De7 10.Dxe7+ Rxe7 11.Cc3 Cb-d7
12.Fh3 Cf8 13.O-O Ce6 14.Tf-d1 Th-d8 15.Ce5 Fb7 16.Ta-c1 c6 17.e3
Ta-c8 18.b4 Cd7 19.Cd3 g6 20.Fg2 Cf6 21.a4 Tc7 22.Tc2 Fa6 23.Ce5
c5 24.dxc5 bxc5 25.Cb5 Fxb5 26.axb5 Rd6 27.Cc6 Txc6 28.bxc6 cxb4
29.e4 g5 30.c7 Tc8 31.exd5 Cc5 32.Txc5 Rxc5 33.d6 Rb6 34.Tc1 h5
35.Fe4 a5 36.Ff5 Rb7 37.Tc5

سیاه تسلیم شد.

۱۵

♣ رودریگز .. ♣ اولافسون

دفاع نیمزو هندی (لاس پالماس ۱۹۷۸)

2.c4 e6 3.Cc3 Fb4 4.e3 c5. 5.Fd3 O-O 6.Cf3 d5 7.O-O Cc6 8.a3
Fxc3 9.bxc dxc 10.Fxc4 Dc7 11.Te1 e5 12.d5 Ca5 13.d6 Dd8 14.Cxe5
Cxc4 15.Cxc4 Fe6 16.Dd3 Cg4 17.Te2 Fxc4 18.Dxc4 Dxd6 19.g3 Ce5
20.Da2 Dg6 21.e4 Ta-d8 22.Ff4 Cf3 23.Rg2 Dg4 24.h3 Ch4 25.Rh2
Df3 26.Tg1 Dg2

سفید تسلیم شد.

۱۶

.. * گروبیچ

* فرانزوننی

دفاع نیمزو هندی (۱۹۸۹)

1.d4 Cf6 2.c4 e6 3.Cc3 Fb4 4.Dc2 d5 5.a3 Fxc3 6.Dxc3 Ce4
7.Dc2 c5 8.dxc5 Cc6 9.cxd5 exd5 10.Cf3 Ff5 11.b4 O-O 12.Fb2 b6
13.b5 bxc5 14.bxc6 Da5+ 15.Cd2 Ta-b8 16.c7 Tb3! 17.Fe5 c4 18.f3
Cxd2 19.Dxd2 c3 20.Dg5 e2+ 21.Rf2 Dc5+ 22.e3 Fg6 23.Fa6 f6 24.Df4
fxe5 25.Dxf8+ Rxf8 26.c8=D+ Dxc8 27.Fxc8 d4. 28.e4

سیاه تسلیم شد.

۱۷

.. * کاسپاروف

* کورچنوی

دفاع نیمزو هندی (۱۹۸۹)

1.d4 Cf6 2.c4 e6 3.Cc3 Fb4 4.Dc2 d5 5.cxd5 exd5 6.Fg5 h6 7.Fh4
c5 8.dxc5 O-O 9.e3 Cb-d7 10.Fd3 Da5?! 11.Cg-e2 Fxc3+ 12.Dxc3
Dxc3 13.Cxc3 Cxc5 14.Fc2 g5 15.Fg3 Fe6 16.f3!a6 17.h4! Tf-c8
18.hxg5 hxg5 19.O-O-O Cc-d7 20.Rb1 Rg7 21.Fb3 Tc5 22.e4! dxe4
23.Fxe6 fxe6 24.Cxe4 Ta5 25.Th-e1 Cf8 26.Cd6 b6 27.Ff2 Cd5
28.Fd4+ Rg6 29.Cc4

سیاه تسلیم شد.

۱۸

.. * کناک

* وسترنین

دفاع شاه هندی (۱۹۷۸)

1.d4 Cf6 2.c4 g6 3.Cc3 Fg7 4.e4 d6 5.Fe2 O-O 6.Cf3 e5 7.O-O
Cc6 8.d5 Ce7 9.Ce1 Cd7 10.f3f5 11.g4 c5 12.dxc Dd6 13.Tf2 Dxc6
14.Cd3 fxg 15.fxg Cf6 16.c5 Fe6 17.cxd Dxd6 18.Fe3 b6 19.g5 Ch5
20.Cb5 Dc6 21.Txf8 Txf8 22.Cf2 Cf4 23.Ff1 Db7 24.Tc1 Te8 25.Txc8

Cxc8 26.Dd8 Ff8 27.Cc7 Ff7 28.Fa6 Dc6 29.Dxc8 Dc2 30.Fxf4 exf
31.Ce6 سیاه تسلیم شد.

۱۹

.. * گیپس لیس *
* وسترین *
(۱۹۷۸) دفاع شاه هندی.

1.d4 Cf6 2.c4 g6 3.Cc3 Fg7 4.e4 d6 5.Fe2 O-O 6.Cf3 e5 7.O-O
Cc6 8.d5 Ce7 9.Ce1 Cd7 10.f3 f5 11.g4 c6 12.Fe3 cxd 13.cxd a5
14.Cd3 b6 15.Rg2 Cc5 16.h4 Fd7 17.Cf2 Ce8 18.Th1 Ff6 19.g5 Fe7
20.exf Fxf5 21.Dd2 De8 22.Cg4 Fxg4 23.fxg Ca7 24.h5 b5 25.Dc2 Tc8
26.Db1 Tc7 27.Ce4 Da8 28.Ff3 Txf3 29.Rxf3 Cxe4 30.Dxe4 Tc4
31.Db1 Dxd5 32.Rg3 Te4 33.Te1 Txc4 34.Rxc4 Dg2 35.Rh4 gxh 36.Df5
سیاه تسلیم شد.

۲۰

.. * فاراگو *
* افتاچنیک *
(کی یف ۱۹۷۸) دفاع گرونفلد

1.d4 Cf6 2.c4 g6 3.Cc3 d5 4.Cf3 Fg7 5.Ff4 O-O 6.e3 c5 7.dxc
Ce4 8.Tc1 Cxc3 9.bxc Dx5 10.cxd Fxc3 11.Cd2 Ff5 12.e4 Fxe4
13.Db3 Fd4 14.Dc4 Fb2 15.Td1 Ff5 16.Fe2 Ca6 17.c6 Cc5 18.g4 Fe4
19.O-O Fxd5 20.Dxd5 Ta-d8 21.Cc4 bxc 22.Dxd8
سیاه تسلیم شد.

۲۱

.. * لاگا * کانتدینی *

(لایزیک ۱۹۶۱) گامبی بوداپست

1.d4 Cf6 2.c4 e5 3.d4xe5 Ce4 4.Dc2 Fb4+ 5.Cd2 d5 6.exd.ep f5
7.Da4+ Cc6 8.a3? Cc5! 9.d6xc7? De7 10.Dd1? Cd3+

و مات (در صورت 10.Db5 نیز با پاسخ 10...a6 وزیر سفید از بین میرفت)

۲۲

.. * پیکت * واهلز *

(۱۹۸۸) دفاع بنونی

1.d4 Cf6 2.Cf3 e6 3.c4 c5 4.d5 exd5 5.cxd5 d6 6.Cc3 g6 7.Fg5
Fg7 8.Cd2 h6 9.Fh4 g5 10.Fg3 Ch5 11.Cc4 Cxg3 12.hxg3 O-O 13.e3
De7 14.Dc2 f5 15.Cb5?! Tf6 16.Ccxd6? Fd7! 17.Db3 Txd6 18.Cxd6
Dxd6 19.Dxb7 Db6 20.Fa6 Da5+ 21.Rd1 Fa4+ سفید تسلیم شد.

۲۳

* توکماکف * لارسن *

(لاس پالماس ۱۹۷۸) دفاع بنونی

1.d4 Cf6 2.c4 e6 3.Cf3 c5 4.d5 exd 5.cxd d6 6.Cc3 g6 7.Fg5
Cb-d7 8.e3 a6 9.a4 Fg7 10.Cd2 O-O 11.Fe2 Te8 12.O-O Tb8 13.h3
Dc7 14.Rh1 h6 15.Ff4 g5 16.Fg3 Ce5 17.f4 gxf 18.exf Cg6 19.f5 Ce5
20.Cd-e4 Cxe4 21.Cxe4 f6 22.Fh5 Te7 23.Fh4 Cd7 24.Dg4 Rh8 25.Ta3
b6 26.Df4 Txe4 27.Dxe4 Ce5 28.Fg3 Fb7 29.Ff4 c4 30.Tg3 Dc5
31.Fxe5 dxe 32.Dg4 Dc7 33.d6 Dd7 34.Dxc4 Dxd6 35.Td1 De7 36.De6

سیاه تسلیم شد.

۲۴

‡ زیلبراشتین ‡
‡ کیم ‡
(۱۹۷۸) دفاع بنونی

1.d4 Cf6 2.c4 c5 3.Cf3 cxd 4.Cxd4 b6 5.Cc3 Fb7 6.Fg5 a6 7.e4
Cxe4 8.Cxe4 Fxe4 9.De2 Fg6 10.g4 f6 11.Fg2 Ta7 12.Fd2 e6 13.Td1
Dc7 14.O-O h5 15.Cxe6 dxe 16.Dxe6 De7 17.Dxb6 Dc7 18.Tf-e1 Fe7
19.Txe7 Rxe7 20.Fb4 Rf7 21.Fd5 Re8 22.De6 Rd8 23.Fd7 Dd7 24.Fa5+

ومات

۲۵

‡ هوبنر ‡
‡ گارسیا ‡
(لاس پالماس ۱۹۷۶) دفاع بنونی

1.Cf3 c5 2.c4 Cf6 3.Cc3 g6 4.d4 Fg7 5.d5 d6 6.e4 O-O 7.Fe2 e6
8.O-O exd5 9.cxd5 Te8 10.Cd2 Cb-d7 11.Te1!? a6 12.a4 Dc7 13.h3
g5!? 14.Cc4 h6 15.f4! Cxe4?! 16.Fd3 Fd4+ 17.Rh2 Fxc3 18.bxc3 Cd-f6
19.fxg5 hxg5 20.Df3 g4 21.Df4 Cxd5 22.Txe4!! Cxf4 23.Txe8+ Rg7
24.Fxf4 Dd7 25.Cxd6 gxh3 26.Tg!!

و سیاه بخاطر 28.Fe5 27...Rf6 تسلیم شد.

۲۶

‡ فیلیپ ‡
‡ پی تیج ‡
(۱۹۶۶) دفاع بنونی قدیم

1.d4 c5 2.d5 e5 3.e4 Cf6 4.Cc3 d6 5.Fe2 Fe7 6.Cf3 O-O 7.O-O
Ce8 8.Cd2 Cd7 9.a4 a6 10.Cc4 Fg5 11.a5 Tb8 12.Fxg5 Dxg5 13.Dd2
Dxd2 14.Cxd2 g6 15.Cc4 f5 16.exf gxf 17.f4 e4 18.Cd1 Rf7 19.Cd-e3
Cd-f6 20.b4 cxb 21.Ta-b1 Re7 22.Txb4 Cd7 23.Cd2 Cc5 24.Cb3 Cxb3
25.Txb3 Ta8 26.Tf-b1 Cf6 27.Tc3 Cd7 28.Cc4 Tf6 29.Cb6 Cxb6

مروری بر گشایشها / ۳۶۱

30.Txb6 Rd8 31.Th3 h6 32.Tg3 Rc7 33.Tg8

سیاه تسلیم شد.

۲۷

* باربر

* رییلی

دفاع هلندی

(لوگانو ۱۹۸۵)

1.Cf3 f5 2.g3 Cf6 3.Fg2 g6 4.O-O Fg7 5.c4 O-O 6.d4 d6 7.Cc3
Cc6 8.d5 Ce5 9.Cxe5 dxe5 10.Db3 e6 11.Td1 exd5 12.Cxd5 c6
13.Fg5!? Cxd5 14.Fxd5+ Rh8 15.Fxb7 Dxd1+ 16.Txd1 Tb8 17.Da3!
Fxb7 18.Fxf6 Fxf6 19.Dxa7 Fa8 20.b3 Tb-d8 21.Txd8+ Txd8 22.f3 e4
23.Df7! Fd4+ 24.Rg2 exf3+ 25.exf3 Fg7 26.De7 Tf8 27.b4!h5 28.b5 Rg8
29.b6 Ff6 30.De6+ Rg7 31.c5 Td8 32.c6 Td2+ 33.Rf1 f4 34.b7

سیاه تسلیم شد.

۲۸

* جیولین

* مک کی

دفاع هلندی

(پیسی ۱۹۸۸)

1.Cf3 e6 2.g3 f5 3.Fg2 Cf6 4.O-O d5 5.d3 Fd6 6.Cc3 O-O 7.e4
fxe 8.dxe dxe 9.Cg5 Cc6 10.Ccxe4 e5? 11.Cxf6+ gxf 12.Cxh7!

و سیاه بخاطر وجود ادامه 13.Dh5+ تسلیم شد.