

رسانه های یاددهی-یادگیری

شناسایی ، انتخاب ، تولید و کاربرد

لطفا برای دیدن
صفحه بعد کلیک نمایید

طراحی منظم درس و رسانه های یاددهی - یاد گیری

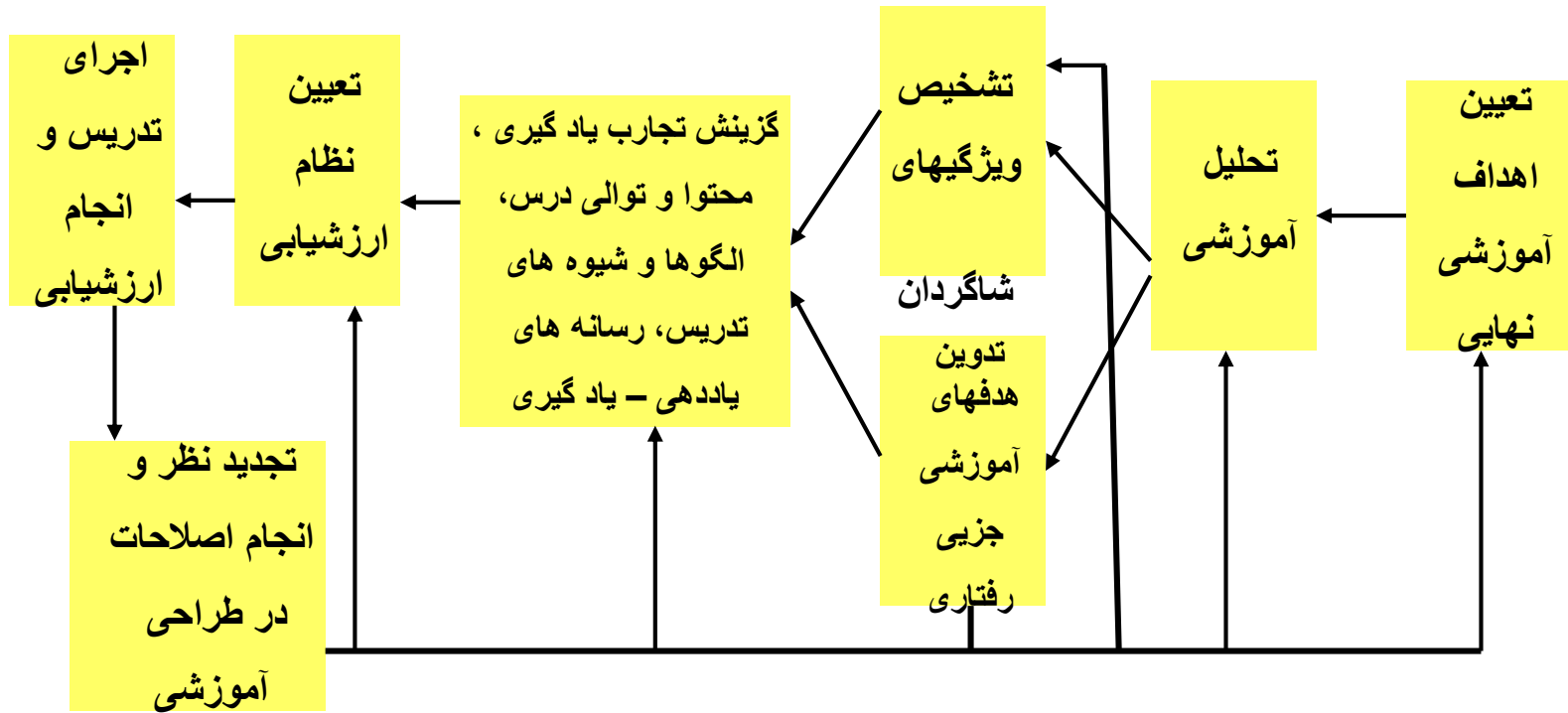

لطفا برای دیدن
صفحه بعد کلیک نمایید

نقش حواس در یادگیری

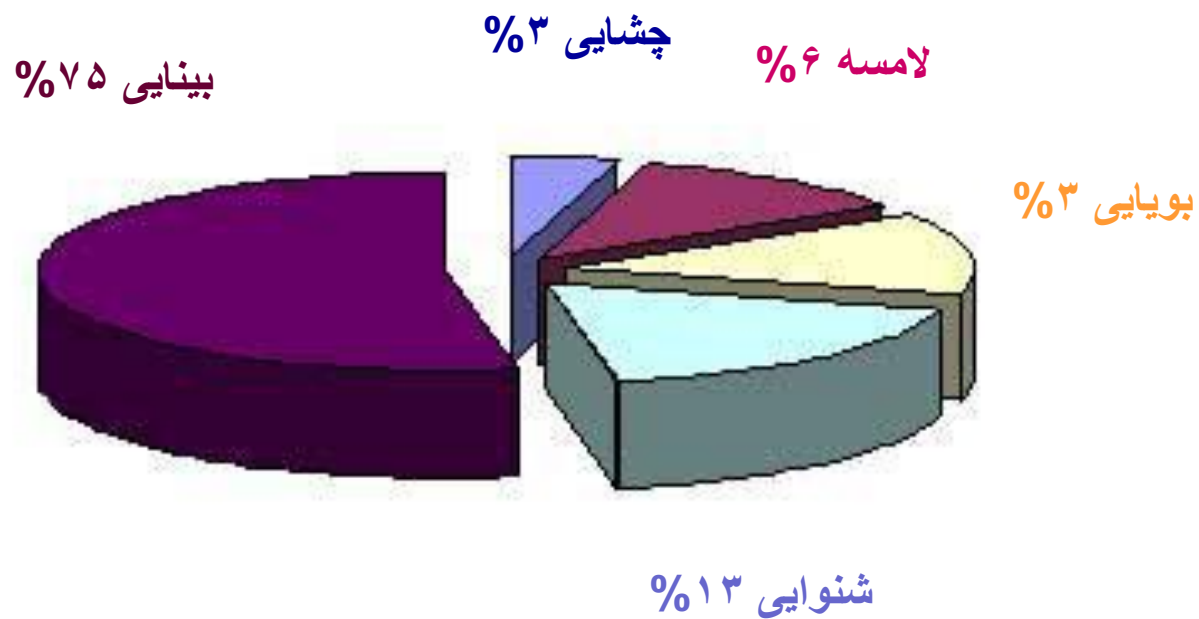

لطفا برای دیدن
صفحه بعد کلیک نمایید

طبقه بندی قراردادی رسانه های یاد دهی – یاد گیری

- رسانه های دیداری
- رسانه های شنیداری
- رسانه های دیداری و شنیداری
- رسانه های چند حسی

رسانه های دیداری

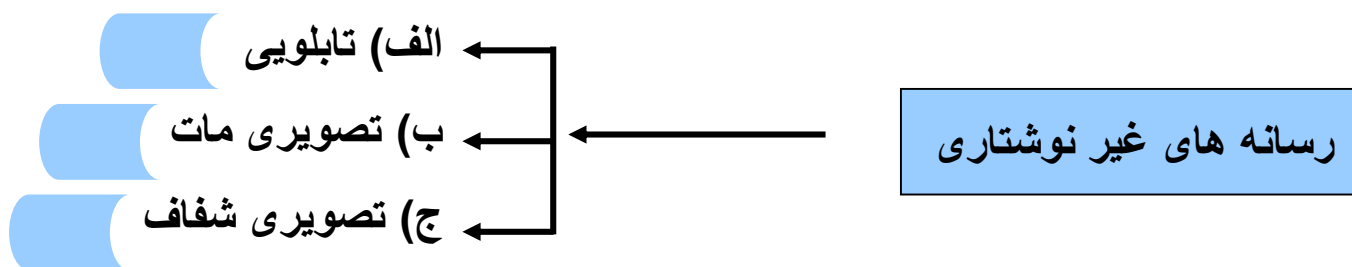
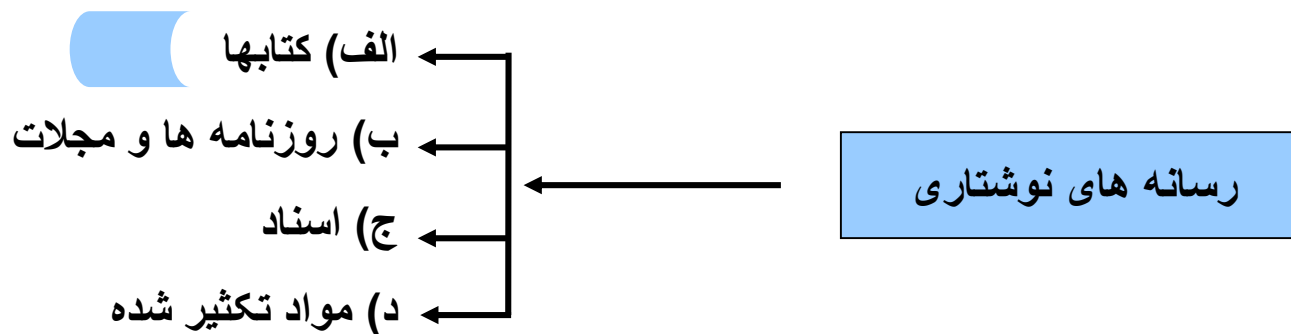







مزایای آموزشی کتاب

۱. آزادی عمل یاد گیرنده در جریان یاددهی- یادگیری
۲. سازماندهی فرایند یاددهی- یادگیری
۳. ایجاد هماهنگی بین مخاطبان
۴. صرفه جویی در زمان آموزش
۵. بهبود روشهای تدریس
۶. اقتصادی و عملی بودن

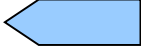

رسانه های تابلویی (نمایشی)

- تابلو گچی (تخته سیاه) 
- تابلو ماژیک 
- تابلو پارچه ای (چسبنده) 
- تابلو مغناطیسی (آهنربایی) 
- تابلو الکتریکی 
- تابلو اعلانات 

انواع رسانه های تصویری مات

- طراحی و نقاشی
- کاریکاتور و کارتون
- طرح خطی
- نمودار
- نقشه
- چارت
- پوستر
- نشریه دیواری
- نقاشی دیواری
- عکس

طراحی و نقاشی

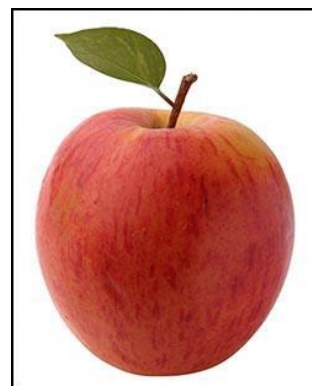
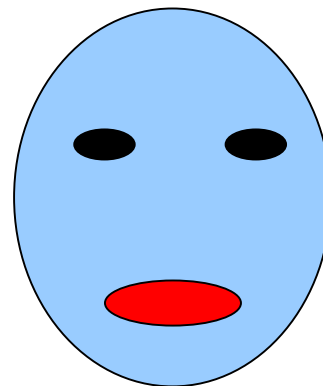

برای بازگشت به صفحه قبل اینجا را کلیک نمایید

کاریکاتور و کارتون

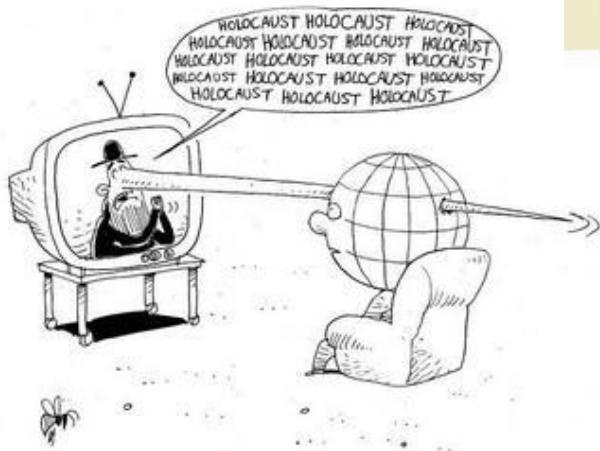

طرح خطی

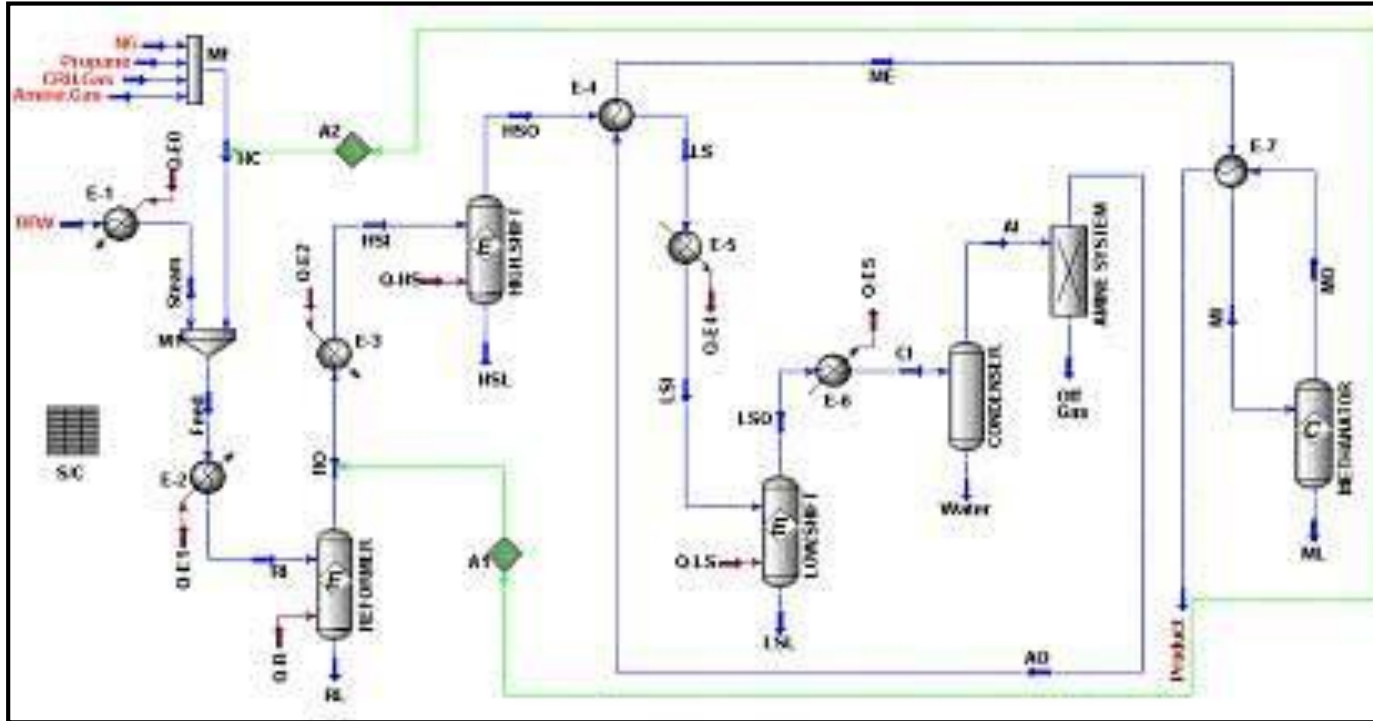

برای بازگشت به صفحه قبل اینجا را کلیک نمایید

نمودار

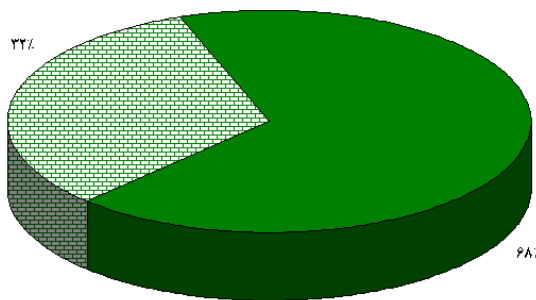
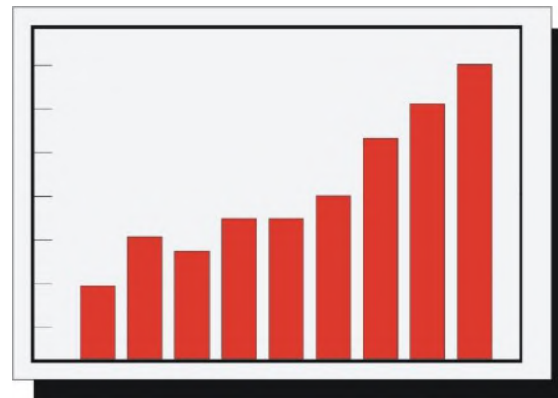
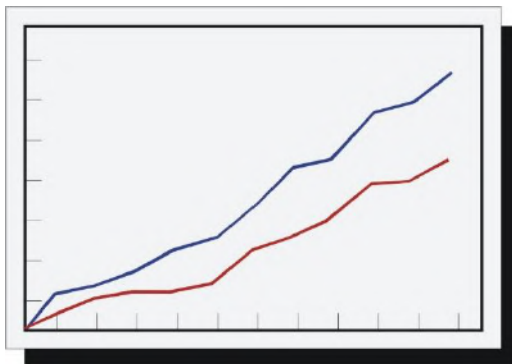
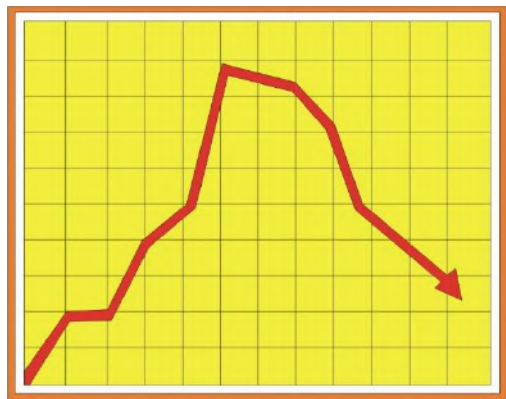

شیفت ۱
شیفت ۲



برای بازگشت به صفحه قبل اینجا را کلیک نمایید

از لحاظ شکل رایه:

- ۱- چارت نواری
- ۲- چارت برگردان
- ۳- چارت درختی
- ۴- چارت جویباری
- ۵- چارت سازمانی
- ۶- چارت جریانی
- ۷- چارت تصویری
- ۸- چارت جدول بندی
- ۹- چارت زمانی
- ۱۰- چارت طبقه بندی

۱- آموزشی

چارتهایی که در موقعیتهای یادگیری - یاد دهی رسمی یا غیر رسمی مورد استفاده معلمان قرار می گیرند.

۲- اخباری

چارتهای اخباری به عنوان یک رسانه جمعی برای عرضه و یا تکمیل اطلاعات رایه شده از طریق رسانه های دیگر مورد استفاده قرار می گیرند.



نقشه

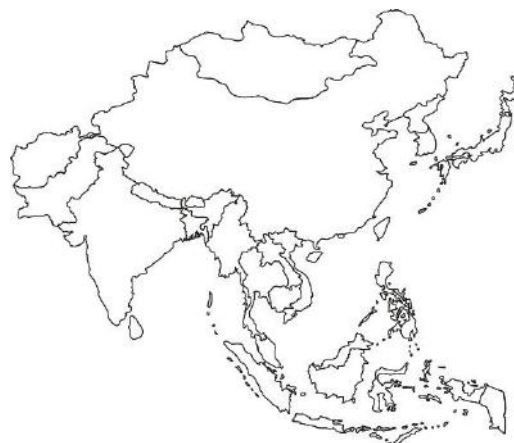
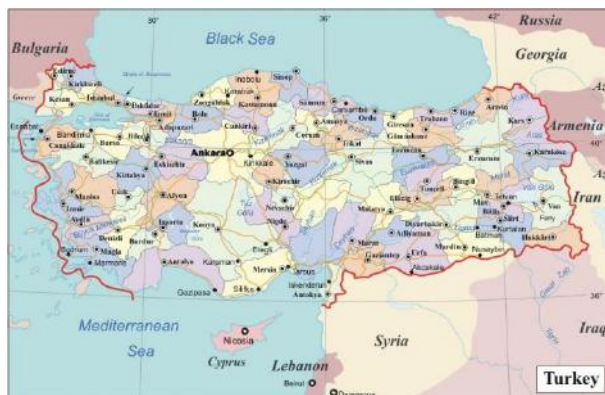

برای بازگشت به صفحه قبل اینجا را کلیک نمایید



**WHAT IS A
FORCED
MARRIAGE?**

Spitzer
Tourismusverein Spitz
Marillenkirtag
22., 23. und 24. Juli 2005

Freitag, 22. Juli 2005
18.00 Uhr - ...
20.00 - 21.00 Uhr - ...
22.00 Uhr - ...

Samstag, 23. Juli 2005
10.00 - 11.00 Uhr - ...
12.00 - 13.00 Uhr - ...
15.00 - 16.00 Uhr - ...
18.00 - 19.00 Uhr - ...

Sonntag, 24. Juli 2005
10.00 - 11.00 Uhr - ...
12.00 - 13.00 Uhr - ...
15.00 - 16.00 Uhr - ...
18.00 - 19.00 Uhr - ...

poster

ZJAWISKO STULECIA!

8 czerwca

Przejście planety Wenus
na tle tarczy Słońca

- prezentacja multimedialna
w sali kinowej
- pokaz teleskopowy na żywo

Kino IMAX C.H. Plaza - Kraków
w godz. 7.00 do 13.00
www.astronom.pl

UWAGA! SAMODZIELNE OBSERWACJE GROZĄ UJĘCIĄ WZROKU
projekt: Anna M dar

Black Magic Pee Wee's

try cut findet Freitags statt.

Kirchberg Turnhalle, Sonntag
15.00 bis 16.30 Uhr

Du bist schon 5 Jahre alt
und hast viel Spaß an Bewegung?

Anmeldung
und Infos unter:

Die **BLACK MAGIC** **BLACK MAGIC CHEERLEADER**
Pee Wee's **Simon Kirsch**
t. 06 11-73 02 09
f. 06 11-73 02 09
E-Mail: info@blackmagic-cheer.de

freuen sich
auf Dich!!!

www.black-magic-cheer.de

Førjulsconcert
i Sagene kirke
torsdag 12. desember 2002
kl. 19:30

Sagene Janitsjarkorps
under sin dirigent
Tom Skjellum

presentator et variert program med både tradisjonell julemusikk og
nytt av klassisk musikk

Wolfgang Amadeus Mozart,
Richard Wagner,
Giovanni Gabrieli,
Johan Sebastian Bach,
Helge Hurum,
Jan Magne Førde

Se www.gjkg.org for mer informasjon
Billetter: kr. 50,-



برای بازگشت به صفحه قبل اینجا را کلیک نمایید

نشریه دیواری

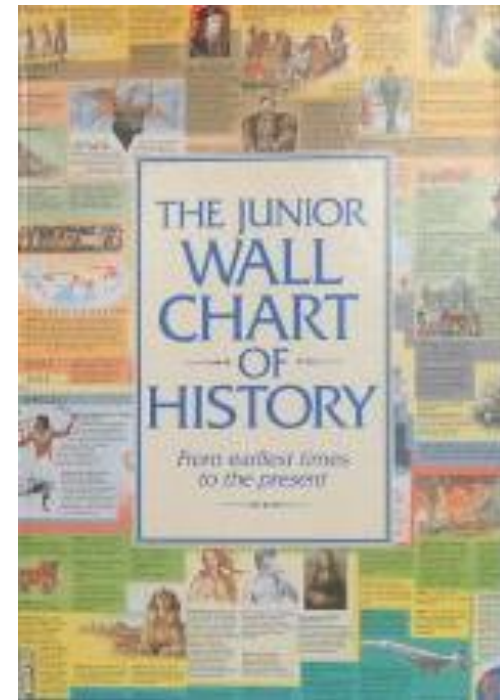

نقاشی دیواری



برای بازگشت به صفحه قبل اینجا را کلیک نمایید

عکس



برای بازگشت به صفحه قبل اینجا را کلیک نمایید

چارت نواری

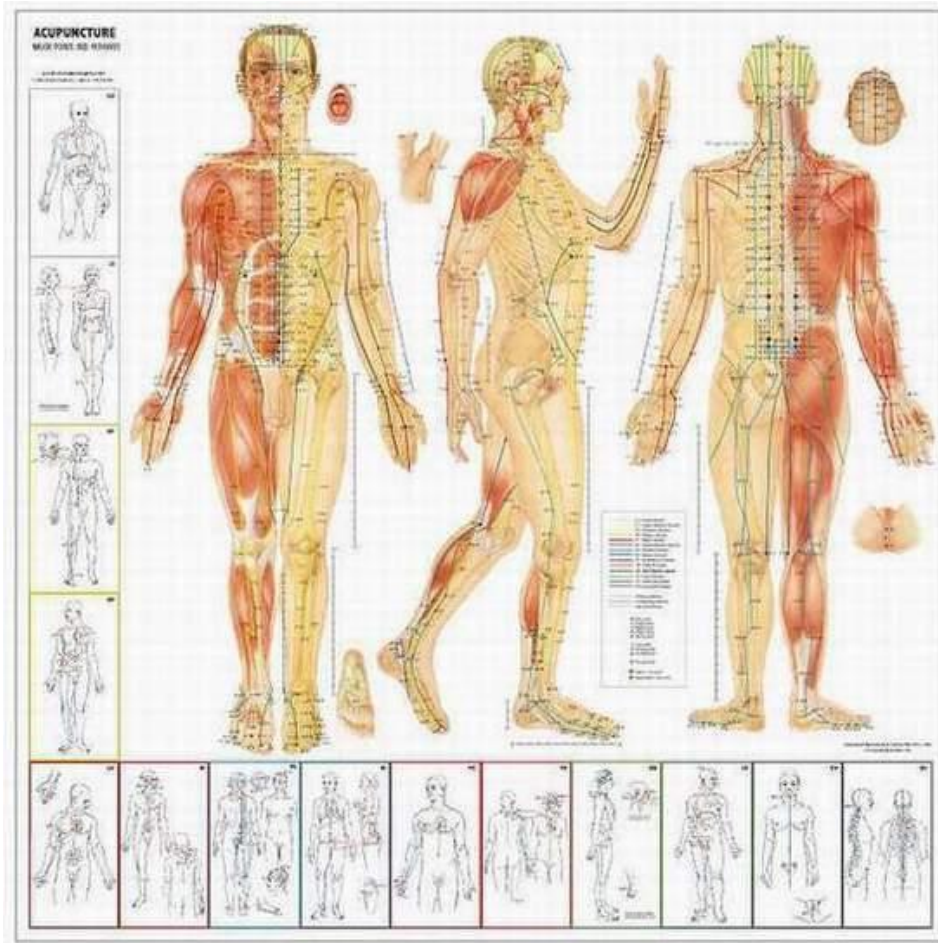

برای بازگشت به صفحه قبل اینجا را کلیک نمایید

چارت برگردان

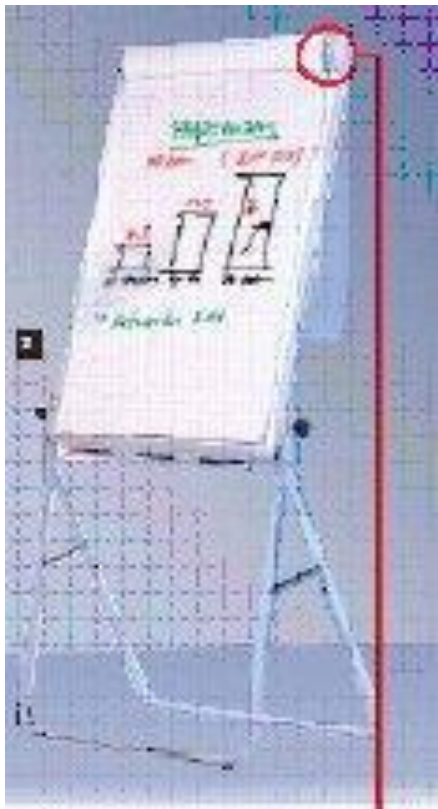

چارت درختی

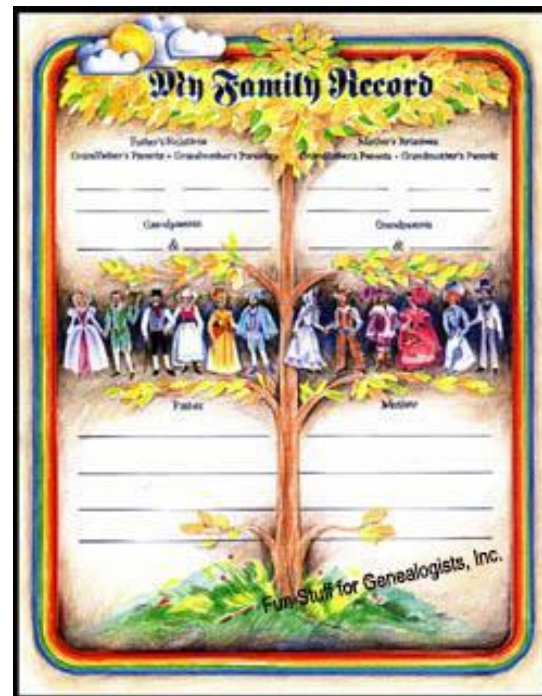
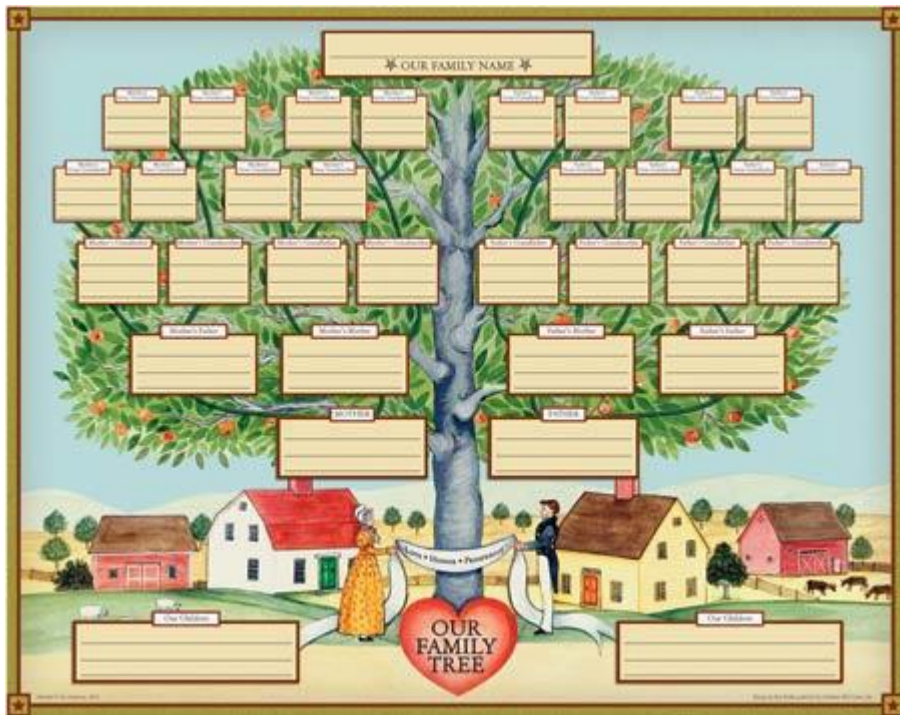

چارت جویباری

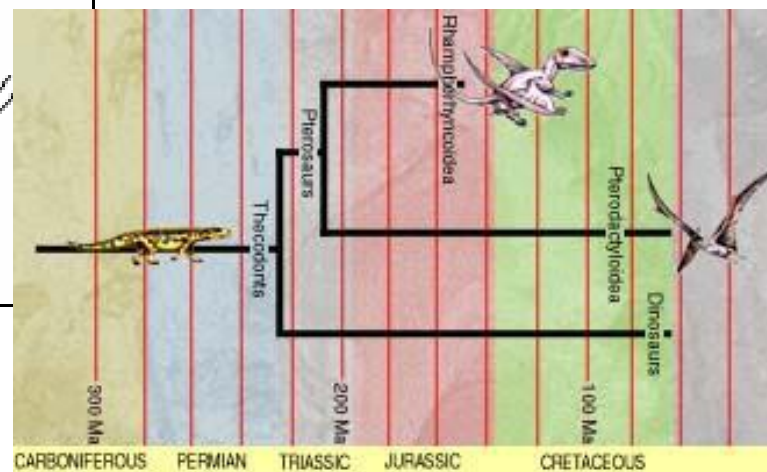
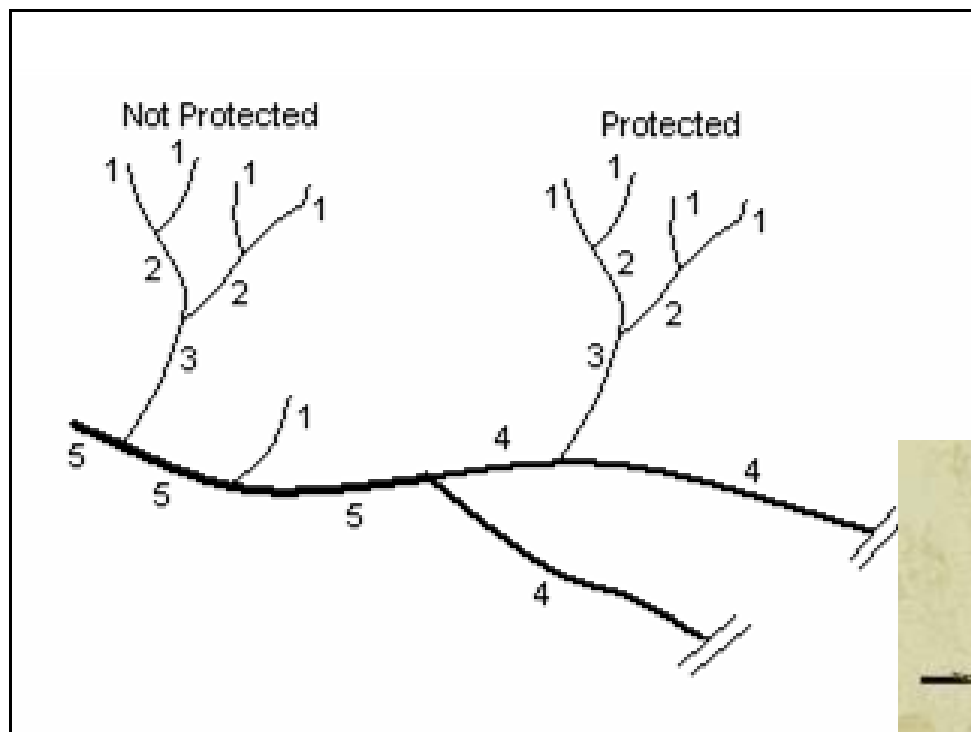

چارت سازمانی

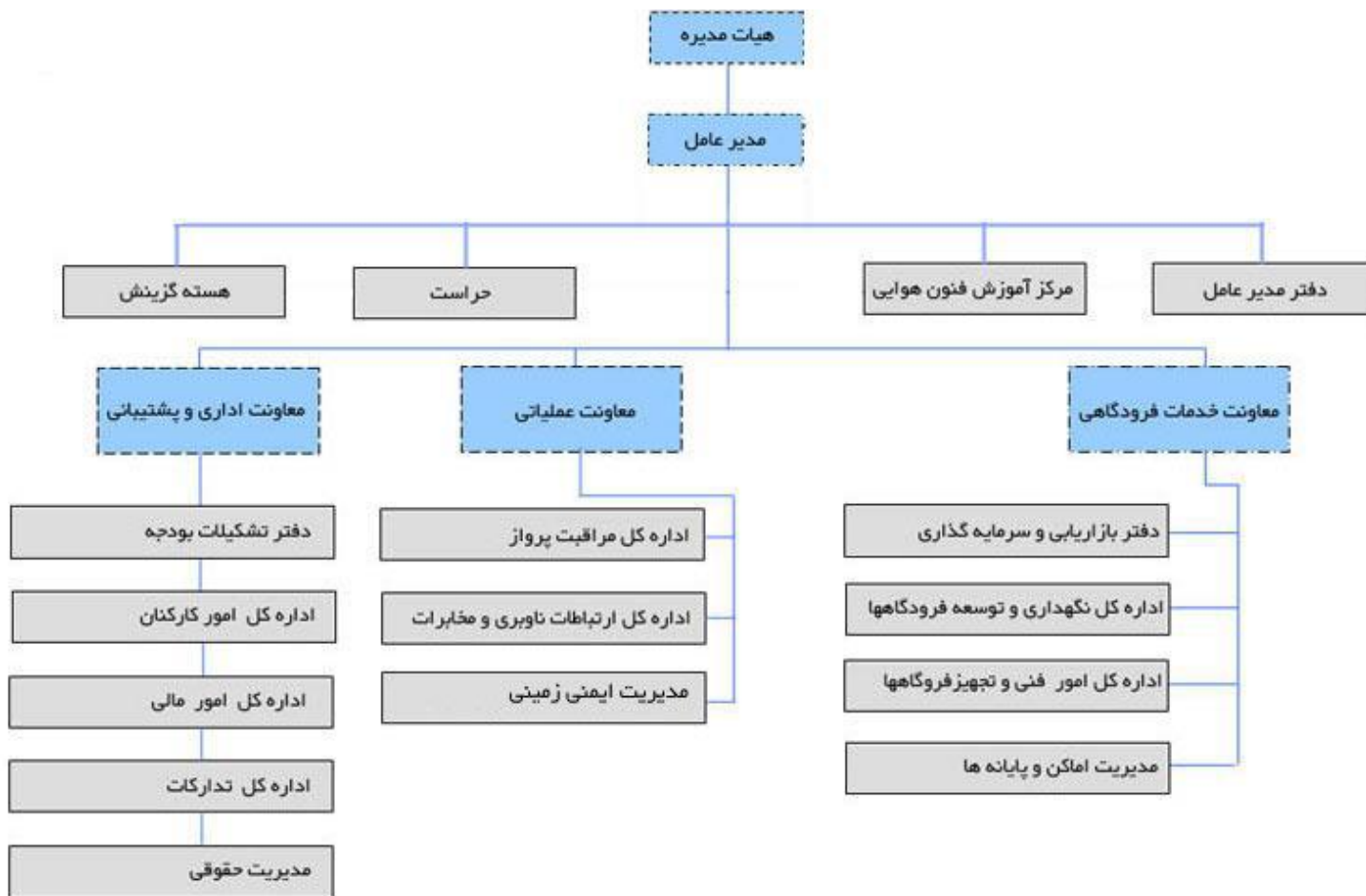

برای بازگشت به صفحه قبل اینجا را کلیک نمایید

چارت جریانى

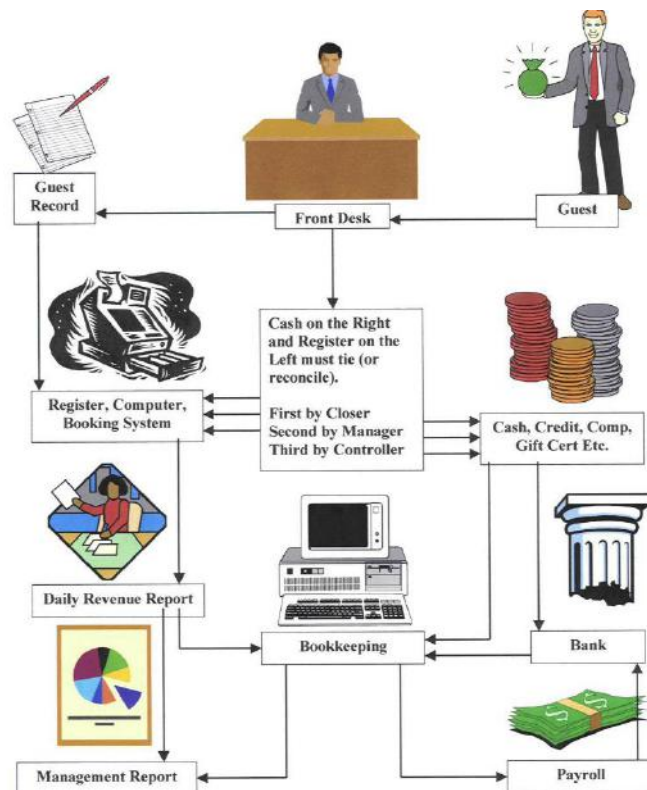
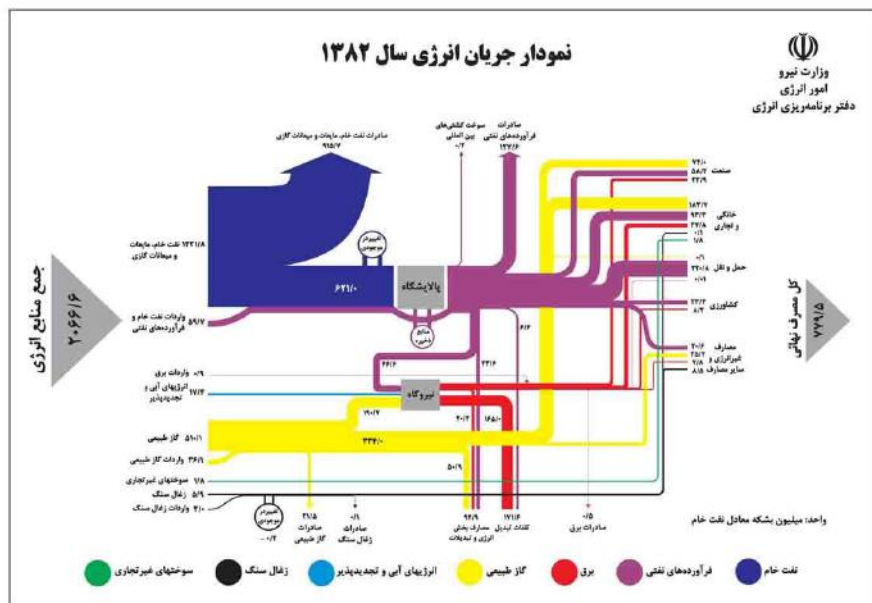

چارت تصویری

Record Players	Power Supplies	Tonearms	Cartridges	Phono Amplifiers
 TMS 2 (Reference Record Player)	 DX2/DS1.5 (Reference DC Power Supply) DX2/DSU (Standard DC Power Supply)	 ARTEMIZ (Reference Tonearm)	 SHIRAZ (Reference MC Cartridge)	 DX2 PHONO SE (Reference Phono Amplifier)
 XERXES.20	 DX2/XPS.V/DS1.5 (Reference Speed Control) DX2/XPS.V/DSU (Standard Speed Control) XPS.7 (Basic Speed Control)	 TABRIZ ZI (Precision Tonearm) TABRIZ	 CORUS (MM Cartridge)	 DX2 PHONO (Standard Phono Amplifier)
 UPGRADE PLINTH (RADIUS, XERXES.10, 20, TMS, TMS2)		 NIMA (Unipivot Tonearm)		
 RADIUS 5				

ROKSAN Vinyl System Chart

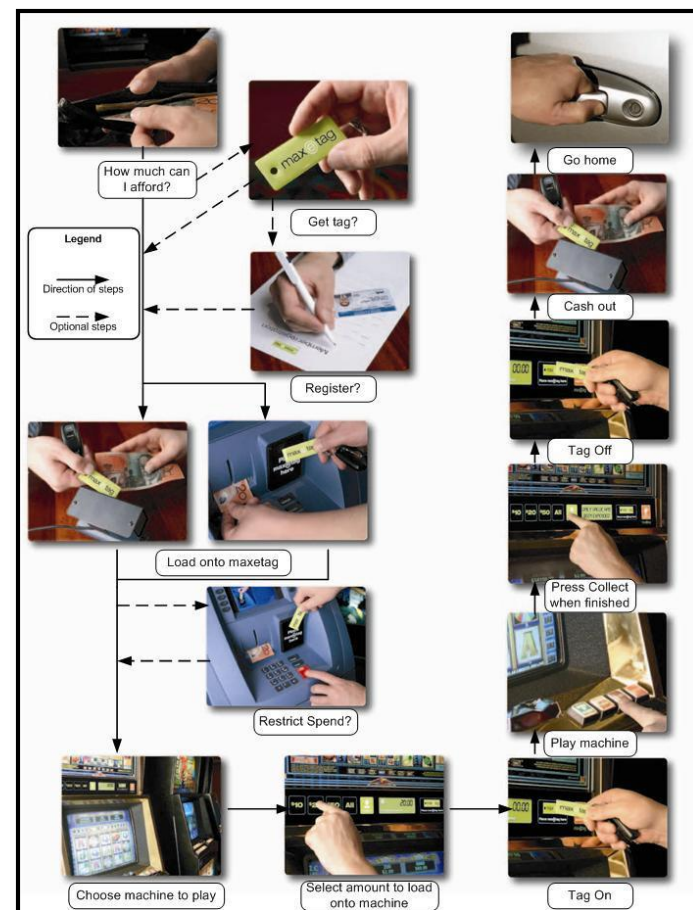

چارت جدول بندی

Product ID	Product Name	Category	Price	Quantity	Formula
1	Chai	Confections	22.0000	5	110.0
5	Aspiced Syrup	Grains/Cereals	30.0000	5	150.0
6	Grandma's	Condiments	30.0000	5	150.0
7	Borsini's	Meat/Poultry	60.0000	5	300.0
8	Uncle Bob's	Dairy Products	20.0000	5	100.0
9	Northwoods	Condiments	15.0000	5	75.0
10	Genen Shouru	Seafood	26.0000	5	130.0
11	Quico Cabrera's	Grains/Cereals	55.0000	5	275.0
12	Tofu	Produce	24.0000	5	120.0
13	Queiro Manchego	Condiments	30.0000	5	150.0
14	Organic Dried	Condiments	40.0000	5	200.0
15	Cranberry Sauce	Seafood	35.0000	5	175.0
16	Pears	Beverages	75.0000	5	375.0
17	Chef Anton's	Meat/Poultry	80.0000	5	400.0
18	Cajun Seasoning	Produce	20.0000	5	100.0
19	Raviona	Confections	15.0000	5	75.0
20	Sir Rodney's	Beverages	44.0000	5	220.0
1	Chai	Confections	22.0000	6	132.0

Q10. Recreational Facilities that are Most Important to Respondent Households

by percentage of respondents (four choices could be made)

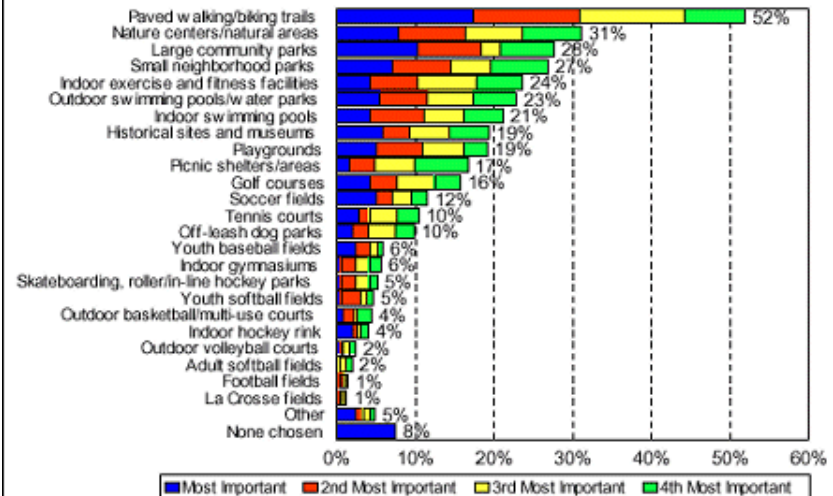

Source: Leisure Vision/ETC Institute (May, 2003)



برای بازگشت به صفحه قبل اینجا را کلیک نمایید

چارت زمانی

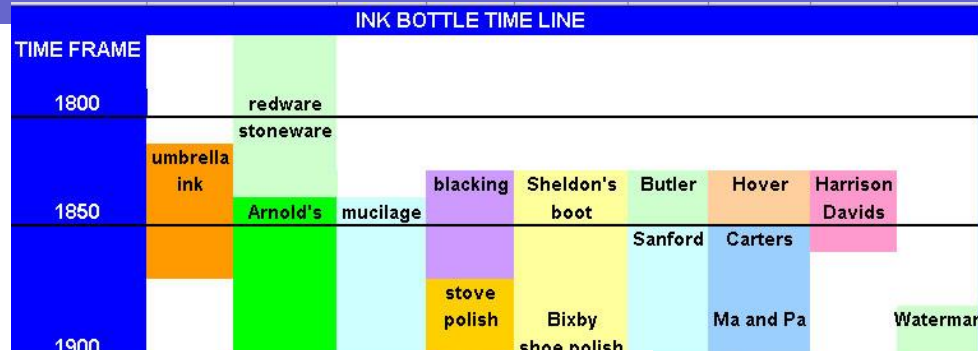

Oldest Crystal Tells Tale Of A Hospitable Early Earth







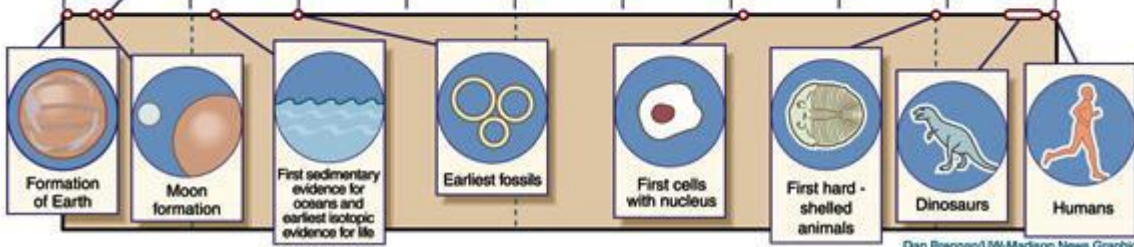
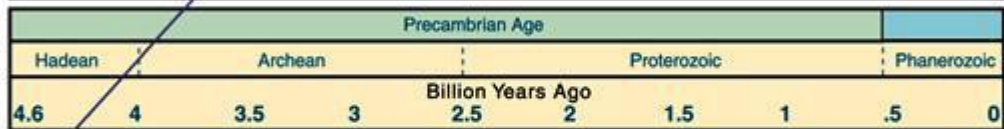



































Newly discovered zircon crystal is the world's oldest known sample of a terrestrial material at an estimated 4.4 billion years old.

Chemical and isotopic analysis of this crystal suggest the presence of rocks formed at low temperatures and that the infant Earth cooled much faster after formation of the Moon than previously believed. Instead of being covered by a magma ocean, as conventional wisdom holds, the early Earth may instead have had continents, oceans, and a hydrosphere, all the conditions necessary for life.







چارت طبقه بندی

Graphic Symbol	Examples			Symbol	Type of Particle
				F1	Plate
				F2	Stellar crystal
				F3	Column
				F4	Needle
				F5	Spatial dendrite
				F6	Capped column
				F7	Irregular crystal
				F8	Graupel
				F9	Ice pellet
				F0	Hail

4. A pictorial summary of the International Snow Classification for solid precipitation. This classification applies to falling snow.

رسانه های تصویری شفاف

۱. میکروفرمها 
۲. تلق شفاف و پروژکتور اورهد 
۳. اسلاید و پروژکتور اسلاید 
۴. فیلم استریپ و پروژکتور فیلم استریپ 

میکروفورمها



برای بازگشت به صفحه قبل اینجا را کلیک نمایید

تلق شفاف و پروژکتور اورهد

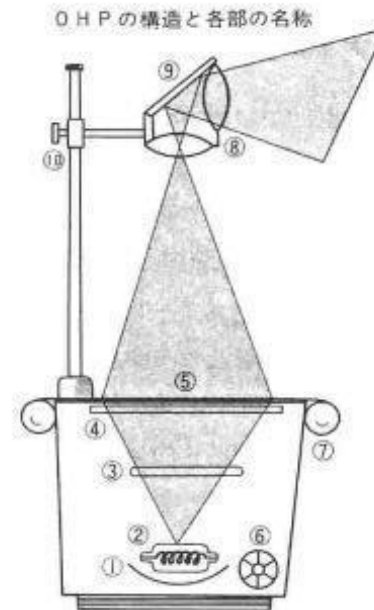

- ① 光源反射鏡
- ② 映写ランプ
- ③ 防熱ガラス
- ④ 集光レンズ
- ⑤ ステージガラス
- ⑥ ファン
- ⑦ ロールフィルムホルダー
- ⑧ 投映レンズ
- ⑨ 映像転向ミラー
- ⑩ レンズスタンド

اسلاید و پروژکتور اسلاید



***Our slides have
4 times more
pixels than the
best video
projector, so
your images
look 4 times
sharper!***



برای بازگشت به صفحه قبل اینجا را کلیک نمایید

فیلم استریپ و پروژکتور فیلم استریپ

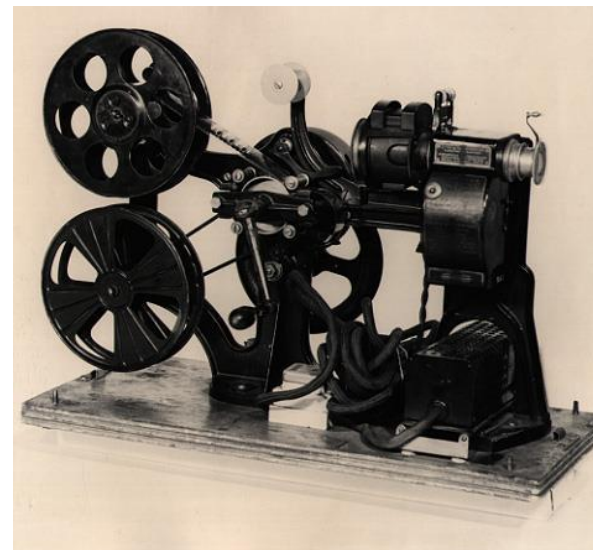
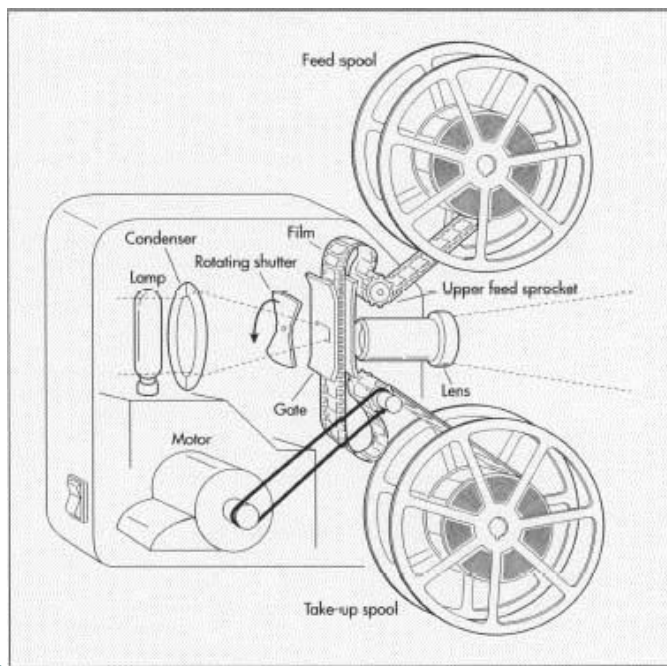
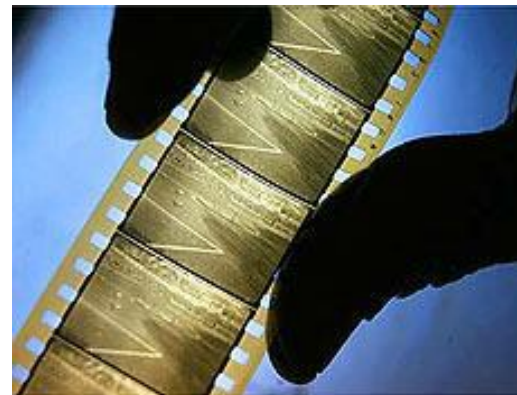

برای بازگشت به صفحه قبل اینجا را کلیک نمایید

تابلو گچی (تخته سیاه)

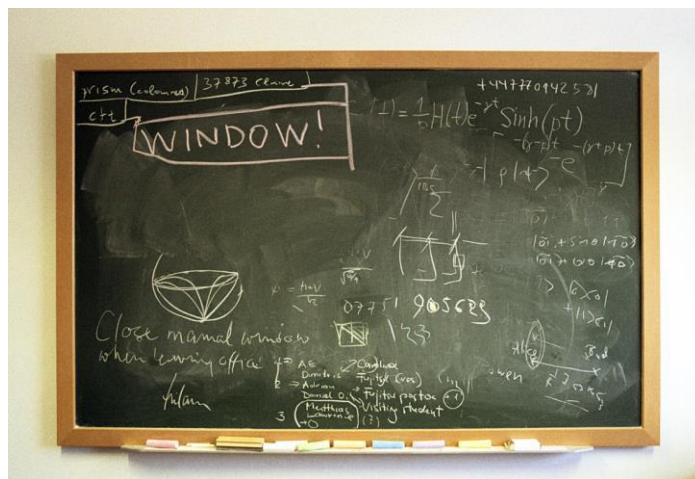

تابلو مازیکی



تابلو پارچه ای (چسبنده)



برای بازگشت به صفحه قبل اینجا را کلیک نمایید

تابلو مغناطیسی (آهنربایی)



برای بازگشت به صفحه قبل اینجا را کلیک نمایید

تابلو الکتریکی

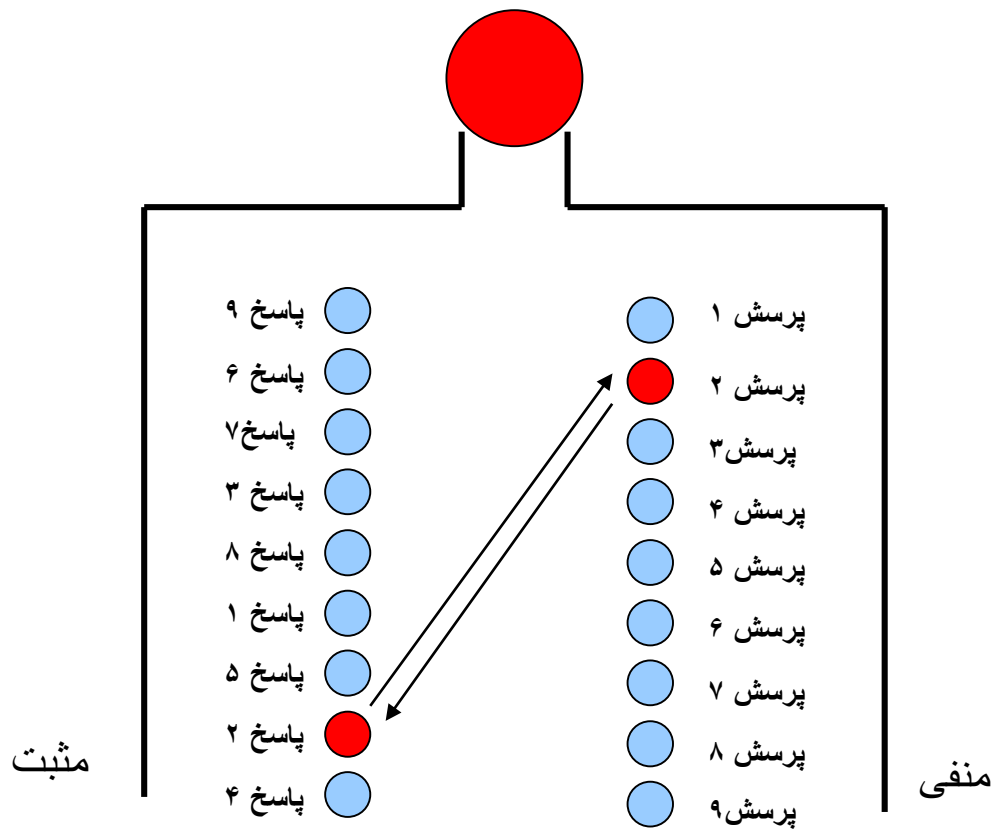

برای بازگشت به صفحه قبل اینجا را کلیک نمایید

تابلو اعلانات



برای بازگشت به صفحه قبل اینجا را کلیک نمایید

عناصر صدا

۱) زیر و بمی

۲) شدت

۳) ضرباهنگ

لطفا برای دیدن
صفحه بعد کلیک نمایید

مراحل دریافت و درک پیامهای شنیداری

۱) شنیدن پیام

۲) گوش دادن به پیام

۳) فهمیدن پیام

۴) به خاطر سپردن پیام

انواع رسانه های شنیداری

۱) بیان معلم

۲) رادیو

۳) صفحه های شنیداری

۴) تلفن

۵) نوارهای شنیداری و ضبط صوت



بیان معلم



برای بازگشت به صفحه قبل اینجا را کلیک نمایید

رادیو



صفحه شنیداری



برای بازگشت به صفحه قبل اینجا را کلیک نمایید 

تلفن



نوارهای شنیداری و ضبط صوت



برای بازگشت به صفحه قبل اینجا را کلیک نمایید

رسانه های دیداری-شنیداری

۱- رسانه های دیداری- شنیداری ساکن

۲- رسانه های دیداری- شنیداری متحرک



رسانه های دیداری- شنیداری ساکن

- ۱) کتاب و نوار و یا CD شنیداری
- ۲) مجموعه عکس و نوار یا CD شنیداری
- ۳) مجموعه اسلاید یا فیلم استریپ ناطق



رسانه های دیداری - شنیداری متحرک

۱) فیلم متحرک و پروژکتور فیلم

۲) برنامه های تلویزیونی ، تلویزیون و دستگاههای مربوطه

۳) رایانه

۴) دستگاههای ویدیو - دیتا پروژکتور و ویدیو ایمر

رسانه های چند حسی

- ۱- رسانه های سه بعدی
- ۲- موقعیتهای آموزشی
- ۳- مجموعه ای از چند رسانه

لطفا روی موضوع
مورد نظر کلیک نمایید

رسانه های سه بعدی

الف - اشیای واقعی 

ب- مدل 

ج- ماکت 

د- میز شنی 

ه - منظره سه بعدی 

اشیای واقعی



برای بازگشت به صفحه قبل اینجا را کلیک نمایید

مدل

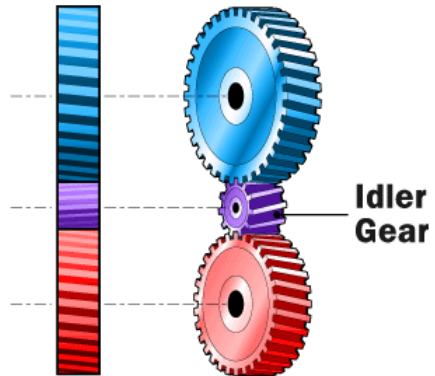

©2003 HowStuffWorks

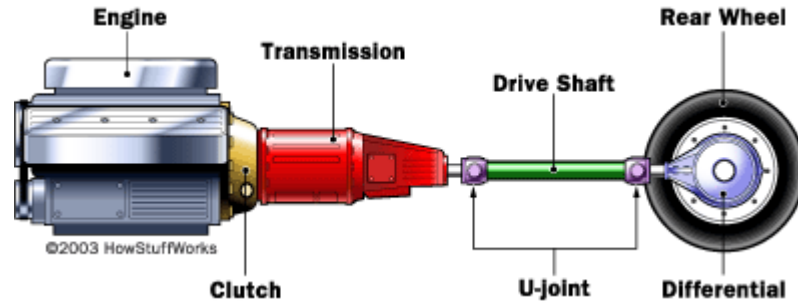

©2003 HowStuffWorks

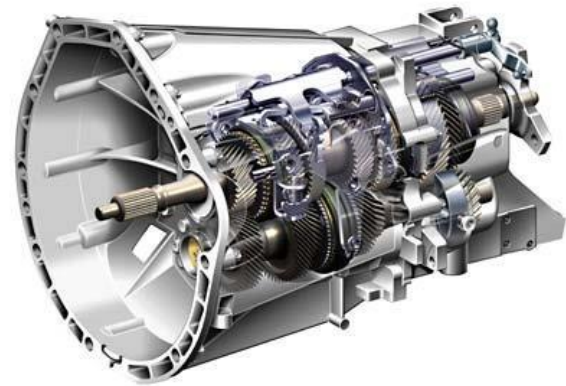
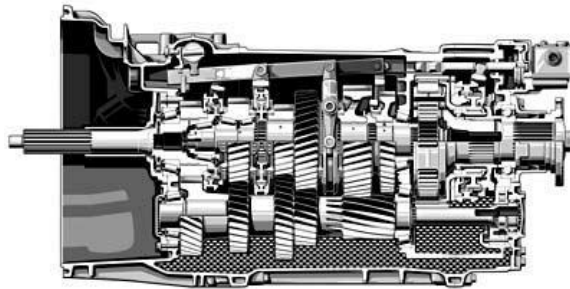
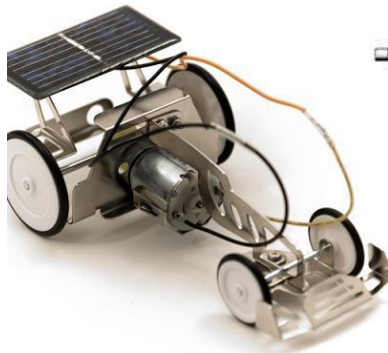

ماکت

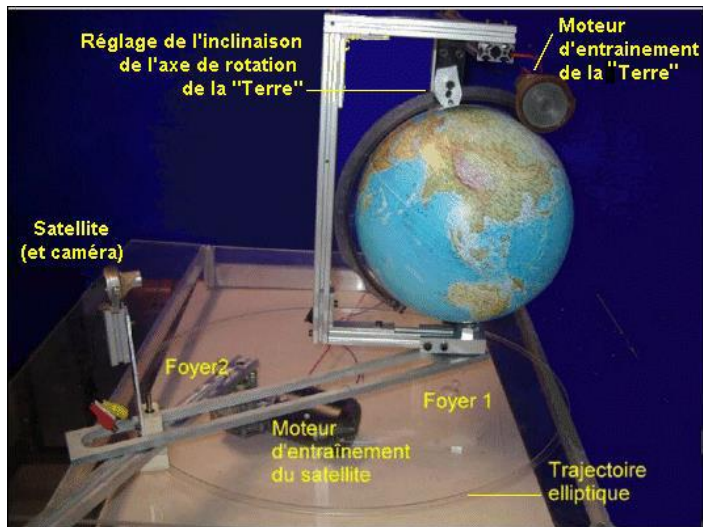

میز شنی



برای بازگشت به صفحه قبل اینجا را کلیک نمایید

منظره سه بعدی



موقعیتهای آموزشی

الف - شبیه سازها

ب- بازیهای آموزشی

ج- ماشینهای آموزشی

د- سایر منابع انسانی

ه - آزمایشگاه زبان



شبیه سازها

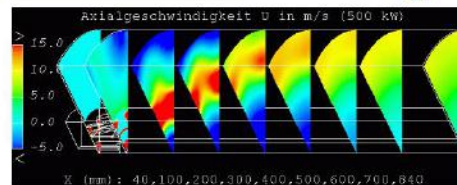
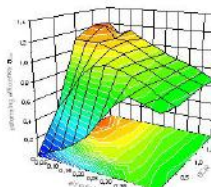
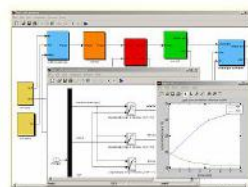
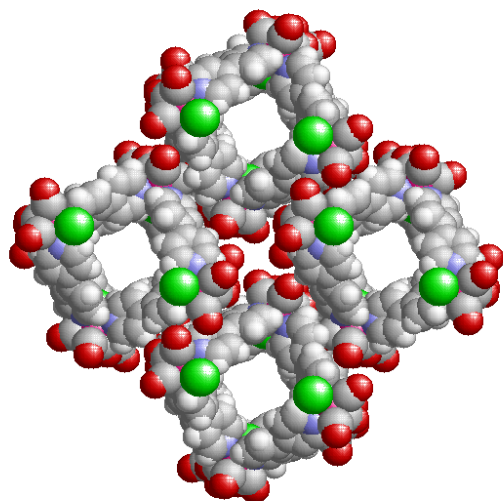

برای بازگشت به صفحه قبل اینجا را کلیک نمایید

بازیهای آموزشی

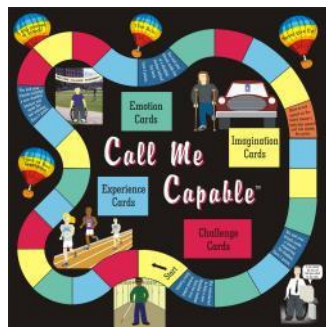

برای بازگشت به صفحه قبل اینجا را کلیک نمایید

ماشینهای آموزشی

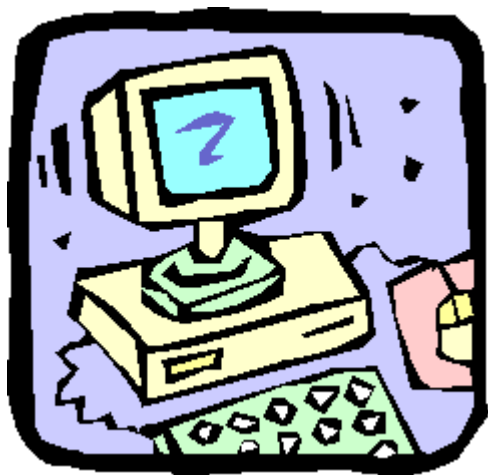

برای بازگشت به صفحه قبل اینجا را کلیک نمایید

سایر منابع انسانی



برای بازگشت به صفحه قبل اینجا را کلیک نمایید

آزمایشگاه زبان



برای بازگشت به صفحه قبل اینجا را کلیک نمایید

مجموعه ای از چند رسانه

الف - برنامه های چند اسلایدی 

ب- نمایش فیلم و اسلاید همزمان 

ج- بسته های آموزشی 

برنامه ای چند اسلایدی



برای بازگشت به صفحه قبل اینجا را کلیک نمایید

نمایش فیلم و اسلاید همزمان



برای بازگشت به صفحه قبل اینجا را کلیک نمایید

بسته های آموزشی



فیلم متحرک و پروژکتور فیلم

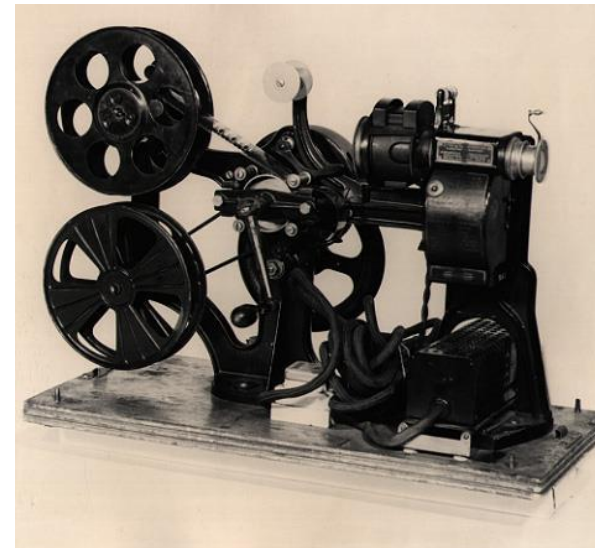
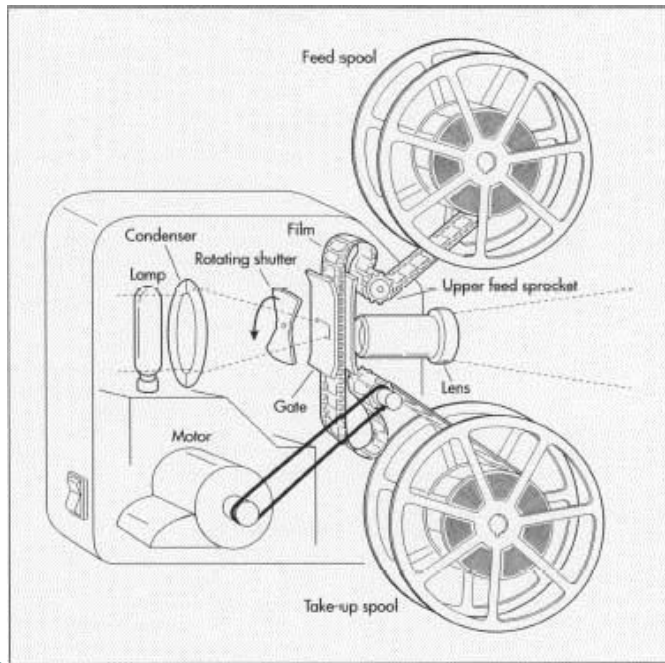

برنامه های تلویزیونی ، تلویزیون و دستگاههای مربوطه



برای بازگشت به صفحه قبل اینجا را کلیک نمایید 

رایانه



برای بازگشت به صفحه قبل اینجا را کلیک نمایید 

دستگاه‌های ویدیو – دیتا پروژکتور و ویدیو ایمر



برای بازگشت به صفحه قبل اینجا را کلیک نمایید