

تاریخ :
 زمان :
 پایه :
 نام درس : تعمیر مکانیکی موتور

یا لطیف
 امتحانات پودمان ۳

نام :
 نام خانوادگی :
 نام دبیر :

بارم

با توجه به شکل زیر سوالات ۱ تا ۵ را پاسخ دهید

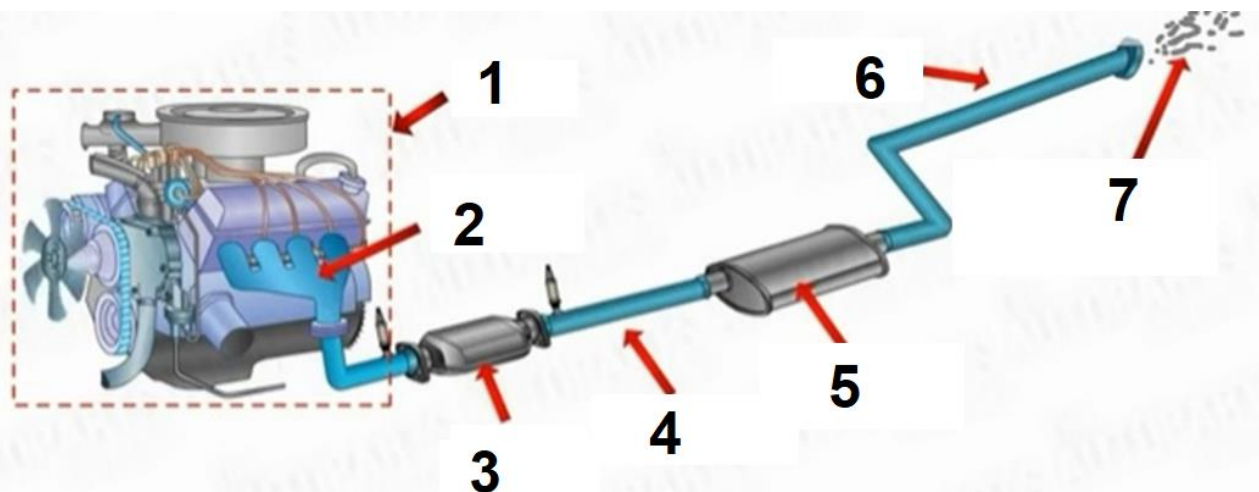

- ۱) وظیفه کدام شماره کاهش مقدار آلاینده‌گی است؟
 ۱- ۵ ۲- ۴ ۳- ۳ ۴- ۶
- ۲) کدام عضو وظیفه کاهش عمومی صدا ها را دارد؟
 ۱- ۴ ۲- ۳ ۳- ۵ ۴- ۲
- ۳) سنسور اکسیژن بالا دستی بعد از کدام عضو نصب می شود؟
 ۱- ۱ ۲- ۲ ۳- ۳ ۴- ۴
- ۴) کدام عضو وظیفه کاهش صدا در یک فرکانس خاص را دارد (نه همه صدا ها)؟
 ۱- ۶ ۲- ۵ ۳- ۴ ۴- ۳
- ۵) نام عضوی که باعث کاهش عمومی صدا می شود چیست؟
 ۱- کاتالیست ۲- رزوناتور ۳- انباره ۴- مانیفولد دود

با توجه به شکل سوالات ۶ و ۷ را پاسخ دهید

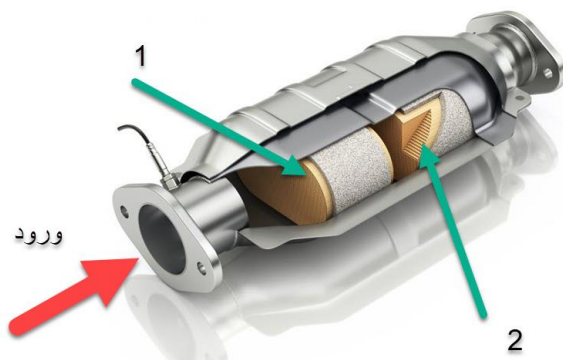

- ۶) دو تعمیرکار در مورد شکل نظر میدهند . کدام گزینه درست است ؟
 تعمیرکار اول : مبدل کاتالیزوری نشان داده شده حتما ۲ راهه است چون ۲ بخش دارد
 تعمیرکار دوم : مبدل کاتالیزوری نشان داده شده فقط در موتور ها دیزل استفاده میشود .
 ۱- تعمیرکار اول ۲- تعمیرکار دوم ۳- هر دو درست میگویند ۴- هر دو اشتباه می کنند
- ۷) اگر فرض کنیم کاتالیست نشان داده شده در شکل نوع متداول برای خودرو سواری باشد انگاه کدام بخش باعث کاهش مقدار NOX میشود؟
 ۱- قسمت ۱ ۲- قسمت ۲

۸) دو تعمیرکار در مورد گازهایی که در کاتالیست سه راهه یک موتور بنزینی کنترل و کاهش میابند نظر میدهند . کدام گزینه صحیح است ؟

تعمیرکار اول : فقط گازهای HC - CO - CO₂ کاهش میابند

تعمیرکار دوم : فقط گازهای HC - CO₂ - NOX کاهش میابند

- ۱- تعمیرکار اول ۲- تعمیرکار دوم ۳- هر دو درست میگویند ۴- هر دو اشتباه می کنند

۹) دو تعمیرکار در مورد نحوه عملکرد کاتالیست نظر میدهند. کدام گزینه در مورد نظر آنها صحیح است؟

تعمیرکار اول : کاتالیست گاز CO₂ را به CO تبدیل میکند

تعمیرکار دوم : کاتالیست گاز CO را به CO₂ تبدیل میکند

- ۱- تعمیرکار اول ۲- تعمیرکار دوم ۳- هر دو درست میگویند ۴- هر دو اشتباه می کنند

۱۰) کدام یک از گازهای آگروز در اثر کاهش دمای کاری موتور کمتر تولید میشوند؟

- ۱- CO₂ ۲- HC ۳- NOX ۴- Ho

با توجه به شکل سوالات ۱۱ و ۱۲ را پاسخ دهید

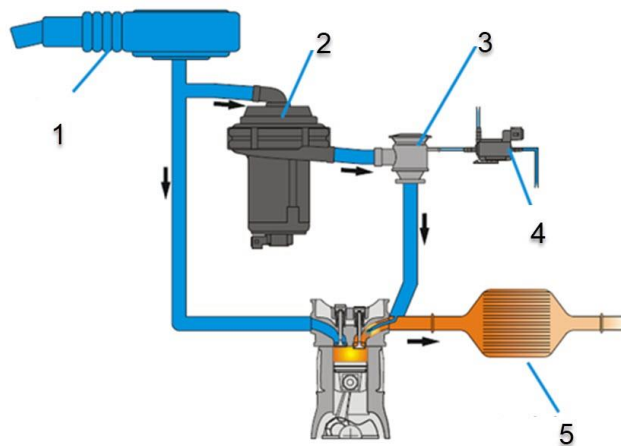

۱۱) کدام گزینه پمپ هوای ثانویه را نشان میدهد؟

- ۱- ۴ ۲- ۳ ۳- ۲ ۴- ۱

۱۲) دو تعمیرکار در مورد وظیفه پمپ هوای ثانویه نظر میدهند. کدام گزینه در مورد نظر آنها صحیح است.

تعمیرکار اول : ارسال هوای اضافی به مانیفولد خروجی جهت عملکرد بهتر در کاتالیست

تعمیرکار دوم " ارسال هوای اضافی به مانیفورد ورودی جهت افزایش راندمان موتور

- ۱- تعمیرکار اول ۲- تعمیرکار دوم ۳- هر دو درست میگویند ۴- هر دو اشتباه می کنند

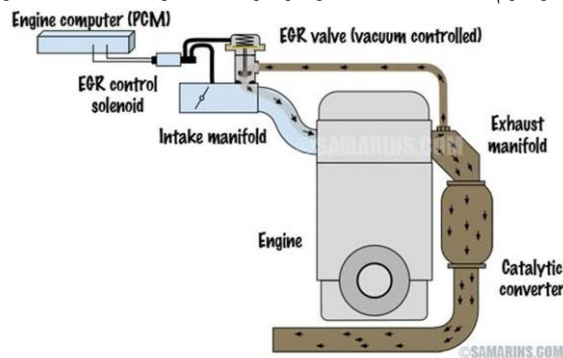

۱۳) وظیفه سوپاپ EGR چیست؟

- ۱- ارسال دود به اتاق احتراق ۲- ارسال هوا به مانیفولد دود
۲- ارسال مایع خنک کننده به مانیفولد دود ۴- ارسال مایع خنک کننده به مانیفولد هوا

۱۴) نتیجه عملکرد سوپاپ EGR کدام گزینه است؟

- ۱- موتور داغ تر کار کرده در نتیجه مقدار NOX کاهش میابد
۲- موتور داغ تر کار کرده و در نتیجه مقدار CO₂ کاهش میابد
۳- موتور خنک تر کار کرده در نتیجه مقدار NOX کاهش میابد
۴- موتور خنک تر کار کرده در نتیجه مقدار CO₂ کاهش میابد

۱۵) دو تعمیرکار در مورد علایم احتمال خرابی مبدل کاتالیزوری نظر میدهند. کدام گزینه در مورد نظر آنها صحیح است؟

تعمیرکار اول : دمای مبدل کاتالیزوری بیش از حد کاهش میابد.

تعمیرکار دوم : چراغ چک روشن می شود.

- ۱- تعمیرکار اول ۲- تعمیرکار دوم ۳- هر دو درست میگویند ۴- هر دو اشتباه می کنند

تاریخ :
 زمان :
 پایه :
 نام درس : تعمیر مکانیکی موتور

یا لطیف
 امتحانات پودمان ۳

نام :
 نام خانوادگی :
 نام دبیر :

بارم

۱۶) سیستم آگزوز با کدام یک از سیستم های زیر دارای ارتباط است ؟

- ۱- سیستم سوخت رسانی ۲- سیستم تعلیق ۳- سیستم انتقال قدرت ۴- سیستم ترمز



کاتالیست ها از نظر فیزیکی
 1



سوراخ شدن کاتالیست
 2



اتصالات بیچ ومهره ای
 3

۱۷) با فرض عدم دسترسی به کتاب راهنمای تعمیرات ، کدام یک از موارد نشان داده شده نیاز به تعویض ندارند ؟

- ۱- فقط مورد ۱ ۲- فقط مورد ۲ ۳- مورد ۲ و ۳ ۴- فقط مورد ۳

۱۸) کدام گزینه در مورد اختلاف دمای دو طرف مبدل کاتالیزوری نشانه خرابی مبدل است ؟

- ۱- اختلاف دمای بیش از ۱۰۰ درجه سانتی گراد
 ۲- اختلاف دمای بین ۳۰ تا ۵۰ درجه سانتی گراد
 ۳- اختلاف دمای بین ۵۰ تا ۱۰۰ درجه سانتی گراد
 ۴- هر نوع اختلاف دمایی

۱۹) دو تعمیرکار در مورد علائم احتمال خرابی مبدل کاتالیزوری نظر میدهند . کدام گزینه در مورد نظر آنها صحیح است ؟

تعمیرکار اول : نوسان ولتاژ سنسور اکسیژن پایین دستی (بدون وجود تغییرات ولتاژ در سنسور بالا دستی).
 تعمیرکار دوم : سنسور MAP عددی بیش از عدد استاندارد موتور را نشان دهد .

- ۱- تعمیرکار اول ۲- تعمیرکار دوم ۳- هر دو درست میگویند ۴- هر دو اشتباه می کنند

۲۰) دو تعمیرکار در مورد علائم احتمال خرابی مبدل کاتالیزوری با استفاده از فشار سنجی نظر میدهند . کدام گزینه در مورد نظر آنها صحیح است ؟

تعمیرکار اول : فشار در مانی فولد خروجی در دور درجا در بهترین حالت حدود ۱/۵ PSI باید باشد

تعمیرکار دوم : فشار در مانی فولد خروجی در دور بالا در بهترین حالت کمی نباید بیشتر ۳ PSI باید باشد

- ۱- تعمیرکار اول ۲- تعمیرکار دوم ۳- هر دو درست میگویند ۴- هر دو اشتباه می کنند

موفق و تندرست باشید