



فدراسیون تگواندو جمهوری اسلامی ایران

کمیته آموزش

قوانین داوری کیوروگی ۲۰۱۵

تهیه و ترجمه توسط کمیته آموزش پژوهش و تحقیقات فدراسیون

دیماه ۱۳۹۳

مترجم: محمد امین نامجو

داور درجه یک بین المللی

ماده ۱ : هدف

هدف از تهیه و تنظیم قوانین بمنظور یکسان سازی و اجرای عادلانه قوانین و استاندارد شده در کلیه امور مربوط مسابقات تکواندو میباشد که مورد تائید فدراسیون جهانی تکواندو ، اتحادیه های قاره ای و کلیه فدراسیون های کشورهای عضو میباشد . قوانین مسابقات به منظور تامین تمامی موارد در مسابقات که با روحیه جوانمردی و رفتار متناسب باشد وضع میگردد

تفسیر

هدف از ماده یک اطمینان از استاندارد بودن همه مسابقات در سطح جهان است . هر مسابقه ای که اصول زیر بنایی این قوانین در آن رعایت نگردد ، به عنوان مسابقه تکواندو پذیرفته نمی شود .

۱- قوانین مسابقات باید در کلیه مسابقاتی که توسط فدراسیون جهانی تکواندو، اتحادیه های قاره ای و کشورهای عضو فدراسیون ها سازماندهی می شود، رعایت گردد. با این وجود فدراسیون هر کشور عضو که مایل به تغییر بخشی از قوانین باشد، باید قبلاً تائیدیه فدراسیون جهانی تکواندو را دریافت نماید. در صورتیکه هر یک از اتحادیه های قاره ای یا فدراسیون های عضو، بدون دریافت تائیدیه قبلی از فدراسیون جهانی، قوانین مسابقات را نقض نماید، فدراسیون جهانی بنا به صلاحدید خود می تواند موارد را بررسی و مسابقات بین المللی مذکور را تائید نکرده و یا باطل نماید. علاوه بر این، فدراسیون جهانی می تواند تنبیهات انضباطی را در مورد اتحادیه قاره ای یا فدراسیون هر کشور مربوطه اعمال نماید.

۲- کلیه مسابقاتی که مورد تائید یا سازمان یافته و یادارای مجوز رسمی توسط فدراسیون جهانی باشد میبایستی بر طبق ائین نامه های انضباطی و تنبیهات انضباطی و تمامی موارد مرتبط با قانون و تحت نظارت فدراسیون جهانی برگزار گردد.

۳- کلیه مسابقات مورد تائید یا سازمان یافته و یادارای مجوز رسمی توسط فدراسیون جهانی بر پایه قوانین پزشکی فدراسیون جهانی و قوانین ضد دوپینگ فدراسیون جهانی میباشد.

توضیح (۱)

دریافت تائیدیه را بایستی قبل از برگزاری دریافت نمود: هر سازمانی که بخواهد قسمتی از قوانین موجود را تغییر دهد، باید تغییرات مورد نظر و دلایل آن را به فدراسیون جهانی تکواندو ارسال نماید. تائیدیه و یا هر گونه تغییری در این قوانین باید یک ماه قبل از برگزاری مسابقات از فدراسیون جهانی تکواندو دریافت شده باشد. فدراسیون جهانی می تواند، نسبت به تهیه قوانین به همراه توضیحات اقدام و با تائید نماینده فنی و پس از تائید رییس فدراسیون جهانی مسابقات را اجرا نماید.

۱- محوطه مسابقه باید در سطحی صاف و عاری از هر گونه مانع و یا برجستگی باشد و با تشک قابل ارتجاع که لغزنده نباشد، پوشانده شود. در صورت ضرورت می توان محوطه مسابقه را بر سکویی با ارتفاع ۶۰ سانتیمتر یا یک متر قرارداد. جهت حفظ ایمنی مبارزین باید لبه خارجی محوطه مسابقه با شیب کمتر از ۳۰ درجه به سطح اتصال داده شود. یکی از مدلهای زیر میتواند به عنوان زمین مبارزه مورد استفاده قرار گیرد.

۱-۱ محوطه مربع شکل

محوطه مسابقه که شامل محوطه مبارزه و حاشیه ایمنی میباشد. منطقه مبارزه مربع شکل ۸*۸ میباشد که توسط حاشیه مساوی از هر طرف احاطه شده که منطقه ایمنی نامیده میشود. اندازه محوطه مسابقه (شامل محوطه مبارزه و حاشیه) نمیبایستی کمتر از ۱۰*۱۰ متر و یا بیشتر از ۱۲*۱۲ باشد و چنانچه محوطه مسابقه بروی سکو نصب شود حاشیه ایمنی تا اندازه مورد نیاز برای امنیت مبارزین باید در نظر گرفته شود. حاشیه ایمنی و محوطه مسابقه بایستی دو رنگ متفاوت بر طبق ائین نامه فنی مشخص گردد.

۱-۲ محوطه هشت ضلعی شکل

محوطه مسابقه که شامل محوطه مبارزه و حاشیه ایمنی میباشد. محوطه مسابقه مربع شکل میباشد و اندازه آن نمیبایستی از ۱۰*۱۰ کمتر و یا از ۱۲*۱۲ هم بزرگتر باشد در مرکز محوطه مسابقه محوطه ۸ ضلعی منطقه مبارزه تعبیه گردیده. محوطه مسابقه با قطر حداکثر ۸ متر میباشد و هر ضلع ۸ ضلعی ۳/۳ متر میباشد و فضای بین خطوط ۸ ضلعی با سایر خطوط زمین حاشیه ایمنی نامیده میشود. حاشیه ایمنی و محوطه مسابقه بایستی دو رنگ متفاوت بر طبق ائین نامه فنی مشخص می گردد.

۲- محل استقرار

۲-۱ خط بیرونی محوطه مبارزه خط مرزی نامیده میشود و خط بیرونی محوطه مسابقه خط خارجی زمین مسابقه نامیده میشود.
 ۲-۲ خط بیرونی محوطه مسابقه روبروی وقت نگهدار خط خارجی ۱ نامیده میشود و در جهت چرخش عقربه های ساعت از خط ۱ بقیه خطوط ۲ و ۳ و ۴ نامیده میشوند خط روبروی خط خارجی ۱ خط مرزی ۱ نامیده میشود و در جهت چرخش عقربه های ساعت از خط مرزی ۱ خط مرزی ۲ و ۳ و ۴ نامیده میشوند و در شکل چند ضلعی محوطه مبارزه خط مرزی روبروی خط خارجی شماره ۱ خط مرزی شماره ۱ نامیده میشود و در جهت چرخش عقربه های ساعت از خط مرزی شماره ۱ خطوط مرزی شماره ۲ و ۳ و ۴ و ۵ و ۶ و ۷ و ۸

۲-۳ محل استقرار سرداور و مبارزین در شروع و پایان هر مسابقه: محل استقرار مبارزین در دو طرف مخالف یکدیگر و با فاصله ۱ متر از مرکز زمین محوطه مبارزه روبروی خط خارجی ۱ میباشد و سرداور در جهت مخالف و ۱/۵ متر از مرکز از مرکز خط ۳ خارجی زمین مسابقه میباشد.

۴-۲ محل استقرار داوران کنار :

محل استقرار داور شماره ۱ با فاصله ۰/۵ متر از گوشه خارجی خط شماره ۱ و ۲ و محل استقرار داور شماره ۲ با فاصله ۰/۵ متر از مرکز خط مرزی شماره ۳ و محل استقرار داور شماره ۳ با فاصله ۰/۵ متر از گوشه خط مرزی شماره ۱ و ۴. و در صورتیکه از سیستم ۲ داوره استفاده شود محل استقرار داور شماره ۱ با فاصله ۰/۵ متر از مرکز خط مرزی شماره ۳ و داور شماره ۲ با فاصله ۰/۵ متر از مرکز خط خارجی شماره ۱ میباشد. محل استقرار داوران کنار می بایستی امکان تغییر تجهیزات و لوازم الکترونیکی یا امکانات ورزشی باشد.

۵-۲ محل استقرار وقت نگهدار و بازبینی ویدئو : محل بازبینی ویدئو و وقت نگهدار با فاصله ۲ متر از خط خارجی شماره ۱ و محل استقرار وقت نگهدار میبایستی مجهز به تجهیزات بازبینی و کلیه نیازهای صوتی و تصویری ویا سکوربورد ورزشی باشد .

۶-۲ محل استقرار کچها : محل استقرار کچها با فاصله ۱ متر از مرکز خط خارجی سمت کچها تعیین گردیده. محل استقرار وقت نگهدار می بایستی امکان تغییر تجهیزات و لوازم الکترونیکی یا سکوربورد ورزشی باشد.

۷-۲ محل استقرار میز بازرسی : محل استقرار میز بازرسی میبایستی در نزدیکی محوطه مسابقه به منظور بازرسی تجهیزات مبارز قرار مستقر گردد.

توضیح (۱)

تشک قابل ارتجاع : میزان انعطاف پذیری و لغزندگی تشک باید قبل از مسابقه توسط فدراسیون جهانی تکواندو تأیید گردد .

توضیح (۲)

رنگ : طرح و رنگ سطح پوشیده شده نمی بایستی زبر و خشن و یا منعکس کننده نور که باعث خستگی چشم تماشاچیان ویا مبارزین باشد. طرح و رنگ میبایستی همچنین متناسب با تجهیزات و یونیفرم مبارزین و سطح محوطه مسابقه باشد .

توضیح (۳)

میز بازرسی : در میز بازرسی، بازرس موظف است نسبت به اندازه بودن لباس و تجهیزات ایمنی مبارزین و رعایت استانداردها مطابقت با فدراسیون جهانی و سایر مبارزین چک نماید . در صورتی که تجهیزات تأیید نشوند ، از مبارزدرخواست خواهد شد تا تجهیزات ایمنی را تعویض نماید .

<Square-shape / 시각모양>

Diagram 1. A court (코트 구성도)

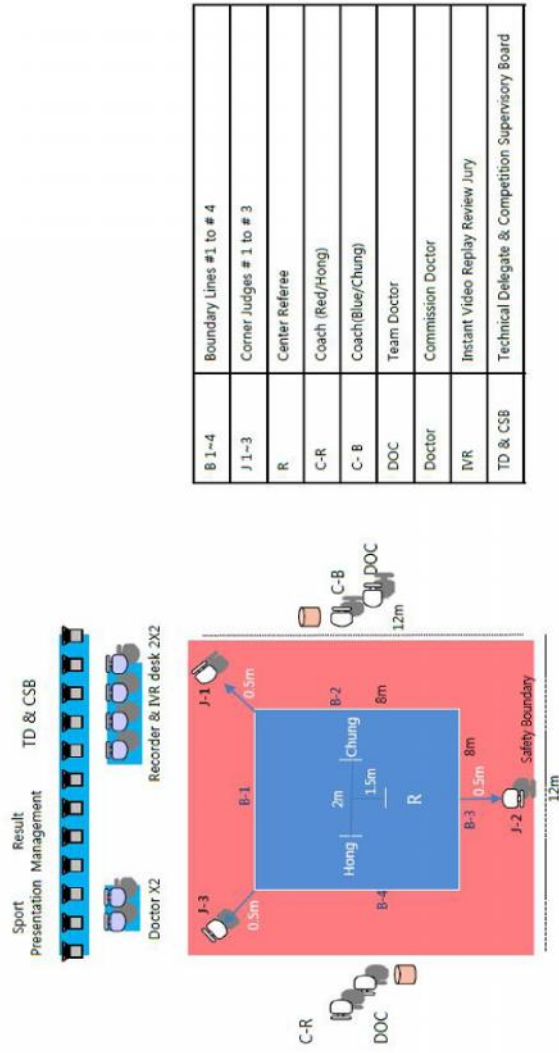
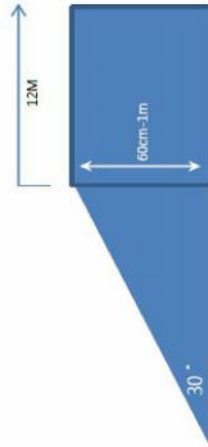
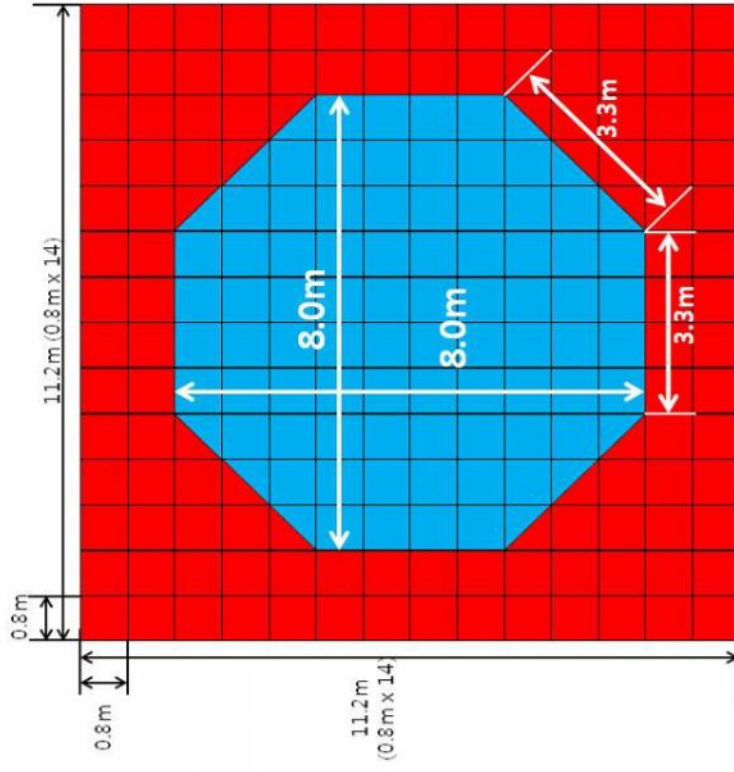

Diagram 2. Competition Platform (경기대 그림)



<Octagonal-shape / 팔각모양>





No. of Mats	
76	
108	
12	
Total	196

Diagram 3. Field of play for multiple courts (여러 코트일 때 경기장 그림)



نمای محوطه مسابقه تکواندو

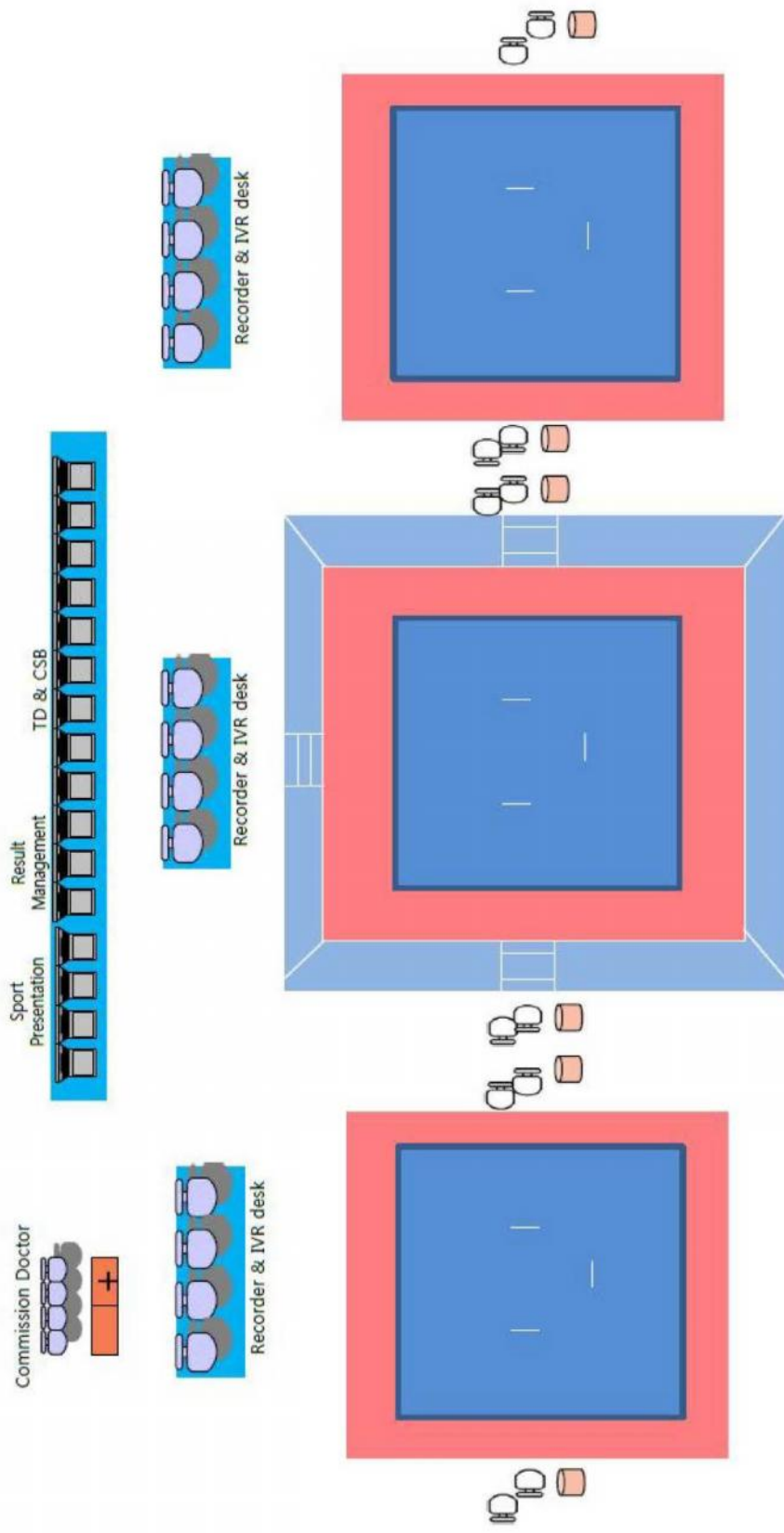
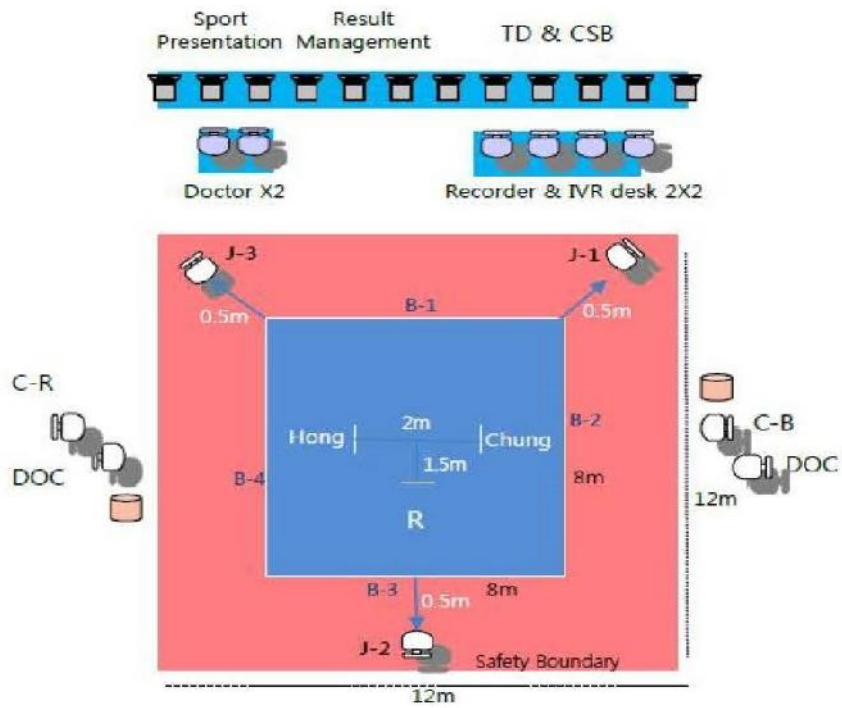
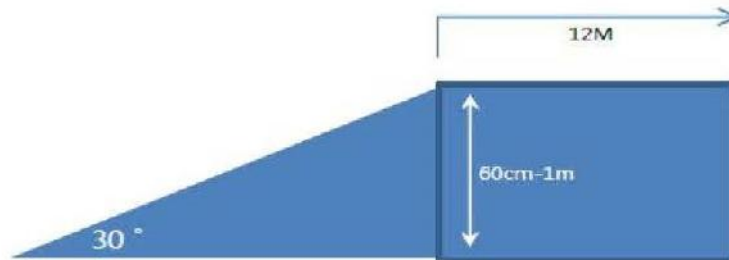

Diagram 2. Competition Platform (경기대 그림)



B-1~4	Boundary Lines #1 to #4	خطوط حد ۱ تا ۴
J1~4	Corner Judges #1 to #4	داوران کنار ۱ تا ۳
R	Center Referee	سرداور
C-R	Coach (Red/Hong)	کوچ قرمز
C-B	Coach (Blue/Chung)	کوچ آبی
D	Team Doctor	پزشک تیم
Doctor	Commission Doctor	کمیته پزشکی
IVR	Instant video replay review jury	هیئت بررسی ویدئو
TD & CSB	Technical Delegate & Competition Supervisory Board	نماینده فنی و کمیته نظارت بر مسابقات

۱- صلاحیت مبارزین

- ۱-۱ - دارای ملیت تیم شرکت کننده باشند .
- ۱-۲ - توسط یکی از فدراسیونهای تکواندو کشورهای عضو فدراسیون جهانی معرفی شده باشند .
- ۱-۳ - دارای گواهینامه دان صادره از کوکی وان یا فدراسیون جهانی تکواندو باشد .
- ۱-۴ - دارا بودن گواهینامه جهانی ورزشکاران از فدراسیون جهانی تکواندو (کارت گل)
- ۱-۵ - بازیکنانی که حداکثر ۱۷ سال تمام داشته باشند (۱۵ تا ۱۷ سال مجاز به شرکت در مسابقات قهرمانی نوجوانان جهان می باشند و بازیکنان ۱۲ تا ۱۴ ساله برای مسابقات قهرمانی نونهالان جهان) . گروه سنی مسابقات المپیک جوانان بنا بر تصمیم کمیته بین المللی المپیک متفاوت می باشد .

توضیحات

سن مبارزین برای مسابقات قهرمانی نوجوانان جهان بر اساس سال و نه تاریخ تولد مشخص می شود . برای مثال ، اگر مسابقات در ۱۱ ژوئن سال ۲۰۱۳ برگزار می شود ، مبارزینی که بین اول ژانویه ۱۹۹۶ تا ۳۱ دسامبر ۱۹۹۸ به دنیا آمده اند ، مجاز به شرکت در مسابقات هستند.

۲- لباس و تجهیزات ایمنی مبارزین

- ۲-۱ - در همه مسابقاتی که جزو تقویم سالانه فدراسیون جهانی قرار می گیرند ، تأییدیه تنها محدود به تشک ، هوگو الکترونیکی ، سیستم بازیابی ویدیو و تجهیزات ایمنی نمی شود بلکه لباس و همه لوازم و تجهیزات مسابقه بازیکنان در مسابقات ، باید مورد تایید فدراسیون جهانی قرار گیرد .
- ۲-۲ - مبارزین باید محافظ تنه ، کلاه ایمنی ، کاپ ، ساق بند ، ساعدبند ، جوراب های حسگر (در صورت استفاده از هوگو الکترونیکی) ، دستکش و لته را قبل از ورود به محوطه مبارزه بپوشند . کلاه ایمنی باید در زمان ورود به محوطه مسابقه زیر بازوی چپ قرار داشته باشد . قبل از شروع مسابقه و با فرمان سرداور ، کلاه ایمنی باید بر سر گذاره شود .
- ۲-۳ - کاپ ، ساق بند و ساعد بند باید زیر لباس تکواندو پوشیده شوند . مبارزین باید تجهیزات ایمنی و دستکش و لته ای را که توسط فدراسیون جهانی تکواندو تایید شده جهت استفاده شخصی به همراه داشته باشند . پوشیدن هر چیز دیگر ، غیر از کلاه ایمنی در قسمت سر مجاز نیست . پوششهای مذهبی که قبلاً تایید شده اند باید زیر کلاه و توبوک پوشیده شوند و مبارزین نباید وسایلی که باعث آسیب رساندن به حریف یا مانع کار او شود به همراه داشته باشند .
- ۲-۴ - پوشیدن لباس مسابقات (توبوک) ، تجهیزات ایمنی و سایر تجهیزات باید در مکانی دور از مکان اصلی مسابقات و مجزا باشد .

۲-۵- مسئولیت‌های کمیته برگزاری در قبال تجهیزات مسابقات

۲-۵-۱- مسئولیت کمیته برگزاری دریافت تأییدیه مسابقات از فدراسیون جهانی و مسئولیت تهیه کلیه تجهیزات مورد نیاز و تکنسینها و نصب و راه اندازی تجهیزات مسابقه با هزینه کمیته برگزاری را می باشد.

-تهیه هوگوهای الکترونیکی و تجهیزات مربوط به آن ، تصمیم انتخاب کمپانی سازنده با فدراسیون جهانی خواهد بود .

- تشکها

- کلاهها

- دیگر تجهیزات حفاظتی بعنوان ذخیره (جورابه‌های دارای حسگر ، دستکشها ، ساقبندها ، ساعدبندها ، محافظ نانسیم و لباسها) .

- تجهیزات مربوط به بازیینی ویدئو ، و تجهیزات مرتبط با آن . که محدود به تعداد دوربین های نمیشد (حداقل ۳ یا ۴

دوربین برای هر زمین ، قرار دادن یک دوربین در بالای زمین در مسابقات قبل فینال و فینال) ، هنگامیکه پخش رادیو و

تلویزیون در دسترس میباشد ، شرایط پخش باید در میز بازیینی ویدئو به منظور بررسی در دسترس باشد .

- صفحه نمایش بزرگ (برای نشان دادن جریان مسابقه)

- تابلو نمایش برای بررسی (برای نشان دادن بازیینی ویدئو : حداقل با صفحه ۱۲ اینچی)

- تابلو نمایش امتیازات برای زمین (برای نمایش امتیازات ، حداقل ۴ عدد در هر زمین)

- تجهیزات دیگر مربوط به مسابقات که در این فصل نیامده است ، در راهنمای فنی فدراسیون جهانی توصیف شده است .

۲-۵-۲- کمیته برگزاری مسابقات مورد تایید فدراسیون جهانی مسئول تهیه کلیه تجهیزات و موارد اعلام شده زیر و سایر موارد

در محوطه تمرین میباشد .

- تهیه هوگوهای الکترونیکی و تجهیزات مربوط به آن ،

- کف پوش

- لوازم کمکهای اولیه

- ظرف دارای یخ

۲-۵-۳- مسئولیت دریافت تأییدیه بخشی از تجهیزات تهیه شده در مسابقات بر عهده کمیته برگزاری میباشد

۳- آزمایش ضد دوپیگ

۳-۱- استفاده یا کاربرد هر نوع دارو یا مواد شیمیایی که در آیین نامه ضد دوپیگ فدراسیون جهانی آمده است ، در

مسابقات تکواندوی که توسط فدراسیون جهانی برگزار یا تایید می شود ، ممنوع می باشد . در مسابقات تکواندو بازی های

المپیک یا سایر بازی های چند رشته ای ، آیین نامه ضد دوپیگ " وادا " اجرا می گردد .

۳-۲- فدراسیون جهانی تکواندو مجاز است ، هر گونه آزمایش پزشکی لازم را جهت تشخیص موارد نقص این قانون توسط

مبارزین انجام دهد و هر مبارز برنده ای که از اجرای آزمایش خودداری نماید یا ثابت شود که ناقض قوانین مذکور بوده ، از

رده بندی نهایی حذف و رده بندی به مبارز بعدی در جدول رده بندی انتقال خواهد یافت .

۳-۳- کمیته برگزاری مسئول ایجاد آمادگی لازم برای انجام آزمایشات پزشکی می باشد .

۳-۴ - جزییات آیین نامه ضد دوپینگ فدراسیون جهانی به عنوان بخشی از آیین نامه ها شمرده خواهد شد .

توضیح (۱)

دارا بودن ملیت تیم شرکت کننده :

وقتی مبارزی عضویت یک تیم ملی را میپذیرد ، ملیت و تابعیت وی براساس پذیرش وی قبل از نام نویسی برای شرکت در مسابقه تعیین می شود. تابعیت مبارز از طریق بررسی پاسپورت وی مشخص می شود . در صورتی که مبارزی که دارای بیش از یک تابعیت بوده و ایجاد مشکل نماید ، مبارز باید مشخص نماید که برای کدام تیم مسابقه خواهد داد . با این وجود چنانچه بازیکنی در مسابقات المپیک ، کسب سهمیه المپیک ، مسابقات قهرمانی قاره ای یا منطقه ای و یا مسابقات قهرمانی جهان که مورد تایید فدراسیون جهانی باشد با ملیت یک کشور شرکت نماید ، تا سه سال نمی تواند با ملیت دیگر در چنین مسابقاتی شرکت نماید . این مدت با موافقت کمیته های ملی المپیک و فدراسیون جهانی تکواندو قابل کاهش یا حذف می باشد . فدراسیون جهانی تکواندو می تواند اقدامات انضباطی را برای بازیکن و فدراسیون کشور متخلف اعمال نماید ، ولی محدود به رتبه کسب شده نخواهد شد . در موردی که سن ورزشکار ۱۶ یا کمتر باشد ، این ماده در موردش صدق نمیکند مگر اینکه ۲دو کشور درخواست تجدید نظر داده باشند . در صورت بروز اختلاف فدراسیون جهانی بررسی و تصمیم نهایی را خواهد گرفت . پس از تصمیم هیچگونه اعتراضی قابل قبول نمیشود .

توضیح (۲)

توصیه فدراسیون جهانی به فدراسیونهای ملی : فدراسیون هر کشوری مسئول کنترل باردار نبودن و جنسیت نفرات و همچنین حصول اطمینان از دادن تستهای پزشکی کلیه اعضای تیم و تأیید صحت سلامت همه شرکت کننده گان را دارد همچنین فدراسیون هر کشور مسئولیت اتفاقات و تهیه بیمه درمانی و همچنین بدهیهای مدنی برای مقامات و ورزشکاران خود در طول مسابقات میباشد .

توضیح (۳)

رنگ محافظ لته محدود به سفید یا بی رنگ است . هرچند استفاده از محافظ لته با تاییدیه کتبی پزشک مبنی بر تشخیص زیان آور بودن برای بازیکن استفاده از لته ملغی می شود .

توضیح (۴)

محافظ سر : رنگ کلاه به غیر از آبی یا قرمز در مسابقات مجاز نمیشود .

توضیح (۵)

سیستم بازیبنی فوری ویدئو : مسئولیت کمیته برگزاری تهیه لوازم پخش بازیبنی شامل تجهیزات بازیبنی برای درخواست باز بینی در مسابقات فدراسیون جهانی میباشد .

توضیح (۶)

نوار چسب: چسب زدن به دست و پا در هنگام بازرسی مورد تأیید می باشد . هر چند بازرسی می تواند به منظور تأییدیه با پزشک در خصوص چسب زدن اقدام نماید .

ماده ۵ : طبقه بندی اوزان

۱- وزن ها به دو بخش آقایان و بانوان تقسیم و به ترتیب زیر دسته بندی می شوند :

اوزان آقایان و بانوان :

وزن های بانوان		وزن های آقایان	
بیش از ۴۶ کیلو گرم نباشد	زیر ۴۶ کیلو گرم	بیش از ۵۴ کیلو گرم نباشد	زیر ۵۴ کیلو گرم
بالای ۴۶ کیلو گرم بوده و بیش از ۴۹ کیلو گرم نباشد	زیر ۴۹ کیلو گرم	بالای ۵۴ کیلو گرم بوده و بیش از ۵۸ کیلو گرم نباشد	زیر ۵۸ کیلو گرم
بالای ۴۹ کیلو گرم بوده و بیش از ۵۳ کیلو گرم نباشد	زیر ۵۳ کیلو گرم	بالای ۵۸ کیلو گرم بوده و بیش از ۶۳ کیلو گرم نباشد	زیر ۶۳ کیلو گرم
بالای ۵۳ کیلو گرم بوده و بیش از ۵۷ کیلو گرم نباشد	زیر ۵۷ کیلو گرم	بالای ۶۳ کیلو گرم بوده و بیش از ۶۸ کیلو گرم نباشد	زیر ۶۸ کیلو گرم
بالای ۵۷ کیلو گرم بوده و بیش از ۶۲ کیلو گرم نباشد	زیر ۶۲ کیلو گرم	بالای ۶۸ کیلو گرم بوده و بیش از ۷۴ کیلو گرم نباشد	زیر ۷۴ کیلو گرم
بالای ۶۲ کیلو گرم بوده و بیش از ۶۷ کیلو گرم نباشد	زیر ۶۷ کیلو گرم	بالای ۷۴ کیلو گرم بوده و بیش از ۸۰ کیلو گرم نباشد	زیر ۸۰ کیلو گرم
بالای ۶۷ کیلو گرم بوده و بیش از ۷۳ کیلو گرم نباشد	زیر ۷۳ کیلو گرم	بالای ۸۰ کیلو گرم بوده و بیش از ۸۷ کیلو گرم نباشد	زیر ۸۷ کیلو گرم
بالای ۷۳ کیلو گرم باشد	بالای ۷۳ کیلو گرم	بالای ۸۷ کیلو گرم باشد	بالای ۸۷ کیلو گرم

۲- اوزان المپیک به شرح زیر می باشد :

وزن های بانوان		وزن های آقایان	
بیش از ۴۹ کیلو گرم نباشد	زیر ۴۹ کیلوگرم	بیش از ۵۸ کیلو گرم نباشد.	زیر ۵۸ کیلوگرم
بالای ۴۹ کیلو گرم بوده و بیش از ۵۷ کیلو گرم نباشد	زیر ۵۷ کیلوگرم	بالای ۵۸ کیلو گرم بوده و بیش از ۶۸ کیلو گرم نباشد	زیر ۶۸ کیلوگرم
بالای ۵۷ کیلو گرم بوده و بیش از ۶۷ کیلو گرم نباشد	زیر ۶۷ کیلوگرم	بالای ۶۸ کیلو گرم بوده و بیش از ۸۰ کیلو گرم نباشد	زیر ۸۰ کیلوگرم
بالای ۶۷ کیلو گرم باشد	بالای ۶۷ کیلوگرم	بالای ۸۰ کیلو گرم باشد	بالای ۸۰ کیلوگرم

۳- اوزان مسابقات قهرمانی نوجوانان جهان به شرح زیر است :

وزن های دختران		وزن های پسران	
بیش از ۴۲ کیلو گرم نباشد	زیر ۴۲ کیلوگرم	بیش از ۴۵ کیلو گرم نباشد	زیر ۴۵ کیلوگرم
بالای ۴۲ کیلو گرم بوده و بیش از ۴۴ کیلو گرم نباشد	زیر ۴۴ کیلوگرم	بالای ۴۵ کیلو گرم بوده و بیش از ۴۸ کیلو گرم نباشد	زیر ۴۸ کیلوگرم
بالای ۴۴ کیلو گرم بوده و بیش از ۴۶ کیلو گرم نباشد	زیر ۴۶ کیلوگرم	بالای ۴۸ کیلو گرم بوده و بیش از ۵۱ کیلو گرم نباشد	زیر ۵۱ کیلوگرم
بالای ۴۶ کیلو گرم بوده و بیش از ۴۹ کیلو گرم نباشد	زیر ۴۹ کیلوگرم	بالای ۵۱ کیلو گرم بوده و بیش از ۵۵ کیلو گرم نباشد	زیر ۵۵ کیلوگرم
بالای ۴۹ کیلو گرم بوده و بیش از ۵۲ کیلو گرم نباشد	زیر ۵۲ کیلوگرم	بالای ۵۵ کیلو گرم بوده و بیش از ۵۹ کیلو گرم نباشد	زیر ۵۹ کیلوگرم
بالای ۵۲ کیلو گرم بوده و بیش از ۵۵ کیلو گرم نباشد	زیر ۵۵ کیلوگرم	بالای ۵۹ کیلو گرم بوده و بیش از ۶۳ کیلو گرم نباشد	زیر ۶۳ کیلوگرم
بالای ۵۵ کیلو گرم بوده و بیش از ۵۹ کیلو گرم نباشد	زیر ۵۹ کیلوگرم	بالای ۶۳ کیلو گرم بوده و بیش از ۶۸ کیلو گرم نباشد	زیر ۶۸ کیلوگرم
بالای ۵۹ کیلو گرم بوده و بیش از ۶۳ کیلو گرم نباشد	زیر ۶۳ کیلوگرم	بالای ۶۸ کیلو گرم بوده و بیش از ۷۳ کیلو گرم نباشد	زیر ۷۳ کیلوگرم
بالای ۶۳ کیلو گرم بوده و بیش از ۶۸ کیلو گرم نباشد	زیر ۶۸ کیلوگرم	بالای ۷۳ کیلو گرم بوده و بیش از ۷۸ کیلو گرم نباشد	زیر ۷۸ کیلوگرم
بالای ۶۸ کیلو گرم باشد	بالای ۶۸ کیلوگرم	بالای ۷۸ کیلو گرم باشد	بالای ۷۸ کیلوگرم

۴- اوزان بازبهای المپیک جوانان به شرح زیر است :

وزن های بانوان		وزن های آقایان	
بیش از ۴۴ کیلو گرم نباشد	زیر ۴۴ کیلوگرم	بیش از ۴۸ کیلو گرم نباشد.	زیر ۴۸ کیلوگرم
بالای ۴۴ کیلو گرم بوده و بیش از ۴۹ کیلو گرم نباشد	زیر ۴۹ کیلوگرم	بالای ۴۸ کیلو گرم بوده و بیش از ۵۵ کیلو گرم نباشد	زیر ۵۵ کیلوگرم
بالای ۴۹ کیلو گرم بوده و بیش از ۵۵ کیلو گرم نباشد	زیر ۵۵ کیلوگرم	بالای ۵۵ کیلو گرم بوده و بیش از ۶۳ کیلو گرم نباشد	زیر ۶۳ کیلوگرم
بالای ۵۵ کیلو گرم بوده و بیش از ۶۳ کیلو گرم نباشد	زیر ۶۳ کیلوگرم	بالای ۶۳ کیلو گرم بوده و بیش از ۷۳ کیلو گرم نباشد	زیر ۷۳ کیلوگرم
بالای ۶۳ کیلو گرم باشد	بالای ۶۳ کیلو گرم باشد	بالای ۷۳ کیلو گرم باشد	بالای ۷۳ کیلو گرم

وزن های مسابقات قهرمانی نونهالان جهان به شرح زیر می باشد:

وزن های دختران		وزن های پسران	
بیش از ۲۹ کیلو گرم نباشد	زیر ۲۹ کیلوگرم	بیش از ۳۳ کیلو گرم نباشد	زیر ۳۳ کیلوگرم
بالای ۲۹ کیلو گرم بوده و بیش از ۳۳ کیلو گرم نباشد	زیر ۳۳ کیلوگرم	بالای ۳۳ کیلو گرم بوده و بیش از ۳۷ کیلو گرم نباشد	زیر ۳۷ کیلوگرم
بالای ۳۳ کیلو گرم بوده و بیش از ۳۷ کیلو گرم نباشد	زیر ۳۷ کیلوگرم	بالای ۳۷ کیلو گرم بوده و بیش از ۴۱ کیلو گرم نباشد	زیر ۴۱ کیلوگرم
بالای ۳۷ کیلو گرم بوده و بیش از ۴۱ کیلو گرم نباشد	زیر ۴۱ کیلوگرم	بالای ۴۱ کیلو گرم بوده و بیش از ۴۵ کیلو گرم نباشد	زیر ۴۵ کیلوگرم
بالای ۴۱ کیلو گرم بوده و بیش از ۴۴ کیلو گرم نباشد	زیر ۴۴ کیلوگرم	بالای ۴۵ کیلو گرم بوده و بیش از ۴۹ کیلو گرم نباشد	زیر ۴۹ کیلوگرم
بالای ۴۴ کیلو گرم بوده و بیش از ۴۷ کیلو گرم نباشد	زیر ۴۷ کیلوگرم	بالای ۴۹ کیلو گرم بوده و بیش از ۵۳ کیلو گرم نباشد	زیر ۵۳ کیلوگرم
بالای ۴۷ کیلو گرم بوده و بیش از ۵۱ کیلو گرم نباشد	زیر ۵۱ کیلوگرم	بالای ۵۳ کیلو گرم بوده و بیش از ۵۷ کیلو گرم نباشد	زیر ۵۷ کیلوگرم
بالای ۵۱ کیلو گرم بوده و بیش از ۵۵ کیلو گرم نباشد	زیر ۵۵ کیلوگرم	بالای ۵۷ کیلو گرم بوده و بیش از ۶۱ کیلو گرم نباشد	زیر ۶۱ کیلوگرم
بالای ۵۵ کیلو گرم بوده و بیش از ۵۹ کیلو گرم نباشد	زیر ۵۹ کیلوگرم	بالای ۶۱ کیلو گرم بوده و بیش از ۶۵ کیلو گرم نباشد	زیر ۶۵ کیلوگرم
بالای ۵۹ کیلو گرم باشد	بالای ۵۹ کیلوگرم	بالای ۶۵ کیلو گرم باشد	بالای ۶۵ کیلوگرم

توضیح (۱)

بیش حد مجاز

معیار تشخیص محدودیت وزن یک رقم اعشار است. به عنوان مثال بیش از ۵۰ کیلوگرم تا ۵۰/۰ تعیین گردیده و ۵۰/۱ اضافه وزن محسوب میگردد و عدم صلاحیت اعلام میگردد.

توضیح (۲)

اضافه وزن

بالای ۵۰/۰۰ کیلوگرم ثبت ۵۰/۱ کیلوگرم می باشد و ۵۰/۰ و کمتر از آن قابل قبول و بیش از آن عدم صلاحیت دریافت مینماید

۱ - مسابقات به شرح زیر گروه بندی می شوند :

- ۱-۱- مسابقات انفرادی: معمولاً بین مبارزین در یک وزن انجام می شود. در صورت ضرورت می توان با ادغام وزن های متوالی یک وزن جدید بدست آورد. در هر دوره مسابقه هیچ بازیکنی مجاز به شرکت در بیش از یک وزن نمی باشد.
- ۱-۲- مسابقات تیمی: روش و تقسیمات اوزان مسابقات تیمی باید بر اساس روش جاری جام قهرمانی مسابقات فدراسیون جهانی انجام گیرد.

۲- روشهای مسابقه به شرح زیر می باشد :

- ۱-۲- مسابقات تک حذفی
- ۲-۲- مسابقات دوره ای
- ۳- مسابقات تکواندو بازی های المپیک باید به روش تک حذفی بین دو مبارز برگزار گردد با ترکیبی از مسابقات دوره ای تک حذفی و بازگردانی انجام میگردد.
- ۴- همه مسابقات بین المللی که به تائید فدراسیون جهانی تکواندو می رسند، باید با شرکت حداقل چهار کشور و چهار مبارز در هر وزن برگزار گردند، هر وزنی را که دارای کمتر از چهار مبارز باشد، نمی توان در رده بندی رسمی محاسبه کرد.
- ۵- مسابقات سری گرند پریکس بر اساس رده بندی آخرین مسابقات جهانی گرند پریکس برگزار خواهد شد.
- ۱- در سیستم تورنمنتی مسابقات رده بندی به روش رده بندی انفرادی (سیستم مدالی) انجام می شود. با این وجود رده بندی تیم ها را می توان بر اساس رده بندی انفرادی و روش جمع امتیازات هم معین کرد.

روش امتیاز بندی

رده بندی تیم توضیحات :

رده بندی ها بر اساس امتیازات و طبق دستور العمل های زیر مشخص می شود :

- یک امتیاز پایه، برای مبارزی که پس از وزن کشی رسمی وارد محوطه مسابقه می شود.
- یک امتیاز برای هر برد (شامل برد با استراحت نیز می گردد).
- هفت امتیاز اضافی برای هر مدال طلا
- سه امتیاز اضافی برای هر مدال نقره
- یک امتیاز اضافی برای هر مدال برنز

در صورت تساوی دو تیم یا بیشتر، رده بندی به روش زیر معین خواهد شد :

- ۱) بیشترین تعداد مدال های طلا، نقره، و یا برنز که توسط تیم ها کسب شده است. (۲) بیشترین تعداد مبارزین شرکت کننده (۳) بالاترین امتیاز در وزنهای سنگین تر
- ۲- در مسابقات تیمی، نتیجه هر تیم در مسابقه بر اساس نتایج انفرادی محاسبه می شود

توضیح (۱)

ادغام وزن ها: روش ادغام مطابق وزنهای بازیهای المپیک می باشد.

توضیحات

مسابقات جام جهانی بر اساس رده بندی آخرین مسابقات جهانی برگزار خواهد شد.

- ۱ - زمان مسابقه سه راند دو دقیقه ای با یک دقیقه استراحت بین راندها می باشد . در صورت تساوی در پایان راند سوم ، پس از یک دقیقه استراحت راند چهارم به مدت دو دقیقه و با قانون امتیاز طلایی اجرا خواهد شد
- ۲ - بر اساس تصمیم نماینده فنی و برای همان مسابقات ، می توان زمان مسابقه را به سه راند یک دقیقه ای ، سه راند یک ونیم دقیقه ای و یا دو راند دو دقیقه ای بر تغییر داد .

۱- زمان قرعه کشی بر اساس برنامه زمانبندی مسابقات صورت خواهد پذیرفت. این امر بر اساس اعلام کمیته برگزاری در پایان تاریخ پذیرش در هر وزن و یا وب سایت رسمی کمیته برگزاری و یا فدراسیون جهانی صورت خواهد پذیرفت . تیمهای دعوت شده مسئولیت تأیید اعضای خود را قبل از قرعه کشی بر عهده دارند .

۲- قرعه کشی بصورت رندم کامپیوتری و یا رندم دستی صورت میپذیرد . و نحوه قرعه کشی بر اساس تصمیم نماینده فنی مسابقات خواهد بود

۳- مشخص شدن شماره بازیکنان بر اساس رنکینگ فدراسیون جهانی خواهد بود . شماره و رده بازیکنان قبل از دیگر بازیکنان در جدول مسابقات وارد میگردد . در مسابقات رسمی فدراسیون جهانی و (جی ۲) حداقل ۸ مبارز رده بندی خواهند شد

- ۱- وزن کشتی مبارزین هر روز میبایستی یک روز قبل از مسابقه خاتمه یابد
- ۲- در خلال وزن کشتی میبایستی آقایان با لباس زیر و بانوان باید لباس زیر بالا تنه و پایین تنه به تن داشته باشند. در صورت تمایل مبارز میتواند وزن کشتی را به صورت برهنه انجام می شود.
- ۳- وزن کشتی یکبار انجام می گیرد. با این وجود مبارزینی که در بار اول به وزن نرسیده اند، میتوانند در مدت وزن کشتی یکبار دیگر وزن کشتی نمایند.
- ۴- برای پیشگیری از عدم صلاحیت مبارزین در وزن کشتی رسمی، باید یک دستگاه باسکول همسنگ با باسکول رسمی برای وزن کشتی مقدماتی در محل اقامت مبارزین یا محوطه وزن کشتی قرار داشته باشد

توضیح (۱)

- مبارزین هر روز مسابقه : مبارزینی هستند که فدراسیون جهانی یا کمیته برگزاری در جدول آن روز ثبت کرده اند.
- روز قبل از برگزاری مسابقه مربوطه : زمان وزن کشتی توسط کمیته برگزاری مشخص و باید در جلسه سرپرستان تیم ها به اطلاع شرکت کنندگان برسد. حداکثر زمان وزن کشتی ۲ ساعت است.

توضیح (۲)

- باید محل جداگانه ای را برای وزن کشتی بانوان مشخص و وزن کشتی توسط بانوان انجام شود. جنسیت مسئول وزن کشتی با مبارزین میبایستی یکسان باشد

توضیح (۳)

- عدم صلاحیت در وزن کشتی رسمی : در صورتی که مبارزی در وزن کشتی رسمی تأیید نشود، امتیاز شرکت وی محاسبه نخواهد شد.

توضیح (۴)

- یک باسکول همسنگ باسکول رسمی : باسکول آزمایشی باید هم مدل و همسنگ با باسکول رسمی باشد و این موارد باید قبل از مسابقات توسط کمیته برگزاری تأیید شود.

۱- فراخوانی مبارزین : نام مبارزین باید سی دقیقه قبل از شروع مسابقه سه بار در میز فراخوانی بازیکنان ، اعلام گردد . در صورت عدم مراجعه مبارزگر به میز فراخوانی بعد از مرتبه سوم مبارز عدم صلاحیت خواهد گرفت و عدم صلاحیت نیز اعلام خواهد شد

۲- بازرسی بدنی و تجهیزات : پس از فراخوانی ، مبارزین باید به همراه کلیه تجهیزات در زیر لباس در میز بازرسی حاضر و توسط داور بازرس که توسط فدراسیون جهانی تعیین گردیده مورد بازرسی بدنی قرار گیرند ، و مبارزین نباید نشانی از نارضایتی از خود بروز دهند و یا اشیایی را که می تواند به مبارز مقابل آسیب برساند ، به همراه داشته باشد .

۳- ورود به محوطه مسابقه : پس از بازرسی مبارز با یک کوچ و یک پزشک یا فیزیو تراپ (یا هر پزشک) به محل استقرار کوچ وارد می شود .

۴- روش شروع و پایان پس از مسابقه

۴-۱- قبل از آغاز مسابقه سرداور با اعلام چونگ و هونگ بازیکنان را فرا می خواند . بازیکنان باید در حالیکه کلاه ایمنی را در زیر بازوی چپ گرفته اند ، وارد محوطه گردند . چنانچه مبارزی در زمان فراخوانی سرداور غایب باشد و یا به همراه تجهیزات ایمنی کامل ، لباس و غیره در محوطه کوچ حاضر نباشد ، بازیکن به عنوان کناره گیری محسوب و سرداور حریف را برنده اعلام می نماید .

۴-۲- مبارزین با فرمان " چاریوت " (خبردار) و " گیونگ ره " (احترام بگذارید) سرداور ، رو به هم ایستاده و احترام می گذارند . احترام ایستاده با خم کردن ۳۰ درجه کمر و بیش از ۴۵ درجه گردن انجام می شود . پس از ادای احترام بازیکنان کلاه ایمنی را بر سر می گذارند.

۴-۳- سرداور با اعلام " چونبی " و " شی جاک " مسابقه را آغاز می نماید .

۴-۴- هر راند مسابقه با اعلام " شی جاک " سرداور آغاز و با اعلام " کومان " وی به پایان می رسد .

۴-۵- هر مسابقه با اعلام کومان پایان میرسد حتی اگر سرداور " کومان " را اعلام نکرده باشد ، با پایان زمان راند ، مسابقه تمام شده محسوب می شود .

۴-۶- سرداور میتواند با اعلام کالیو (جدا) قطع مسابقه را اعلام و ادامه مسابقه را با اعلام گسو (ادامه) ادامه دهد. هنگامیکه داور اعلام کالیو مینماید وقت نگهدار میبایستی به سرعت زمان مسابقه را متوقف و هنگامیکه سرداور اعلام گسو مینماید وقت نگهدار میبایستی به سرعت زمان مسابقه را آغاز نماید

۴-۷- پس از پایان راند آخر ، سرداور با بالا بردن دست به سمت مبارز برنده را اعلام مینماید و پس از اعلام برنده توسط سرداور مبارزین نسبت به یکدیگر ادای احترام مینمایند.

۴-۸- بازگشت بازیکنان

۵- روش کار در مسابقات تیمی

- ۵-۱ - هر دو تیم به ترتیب لیست تیم رو به رو در خط حد اول در راستای محل استقرار مبارزین می ایستند .
- ۵-۲ - روش کار قبل از آغاز و پس از پایان مسابقه ، مطابق بند ۴ این ماده انجام می شود .
- ۵-۳ - دو تیم محوطه مبارزه را ترک و در محل تعیین شده به انتظار شروع مبارزه هر نفر مستقر می شوند .
- ۵-۴ - دو تیم بلافاصله پس از پایان آخرین مسابقه در محوطه مبارزه رو بهم می ایستند .
- ۵-۵ - سرداور با بالا بردن دستی که به سمت تیم برنده است ، برنده را اعلام می کند .

توضیح (۱)

پزشک یا فیزیوتراپ تیم :

در زمان نام نویسی مسئولین تیم باید کپی گواهینامه مرتبط و متناسب با عنوان پزشک یا فیزیوتراپ تیم را به زبان انگلیسی الصاق نمایند . پس از تایید صحت مدارک ، کارت شرکت در مسابقه برای پزشک و فیزیوتراپ صادر می شود . تنها کسانی که کارت شرکت ویژه را دریافت نموده اند ، اجازه ورود به محوطه مسابقه با کوچ دارند .

(دستورالعمل اجرایی)

در صورت استفاده از هوگو الکترونیکی ، سرداور باید درستی کارکرد هوگو الکترونیکی و جوراب های حسگر را که مبارزین پوشیده اند ، کنترل نماید . البته برای سرعت بخشیدن به مسابقات این اقدامات را می توان حذف نمود .

۱- تکنیکهای مجاز

- ۱-۱ - تکنیکهای مشت : اجرای تکنیک با مشت که محکم گره شده است .
۱-۲ - تکنیک های پا : اجرای تکنیک های پا با استفاده از قسمتی از پا ، که زیر استخوان قوزک پا قرار دارد .

۲- مناطق مجاز

- ۲-۱ - تنه : ضربه زدن با مشت یا تکنیکهای پا به مناطقی که توسط محافظ تنه پوشیده شده ، مجاز است . البته این ضربات نباید به ستون فقرات اصابت نماید .

- ۲-۲ - سر : منطقه ای از بدن که بالاتر از استخوانهای ترقوه قرار دارد . تنها ضربه زدن با تکنیک های پا در این منطقه مجاز می باشد .

۱- مناطق قانونی کسب امتیاز

۱-۱- تنه : قسمتهای آبی یا قرمز رنگ محافظ تنه

۱-۲- سر : تمامی ناحیه سر بالاتر از خط پوشیده شده توسط محافظ تنه

۲- اجرای تکنیکهای مجاز

۲-۱- هنگامیکه تکنیک مجاز با قدرت و دقت در ناحیه تنه اصابت نماید دارای امتیاز خواهد بود

۲-۲- زمانیکه تکنیک مجاز به ناحیه سر اصابت نماید دارای امتیاز خواهد بود .

۲-۳- در هنگام بکار گیری هوگو الکترونیکی تعیین امتیاز بر اساس میزان قدرت تکنیک مجاز و تماس با سطح منطقه امتیاز

گیری خواهد بود و توسط سیستم الکترونیکی امتیاز دهی صورت میپذیرد و این امتیاز قابل بازبینی ویدئویی نمیشد

۲-۴- کمیته فنی فدراسیون جهانی تعیین کننده سطح قدرت و حساسیت هوگوهای الکترونیکی به توجه به اختلاف وزن و طبقه

بندی اوزان و جنسیت و گروههای سنی می باشد . در صورت ضرورت جهت اطمینان از چگونگی میزان قدرت در سطح

امتیاز گیری نماینده فنی مسابقات میتواند میزان قدرت سیستم را مجدداً تست نماید

۳- امتیازات مجاز به شرح زیر است:

۳-۱- یک (۱) امتیاز برای ضربه زدن به محافظ تنه (مشتمل یا ضربه پا)

۳-۲- سه (۳) امتیاز برای ضربات چرخشی به محافظ تنه

۳-۳- سه (۳) امتیاز برای ضربات موثر به سر

۳-۴- چهار (۴) امتیاز برای ضربات چرخشی پا به منطقه سر

۳-۵- یک (۱) امتیاز برای هر دو کیونگو و یا هر یک کامچوم به حریف مقابل

۴- نتیجه مسابقه جمع امتیازات سه راند می باشد .

۵- ابطال امتیاز : هنگامیکه مبارز امتیاز خود را با اعمال ممنوعه دریافت مینماید :

۵-۱- چنانچه مبارز با بهره گیری از اعمال ممنوعه اقدام به کسب امتیازی نماید ، سر داور امتیاز مذکور را باطل و اخطار

را اعلام مینماید

۵-۲- چنانچه اعمال ممنوعه تا ثیری در امتیاز گیری نداشته باشد سر داور مبارز را با اخطار تنبیه مینماید اما امتیاز را باطل نمی

نماید.

- ۱- ثبت امتیازات در ابتدا توسط سیستم امتیاز گیری نسب شده در هوگوهای الکترونیکی صورت میپذیرد. امتیازهای پاداش و امتیازات مشت و سایر امتیازات لگدهای چرخشی زده شده توسط تجهیزات الکترونیکی توسط داوران کنار ثبت میگردد. چنانچه سیستم امتیاز دهی الکترونیکی (هوگو و سیستم امتیازات) بکار گرفته نشود تمامی امتیازات توسط داوران کنار به صورت تجهیزات دستی صورت میپذیرد.
- ۲- چنانچه کلاه الکترونیکی جهت سر به همراه سیستم امتیاز گیری تنه تدارک دیده نشود. امتیازات کسب شده تکنیکهای پا در قسمت سر توسط داوران کنار و با استفاده از تجهیزات الکترونیکی دستی ثبت می گردد .
- ۳- امتیاز اضافی برای تکنیک چرخشی میبایستی در صورتیکه امتیاز اولیه پا ثبت نگردیده باشد ابطال گردد . مانند امتیازاتی که در سیستم امتیاز دهی الکترونیکی ثبت نمی گردد
- ۴- در هنگامیکه سه داور در کنار نشسته باشند . دو یا بیش از دو داور میبایستی امتیاز را تأیید نمایند .
- ۵- در هنگامیکه دو داور در کنار نشسته باشند . دو داور میبایستی امتیاز را تأیید نمایند
- ۶- چنانچه سرداور متوجه ناکدان شدن توسط یک ضربه قانونی به سر گردیده و شروع به شمارش نماید اما امتیاز در سیستم توسط داوران کنار ثبت نگردیده باشد سرداور میتواند تقاضای بازبینی ویدئویی درخصوص امتیاز یا عدم امتیاز را درخواست نماید.

- ۱- جریمه هر عمل ممنوع توسط سرداور اعلام می گردد.
- ۲- جریمه ها به دو دسته " کیونگو " (جریمه اخطار) و " کامچوم " (اخطار امتیاز منفی) تقسیم می شوند.
- ۳- هر دو کیونگو به اندازه یک (۱) نمره مثبت برای حریف محاسبه می شود. یک کیونگو منفرد در جمع نهایی محاسبه نمی گردد.
- ۴- یک کامچوم به اندازه یک (۱) نمره مثبت برای حریف محاسبه می شود.
- ۵- اعمال ممنوع (خطاها)
 - ۵-۱- اعمال زیر به عنوان اعمال ممنوع طبقه بندی می شوند. و جریمه انجام هر یک از آنها یک کیونگو است.
 - ۵-۱-۱- عبور از خط حد (۸ در ۸ متر)
 - ۵-۱-۲- زمین افتادن
 - ۵-۱-۳- دوری جستن یا تاخیر در مبارزه
 - ۵-۱-۴- گرفتن، بغل کردن یا هل دادن حریف
 - ۵-۱-۵- بالا آوردن زانو به منظور سد کردن و یا جلوگیری از حمله مبارز. و یا بالا آوردن پا بیش از ۳ ثانیه بدون هیچگونه فعالیت یا تکنیک حمله ای به منظور جلوگیری از حمله و یا فعالیت مبارز.
 - ۵-۱-۶- ضربه زدن از کمر به پایین
 - ۵-۱-۷- حمله به مبارز بعد از گالیو
 - ۵-۱-۸- ضربه زدن با دست به صورت
 - ۵-۱-۹- ضربه زدن یا حمله با زانو
 - ۵-۱-۱۰- حمله به حریفی که به زمین خورده
 - ۵-۱-۱۱- اعمال و رفتار ناشایست توسط مبارز یا کج
- ۵-۲- در صورتیکه اعمال و رفتار ناشایست بصورت جدی از سوی کج یا مبارز صورت پذیرد سرداور میتواند اعلام کامچوم نماید
- ۵-۳- در صورتیکه کج یا مبارز بیش از حد رفتار ناشایست داشته باشد و از دستورات سرداور سرپیچی نماید سرداور میتواند با بالا بردن کارت زرد تقاضای درخواست تنبیه نماید. در چنین حالتی کمیته رسیدگی به شکایات رفتار کج را مورد بررسی قرار داده و در صورت لزوم تنبیهات لازم را اعمال نماید.
- ۶- چنانچه مبارز عمدا، مکررا اعتراض نموده و از فرامین سرداور و مسابقات سرپیچی نماید سرداور میتواند مسابقه را قطع و مبارز مقابل او را برنده اعلام نماید
- ۷- چنانچه داور و یا عوامل اجرایی در هنگام انجام بازی دریابند که تقلب و یا دستکاری فنی در سیستم امتیاز دهی صورت پذیرفته. مبارز و یا کچی که تلاش در تقلب و حساسیت سنسورهای سیستم الکترونیکی رانموده و یا سنسورهای اضافی جهت تاثیر گذاری در کسب امتیازات را داشته. مبارز عدم صلاحیت دریافت خواهد نمود.

- ۸- در صورتی که مبارزی ده (۱۰) کیونگو ، پنج (۵) کامچوم یا ترکیبی از این دو را که به پنج امتیاز منفی برسد ، کسب نماید ، سرداور مبارز را با جریمه با زنده اعلام خواهد کرد.
- ۹- بر اساس بخش ۸ ماده ۱۴ ، کیونگو و کامچوم در جمع نهایی نمرات سه راند محاسبه خواهد شد .

(توضیح)

اهداف تنظیم اعمال ممنوع و جریمه ها به شرح زیر میباشد:

- ۱- برای محافظت از مبارز
- ۲- برای اطمینان از اداره عادلانه مسابقات
- ۳- برای تشویق تکنیک های مناسب و ایده آل

(توضیح ۱)

کیونگو

۱ : بیرون رفتن از خط حد (۸ در ۸ متر)

در صورتیکه هر دو پای مبارزی از خط حد خارج شود ، جریمه کیونگو اعلام خواهد شد . در صورتیکه مبارز بر اثر خطای حریف از خط حد خارج شود ، جریمه کیونگو به وی تعلق نمی گیرد .

۲ : زمین افتادن

اخطار کیونگو به مبارزی که زمین بخورد داده خواهد شد . هر چند چنانچه زمین افتادن بر اثر اعمال ممنوع حریف باشد ، جریمه کیونگو به مبارز زمین افتاده ، تعلق نخواهد گرفت و حریف مقابل جریمه لازم را دریافت می کند . چنانچه هر دو مبارز بصورت تصادفی به زمین بخورند اخطار کیونگو داده نخواهد شد.

۳ : دوری جستن یا تاخیر در مبارزه

۳-۱- این عمل به زمانی اطلاق میگردد که مبارز بدون هیچ فعالیتی و یا حمله ای سعی در وقت کشی را دارد . یک مبارز چنانچه پیوسته هیچ فعالیتی را از خود نشان ندهد میبایستی به ان اخطار داده شود. چنانچه هر دو مبارز بعد از ۵ ثانیه در حالت غیر فعال بمانند سرداور علامت فرمان فایت (fight) را نشان میدهد و سپس اخطار کیونگو را به هر دو مبارز در صورتیکه بعد از فرمان ۱۰ ثانیه هیچ گونه فعالیتی نداشته باشند اعلام مینماید و یا به مبارزی که بعد از فرمان ۱۰ ثانیه در حالت عقب نشینی بعد از فرمان ۱۰ ثانیه از مرکز زمین را داشته باشد.

۳-۲- پشت کردن به حریف برای فرار از ضربه مبارز ، این عمل بیسانگر عدم روحیه بازی جوانمردانه بوده و امکان آسیب دیدن جدی نیز وجود دارد و میبایستی جریمه شود . همچنین در صورتیکه مبارزی برای فرار از حمله حریف تا پایین تر از کمر پایین آید یا بنشیند نیز این جریمه تعلق خواهد گرفت .

۳-۳- عقب نشینی در اثر فشار تکنیکی در صورتیکه برای فرار از حمله حریف یا وقت کشی باشد به مبارزی که این عمل را انجام می دهد میبایستی کیونگو داده شود.

۳-۴- تظاهر به جراحت شامل اغراق در جراحت یا اظهار درد در ناحیه ای از بدن که مورد اصابت قرار نگرفته ، برای وانمود کردن ضربه حریف به عنوان خطا و نیز اغراق درد برای تلف کردن وقت مسابقه می باشد . در این شرایط سرداور میبایستی اعلام کیونگو نماید.

۳-۵- همچنین اعلام کیونگو برای بازیکنی که از سرداور تقاضای توقف بازی را بنماید و یا تقاضای مرتب نمودن تجهیزات ایمنی خود را بنماید .

۴: گرفتن ، بغل کردن یا هل دادن حریف

خطای گرفتن شامل گرفتن هر نقطه از بدن ، لباس ، لوازم ایمنی با دست می باشد . همچنین شامل گرفتن پا یا ساق پا و یا قلاب کردن آن ها با روی ساعد میگردد .

برای هل دادن موارد زیر اخطار داده میشود:

الف : هل دادن حریف که موجب زمین خوردن گردد

ب : هل دادن حریف به خارج از خط مرزی

پ : هل دادن حریف در حین اجرای تکنیک عقب نشینی و یا اجرای تکنیکهای معمولی میباشد

۵: بالا آوردن زانو برای ممانعت از اجرای تکنیک حمله ای حریف یا بالا آوردن زانو بیش از ۳ ثانیه بدون هیچ عملی و یا هر گونه تکنیک حمله ای به منظور ایجاد ممانعت از حرکت و حمله حریف

۶: حمله به پایین تر از کمر

این قانون برای هر ضربه که پائین تر از کمر قرار دارد در نظر گرفته می شود . اگر اصابت ضربه در اثنای تبادل فنی تکنیک ها به پائین تر از کمر باشد ، جریمه ای اعلام نخواهد شد . این ماده همچنین در مواردیکه لگد یا کوبش محکمی به هر نقطه از ران ، زانو و یا ساق حریف زده شود و یا ممانعت از اجرای تکنیک حریف شود مورد استفاده قرار خواهد گرفت .

۷: حمله به حریف بعد از گالیو

۷-۱- حمله بعد از کالیو که مستوجب یک حمله و تماس واقعی با بدن مبارز میباشد

۷-۲- اگر عمل حمله قبل از اعلام گالیو شروع شده باشد حمله مستوجب جریمه نخواهد شد

۷-۳- در هنگام باز بینی ویدئویی زمان گالیو باکامل شدن علامت دست کالیو سرداور مشخص میگردد (صاف شدن کامل دست) و همچنین شروع حمله میبایستی با زمانیکه پا از زمین در هنگام حمله جدا میشود بررسی گردد.

۹-۴- اگر حمله بعد از گالیو به روی بدن مبارز نشیند و اطمینان حاصل شود که عمدا و از روی قصد صورت گرفته سرداور میبایستی جریمه کیونگو را اعمال نماید (رفتار ناشایست)

۸: ضربه به سر حریف با دست

این ماده شامل ضربه به سر حریف با دست (مشت) میچ بازو یا ارنج می باشد. هر چند این شامل بعضی از برخورد های سهوی اجتناب ناپذیر یا حاصل بی دقتی بیش از اندازه حریف مانند پایین آوردن سر یا بی دقتی در سر خوردن توسط این ماده جریمه نخواهد شد.

۹: ضربه زدن با سر یا زانو

این ماده مربوط به ضربه زدن عمدی با سر یا زانو از فاصله نزدیک به حریف است. ضربه زدن با زانو، اگر در شرایط زیر اتفاق بیافتد، جریمه نخواهد داشت:

۹-۱ وقتی که حریف به ناگهان در جریان اجرای تکنیک به داخل هجوم آورد.

۹-۲ زمانی که غیر عمدی و یا بر اثر کاهش فاصله در جریان حمله اتفاق بیافتد.

۱۰: ضربه زدن به حریف زمین افتاده

این عمل به دلیل امکان بسیار زیاد مصدومیت حریف فوق العاده خطرناک است. دلایل خطر عبارتند از:

۱۰-۱ حریف زمین افتاده ناگهان در شرایط غیر دفاع قرار میگیرد.

۱۰-۲ به دلیل شرایط مبارز (قرار گرفتن روی زمین) تاثیر هر تکنیکی که به حریف زمین افتاده اصابت کند، بیشتر خواهد بود.

۱۰-۳ این گونه حرکات تهاجمی به سوی حریف زمین افتاده با منش مسابقات تکواندو همخوانی نداشته و مناسب مسابقات تکواندو نمی باشد. بنابراین ضربه زدن عمدی با بازیکن زمین افتاده بدون در نظر گرفتن شدت ضربه و نیز تظاهر به حمله با اخطار جریمه می شود.

۱۱: اختلال توسط کچ یا مبارز

موارد زیر موارد اختلال توسط کچ یا مبارز محسوب میگردند:

۱۱-۱ مخالفت با دستورات سر داور و یا قوانین

۱۱-۲ اعتراض بی مورد و یا انتقاد از مسئولین برگزاری

۱۱-۳ ترک محوطه نشستن کچ و یا ایستادن

۱۱-۴ باصدای بلند کوچینگ نمودن

۱۱-۵ تهاجیح یا رفتار ناشایست با مسئولین. و یا مخالفت با مبارزه. کچ و یا تماشاچیان

۱۱-۶ هرگونه رفتار و یا گفتار ناشایست و یا رفتار غیر ورزشی از سوی کچ یا مبارز

اختلال توسط مبارز و یا کچ مبارز بر اساس هر یک از این بندها (۱۱و۱۰) کیونگو و یا (۲و۵) کامچوم می باشد. وقتی شدت موارد بالا کمتر باشد کیونگو و در صورتیکه شدت آن بیشتر باشد کامچوم داده خواهد شد تصمیم گیری در خصوص شدت و جدی بودن اختلال فقط توسط سرداور صورت میپذیرد. اگر اختلال بعد از دریافت کیونگو ادامه پیدا نماید سرداور میتواند

گامچوم اعلام نماید حتی اگر انجام اختلال مانند قبل باشد.

هنگامیکه اختلال توسط کچ یا مبارز در زمان استراحت بین راندها باشد سرداور میتواند بلافاصله اعلام اخطار نماید و آن اخطار در نتیجه راند بعدی ثبت میگردد.

توضیحات ۲

کامچوم

اختلال جدی توسط کچ یا مبارز

موارد زیر اختلال جدی توسط کچ یا مبارز محسوب میگردند

- ۱- مخالفت با دستورات و یا تصمیمات داوران
- ۲- مخالفت و اعتراض و یا انتقاد به تصمیمات مسئولین
- ۳- مخالفت و تلاش برای برهم زدن و یا دخالت در نتیجه مسابقه
- ۴- فرار از محوطه مسابقه برای دوری جستن از تبادل معمول تکنیکی. اگر مبارزی تلاش نماید از تبادل تکنیکی دوری نماید با انجام اعمالی مانند عبور از خط مرزی و یا عمدا خود را به زمین بزند و این عمل را تکرار نماید سرداور بعد از اعمال کیونگو میتواند کامچوم اعلام نماید.
- ۵- بصورت کاملا شفاف و عمدی به صورت حریف ضربه زدن
- ۶- کاملا شفاف و از روی عمد بعد از گالیو به حریف حمله نماید
- ۷- کاملا شفاف و از روی عمد به حریفی که به زمین خورده حمله نماید
- ۸- کاملا شفاف و از روی عمد به پایین تر از کمر حمله نماید
- ۹- تهییج و یا توهین به کچ یا مبارز حریف مقابل
- ۱۰- تنها پزشک دارای مجوز تیم اجازه نشستن در محل استقرار پزشک را دارد. در صورت نداشتن مجوز پزشک تیم یا نشستن یکی دیگر از مسئولین تیم به روی صندلی محل استقرار پزشک. میبایستی دستور ترک محل را اعلام و مبارز با کامچوم جریمه میگردد.
- ۱۱- سایر مواردی که باعث اختلال و یا رفتار غیر ورزشکارانه و یا مرتبط از سوی کچ یا مبارز صورت می پذیرد

اختلال توسط مبارز و یا کچ مبارز بر اساس هر یک از این بندها (۹ و ۱۰) کیونگو و یا (۵ و ۲ و ۵) کامچوم میباشد. وقتی شدت موارد بالا کمتر باشد کیونگو و در صورتیکه شدت آن بیشتر باشد کامچوم داده خواهد شد تصمیم گیری در خصوص شدت و جدی بودن اختلال فقط توسط سرداور صورت میپذیرد. اگر اختلال بعد از دریافت کیونگو ادامه پیدا نماید سرداور میتواند کامچوم اعلام نماید حتی اگر انجام اختلال مانند قبل باشد.

هنگامیکه اختلال توسط کچ یا مبارز در زمان استراحت بین راندها باشد سرداور میتواند بلافاصله اعلام اخطار نماید و ان اخطار در نتیجه راند بعدی ثبت میگردد

- ۱- چنانچه پس از سه راند نتوان برنده مشخص کرد ، راند چهارم اجرا خواهد شد .
 - ۲- در صورتی که مسابقه به راند چهارم کشیده شود ، کلیه امتیازات از راند ۱ تا ۳ بی ارزش میگردد.
 - ۳- در صورتیکه مبارزی در راند اضافی یک امتیاز کسب نماید یا حریف وی دو کیونگو و یا یک کامچوم دریافت نماید، برنده اعلام خواهد شد
 - ۴- در صورتی که هیچ یک از مبارزین در پایان راند چهارم امتیازی کسب ننمایند . برنده بر اساس برتری با شرایط زیر تعیین خواهد شد :
 - ۴-۱- مبارزی که امتیاز بالاتری را به لحاظ قدرت در روی هوگو الکترونیکی به ثبت رسانده
 - ۴-۲- چنانچه ثبت امتیازا به لحاظ قدرت روی هوگو الکترونیکی برابر باشد مبارزی که تعداد کمتری کیونگو یا گامچوم را در طول چهار راند دریافت نموده.
 - ۴-۳- چنانچه هر دو مورد بالا باز هم برابر بود سر داور و داوران کنار بر اساس شرایط برتری در راند چهارم تصمیم گیری مینمایند .و چنانچه باز هم رای سر داور و داوران کنار مساوی باشد بر اساس رای سرداور برنده مشخص میگردد
- توضیح (۱)**
- تعیین برتری توسط داوران کنار بر اساس برتری فنی مبارز در انجام یک مسابقه تهاجمی ویا مدیریت مسابقه تعداد بیشتر تکنیک های اجرا شده . استفاده بیشتر از تکنیک های پیشرفته از نظر دشواری یا ترکیبی بودن تکنیک برجسته بودن رفتار ورزشی میباشد.
- توضیح (۲)**
- در صورتی که مبارزی در راند چهارم و قبل از ضربه تنه حریف ، ضربه سر اجرا کرده باشد ولی نمره ضربه تنه ثبت شود، کوچ وی می تواند درخواست بررسی ویدیو نماید . در صورتی که داور بازمین ویدیو تشخیص دهد که ضربه سر زودتر از ضربه تنه اجرا شده است ، سرداور ابتدا امتیاز به تنه حریف را باطل و سپس ۳ یا ۴ نمره امتیاز سر را اعلام نموده و وبازیکنی را که ضربه سر زده است برنده اعلام مینماید .
- (دستور العمل اجرایی)**
- روش کار برای اعلام برتری به شرح زیر است :
- ۱) پیش از آغاز مسابقه همه داوران باید کارت برتری را دریافت نمایند .
 - ۲) در صورتی که مسابقه به تساوی کشیده شود ، سرداور کلمه " و سه گیروک " (ثبت برتری) را اعلام می کند .
 - ۳) به محض اعلام سرداور ، داوران کنار باید سر را فرود آورده و در مدت ده ثانیه برنده را ثبت و کارت خود را امضاء نموده به سرداور تحویل دهند .
 - ۴) سرداور کارت برتری داوران کنار را جمع آوری کرده و نتیجه نهایی را ثبت و برنده را اعلام می کند .
 - ۵) پس از اعلام برنده سرداور کارت های برتری را به منشی تحویل و منشی نیز کارت ها را به نماینده فنی فدراسیون جهانی تکواندو ارائه می دهد .

- ۱- برد با قطع مسابقه توسط سرداور (RSC)
- ۲- برد با جمع نهایی امتیازات (PTF)
- ۳- برد با اختلاف امتیازات (PTG)
- ۴- برد با امتیاز طلایی (GDP)
- ۵- برد با برتری (SUP)
- ۶- برد با کناره گیری (WDR)
- ۷- برد با عدم صلاحیت (DSQ)
- ۸- برد با اعلام جریمه توسط سرداور (PUN)

توضیح (۱)

قطع مسابقه توسط سرداور :

در موارد زیر اعلام قطع مسابقه توسط سرداور صورت میپذیرد:

- ۱- چنانچه مبارزی توسط تکنیک مجاز حریف ناکدان گردد و پس از شمارش ۸ قادر به ادامه بازی نباشد و یا سرداور دریابد که مبارز قادر به ادامه بازی نمیباشد حتی در صورت شمارش
- ۲- در صورتیکه مبارز بعد از یک دقیقه وقت قانونی پزشکی قادر به ادامه بازی نباشد
- ۳- چنانچه مبارز تا ۳ بار از فرمان سرداور برای ادامه بازی سرپیچی نماید
- ۴- در صورتیکه سرداور دریابد که به خاطر امنیت مبارز میبایستی مبارزه قطع گردد
- ۵- هنگامیکه تیم پزشکی دریابد که مسابقه میبایستی به خاطر شدت جراحت مبارز قطع گردد .

توضیح (۲)

برد با اختلاف امتیازات :

چنانچه در پایان راند دوم و یا هر زمانی از راند سوم ، اختلاف امتیاز دو بازیکن به عدد دوازده (۱۲) یا بیشتر برسد ، سرداور مسابقه را قطع و بازیکن را با اختلاف امتیاز برنده اعلام می نماید .

توضیح (۳)

برد با کناره گیری :

برد با کناره گیری بر اساس شرایط زیر مشخص می شود .

- الف) وقتی مبارزی به دلیل جراحت یا موارد دیگر از مسابقه کناره گیری می کند .
- ب) وقتی که مبارزی پس از پایان زمان استراحت مسابقه را ادامه ندهد یا به فراخوانی برای شروع مسابقه پاسخ ندهد .
- پ) وقتی که کوچ به علامت عدم ادامه مسابقه حوله را به درون محوطه مبارزه پرتاب می کند .

توضیح (۴)

برد با عدم صلاحیت :

این نتیجه برای حذف شدن مبارز در وزن کشتی یا وقتی که مبارز قبل از شروع مسابقه شرایط شرکت را از دست دهد، اعلام می شود.

اقدامات بعدی در شرایط عدم صلاحیت بازیکن به شرح زیر متفاوت خواهد بود :

الف : در صورتیکه بازیکن در وزن کشتی حذف شود یا حضور نیابد : نتیجه باید در جدول ثبت و به اطلاع عوامل اجرایی و سایر افراد مرتبط برسد . در این شرایط داوران ارنج نشده و حریف مقابل نیازی به حضور در محوطه جهت مسابقه را ندارد .

ب : در صورتیکه بازیکن در وزن کشتی تایید شده و در محوطه تعیین شده کچ حضور نداشته باشد : داوران ارنج شده و حریف در محوطه حاضر می شود تا سرداور برنده را اعلام نماید . جزییات این کار در زیر ماده ۴ - ۱ در ماده ۱۰ آمده است .

توضیح (۵)

برد با اعلام جریمه توسط سرداور :

برد با اعلام جریمه توسط سرداور بر اساس شرایط زیر میباشد:

۱- در صورتیکه مبارز در مجموع (۱۰) کیونگو و یا (۵) کامچوم و یا ترکیبی از هر دو (۵) نمره منفی دریافت نماید

۲- در صورتیکه مشخص شود مبارز درسنسورهای سیستم الکترونیکی جهت کسب امتیاز دستکاری نموده

۳- چنانچه کچ یا مبارز از فرمان سرداور سرپیچی نماید و به قوانین مسابقات اعتراض نمایند یا بصورت جدی رفتار اعتراض آمیز و نامناسب از خود نشان دهد

یک ناکدان هنگامیکه یک حمله مجاز صورت میپذیرد در شرایط زیر اتفاق میافتد

- ۱- وقتی که بر اثر نیروی اصابت تکنیک دارای امتیاز هر نقطه از بدن حریف با استثنای کف پاها ، با زمین تماس پیدا کند .
- ۲- وقتی که مبارزی بر اثر نیروی تکنیک دارای امتیاز حریف مقابلش گیج شده ، بطوریکه توانایی ادامه مسابقه را نداشته باشد.
- ۳- وقتی که سرداور تشخیص دهد که به دلیل اصابت یک تکنیک نمره دار قانونی مبارز قادر به ادامه مسابقه نمیباشد .

توضیح ۱

ناک دان :

در شرایطی که که مبارز بر اثر یک ضربه بر زمین افتد ، یا گیج شود ، و یا توانایی پاسخ دقیق به شرایط مسابقه نداشته باشد . در یک چنین شرایطی سرداور بازی را قطع حتی در صورتی که به دلیل اصابت یک ضربه ادامه مسابقه خطرناک باشد و یا وقتی که نسبت به سلامت مبارز تردید داشته باشد ، ناک داون را اعلام نماید .

ماده ۱۸: اقدامات در شرایط ناک دان

۱- وقتی که مبارزی بر اثر دریافت ضربه قانونی نمره دار حریف ناک داون شود، سرداور اقدامات زیر را انجام خواهد

داد:

- ۱-۱- سرداور با اعلام "گالیو" مهاجم را از حریف ناک دان شده دور می کند.
- ۱-۲- سرداور باید ابتدا شرایط بازیکن ناک دان شده را بررسی و سپس با صدای بلند و با فاصله یک ثانیه ای وبا حرکت دست به نشانه گذشت زمان از هانا(یک) تا یول (ده) شمارش می نماید .
- ۱-۳- در صورتی که مبارز ناک دان شده در خلال شمارش سرداور ایستاده و تمایل خود را برای ادامه مسابقه ابراز می نماید، سرداور باید به منظور بهبود مبارز تا یودول (هشت) شمارش را ادامه دهد . پس از آن سرداور باید تشخیص دهد که آیا مبارز بهبود یافته یا خیر و در صورت بهبودی با اعلام " کی سوک " (ادامه دهید) مسابقه را ادامه دهد .
- ۱-۴- در صورتی که مبارز ناک دان شده توانایی اعلام آمادگی برای ادامه مسابقه را تا شماره یودول (هشت) نداشته باشد، سرداور مبارز دیگر رابا ناک آوت برنده اعلام می کند .
- ۱-۵- شمارش باید حتی پس از پایان راند یا زمان مسابقه هم ادامه پیدا کند .
- ۱-۶- در صورتیکه هر دو مبارز ناک دان شوند، سرداور تا زمانی که یکی از مبارزین بهبودی کافی نیافته، باید شمارش را ادامه دهد.
- ۱-۷- چنانچه هر دو مبارز ناک دان شوند و هر دو بازیکن تا شماره یول بهبود نیابند، برنده مسابقه براساس امتیازات قبل از ناک داون مشخص می شود .
- ۱-۸- چنانچه سرداور تشخیص دهد که مبارز قادر به ادامه مسابقه نیست، می تواند بدون شمارش یا در خلال شمارش برنده را اعلام نماید .

۲- اقدامات پس از مسابقه

مبارزی که بر اثر ضربه به هر نقطه از بدن دچار آسیب شده و توانایی ادامه مسابقه را نداشته باشد، تا سی (۳۰) روز پس از آن، بدون تایید رئیس کمیته پزشکی فدراسیون جهانی، که پس از دریافت گزارش پزشک فدراسیون تکواندو کشور مربوطه صادر می شود، اجازه شرکت در مسابقات را ندارد .

توضیح (۱)

سرداور ضربه زنده را دور می کند: در این شرایط مبارز ایستاده باید به محل استقرار خود باز گردد، البته اگر مبارز ناک دان شده، روی محل استقرار یا در نزدیکی آن باشد، مبارز باید در نزدیکی خط حد و روبروی صندلی کوچ خود بایستد .

دستور العمل اجرایی

سرداور باید همواره برای رویا رویی ناگهانی با ناک داون یا گیج شدن که معمولاً بر اثر ضربه ای قوی وخطر ناک بوقوع می پیوندد، آماده باشد .

توضیح (۲)

در صورتیکه مبارز ناک داون شده در خلال شمارش سر داور بایستد و تمایل ادامه مبارزه را ابراز نماید :
نخستین هدف شمارش حفاظت از مبارز است . حتی اگر مبارز قبل از شمارش هشت توانایی ادامه مسابقه را ابراز نماید ،
سرداور باید پیش از ادامه مسابقه تا یودول (هشت) شمارش دهد . شمارش تا یودول اجباری است و سرداور نمی تواند آن
را نادیده بگیرد .

شمارش از یک تا ده به زبان کره ای : هانا ، تول ، ست ، نت ، داسوت ، یاسوت ، ایل گوپ ، یودول ، آهوپ ، یول

توضیح (۳)

پس از آن سرداور باید تشخیص دهد که آیا مبارز بهبود یافته یا خیر و در صورت بهبودی با اعلام کی سوک مسابقه را ادامه
دهد :

سرداور باید در خلال شمارش توانایی مبارز را برای ادامه مسابقه تشخیص دهد . تایید نهایی شرایط مبارز پس از شماره هشت
تنها یک بررسی نهایی است و سرداور نباید بی جهت ، قبل ادامه مسابقه وقت را تلف کند .

توضیح (۴)

وقتی که مبارز ناک دان شده تا شماره یودول قادر به ابراز توانایی ادامه مسابقه نباشد ، سر داور پس از شمارش یول مبارز
دیگر را برنده اعلام میکند :

مبارز با ایستادن با مشت های گره کرده در حالت مبارزه (گارد مبارزه گرفتن) تمایل خود را جهت ادامه مسابقه ابراز می
نماید . اگر مبارز نتواند تا شماره هشت (یودول) به این طریق عمل نماید . سرداور پس از شمارش آهوپ و یول مبارز
دیگر را برنده اعلام می کند . اعلام آمادگی ادامه مسابقه پس از شمارش یودول ارزشی ندارد . حتی اگر مبارز در شمارش
یودول توانایی ادامه را ابراز نماید ، در صورتیکه سرداور تشخیص دهد که مبارز قادر به ادامه مسابقه نیست ، شمارش را ادامه
داده و پایان مسابقه را اعلام می کند

توضیح (۵)

وقتی که مبارزی در اثر دریافت اصابت ضربه ای قوی نمره دار در شرایطی اضطراری قرار گیرد ، سرداور می تواند شمارش
را متوقف و دستور کمک های اولیه صادر نماید و یا همزمان با شمارش دستور اجرای کمک های اولیه را بدهد .

دستور العمل اجرایی

الف : سرداور نباید به جهت کوتاهی در کنترل وضعیت مبارز در خلال شمارش ، پس از یودول زمانی را برای تأیید بهبودی
مبارز تلف نماید .

ب : وقتی که مبارز قبل از شمارش یودول بهبود یابد و توانایی خود را برای ادامه مسابقه ابراز نماید ، سرداور باید شرایط مبارز
را بررسی کند و چنانچه ادامه مسابقه به دلیل نیاز به کمک های اولیه امکان پذیر نباشد ، سرداور ابتدا باید مسابقه را ادامه
داده (" کی سوک ") و بلافاصله با اعلام کالیو و کی شی مطابق ماده ۱۹ عمل می کند .

- ۱ - وقتی که به دلیل جراحت یک یا هر دو مبارز نیاز به قطع مسابقه باشد، سرداور اقدامات زیر را انجام خواهد داد. در صورتی که به دلایلی غیر از جراحت نیاز به قطع مسابقه باشد، سرداور با اعلام شی گان (وقت) مسابقه را قطع و با اعلام کی سوک (ادامه) مسابقه را ادامه خواهد داد.
- ۱-۱ - سرداور با اعلام کالیو مسابقه را قطع می کند و با بیان کی شی (نگه دار) به منشی دستور قطع و نگه داشتن زمان مسابقه را می دهد.
- ۱-۲ - سرداور به مبارز اجازه می دهد به مدت یک دقیقه از کمک های اولیه توسط پزشک مسابقات استفاده کند. همچنین در صورت ضرورت و عدم حضور پزشک مسابقات، سرداور میتواند به پزشک تیم اجازه مداوای بازیکن را بدهد.
- ۱-۳ - در صورتیکه مبارزی پس از یک دقیقه نتواند مسابقه را ادامه دهد، سرداور مبارز دیگر را برنده اعلام خواهد نمود.
- ۱-۴ - در صورتیکه پس از یک دقیقه وقت درمان، ادامه مسابقه امکان پذیر نباشد، مبارزی که با خطایی که مستوجب جریمه گام جوم بوده، باعث جراحت شده، بازنده اعلام خواهد شد.
- ۱-۵ - در صورتیکه هر دو مبارز زمین افتاده و پس از یک دقیقه توانایی ادامه مسابقه را نداشته باشند، برنده بر اساس امتیازات قبل از جراحت مشخص می شود.
- ۱-۶ - چنانچه سرداور دریابد که درد مبارز بر اثر ضربه خوردن میباشد سرداور مسابقه را با اعلام کالیو قطع و از مبارز میخواهد تا مسابقه را ادامه دهد با اعلام بلند شو. چنانچه مبارز از فرمان سرداور سرپیچی نماید سرداور دستور بلند شو را برای سه بار تکرار مینماید سپس اعلام قطع مسابقه توسط سرداور صورت می پذیرد.
- ۱-۷ - چنانچه سرداور دریابد که مبارز دچار آسیب دیدگی مانند شکستگی استخوان در رفتگی، رگ به رگ شدن قوزک و یا خونریزی گردیده سرداور به مبارز اجازه استفاده یک دقیقه کمکهای پزشکی پس از کیشی را میدهد. سرداور اجازه ادامه مسابقه را پس از درمان یک دقیقه وقت پزشکی را میدهد حتی در صورتیکه قبلا فرمان بلند شو را داده باشد. در صورتیکه استفاده از کمکهای پزشکی و جراحت در یکی از موارد فوق باشد.
- ۱-۸ - توقف بازی برای معالجه مجروح: چنانچه سرداور دریابد که مبارز دچار آسیب دیدگی مانند شکستگی استخوان در رفتگی، رگ به رگ شدن قوزک و یا خونریزی گردیده سرداور می تواند با رئیس گروه پزشکی و یا کمیته پزشکی مشاوره نماید. و چنانچه آسیب دیدگی مبارز از همان ناحیه تکرار شود رئیس گروه پزشکی با مشورت با گروه پزشکی میتوانند به سرداور پیشنهاد بدهند که مسابقه را قطع و بازیکن مجروح را بازنده اعلام نمایند

توضیح (۱)

- زمانی که سرداور تشخیص دهد که به دلیل جراحت یا هر وضعیت اضطراری دیگر ادامه مسابقه امکان پذیر نمی باشد، اقدامات زیر را انجام می دهد:
- (۱) اگر شرایط بحرانی باشد، مانند وقتی که مبارز بی هوش شده یا از جراحت شدیدی رنج می برد و زمان نیز حیاتی باشد و باید بی درنگ کمک های اولیه ارائه و مسابقه را خاتمه دهد، نتیجه مسابقه به روش های زیر مشخص می شود:
- الف - اگر این شرایط در نتیجه خطایی که مستوجب جریمه گام جوم بوجود آمده باشد، مبارزی که باعث آسیب شده، بازنده است.

ب - اگر حادثه بر اثر برخورد تصادفی یا غیر قابل اجتناب و یا یک حرکت قانونی بوجود آمده باشد ، مبارزی که قادر به ادامه مسابقه نباشد ، بازنده است .

پ - اگر شرایط فوق بدون ارتباط به محتوی مسابقه پیش آید ، برنده بر اساس امتیازات کسب شده قبل از قطع مسابقه مشخص می شود . اگر قطع مسابقه قبل از پایان راند اول باشد ، مسابقه باطل خواهد شد .

۲) اقدامات اولیه که برای ادامه مسابقه بازیکن مجروح مورد نیاز است ، پس از اعلام "کی شی" مبارز به مدت یک دقیقه از درمان پزشکی لازم برخوردار خواهد شد .

۲-۱- فرمان ادامه مسابقه : این سرداور است که باید پس از مشورت با پزشک مسابقات تشخیص دهد که آیا مبارز امکان ادامه مسابقه را دارد یا خیر . سرداور می تواند در هر لحظه در خلال یک دقیقه وقت درمان ، به مبارز فرمان ادامه مسابقه را بدهد . سرداور می تواند مبارزی را که از فرمان وی برای ادامه مسابقه پیروی نکند ، بازنده اعلام نماید .

۲-۲- وقتی که مبارز در حال درمان یا بهبودی است ، چهل (۴۰) ثانیه پس از اعلام "کی شی" ، سرداور با فاصله پنج (۵) ثانیه ای و با صدای بلند میزان گذشت زمان را اعلام می کند . اگر مبارز در پایان مدت یک دقیقه در محل استقرار خود حاضر نباشد ، نتیجه مسابقه باید اعلام گردد .

۲-۳- پس از اعلام "کی شی" ، یک دقیقه وقت بدون توجه به دسترسی به پزشک آغاز می شود ، البته چنانچه پزشک غایب باشد یا مداوی بیشتری لازم باشد ، محدودیت زمانی یک دقیقه بنا به تشخیص سرداور از بین می رود .

۲-۴- اگر پس از یک دقیقه ادامه مسابقه امکان پذیر نباشد ، نتیجه مسابقه طبق قسمت الف زیر ماده یک این ماده مشخص می شود .

۳) اگر هر دو مبارز پس از یک دقیقه وقت درمان قادر به ادامه مسابقه نباشند یا شرایطی اضطراری بوجود آید ، نتیجه مسابقه بر اساس معیارهای زیر مشخص خواهد شد :

الف : اگر شرایط فوق بر اثر انجام خطایی با جریمه گام جوم توسط یکی از مبارزین بوجود آمده باشد ، آن مبارز بازنده خواهد بود .

ب: اگر شرایط فوق در نتیجه خطایی که مستوجب جریمه گام جوم نبوده ، بوجود آمده باشد ، نتیجه مسابقه بر اساس امتیازات تا لحظه قطع مسابقه تعیین خواهد شد . اگر شرایط مذکور قبل از پایان راند اول بوجود آمده باشد ، مسابقه باطل و کمیته برگزاری زمان معینی را برای مسابقه مجدد اعلام می نماید . اگر در زمان مسابقه مجدد یکی از مبارزین قادر به ادامه مسابقه نباشد ، کناره گیری تلقی خواهد شد .

پ- اگر شرایط مذکور به واسطه خطاهایی با جریمه گام جوم توسط هر دو مبارزه بوده بوجود آمده باشد ، هر دو مبارز بازنده خواهند بود .

توضیح (۲)

اگر در خلال مسابقه شرایطی غیر از موارد فوق موجب قطع مسابقه گردد ، به روش های زیر عمل خواهد شد :

۱) وقتی که در شرایطی غیر قابل کنترل و قطع مسابقه ضروری باشد ، سرداور مسابقه را قطع و دستورهای نماینده کمیته فنی را اجرا خواهد کرد .

۲) اگر قطع مسابقه پس از پایان راند دوم پیش آمده و امکان ادامه مسابقه وجود نداشته باشد ، نتیجه مسابقه بر اساس امتیازات در لحظه قطع مسابقه مشخص خواهد شد .

۳) اگر قطع مسابقه قبل از پایان راند دوم بوجود آمده باشد ، مسابقه مجدد در سه راند کامل برگزار خواهد شد

۱- نماینده فنی (TD)

۱-۱ - صلاحیت : در مسابقات قهرمانی جهان به استثنای قهرمانی پوم سه جهان و پارا تکواندو جهان ، رئیس کمیته فنی فدراسیون جهانی به عنوان نماینده فنی منصوب می شود . در صورت غیبت رئیس کمیته فنی ، رئیس فدراسیون جهانی بر اساس معرفی دبیر کل ، نماینده فنی را منصوب می نماید .

۱-۲ - مسئولیتها : نماینده فنی مسئول حصول اطمینان از اجرای دقیق قوانین مسابقات فدراسیون جهانی بوده و ریاست جلسه سرپرستان تیم ها و قرعه کشی را بر عهده دارد . نماینده فنی نتایج قرعه کشی ، وزن کشی و مسابقات را قبل از اعلام تایید می نماید . نماینده فنی مجاز است تا در محوطه مسابقات و همه موارد فنی ، پس از مشورت با کمیته نظارت بر مسابقات تصمیم گیری نماید . نماینده فنی در مورد موضوعاتی که در قوانین نیامده است ، تصمیم نهایی را اتخاذ خواهد نمود . نماینده فنی به عنوان رئیس کمیته نظارت بر مسابقات نیز انجام وظیفه می نماید .

۲- کمیته نظارت بر مسابقات (CBC)

۲-۱ - صلاحیت : اعضای کمیته نظارت بر مسابقات بر اساس معرفی دبیر کل و توسط رئیس فدراسیون جهانی از بین افرادی که دارای تجربه و دانش کافی در مسابقات تکواندو باشند ، منصوب می گردند .

۲-۲ - ترکیب : کمیته نظارت بر مسابقات ، در مسابقات قهرمانی جهان ، مرکب از یک رئیس و حداکثر شش نفر می باشد . رئیس کمیته مسابقات ، داوران ، پزشکی ، و ورزشکاران فدراسیون جهانی به عنوان عضو کمیته نظارت افزوده می شوند . در صورت لزوم رئیس فدراسیون جهانی ترکیب کمیته نظارت را تعیین خواهد نمود .

۲-۳ - وظایف : وظایف کمیته نظارت بر مسابقات کمک به نماینده فنی در موضوعات مرتبط با برنامه مسابقات و موارد فنی و نیز حصول اطمینان از برگزاری مسابقات بر طبق جدول زمانی است . کمیته نظارت بر مسابقات ، عملکرد داور بازیین (ویدئو ژوری) و عوامل داوری را ارزشیابی می نماید . در مورد موضوعات مرتبط با مدیریت مسابقات ، کمیته نظارت بر مسابقات و به عنوان کمیته انطباطی فوق العاده ، انجام وظیفه می نماید .

۳- داور بازیین (RJ)

۳-۱ - صلاحیت : رئیس فدراسیون جهانی بر اساس معرفی رئیس کمیته داوران ، از بین داوران بین المللی که دارای تجربه بسیار زیادی در داوری میباشند داوران بازیین را منصوب می نماید .

۳-۲ - یک داور بازیین و یک کمک برای داور بازیین ، برای هر زمین منصوب می شوند .

۳-۳ - شرح وظایف : داور بازیین ویدئو موردی را که سرداور درخواست نموده ظرف مدت یک دقیقه بازیینی و نتیجه را اعلام نماید .

۴ - عوامل داوری

۴-۱ - صلاحیت : دارندگان گواهینامه داوری بین المللی ثبت شده توسط فدراسیون جهانی تکواندو

۴-۲ - شرح وظایف

۴-۲-۱ - شرح وظایف سرداور

۴-۲-۱-۱ - کنترل کامل مسابقه بر عهده سرداور است .

۴-۲-۱-۲ - سرداور فرمان های : شی جاک ، کومان ، کالیو ، کی سوک ، کی شی ، شی گان ، برنده ، بازنده ،

امتیازات منفی ، اخطارها ، و کناره گیری را اعلام می کند . همه اقدامات سرداور پس از تایید نتایج اعلام می شود .

۴-۲-۱-۳ - سرداور اجازه دارد بر طبق قوانین گفته شده ، مستقلاً تصمیم گیری نماید .

۴-۲-۱-۴ - اساساً سرداور امتیاز نمیدهد . اما چنانچه در خلال مسابقه یکی از داوران کنار برای بررسی امتیازی که ثبت

نشده ، دست خود را بالا ببرد ، در این شرایط سرداور برای بررسی موضوع دستور گردهمایی داوران را صادر می نماید .

چنانچه دو داور کنار درخواست تعویض امتیاز (رای) نمایند ، سرداور باید این امر را پذیرفته و امتیاز (رای) را اصلاح

نماید . (در صورتیکه تیم داوری متشکل از یک سرداور و سه داور کنار باشد) در شرایط که دو داور در کنار نشستند باشند

ثبت امتیازات با تأیید دو نفر از بین داوران کنار و سرداور صورت میپذیرد.

۴-۲-۱-۵ - این موضوع بر اساس ماده ۱۵ تصمیم برای اعلام برتری توسط داوران همان مسابقه در پایان راند چهارم (۴) در

صورت ضرورت انجام خواهد شد.

۴-۲-۲ - داوران کنار

۴-۲-۲-۱ - داوران کنار باید امتیازات را بی درنگ ثبت نمایند .

۴-۲-۲-۲ - داوران کنار باید در صورت درخواست سرداور ، نظر خویش را صادقانه در اختیار وی قرار دهند .

۴-۲-۳ - معاون فنی (ناظر)

۴-۲-۳-۱ - ناظر در خلال مسابقه ثبت امتیازات ، جریمه ها و زمان را تحت نظر داشته و چنانچه اشتباه یا اشکالی بوجود

آید ، بلافاصله سرداور را آگاه می نماید .

۴-۲-۳-۲ - ناظر توجه سرداور را به شروع و توقف مسابقه جلب مینماید و با سیستم و اپراتور و وقت نگهدار ارتباط

نزدیک برقرار مینماید .

۴-۲-۳-۳ - دستیار فنی باید امتیازات ، جریمه ها و نتایج بررسی ویدیو را در برگه ناظر ثبت نماید .

۴-۳-۳ - ترکیب داوران قضاوت کننده برای هر زمین

۴-۳-۱ - تیم داوران ترکیبی از یک سرداور و سه داور کنار

۴-۳-۲ - تیم داوران ترکیبی از یک سرداور و دو داور کنار

۴-۴ - چیدن (ارنج) داوران

۴-۴-۱ - ارنج تیم داوران هر مسابقه پس از تکمیل جدول انجام خواهد شد .

۴-۴-۲ - سرداوران و داوران کناری را که دارای ملیت هر یک از مبارزین باشند نمی توان برای داوری در آن مسابقه

ارنج کرد . البته وقتی که تعداد داوران به حد کافی نباشد می توان استثناً قائل شد .

۴-۵ - مسئولیت تصمیم گیری

تصمیمات سرداور و داوران کنار قطعی هستند و ایشان در مقابل کمیته نظارت بر مسابقات ، مسئول قضاوت خویش می باشند .

۴-۶ - لباس داوران

۴-۶-۱ - سرداوران و داوران کنار باید لباسی را که توسط فدراسیون جهانی تکواندو تعیین شده ، بپوشند .
۴-۶-۲ - سر داوران و داوران کنار نباید اشیایی را که ممکن است موجب دخالت در روند مسابقه شوند ، با خود به محوطه مبارزه ببرند . در صورت لزوم ، استفاده از تلفن همراه در محوطه محدود خواهد شد .

۵ - وقت نگهدار

وقت نگهدار زمان مسابقه ، زمان بین راندها (تایم اوت) و قطع زمان را کنترل و نیز امتیازات و یا جریمه ها را ثبت و منتشر می کند .

توضیحات

جزئیات صلاحیت ، شرح وظایف ، سازماندهی و غیره باید بر طبق مقررات به کارگیری داوران بین المللی فدراسیون جهانی تکواندو باشد .

توضیحات

در صورتی که در چیدن داوران مسابقه اشتباهی رخ داده باشد ، یا هر یک از داوران ، مسابقه را غیرعادلانه قضاوت کرده باشد ، و یا اشتباه نا عادلانه ای را چند بار مرتکب شده باشد ، نماینده فنی می تواند با مشورت کمیته نظارت بر مسابقات ، داور یا داوران مذکور را تعویض یا تنبیه نماید

دستور العمل اجرایی

در صورتی که داوران کنار مخصوصا در مورد ضربه قانونی به منطقه صورت امتیازات متفاوتی بدهند ، مثلا : اگر تیم داور با سه داور کنار تشکیل شده باشد و یکی از داوران یک امتیاز را ثبت کرده و داور دیگری دو امتیاز ثبت نموده و داور سوم هیچ امتیاز ثبت نکرده باشد ، و امتیازی برای آن تکنیک ثبت نگردد ، یا وقت نگهدار در گرفتن وقت ، ثبت امتیاز یا جریمه اشتباه کرده باشد ، هر یک از داوران می تواند اشتباه را خاطر نشان کرده و درخواست بررسی نمایند . در این شرایط سرداور می تواند با اعلام " شی گان " مسابقه را قطع و داوران کنار را فراخوانی و از آنان پرسش نماید . پس از بحث و بررسی سر داور باید نتیجه را اعلام کند . اگر همزمان با درخواست کوچ برای بازبینی فیلم ، هر یک از داوران کنار درخواست بررسی نماید ، سرداور قبل از دریافت درخواست کوچ ، داوران کنار را گرد آورده و موضوع را بررسی می نماید . چنانچه قضاوت اصلاح شد ، کوچ می تواند بدون استفاده از حق اعتراض بنشیند . چنانچه کوچ باز هم درخواست بازبینی فیلم را داشته باشد ، سرداور درخواست وی را می پذیرد . کاربرد دیگر این ماده در مواردی است که سرداور در تشخیص ناکدان اشتباه کند ، و داوران کنار نظری متفاوت از سرداور داشته باشد ، داوران کنار باید در شماره " ست " (۳) یا " نت " (۴) با بالا بردن دست درخواست بررسی نمایند .

۱) در صورتی که در خلال مسابقه اعتراضی نسبت به قضاوت داوران وجود داشته باشد، کوچ تیم می تواند از سرداور درخواست بررسی فوری ویدیویی نماید. تقاضای کوچ برای بازبینی ویدئو تنها میتواند بر اساس انجام خطاها حریف مقابل صورت پذیرد. مانند زمین خوردن و یا عبور از خط مرزی

۲) وقتی که کوچ اعتراض خود را اعلام نماید، سرداور باید به سوی وی رفته، دلیل اعتراض را جویا شود. اعتراض برای بازبینی ویدئو، تنها در زمینه کاربرد قوانین مسابقات توسط سرداور، امتیازات ثبت شده توسط داوران کنار و جریمه ها قابل بررسی می باشد. در مورد تکنیک های پا یا مشت به منطقه تنه، بدون در نظر گرفتن نوع هوگو، هیچ اعتراضی پذیرفته نمی شود. مگر در مورد امتیاز اضافی تکنیک های چرخشی. در خواست بررسی ویدیویی تنها به یک حرکت که حداکثر ۵ ثانیه قبل از درخواست کوچ انجام شده باشد محدود می شود. تحت هر شرایطی وقتی که کوچ کارت آبی یا قرمز برای بررسی ویدیویی بالا می آورد، این عمل به منزله استفاده کوچ از حق اعتراض تلقی می شود، مگر اینکه نتیجه جلسه مشورتی داوران کوچ را راضی نماید.

۳) سرداور از داور بازبین درخواست بررسی ویدئو را می نماید. داور بازبینی نمیبایستی دارای ملیت هیچ یک از مبارزین باشد، ویدئو را بازبینی می نماید.

۴) پس از مشاهده ویدئو، داور بازبین نتیجه را ظرف مدت یک دقیقه پس از دریافت درخواست، به سرداور اعلام می نماید.

۵ - هر کوچ برای هر مبارز در هر مسابقه یک بار فرصت اعتراض دارد. در صورتی که اعتراض پذیرفته (موفق) و امتیاز مبارز (منظور اصلاح رای است، چه در مورد امتیاز و چه در مورد جریمه) اصلاح شود، حق کوچ برای "یک اعتراض" باقی می ماند.

۶ - در هر دوره از مسابقات محدودیتی برای تعداد اعتراضات صحیح هر کوچ برای مبارز وجود ندارد. با این وجود چنانچه کوچی تعداد معینی اعتراض نا موفق برای یک بازیکن داشته باشد، حق اعتراض برای آن بازیکن را از دست می دهد. بنابر تعداد و سطح مسابقات قهرمانی، نماینده فنی می تواند در مورد تعداد حق اعتراض برای هر بازیکن بین یک (۱) تا سه (۳) حق اعتراض تصمیم گیری نماید.

۷ - رای داور بازبین نهایی است، و بعد از آن هیچ گونه اعتراضی در مورد آن مسابقه پذیرفتنی نیست.

۸ - در صورتیکه اشتباهات روشنی از سوی داوران مسابقه در مورد مسابقه دهندگان یا سیستم امتیاز گذاری بوجود آید، هر یک از داوران کنار می تواند، در هر زمان از مسابقه درخواست بررسی و اصلاح نتیجه را نماید. وقتی که داوران از زمین مسابقه خارج شدند، هیچکس نمی تواند درخواست بررسی و تعویض رای را بنماید.

۹ - در صورتیکه اعتراض وارد باشد، کمیته نظارت بر مسابقات، مسابقه مذکور را در پایان مسابقه آن روز بررسی و در صورت لزوم تنبیهات لازم را در مورد مسئولین داوری مربوطه اعمال خواهد نمود.

۱۰ - در صورتیکه کوچ حق اعتراض خود را از دست داده باشد، در ده ثانیه آخر راند سوم و یا هر زمان از راند چهارم، هر یک از داوران کنار می تواند درخواست بررسی ویدیویی نماید.

۱۱ - در مسابقاتی که امکان بررسی ویدیویی وجود نداشته باشد به اعتراض برابر روش زیر رسیدگی خواهد شد:

۱۱-۱ - در صورتیکه نسبت به قضاوت داوری اعتراضی وجود داشته باشد، نماینده رسمی تیم باید در عرض ۱۰ دقیقه پس از مسابقه مورد نظر، برگ درخواست ارزشیابی مجدد (برگ اعتراض) را همراه با مبلغ دویست (۲۰۰) دلار به کمیته قضایی (کمیته نظارت بر مسابقات) ارائه دهد.

۱۱-۲ - بررسی و ارزشیابی مجدد با حذف اعضای که دارای ملیت هر یک از مبارزین باشند انجام و نتیجه با رای اکثریت اعضاء مشخص می گردد.

۱۱-۳ - اعضای کمیته قضایی (کمیته نظارت بر مسابقات) می توانند برای تایید وقایع از داوران تحقیق نمایند.

۱۱-۴ - رای کمیته قضایی (کمیته نظارت بر مسابقات) نهایی بوده و هیچ گونه استینافی بر آن پذیرفته نمی شود.

۱۱-۵ - روش بررسی به شرح زیر می باشد :

۱۱-۵-۱ - برای بیان دقیق تر مورد اعتراض، کوچ یا سرپرست تیم ملی کشور معترض، می تواند در جلسه کمیته

قضایی توضیحات شفاهی مختصری را ارائه دهد. کوچ یا سرپرست تیم مقابل نیز حق دارد، مختصراً از خود دفاع نماید.

۱۱-۵-۲ - پس از بررسی اعتراض، اعتراض در مسابقه به دو قسمت قابل قبول و غیر قابل قبول تقسیم می شود.

۱۱-۵-۳ - در صورت لزوم کمیته قضایی می تواند نظر سرداور و داوران کنار را جویا شود.

۱۱-۵-۴ - در صورت لزوم کمیته قضایی می تواند نسبت به بررسی مدارک کتبی یا ویدیویی اقدام نماید.

۱۱-۵-۵ - پس از بررسی کمیته قضایی از طریق رای مخفی بر اساس اکثریت نتیجه گیری می نماید.

۱۱-۵-۶ - رئیس کمیته قضایی میتواند نسبت به گزارش کتبی مستندی را تهیه و به اطلاع عموم می رساند.

۱۱-۵-۷ - اقدامات برای اعلام نتیجه مسابقه به ترتیب به شرح زیر می باشد :

۱۱-۵-۷-۱ - چنانچه در تعیین نتیجه مسابقه، جمع نهایی امتیازات و یا اعلام بازیکن برنده اشتباهی رخ داده باشد،

نتیجه اصلاح خواهد شد.

۱۱-۵-۷-۲ - چنانچه در کاربرد قوانین اشتباهی رخ داده باشد: اگر کمیته قضایی به این نتیجه برسد که سرداور در

اجرای قوانین مسابقات مرتکب اشتباه روشنی شده است، نتیجه اصلاح و سرداور مجازات خواهد شد.

۱۱-۵-۷-۳ - چنانچه در معیارهای قضاوت اشتباه شده باشد: اگر کمیته قضایی به این نتیجه برسد که اشتباه روشنی در

قضاوت معیارهایی از قبیل قدرت ضربه، شدت حرکت یا عمل، عمدی بودن حرکت و یا زمان وقوع عمل و یا در ارتباط با

محوطه و اعلام رخ داده است، نتیجه تغییر نمی کند و عواملی که مرتکب اشتباه شده اند، رسماً مجازات خواهند شد.

این ماده جهت برگزاری مسابقات معلولین تغییر داده شده . ماده ۲۲ قوانین فدراسیون جهانی . بمنظور تحت پوشش قرار دادن مواردی است که در قانون نیامده .

۱- شرایط شرکت کنندگان

۱-۱ دارا بودن دارا بودن درجه ۳ الی ۱ معلولیت که صادر شده از بخش معلولین فدراسیون جهانی و یا دان/پوم توسط کوکیوان یا فدراسیون جهانی.

۲-۱ دارا بودن حداقل ۱۶ سال در هنگام برگزاری مسابقات

۳-۱ مبارزین بایستی شرایط طبقه بندی قوانین و مقررات و اساسنامه بوجود آمده در قوانین و مقررات تکواندو معلولین که سطح ورزشی و سطح معلولیت ورزشی را تعیین نمایند داشته و تأییدیه انرا دریافت نموده باشند.

- لباس و تجهیزات مبارز

مبارز میبایستی که لباس و تجهیزات مورد تأیید فدراسیون جهانی را تا انجایی که نقص عضو میباشد استفاده نمایند. در صورت نقص عضو استین های لباس نمیبایستی بیش از ۵ سانتیمتر پایتتر از عضو باشد .

۳- طبقه بندی اوزان تکواندو معلولین در رده مردان و زنان به شرح زیر میباشد:

اوزان مردان		اوزان زنان	
زیر ۶۱ کیلوگرم	نه بیشتر از ۶۱ کیلوگرم	زیر ۴۹ کیلوگرم	نه بیشتر از ۴۹ کیلوگرم
زیر ۷۵ کیلوگرم	بالای ۶۱ کیلوگرم نه بیش از ۷۵ کیلوگرم	زیر ۵۸ کیلوگرم	بالای ۵۸ کیلوگرم نه بیشتر از ۵۸ کیلوگرم
بالای کیلوگرم	بالای ۷۵ کیلوگرم	بالای ۵۸ کیلوگرم	بالای ۵۸ کیلوگرم

۴- زمان مسابقه

۱ - زمان مسابقه میبایستی در سه راند دو دقیقه ای با یک دقیقه استراحت بین راندها می باشد . در صورت تساوی در پایان راند سوم ، پس از یک دقیقه استراحت راند چهارم به مدت دو دقیقه و با قانون امتیاز طلایی اجرا خواهد شد بر اساس تصمیم نماینده فنی و برای همان مسابقات ، می توان زمان مسابقه را به سه راند یک دقیقه ای ، سه راند یک و نیم دقیقه ای و یا دو راند دو دقیقه ای بر اساس تصمیم نماینده فنی مسابقات تغییر داد. ضروریست نماینده فنی فدراسیون جهانی طبقه بندی و شرایط را قبل از تصمیم گیری دریافت نماید . زمان متفاوت مسابقه برای طبقه بندی متفاوت

۵- مناطق و تکنیکهای مجاز

۵-۱- تکنیکهای مجاز

تکنیک مشت ضربه مشت مستقیم بصورت کاملاً مشت گره شده. در صورتیکه مبارز نتواند با یک یا هر دو دست تکنیک مشت را اجرا نماید. نمیتواند امتیاز مشت را دریافت نماید.
تکنیک پا: اجرای تکنیک با تمامی قسمتهای زیر قوزک پا

۵-۲- مناطق مجاز

تنه: حمله با مشت و یا پا به تمامی قسمتهایی که توسط هوگو پوشیده شده مجاز میباشد. هر چند نماییستی به ناحیه ستون فقرات ضربه زد.
سر: ضربات به سر مجاز نمیشد

۵-۳- مناطق امتیاز گیری

تنه: منطقه ابی و قرمز روی محافظ تنه (هوگو)

۶- امتیاز مجاز

۶-۱- به تکنیک مجاز در ناحیه مجاز امتیاز گیری تنه که با قدرت کافی اجرا میگردد امتیاز تعلق میگیرد.

۶-۲- امتیازات قانونی به شرح زیر میباشد:

یک امتیاز (۱) برای تکنیک قانونی و مجاز پا بروی محافظ تنه
سه امتیاز (۳) برای تکنیک قانونی و چرخشی پا بروی محافظ تنه

۷- اعمال ممنوعه و خطاها

در صورت حمله غیر عمد به ناحیه سر کیونگو اعلام خواهد شد
در صورت حمله عمدی به صورت کامچوم اعلام خواهد شد.

۸- تعیین برتری

در صورت تساوی بعد از پایان راند چهارم (۴) امتیاز طلایی سرداور و داوران کنار با در نظر گرفتن و بر اساس سطح معلولیت برتری را تعیین مینمایند.

۹- تغییر سطح معلولیت ورزشی بعد از اولین حضور

۹-۱- چنانچه سطح معلولیت ورزشکار به سطح معلولیت بالاتر بعد از اولین حضور در مسابقات تغییر نماید. و تغییرات کمی در محدودیت حرکات وی با سایر مبارزینش مشاهده گردد. این تأثیری در ناعادلانه بودن و نتیجه گرفته شده توسط ورزشکار نخواهد داشت و کلاس معلولیت جدید پذیرفته نمیشود. این تغییر شامل کلاس معلولیت ورزشی نبوده و قابل قبول نمیشد.

۹-۲- تغییر به کلاس معلولیت ورزشی پایین تر

چنانچه سطح معلولیت ورزشکار به سطح معلولیت پایین تر بعد از اولین حضور در مسابقات تغییر نماید. و تغییرات بیشتری در محدودیت حرکات وی با سایر مبارزینش مشاهده گردد. در چنین شرایطی که ورزشکار مسابقه دهنده تغییرات زیادی در مسابقات داشته باشد. با توجه به اینکه این ورزشکار تغییری را در نتیجه مسابقات یا کسب مدالها نداشته باشد نتیجه حاصله همچنان قابل قبول خواهد بود.

۱۰- (فدراسیون جهانی تکواندو) برگزاری مسابقات جهانی تکواندو معلولین را بر اساس آخرین تغییرات دریافت شده از

فدراسیون جهانی تکواندو برگزاری مسابقات جهانی تکواندو معلولین انجام خواهد داد.

برگزاری مسابقات پارالمپیک بر اساس آخرین تغییرات صورت گرفته قوانین در مسابقات تکواندو در بازیهای پارالمپیک صورت خواهد پذیرفت.

این ماده جهت برگزاری مسابقات ناشنوایان تغییر داده شده . ماده ۲۳ قوانین فدراسیون جهانی .بمنظور تحت پوشش قرار دادن مواردی است که در قانون نیامده

۱-شرایط شرکت کنندگان

مبارزین بایستی دارای شرایط طبقه بندی قوانین و مقررات واساسنامه بوجود آمده در قوانین و مقررات تکواندو معلولین فدراسیون جهانی و سطح کلاس ناشنوایی که سطح ورزشی و سطح معلولیت ورزشی را تأیید مینماید باشند.

۲- اوزان مسابقات

طبقه بندی اوزان مسابقات المپیک توسط کمیته برگزاری مسابقات مشخص میگردد.

۳- (فدراسیون جهانی تکواندو) برگزاری مسابقات جهانی تکواندو ناشنوایان را بر اساس آخرین تغییرات دریافت شده از فدراسیون جهانی تکواندو برگزاری مسابقات جهانی تکواندو ناشنوایان انجام خواهد داد.

۱- رئیس فدراسیون جهانی تکواندو یا دبیر کل یا نماینده فنی می تواند از کمیته فوق العاده انضباطی درخواست تشکیل جلسه و اعلام نظر در مواردی که رفتار نامتناسب از سوی کوچ، بازیکن، مسئولین تیم یا هریک از اعضای فدراسیون کشوری صورت پذیرد اقدام نماید.

۲- کمیته فوق العاده رسیدگی به شکایات تمامی موضوعات را بررسی و نسبت به احضار قانونی شخص یا اشخاص برای تأییدیه آن موضوع اقدام خواهد نمود.

۳- کمیته فوق العاده رسیدگی به شکایات میبایست نسبت به شفاف نمودن تمامی موارد و تصمیم گیری انضباطی اقدام و نتیجه تصمیم گیری را بلافاصله به اطلاع عموم رسانیده و بصورت کتبی به همراه تمامی مدارک مربوطه به رئیس فدراسیون جهانی یا دبیر کل فدراسیون جهانی گزارش گردد.

۳-۱- میزان خطا مبارز بستگی به :

۳-۱-۱- سرپیچی از فرمان سرداور که شامل مقررات برای به پایان رساندن مسابقه میباشد اما محدود به عدم احترام به حریف یا عدم حضور در هنگام اعلام برنده نمی گردد.

۳-۱-۲- پرتاب کردن تجهیزات شخصی (کلاه ایمنی و دستکشها وغیره) و ابراز نارضایتی از تصمیمات

۳-۱-۳- عدم ترک محل مسابقه بعد از خاتمه بازی

۳-۱-۴- عدم ادامه بازی بعد از فرمان سرداور

۳-۱-۵- سرپیچی از فرامین و قوانین تعیین شده

۳-۱-۶- دستکاری در سیستم امتیازگیری سنسورها ویا هر قسمتی از سیستم امتیازگیری الکترونیکی

۳-۱-۷- هر نوع رفتار غیر ورزشی در طول مسابقه یا پرخاشگری و رفتار ناشایست به مسئولین برگزاری مسابقات

۳-۲- موارد اعمال و رفتاری نامناسب توسط کچ سرپرست تیم ویا هر یک از اعضای عضو فدراسیونهای کشورها :

۳-۲-۱- اعتراض ویا بحث بر خلاف تصمیمات مسئولین در طول راندها ویا بعد از راند

۳-۲-۲- بحث با داور و یا سایر مسئولین

۳-۲-۳- اعمال و یا رفتار ناشایست مسئولین. مبارزین ویا حریف مقابل در طول مسابقات

۳-۲-۴- تهییج تماشاچیان و یا انتشار شایعه دروغین

۳-۲-۵- رفتار ناشایست ورزشکاران در محوطه زمین مانند باقیماندن در کنار زمین بعد از بازی ویا امتناع از ادای احترام

۳-۲-۶- اعمال و رفتار ناشایست مانند پرتابکردن تجهیزات شخصی ویا تجهیزات مسابقات

۳-۲-۷- سرپیچی از دستورات مسئولین مسابقات برای ترک زمین بازی یا محوطه مسابقه

۳-۲-۸- اعتراض به هر شکل بر علیه مسئولین برگزاری

۳-۲-۹- هرگونه تلاش بر علیه خلاف قوانین مسابقات

۴- رفتار انضباطی : رفتار انضباطی صادر شده توسط کمیته رسیدگی به شکایات بر اساس میزان تخلف تعیین میگردد . و تنبیهات در بخشهای مختلف شامل :

۴-۱- عدم صلاحیت ورزشکار

۴-۲- اخطار و یا دستو عذر خواهی از مسئولین

۴-۳- عزل اعتبار

۴-۴- جلوگیری از ورود به محوطه مسابقه

- جلوگیری برای یک روز

- جلوگیری از ورود به محوطه در طول مسابقات

۴-۵- حذف نتیجه

- حذف نتایج مسابقه و تمامی موارد صلاحیت

- حذف امتیازات رنکینگ ثبت شده توسط فدراسیون جهانی

۴-۶- معلق کردن ورزشکار . کچو و یا هر یک از کادر تیم از فعالیتها توسط فدراسیون جهانی (شاملو..... سطح فعالیتها)

- تعلیق ۶ ماهه

- تعلیق ۱ ساله

- تعلیق ۲ ساله

- تعلیق ۳ ساله

- تعلیق ۴ ساله

۴-۷- محرومیت هر یک از اعضای فدراسیونهای (MNA) مورد تأیید فدراسیون جهانی یا کمیته تنبیهات مسابقات - در تمامی مسابقات

- در تمامی مسابقات در طول زمان تعیین شده (در طول ۴ سال)

۴-۸- پرداخت جریمه نقدی از ۱۰۰ تا ۵۰۰ دلار برای هر تخلف

۵- کمیته رسیدگی به شکایات میتواند به فدراسیون جهانی پیشنهاد دهد تا تنبیهات انضباطی بیشتری بر علیه اعضای درگیر در نظر گیرد اما این شامل محدودیت طول زمان محرومیت و محدودیت زمانی محرومیت و یا ماههای سپری شده نمیشد

۶- درخواست تنبیهات انضباطی توسط کمیته رسیدگی به شکایات بر اساس ماده ۶ اساسنامه فدراسیون جهانی در ائین نامه اختلاف تجزیه تحلیل تنبیهات انضباطی صورت خواهد پذیرفت

ماده ۲۵ : سایر مواردی که در قوانین نیامده است

۱- در صورتی که مسائلی پیش آید که در قوانین ذکر نشده ، به روش های زیر حل و فصل خواهند شد .

۱-۱- مسائلی که در ارتباط با مسابقه (موارد فنی مسابقه) پیش آیند از طریق شورای داوران همان مسابقه حل و فصل خواهند شد .

۱-۲- مسائلی از قبیل موارد فنی ، موارد مربوط به مسابقات و غیره ، که در رابطه با مسابقه خاصی نبوده و در مسابقات پیش آید ، توسط نماینده فنی حل و فصل خواهند شد .

علائم دست در داوری کیورگی

۱۳۹۳

Hand signal

2015

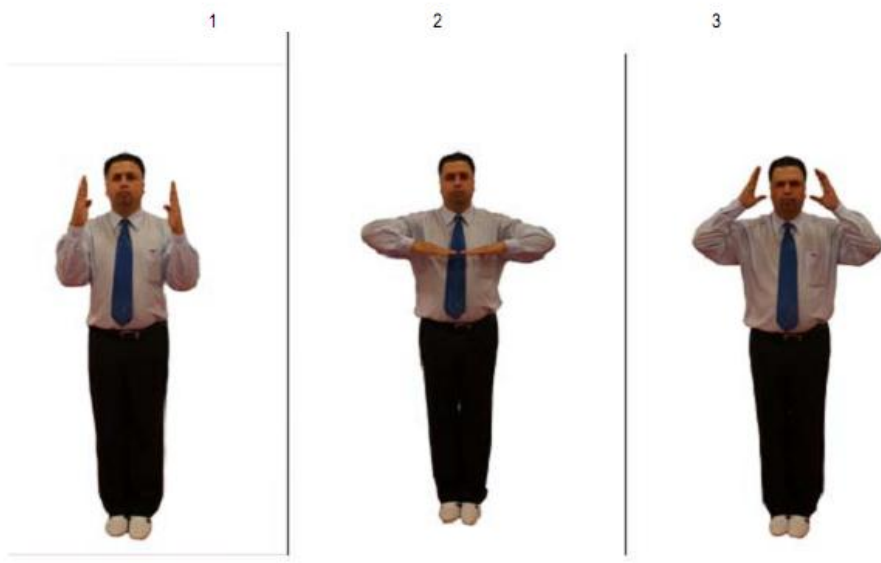

چاریوت / کیونگ ره / و گذاشتن کلاه روی سر

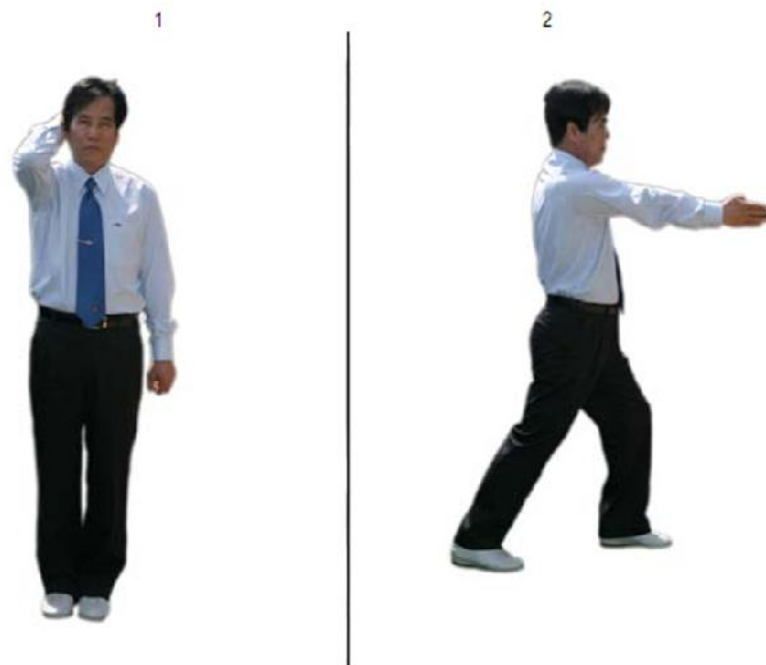

چومبی

1



2



شیجاک

앞 (Front)



옆 (Side)



کالیو / کومان



کی سوک

1



2



پایان راند

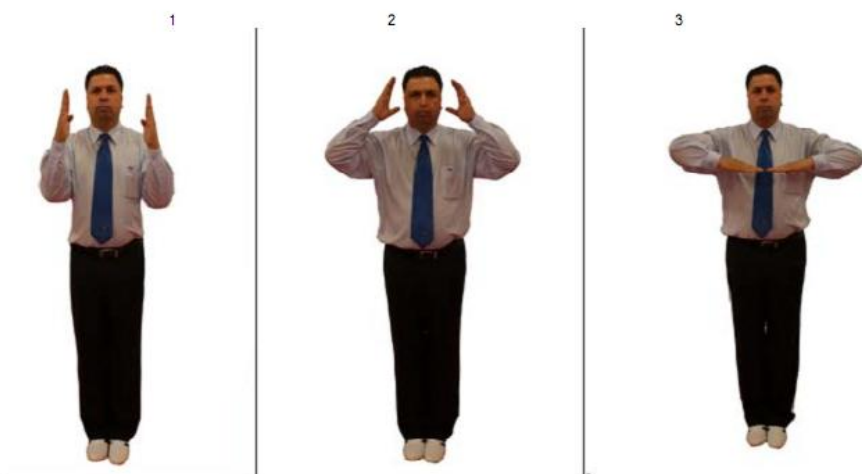

پایان مسابقه



اعلام برنده

1



1-1



2



اعلام ووسی کیوک



کیشی



شیکان

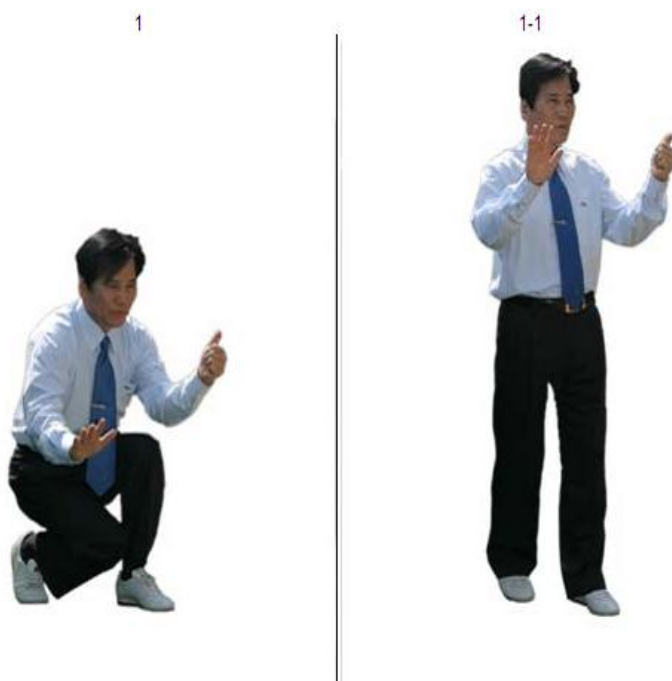

شمارش ناکدان ایستاده / نشسته

1



1-1



درخواست جمع شدن داوران در مسابقه

1



2



درخواست از گروه پزشکی جهت ورود به محوطه مسابقه



اعلام کیونگو

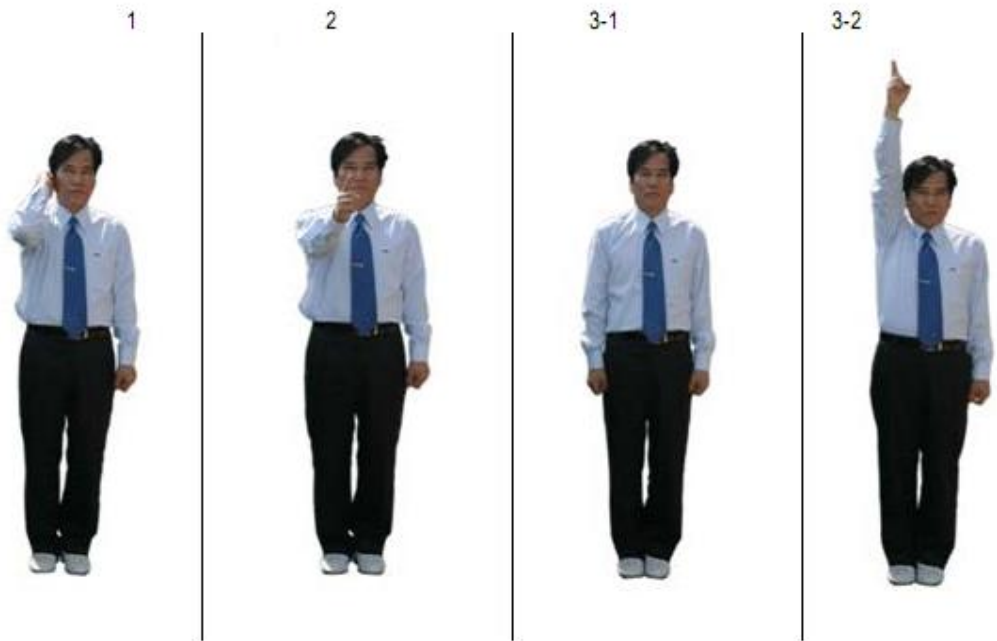

اعلام کامچوم



ابطال امتیاز ثبت شده



1-1



1-2



1-3



اعلام امتیاز بعد از تأیید ویدئو ژوری

1-1



1-2



1-3



1-4



1-5



ابطال امتیاز بعد از بازیابی ویدئو ژوری



1-3



1-4



اعلام کیونگو بعد از بازیینی ویدئو ژوری

1-1



1-2



1-3



1-4



1-5



1-6



ابطال کیونکو بعد از بازیابی ویدئو ژوری

1-1



1-2



1-3



1-4



اعلام کامچوم بعد از باز بینی ویدئو ژوری

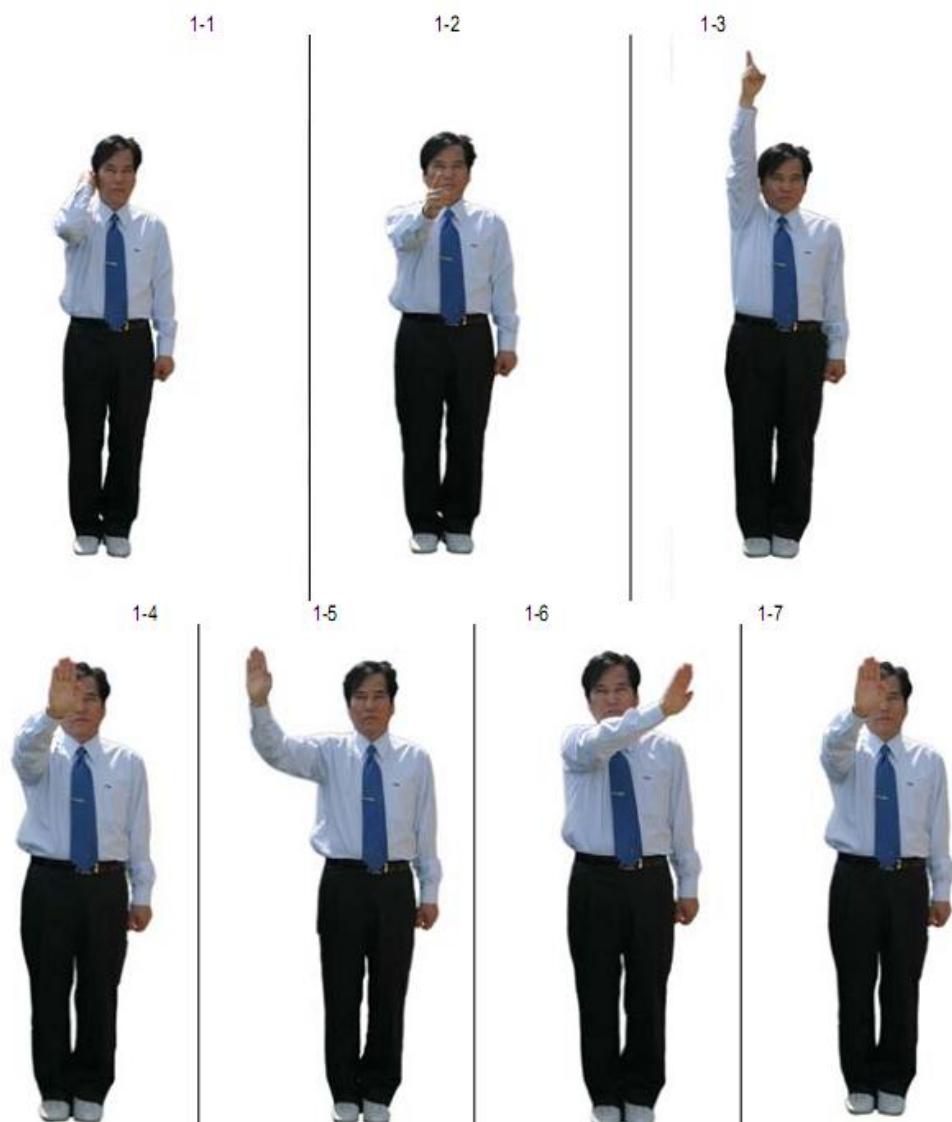

ابطال کامچوم بعد از باز بینی ویدئو ژوری



تقاضای مورد قبول واقع شده کچ بعد از بازیابی ویدئو ژوری



تقاضای رد شده کچ بعد از بازیابی ویدئو ژوری