

کتاب آموزش نرم افزار CorelDRAW X4



آموزش

CorelDRAW[®] X4

The Official Guide به زبان فارسی

- Maximize all the powerful features and tools
- Create logos, designs, brochures, and more for print and the Web
- Includes comprehensive coverage for new users and updated material for professionals

فصل اول

آشنایی با محیط و نوار ابزار ها در CorelDRAW X4

ناشر نسخه الکترونیک

Ketabnak.com

صفحه پیش فرض نرم افزار کورل مانند شکل زیر است .

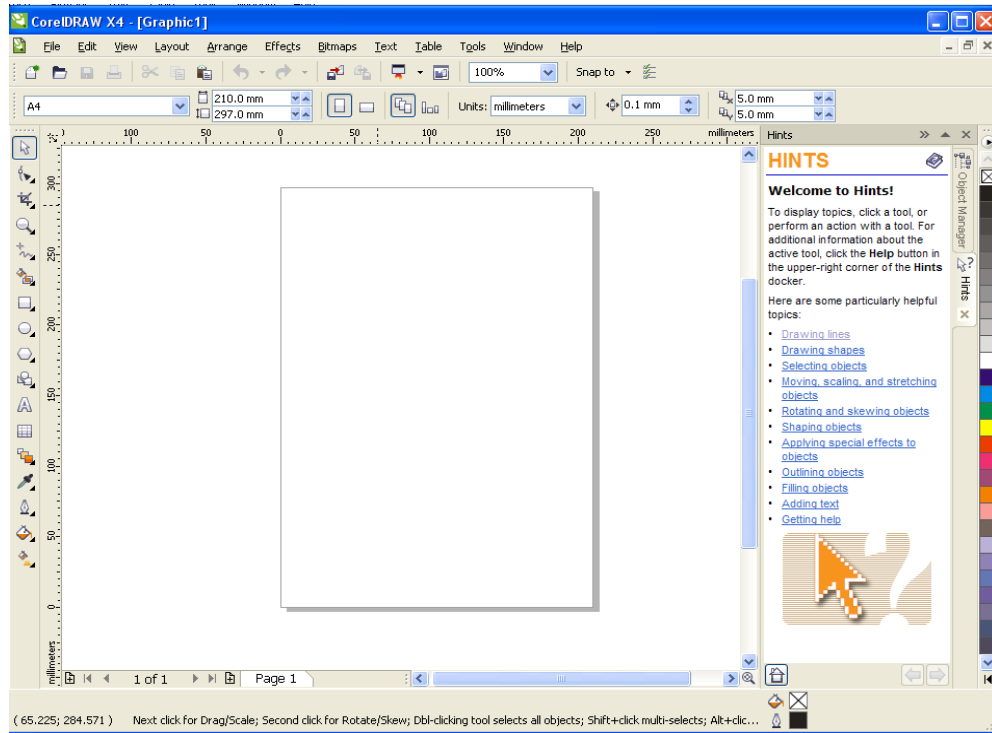

شکل 1- صفحه پیش فرض نرم افزار کورل

شما می توانید نوار ابزار هه را با توجه به سلیقه خودتان مرتب کنید
برای فعال یا غیر فعال کردن نوار ابزار ها در کورل بر روی قسمتی از Toolbar رایت کلیک
کرده و منویی مطابق شکل زیر باز می شود

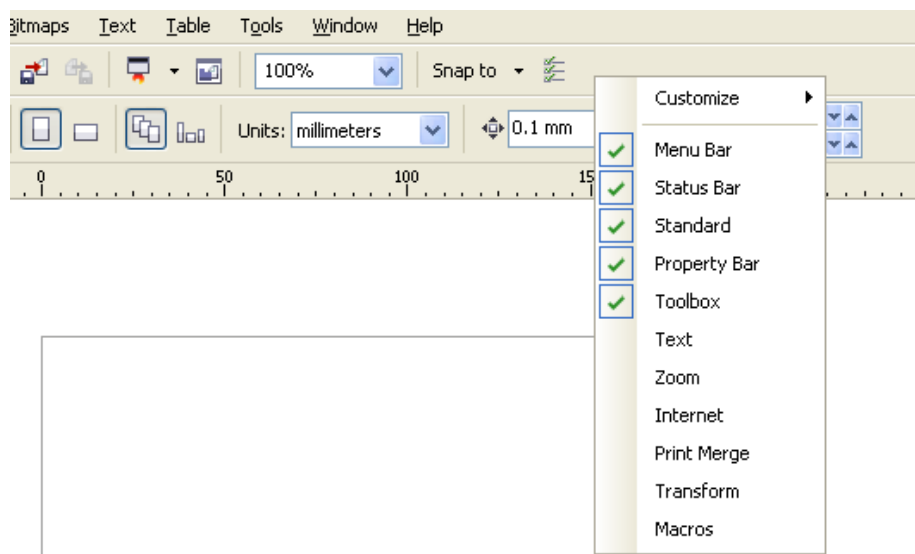

شکل 2-نوار ابزار ها

منوهای فعال با قرار گرفتن یک تیک سبز در سمت چپ آنها نمایش داده می شوند و برای فعال کردن یا غیر فعال کردن منوها کافیت بر روی آن ها کلیک کنیم .

همچنین می تونید این از منوی Windows سپس Toolbars را انتخاب کرده و با توجه به نیاز خوتان ان ها را فعال و یا غیر فعال کنید

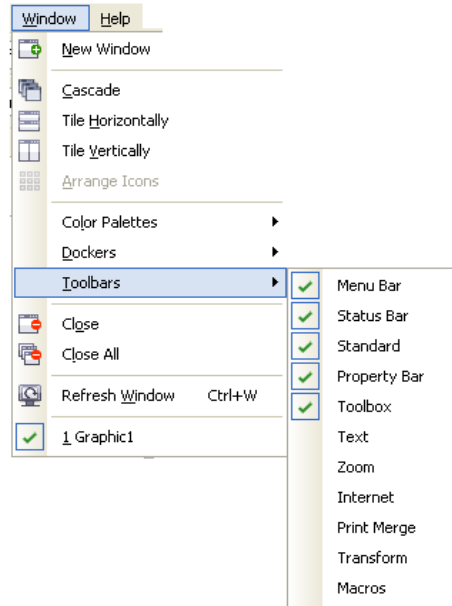

شکل 3-فعال کردن نوار ابزار ها بوسیله منوی Window

اگر چند صفحه رسم دارید می توانید آن ها را مرتب کنید. از منوی Window گزینه های Cascade, Tile Horizontally و Tile Vertically برای مرتب کردن پنجره ها به کار می رود.

ابزار های رسم در نوار ابزار Toolbox قرار دارد. Toolbox یا جعبه ابزار به طور پیش فرض در سمت چپ قرار دارد.



شکل 4-جعبه ابزار

Pick Tool اولین ابزار در Toolbox می باشد که برای انتخاب اشیا می باشد



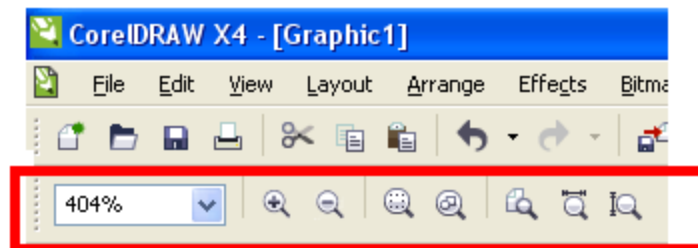

Zoomtool چهارمین ابزار در Toolbox می باشد به کمک این ابزار می توانید بزرگ نمایی و کوچک نمایی را انجام دهید
منوی شناور Zoomtool به صورت شکل زیر است





شکل 5- ابزارهای بزرگ نمایی

که به ترتیب به معرفی هر کدام از ابزارها می پردازیم .

 عمل بزرگ نمایی یا کوچک نمایی را به گونه ای تنظیم می کند تا کل ارتفاع صفحه در پنجره رسم جا شود

 عمل بزرگ نمایی یا کوچک نمایی را به گونه ای تنظیم می کند تا کل عرض صفحه در پنجره رسم جا شود

 این ابزار بزرگ نمایی را 100% کرده و پنجره رسم را به وسط صفحه نمایش منتقل می کند

 بزرگ نمایی یا کوچک نمایی به گونه ای صورت می گیرد که تمام شی های رسم شده در پنجره ترسیم نمایش داده شوند.

 بزرگ نمایی روی شی انتخاب شده صورت می گیرد . اگر شیئی را انتخاب نکرده باشید این ابزار غیر فعال خواهد بود

 این ابزار عمل کوچک نمایی را انجام می دهد

 این ابزار عمل کوچک نمایی را انجام می دهد

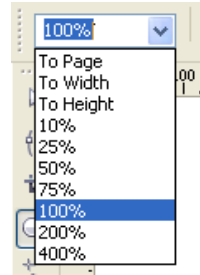

این فهرست کرکره ای سطح های مختلف زوم را نشان می دهد

شش گزینه اوی منوی منوی View انواع نما در کورل می باشند

نمای Simple Wireframe زمینه درونی نشان نمی دهد بلکه فقط مرز خارجی را نمایش می دهد. نمای Wireframe فقط مرز خارجی به همراه رنگ لایه را نمایش می دهد. نمای Draft زمینه های درونی Fountain بصورت یکنواخت نمایش داده می شوند به و زمینه های درونی Bitmap با استفاده از یک الگوی پیش فرض نمایش داده می شوند. نمای Normal همانند معنی واضح خود به صورت عادی نشان می دهد. نمای Enhanced یک نسخه از شیء ها ایجاد می کند که لبه آن ها به صور کامل صاف شده است. نمای Enhanced with Overprints دارای تمام قابلیت های Enhanced می باشد و همچنین یک شبیه سازی از ناحیه شیء هایی که در مانیتور و موقع چاپ روی هم افتاده اند را مشاهده خواهید کرد

ابزار Handtool در سمت راست ابزار Zoomtool قرار دارد برای تکان دادن صفحه از این ابزار استفاده می شود



رسم مستطیل به دو روش صورت می گیرد .

1- به وسیله ابزار Rectangle Tool صورت می گیرد

بعد از کلیک کردن روی روی این ابزار می توانیم مستطیل را رسم کنیم

نکته: با نگه داشتن کلید ctrl , مربع رسم خواهد شد .

نکته 2: با نگه داشتن shift مستطیل از مرکز به بیرون رسم خواهد شد

2- 3point Rectangle Tool بوسیله این ابزار مستطیل را بوسیله 3 نقطه رسم می کنیم

منوی شناور ابزار rectangle tool بصورت شکل زیر است



شکل-6-نوار ویژگی Rectangle Tool

تنظیم مکان مستطیل بر عهده این دو کادر خواهد بود. x در جهت افقی و y در جهت عمودی مکان مستطیل را تعیین می کند

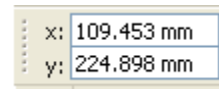

این دو کادر اندازه مستطیل را تعیین کنید

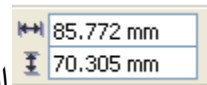

تعیین اندازه مستطیل بر اساس درصد. اگر علامت قفل سمت چپ کادر فعال باشد با تغییر عدد یکی از کادرها کادر دیگری هم تغییر می کند

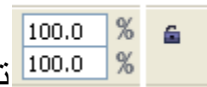

این کادر درجه چرخش را مشخص می کند.

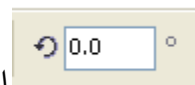

بوسیله این دو ابزار مستطیل را به صورت افقی یا عمودی برعکس می کنیم.



این ابزار برای گرد کردن گوشه های مستطیل به کار می رود. اگر علامت قفل سمت چپ کادر فعال باشد با تغییر یکی از کادرها، کادرهای دیگر هم تغییر می کنند.

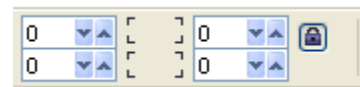

بررسی این گزینه را به فصل متن موكول می كنیم



این گزینه برای تعیین ضخامت خط دور مستطیل به کار می رود.

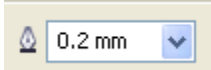

دوگزینه این قسمت مستطیل را به جلوی لایه یا عقب لایه هدایت می کند

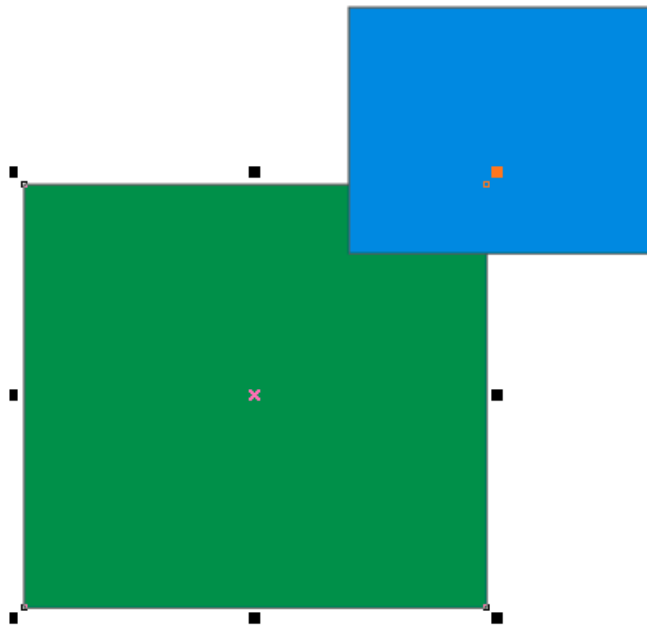
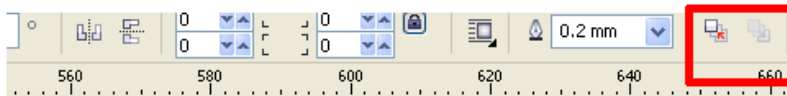

شکل 7-مربع سبز در زیر مربع آبی قرار داد که با استفاده از گزینه های گفته شده جای آن ها تغییر پیدا می کند

با رسم دو مستطیل و انتخاب گزینه های نام برده با طرز کار آن ها آشنا شوید .

Convert To Curve :  این گزینه هم مستطیل را تبدیل به منحنی می کند (طرز کار منحنی ها بماند برای فصل ویرایش)



برای رسم بیضی از ابزار Ellipse Tool استفاده می کنیم

روش اول با کلیک کردن روی ابزار Ellipse Tool

روش دوم با نگه داشتن کلید ماوس روی ابزار Ellipse tool ابزار 3d Point Ellipse Tool ظاهر می شود که بیضی را در 3 نقطه رسم می کند.

نکته 1: با استفاده از کلید ctrl دایره رسم خواهد شد

نکته 2: با نگه داشتن کلید shift بیضی از مرکز به سمت بیرون رسم خواهد شد

هنگامی ابزار رسم بیضی را انتخاب می کنید منوی شناور این ابزار مانند شکل زیر خواهد بود

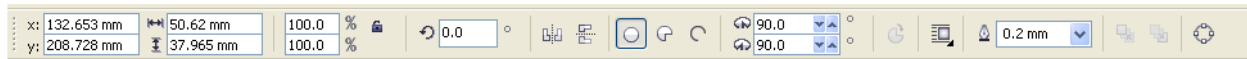

برای اینکه مطالب قبلی را دوباره تکرار نکنیم فقط به توضیح مطالبی در این منوی شناور می پردازیم که در توضیحات قبلی به آن ها اشاره است.

بوسیله این کادر می توانید بیضی یا دایره را تبدیل به کمان

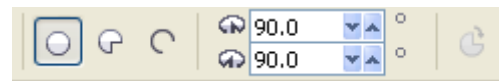

یا قاچ دایره کنید

بدین صورت که با ناتخاب هر یک از گزینه ها و وارد کردن عدد در کادر های سمت راست بیضی یا دایره تبدیل به کمان یا قاچ دایره خواهند شد .

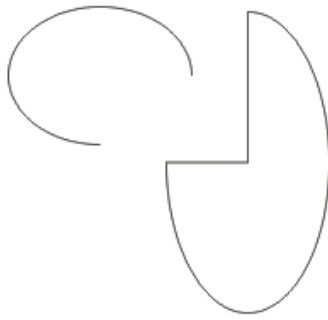

شکل-8-قاچ هایی از بیضی

گزینه آخر چرخش بریدن دایره یا بیضی را به ساعت گرد یا پاد ساعت گرد تبدیل می کند



برای رسم چند ضلعی ها از ابزارهای زیر استفاده می کنیم



Polygon Tool : رسم چند ضلعی که تعداد اضلاع پیش فرض آن 5 ضلع می باشد . شما

می توانید تعداد اضلاع بیشتر یا کمتر کنید



شکل-9-تعیین تعداد اضلاع برای چند ضلعی ها

نکته : تعداد کمترین اضلاع 3ضلع و بیشترین تعداد اضلاع 500 ضلع می باشد .

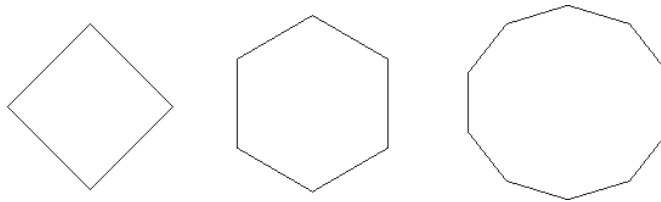

شکل 10-چند ضلعی های متفاوت

ابزار Star Tool برای رسم ستاره مورد استفاده قرار می گیرد .

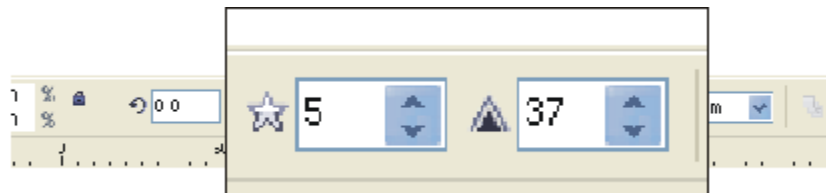

شکل 11-تعیین تعداد اضلاع و تیزی ستاره

کادر متنی سمت چپ برای تنظیم تعداد اضلاع ستاره و کادر متنی سمت راست تیز بودن پره های ستاره را تنظیم می کند

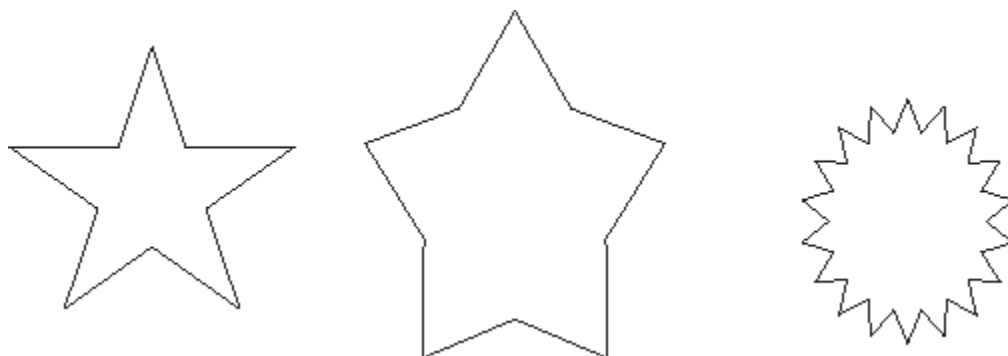

شکل 12-ستاره های متفاوت

ابزار بعدی **Complex Star Tool** که رسم ستاره های پیچیده است که در سمت راست **Star Tool** قرار دارد .

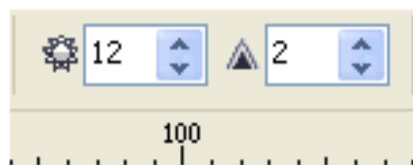

این کادر هم تنظیماتی شبیه به **star tool** دارد به این ترتیب که کادر متنی سمت چپ برای تنظیم تعداد اضلاع ستاره و کادر متنی سمت راست نیز بودن پره های ستاره را تنظیم می کند

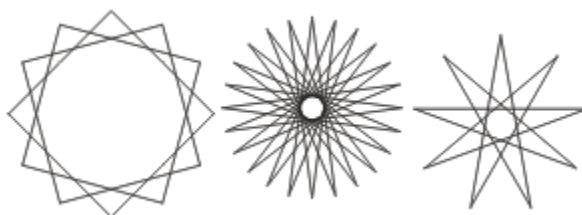

شکل 13-ستاره های پیچیده مختلف

نمونه های رسم شده با ابزار Star Tool

ابزار  Graph Paper Tool ابزار بعدی است. این ابزار در سمت راست ابزار Complex Star Tool قرار دارد .

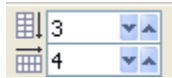

بوسیله این ابزار تعداد سطرها و ستون هایی که می خواهید رسم کنید در کادر متنی تعیین کنید . دقت کنید که حداکثر تعداد سطرها و ستون ها 99 می باشد.

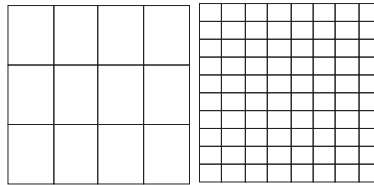

منوی شناور ابزار Graph Paper Tool را در زیر مشاهده می کنید



شکل 14-نوار ویژگی Graph Paper Tool

به نکاتی اشاره می کنیم که تا کنون به آنها اشاره ای نشده است

این گزینه برای تعیین رنگ پس زمینه جدول به کار می رود.

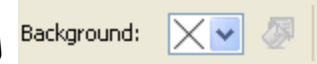

با انتخاب گزینه edit fill کادر Uniform Fill باز می شود که می توانید رنگ را در این کادر انتخاب کنید . با انتخاب این کادر با رنگ های بیشتری مواجه خواهید شد.

border تعیین می کند که کدام یک از خط ها ضخیم تر شوند



سپس مقدار این ضخامت را در منوی کشویی سمت راست تعیین خواهید کرد. انتخاب رنگ هم در منوی بعدی مشاهده می کنید

با انتخاب گزینه Outline Pen Dialog کادر محاوره ای Outline Pen باز می شود که در این کادر می توانید نوع خط را تعیین کنید.

با انتخاب ای گزینه کادری در زیر آن باز می شود.

Options ▾

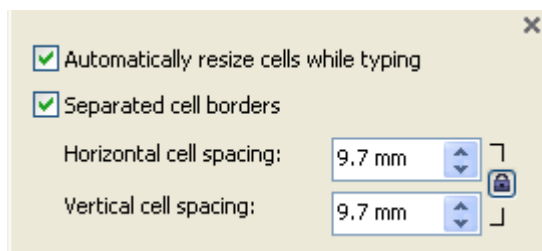

Automatically resize cells while typing : اگر این گزینه را تیک بزنیید هنگامی که در جدول در حال تایپ کردن می باشید اگر اندازه حروف را بزرگتر کنید یا اینکه بیش از ظرفیت خانه جدول تایپ کنید اندازه خانه ای که در حال تایپ کردن در آن هستید بزرگتر خواهد شد.

با تیک زدن گزینه separated cell borders خانه های جدول را می توانیم از خود جدول تفکیک کنیم

Horizontal cell spacing تعیین فاصله افقی بین خانه های جدول

Vertical cell spacing تعیین فاصله عمودی بین خانه های جدول

ساخت جدول

برای ساختن جدول به منوی Table رفته سپس گزینه Create New Table را انتخاب کنید. کادر نمایان شده حاوی یکسری اطلاعاتی می باشد که با تعیین کردن آن ها سپس زدن OK جدول ساخته می شود

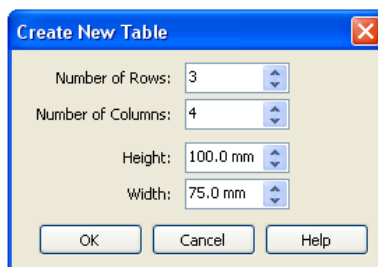

کادر اول برای تعیین تعداد سطر ها . کادر دوم برای تعیین تعداد ستون ها و کادر سوم و چهارم هم برای تعیین ارتفاع و عرض جدول به می روند

همچنین شما می توانید به جدول ساخته شده ستون یا سطر ی را اضافه کنید.

احتمالا بعضب وقت ها با دستکاری سطر و ستون های جدول ظاهر جدول شما به هم می ریزد شما می توانید با انتخاب کردن جدول سپس راست کلیک کردن روی آن گزینه **Distribute** و زیر منوی های **Rows Evenly** برای منظم کردن سطر ها و **Columns Evenly** برای منظم کردن ستون ها به کار می روند.

برای حذف سطر , ستون جدول ابتدا بایستی سطر یا ستون مورد نظر خود را انتخاب کنید سپس با راست کلیک کردن و انتخاب گزینه **Delete** سطر یا ستون مورد نظر خود را انتخاب کنید . گزینه آخر برای حذف جدول به کار می رود

جدول ساخته توانایی افزایش یا کاهش را به راحتی دارد . روی جدول راست کلیک کنید سپس گزینه **Insert** را انتخاب کنید . **Row Above** و **Row Below** برای درج ستون در زیر یا بالای ستون انتخابی به کار می روند. گزینه های **Columns Left** و **Columns Right** برای درج ستون به چپ یا راست منطقه انتخابی به کار می روند. با انتخاب گزینه **Insert Rows** یک کادر برای شما باز می شود که تعداد ستون هایی را که می خواهید اضافه کنید را در آن تایپ کرده سپس بوسیله دکمه های رادیویی زیر تعیین کنید که آیا می خواهید ستون یا ستون های اضافه شده در زیر منطقه انتخابی یا بالای آن اضافه شوند.

انتخاب **Insert Columns** هم یک کادر برای شما باز می کند که دکمه های رادیویی در زیر امکان اضافه کردن ستون ها به چپ یا راست را فراهم می کنند

نکته : مسیر گفته شده از منوی **Table** هم قابل انتخاب می باشند

ابزار  **spiral tool** برای رسم منحنی های مارپیچ ار آن استفاده می شود . این ابزار در سمت راست ابزار **graph paper tool** قرار دارد.

دو نوع مارپیچ وجود دارد مارپیچ های لگاریتمی و مارپیچ های متقارن

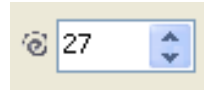

تعداد دورهای مارپیچ در این کادر تعیین می شود

همچنین برای تعیین نوع مارپیچ از گزینه زیر استفاده می شود



و همچنین برای اینکه مقدار باز شدن مارپیچ لگاریتمی را تعیین کنیم از دکمه کشویی سمت راست آن استفاده می کنیم .



شکل های آماده

perfect shape flyout را

برای استفاده از این ابزار ابتدا باستی ابتدا یکی از گزینه های انتخاب کرده و با توجه به نیاز شکل مورد نظر را انتخاب کنید

دسته بندی اشیا به این ترتیب می باشد



basic shape : شکل های ابتدایی



arrow shapes : شکل های پیکان



flowcharts shapes: شکل های مورد نیاز برای ایجاد یک فلوچارت

banner shapes : شکله های بنر



callout shapes : شکل های خبری



با کلیک کردن روی لوزی های آبی , قرمز و سبز و کشیدن می تونید تغییراتی را در شکل ها ایجاد کنید.



ابزار freehand tool برای کشیدن خط به کار می رود



ابزار Bezier tool طرز کار این ابزار بدین صورت می باشد با اتصال نقاط به یکدیگر خط ها را ایجاد کنید . ممکن است با کار کردن با این ابزار کمی مشکل داشته باشید خصوصا افراد مبتدی. این ابزار در سمت راست freehand tool قرار دارد . که با نگه داشتن کلید ماوس روی freehand tool ظاهر می شود.



End Arrowhead :

3 منوی کشویی به ترتیب از راست به چپ :



Selector این گزینه برای تعیین شکل انتهای خط

Outline Style Selector برای تعیین نوع خط

Start Arrowhead Selector این گزینه برای تعیین شکل ابتدای خط

ابزار artistic media که با نگه داشتن کلید ماوس روی ابزار freehand tool ظاهر



می شود که در سمت راست ابزار Bezier tool قرار دارد .

Auto-Close Curve این گزینه برای بستن یک خط باز به کار می رود .



این ابزار شامل 5 ابزار می باشد :



1-- ابزار preset

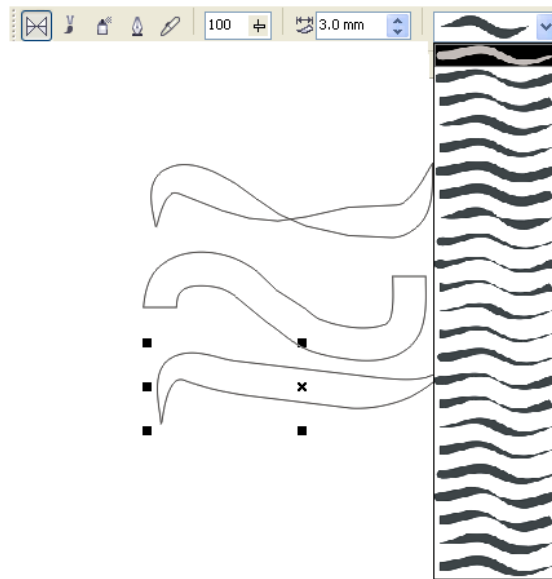

شکل 15- ابزار preset

توسط کادر متنی artistic media tool width زخامت شکل مشخص می شود 

عدد درون کادر freehand smoothing میزان صاف بودن شکل را تعیین می کند 

نکته : تنظیمات کادر متنی artistic media tool width و freehand smoothing برای همه گزینه های curve flyout یکسان می باشد

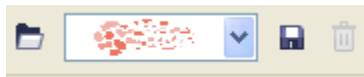

شما می توانید قلموهای ساخته شده توسط خود را ذخیره کنید ، قلمو های لیست

را پاک کنید یا قلمو های ذخیره شده روی هارد را به محسط برنامه کورل بیاورید

2- ابزار brush

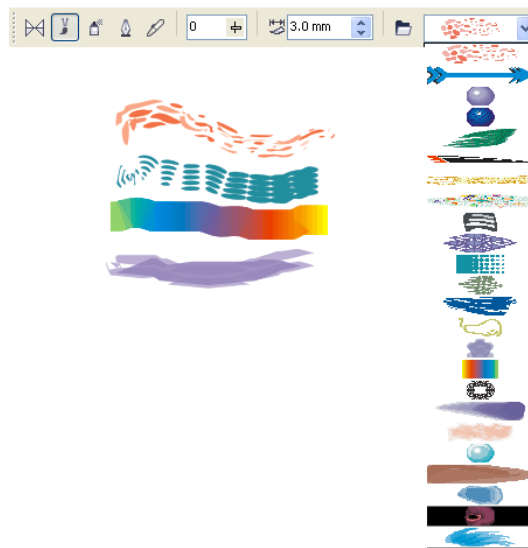

شکل 16- ابزار Brush

تنظیمات artistic media tool width و freehand smoothing همانند ابزار preset می باشد

3-ابزار sprayer

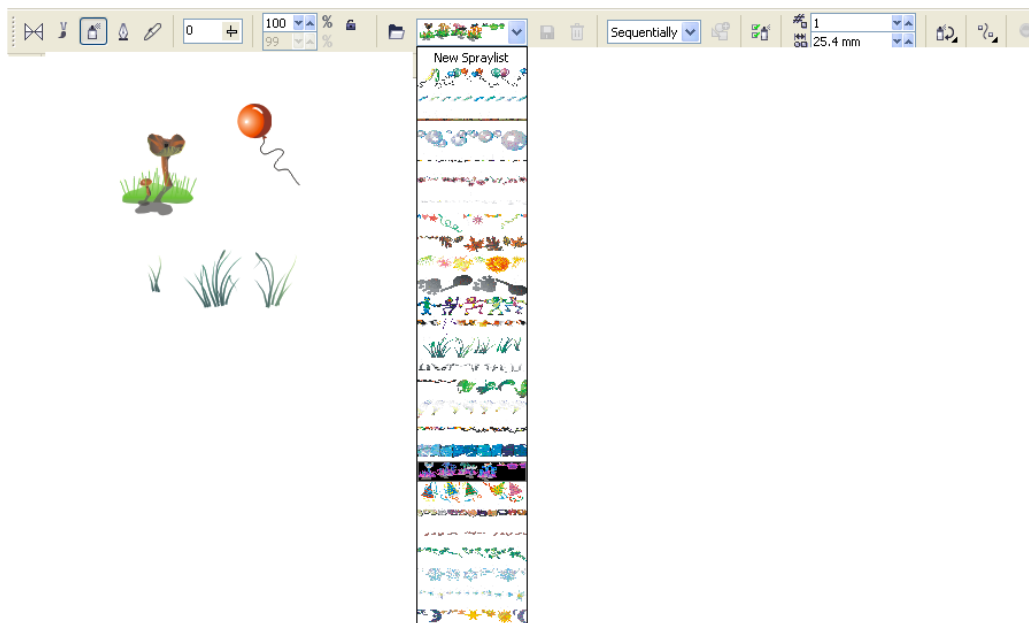

شکل 17-ابزار sprayer

عدد درون کادر freehand smoothing میزان صاف بودن شکل را تعیین می کند

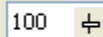

بوسیله این کادر بزرگی و کوچکی شکل را تعیین می کنیم



اگر قفل سمت چپ کادر فعال باشد چنانچه عدد را در کادر بالا تغییر دهیم کادر پایین هم تغییر مقدار می دهد اما اگر قفل را غیر فعال کنیم هر یک از کادر ها جداگانه تغییر می کنند



توضیحات این قسمت مانند ابزار قبلی می باشد

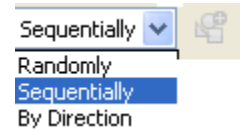

گزینه های مربوط به ترتیب ظاهر شدن شکل ها هم در این کادر قرار دارد که گزینه randomly به صورت تصادفی ، sequentially به صورت ترتیبی یعنی شکل اول شکل دوم به ترتیب تا آخر و by direction بر اساس خط رسم شده اشیا ظاهر می شوند. دکمه سمت چپ که add to spraylist نام دارد اسپرهای ساخته شده را به لیست اسپری ها اضافه می کند. برای دیدن اسپر ساخته شده خود به لیست اسپری ها مراجعه کرده و آخرین گزینه اسپری ساخته شده توسط شما می باشد.

با کلیک کردن بر روی Spraylist Dialog کادر محاوره ای Create Playlist باز می شود

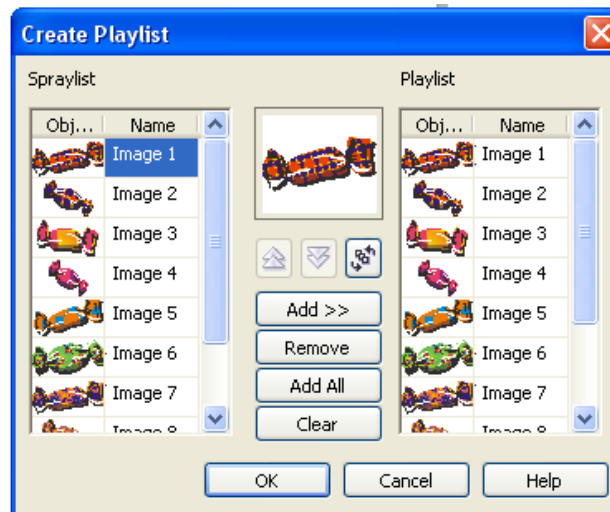

شکل 18- کادر Create Playlist

در این کادر می توانید کار هایی از قبیل Add Remove و Clear کردن شکل ها کنید و همچنین جا به جا کردن ترتیب قرار گرفتن شکل ها

تعداد شکل ها در یک خط و همچنین تکرار آن ها توسط این کادر کنترل می شود

Rotation برای چرخاندن شکل به کار می رود

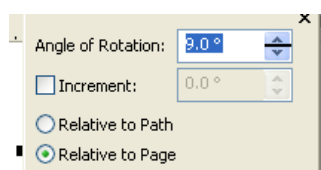

گزینه Use offset برای جا به جا سازی به کار می رود

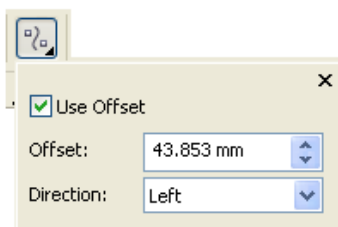

گزینه Reset Value برای بازگرداندن تنظیمات به حالت اولیه به کار می رود.

4- ابزار calligraphic شکل هایی را رسم می کند که قابل پر شدن باشند

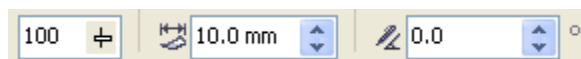
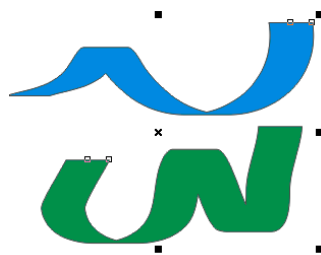

کادر Freehand Smoothing برای صاف کردن شکل رسم شده به کار می رود.

Artistic Media Tool Width برای تعیین ضخامت شکل به کار می رود.

Calligraphic Angle هم برای تعیین زاویه چرخش به کار می رود.

5-ابزار pressure

این ابزار خطوطی را که قابل پر شدن هستند رسم می کند در هنگام کار با این ابزار اگر در حین رسم کلید بالا (کلید های جهتی) را فشار دهید خط کلفت شده و بر عکس اگر کلید پایین را نگه دارید خط نازک می شود



ابزار pen tool

این ابزار برای رسم خطوط می باشد. شبیه ابزار pen در photoshop می باشد این ابزار در سمت راست artistic tool قرار دارد.



ابزار polyline

این ابزار هم برای رسم خطوط می باشد که برای رسم آخرین خط در این ابزار دابل کلیک می کنیم. این ابزار در سمت راست pen tool قرار دارد.



ابزار 3point curve tool یک نیم دایره را در سه نقطه رسم می کند.



ابزار interactive connector line برای ربط دادن اشیا به همدیگر مورد استفاده قرار می گیرد. این ابزار در سمت راست 3point curve tool قرار دارد

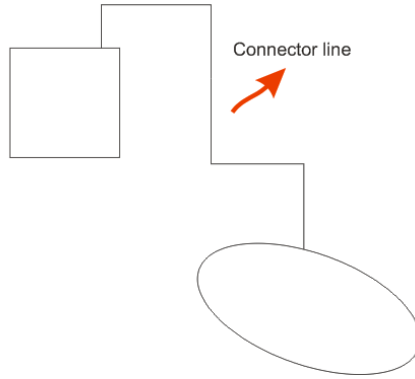

شکل 19-ابزار connector line



ابزار Dimension Tool این ابزار برای اندازه گیری اندازه ها و زاویه ها مورد استفاده قرار می گیرد.

هر گاه این ابزار را انتخاب کنید منوی شناور بدین صورت خواهد بود



شکل 20-نوار ویژگی

سبک های مختلف اعداد در فهرست کرکره ای Dimension Style نمایش داده می شوند.

کادر کرکره ای Dimension Precision تعداد نقاط اعشار و واحد های اندازه گیری شده را تعیین می کند.

کادر Dimension Units دارای واحد های برای اندازه گیری اشیای مورد نظر است.

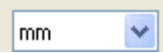

با فعال کردن دکمه Show Units for Dimension متن مربوط به واحد ها در کنار آن به نمایش گذاشته می شود.



بوسیله کادرهای Prefix و Suffix یک پیشوند و پسوند به متن همراه خطوط دارای ابعاد اضافه کنید.

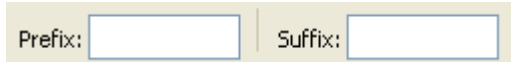

اگر دکمه Dynamic Dimensioning را فعال کنید هنگامی که اندازه شیء را تغییر دهید اندازه گیری هم تغییر می کند.

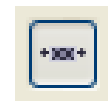

کادر کرکره ای Text Position Drop Down نحوه قرار گرفتن متن را مشخص می کند.

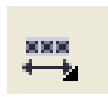

ابزار smart drawing tool بوسیله این ابزار یک شکل دایره تقریبی را با ماوس می کشیم سپس بعد از چند ثانیه شکل پرداخته تری بدست می آید. این ابزار در سمت راست ابزار smart fill tool قرار دارد ابزار smart fill tool در toolbox ششمین ابزار است که با نگه داشتن کلیک روی smart fill color ابزار smart drawing نمایان می شود

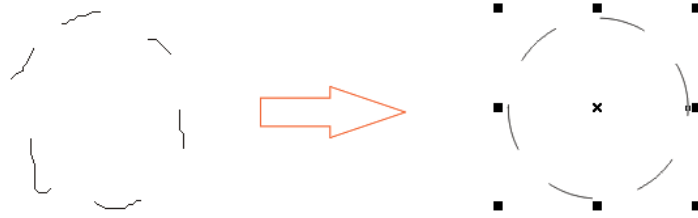

شکل 21-ابزار smart drawing

هنگامی این ابزار را انتخاب کرده باشید نوار ویژگی مانند شکل زیر است

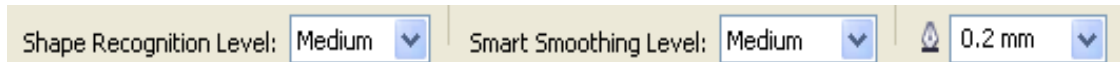

کادر Shape Recognition Level میزان شناسایی شکل را مشخص می کند که در چه حد باشد.

کادر Smart Smoothing Level میزان صاف کردن شکل را انجام دهید .

و کادر Select an Outline width or type in a new width میزان ضخیم بودن خط دور شیء را تعیین می کند

فصل دوم

آشنایی با ابزارها

ابزار های ویرایش در CoreDRAW

در این فصل به ویرایش شیء ها در CoreDRAW می پردازیم.

شما برای اینکه شیء را ویرایش کنید باستی ابتدا آنها انتخاب کنید. بوسیله ابزار Pick Tool و با کلیک کردن روی آن شیء مورد نظر انتخاب می شود.

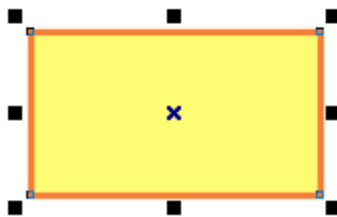

مربع های دور مستطیل هر کدام برای تغییر اندازه مستطیل به کار می روند . اگر بار دیگر روی مستطیل کلیک کنید شکل آن شبیه شکل زیر می شود. ضربدر وسط شیء مرکز شیء را نشان می دهد

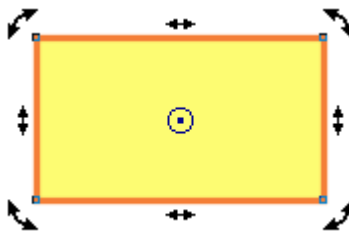

مربع ها تبدیل به فلش های دوسری شده اند. اگر فلش های کنار مستطیل را دستکاری کنید مستطیل تغییر شکل می دهد . اما اگر فلش های گوشه ها مستطیل را دستکاری کنید مستطیل دوران داده خواهد شد. ضربدر وسط شیء تبدیل به دایره شده است . شما می توانید دایره وسط شیء را به هر کجا که خواستید جا به جا کنید سپس آن نقطه مرکز دوران به حساب می آید و دوران شکل حول آن نقطه صورت می گیرد.

اگر شیئی زیر شیء دیگر قرار گرفته بود و ما قصد انتخاب کردن شیء زیرین را داشتیم چگونه شیء زیرین را نتخاب کنیم؟ با یک مثال روش کار را توضیح می دهم.

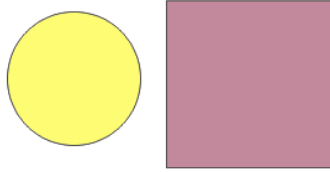

ابتدا مربع را روی دایره قرار می دهیم

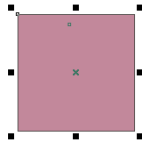

حال قصد انتخاب دایره را داریم با نگه داشتن کلید Alt و کلیک کردن روی مربع (جایی را کلیک کنید که احتمال می دهید دایره در آن جا قرار گرفته باشد) دایره انتخاب خواهد شد.

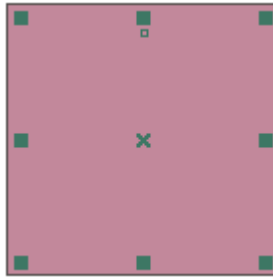

شکل 1- دایره انتخاب شدن در زیر مربع

در شکل زیر ما قصد انتخاب کردن مربع و مستطیل را داریم .

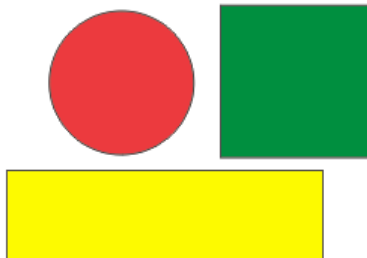

اگر امتحان کرده باشید در شرایط عادی امکان انتخاب کردن مربع و مستطیل وجود ندارد. برای حل این مشکل ابتدا روی مربع را انتخاب کنید سپس کلید Shift را نگه داشته و روی مستطیل کلیک کنید در حال حاضر شما مربع و مستطیل را انتخاب کرده اید اگر بدون نگه داشتن کلید Shift روی دایره کلیک کنید مربع و مستطیل از حالت انتخاب خارج می شوند.

اینک مربع , مستطیل و دایره انتخاب کنید با فشردن کلید Shift و کلیک کردن روی دایره , دایره از حالت انتخاب خارج خواهد شد.

اگر می خواهید دایره را به مکان دیگری انتقال دهید باید با کلیک کردن روی ضربدر وسط مستطیل و سپس کشیدن آن به مکان مورد نظر این کار را انجام دهید

شما می توانید از طریق منوی Edit و یا راست کلیک کردن روی شیء مورد نظر آن را Cut , Copy و paste کنید. اگر از کارتان راضی نبودید و خواستید به عقب برگردید می توانید از کلید های Ctrl+Z یا از طریق منوی Edit گزینه Undo یا اینکه بر روی دکمه Undo در نوار ابزار استفاده کنید . Ctrl+Shift+Z و منوی Edit سپس Redo و دکمه Redo در نوار ابزار عکس گزینه های Undo می باشند.

از سه طریق می توانید یک شیء را حذف کنید : 1- روی شکل مورد نظر راست کلیک کنید و گزینه Delete را برگزینید

2- از منوی Edit سپس گزینه Delete

3- دکمه Delete را بر روی صفحه کلید بفشارید

اگر خواستید یک کار را پشت سر هم انجام دهید از کلید ترکیبی Ctrl+R استفاده کنید

کلید ترکیبی Ctrl+D کار دستور Duplicate را برای شما انجام می دهد خود این دستور از در منوی Edit قرار دارد.

از طریق منوی Arrange و سپس گزینه Group یا کلید ترکیبی Ctrl+G می توانید چند شیء را تبدیل به گروه کنید. احتمالاً بعضی وقت ها از گروه کردن پشیمان می شوید در این از منوی Arrange گزینه Ungroup یا از کلید ترکیبی Ctrl+u کمک بگیرید

Combine کردن اشیا از طریق منوی Arrange فعال می شود همچنین می توانید از کلید ترکیبی Ctrl+L استفاده کنید . اگر از Combine کردن هم پشیمان شدید از منوی Arrange گزینه Break Apart یا کلید ترکیبی Ctrl+K استفاده کنید.

به شکل زیر توجه کنید



مربع بر روی دایره قرار دارد حال اگر بخواهیم جای آن ها بر روی یکدیگر تغییر دهیم از منوی Arrange سپس گزینه Order و با توجه به کاری که می خواهید انجام دهید گزینه مورد نظر خود را انتخاب کنید. این لیست را می توانید از راست کلیک کردن روی شکل مورد نظر سپس Order را انتخاب کنید

هنگامی که ابزار FreeHand را انتخاب می کنید و یک خط با آن رسم می کنید نوار ویژگی این انتخاب را برای شما فراهم می کنید



شکل 2-گزینه های ویرایش Outline

در شکل بالا قسمتی از نوار ویژگی را می بینید که بوسیله یک مستطیل دور آن خط کشیده شده است کادرهای سمت چپ و راست گزینه های Outline می باشند

با رفتن به منوی شناور Outline Flyout و انتخاب گزینه Outline کادر Outline Pen برای شما باز می شود.

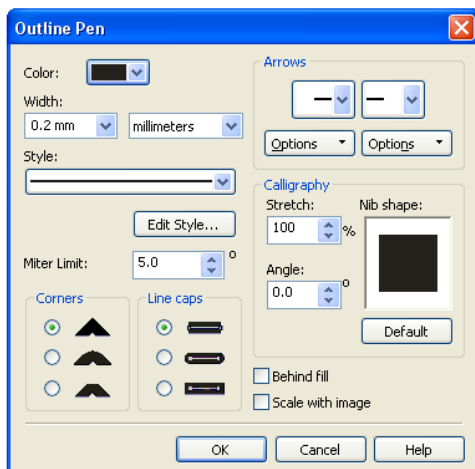

شکل-3 کادر Outline Pen

گزینه Color برای انتخاب رنگ به کار می رود. در کادر Width زخامت خط تعیین می شود که بوسیله کادر سمت راست آن می توانید واحد اندازه گیری را مشخص کنید. در کادر Style مدل خط تعیین می شود. با کلیک زدن روی دکمه Edit Style می توانید خط مورد نظر خود را ویرایش کنید. اگر مقدار کادر Miter limit را بالا در نظر بگیرید گوشه ها تیز و اگر مقدار کمی برای آن در نظر بگیرید گوشه ها نرم می شود. در قسمت Corner مدل های مختلف گوشه ها را مشاهده می کنید و در قسمت Line Caps مدل های مختلف در انتها خط را مشاهده می کنید.

در قسمت Arrow دو کادر مشاهده می کنید که قسمت سمت چپ برای تعیین فلش سمت چپ خط و قسمت سمت راست هم برای تعیین فلش سمت راست خط به کار می روند. با کلیک کردن روی دکمه Options شما می توانید فلش ها را خودتان ویرایش کنید. در قسمت Calligraphy کادر Stretch میزان کشیدگی خط و Angle زاویه چرخش را تعیین می کند. با کلیک کردن روی دکمه Default تنظیمات اعمال شده به حالت پیش فرض باز می گردد. اگر کادر Behind Fill را علامت بزنید نصف مرز خارجی شیء زیر شیء قرار می گیرد و کادر Scale with image را علامت بزنید هنگام تغییر اندازه شکل اندازه مرز خارجی هم تغییر می کند

ابزار shape tool

این ابزار برای ویرایش اشیا به کار می رود بهتر است ساده تر بیان کنم که این ابزار برای ویرایش یک منحنی به کار می رود حال این سوال پیش می آید که منحنی چیست؟

خوب برای جواب دادن به این سوال یک مثال می زنم

یک مستطیل رسم کنید سپس ابزار `shape tool` که دومین ابزار در `toolbox` می باشد را انتخاب کنید شکل بدست آمده شبیه شکل زیر خواهد بود



به راس های مستطیل توجه کنید . در این حالت اگر شما اقدام به ویرایش مستطیل کنید تنها می توانید مستطیل را شبیه به بیضی کنید . اما هدف ما از ویرایش شکل ها در کورل بیش از تبدیل کردن یک مستطیل به یک بیضی است.

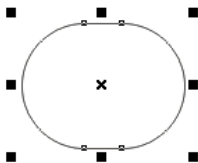

همان مستطیل را بوسیله ابزار `picktool` انتخاب کنید روی آن راست کلیک کنید و گزینه `convert to curve` یا از منوی `arrange` گزینه `convert to curve` را انتخاب کنید . یا اینکه از کلید ترکیبی `Ctrl + Q` استفاده کنید.

مطمئن باشید مستطیل شما دیگر مستطیل چند ثانیه قبل نیست . می دانید چرا؟ مستطیلی که اکنون در اختیار شماست دیگر با ابزار `shape tool` حساسی دوست شده است

ابزار `shape tool` را انتخاب کنید . لطفا از من نخواهید که مکان این ابزار را هم به شما بگویم شما دیگر کاربر فصل اول نیستید . برویم سراغ ویرایش مستطیل تبدیل شده به منحنی.

منحنی؟ بله با این کار مستطیل شما به یک منحنی تبدیل شده . شما هر شئی را که بخواهید به منحنی تبدیل کنید باید از همین راه بروید . به این مسئله هم واقف باشید که منحنی ها دوستان خوبی برای `shape tool` می باشند . زیرا منحنی ها بهتر توسط این ابزار ویرایش می شوند

خوب مستطیل ما کجاست . او را صدا بزنید (یعنی انتخابش کنید)

دوست او را هم صدا بزنید اری منظور من `shape tool` می باشد.

با راس های مستطیل بازی کنید . می بینید که مستطیل چگونه تغییر شکل پیدا می کند .

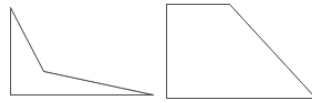

شکل های بالا را با دستکاری کردن با ابزار Shape Tool بدست آورده ایم .

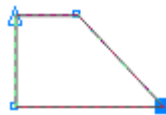

به قسمت آبی شکل که در راس شکل زیر می بینید گره گفته می شود

کار نوار ویژگی دستکاری گره ها می باشد



شکل 4-نوار ویژگی کار با گره ها

حتما شما هم مثل من دارید به نوار ویژگی نگاه می کنید.گزینه های نوار ویژگی را با همدیگر بررسی می کنیم.

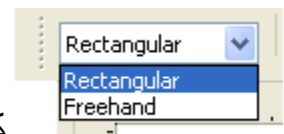

کادر Selection Mode حد انتخاب تعیین می کند.



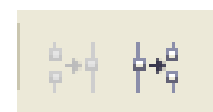

گزینه های Add Node و Delete Node هم برای اضافه کردن و حذف کردن گره به کار می روند



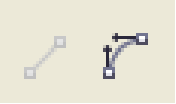

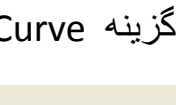
گزینه Join To Nodes برای چسباندن دو گره جداگانه به همدیگر و Break curve برای جدا کردن گره ها از همدیگر کار برد دارند

گزینه  Cnovert Curve To Line خط منحنی را به خط راست تبدیل می کند و

گزینه  Convert Line To Curve منحنی را به خط راست تبدیل می کند.

گزینه  Make Node A Cusp رفتار گره را همانند یک گره تیز می کند

گزینه  Make Node Smooth رفتار گره را همانند یک گره صاف می کند

و گزینه  Make Node Symmetrical رفتار گره را همانند یک گره متقارن می کند.

گزینه  Reverse Curve Direction for selected subpaths جهت

منحنی را معکوس می کند.

گزینه  Extend Curve To Close شکل را می بندد . یعنی شکل باز را از گره ابتدایی به گره انتهایی بوسیله یک خط می بندد. برای کار با این ابزار باید تمام گره های یک منحنی را انتخاب کنید .

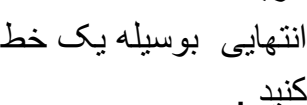
گزینه  Extract subpath برای استخراج زیر مسیر ها از این گزینه استفاده می کنیم.

Auto-Close Curve تبدیل خودکار یک مسیر باز به یک مسیر بسته

گزینه  Stretch and Scale Nodes برای کشیدن و دوران دادن گره ها به

کار می رود

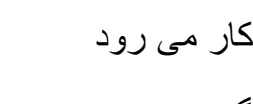
گزینه  Rotate and Skew Nodes برای دوران دادن و کج کردن گره ها به کار می رود.

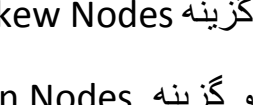
و گزینه  Align Nodes برای ردیف کردن گره ها به کار می رود. هنگامی که این گزینه را فعال کنید کادری باز می شود که می توانید گره ها را در جهت عمودی و افقی ردیف کنید. گزینه آخر هم برای ردیف کردن نقاط کنترلی به کار می رود.

گزینه Reflect Nodes Horizontally گره ها را در جهت افقی منعکس می



کند.

و گزینه Reflect Nodes Vertically گره ها در جهت عمودی منعکس می کند.

گزینه Elastic Mode : هنگامی چند گره را انتخاب کرده و جا به جا می کنید همه گره



به طور یکسان جا به جا خواهند شد اما زمانی که این گزینه فعال کنید گره ها با توجه به نزدیکیشان به گره فعال مسافت بیشتری را جا به جا می شوند .

گزینه Select All Nodes همه گره ها را انتخاب می کند



این گزینه تعداد گره های انتخابی را کاهش می دهد.

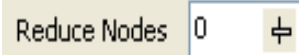

ابتدا یک نکته: این ابزار فقط بر روی منحنی ها عمل می کند .

ابزار Smudge Brush



این ابزار برای لکه گذاری روی شکل ها به کار می رود. با هم به سراغ یک تمرین می رویم

یک دایره رسم کنید سپس ابزار smudge brush را به آن اعمال کنید اگر از بیرون به داخل شیء کلیک کنید قسمتی از شیء پاک خواهد شد اما اگر از داخل شیء به بیرون آن کلیک کنید شیء گسترش خواهد یافت.

در نکته بالا به این مطلب اشاره شد که ابزار smudge brush فقط بر روی منحنی ها عمل می کند و اگر شیء شما یک منحنی نباشد این ابزار آن را به منحنی تبدیل می کند.

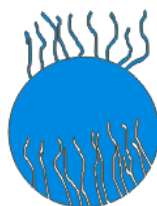

ابزار Roughen Brush



یک بیضی را انتخاب کنید ابزار Roughen Brush را هم انتخاب کنید سپس این ابزار را روی بیرون شیء اعمال کنید.



در شکل بالا ما ابزار Roughen Brush را بر روی دایره سمت راست اعمال کردیم

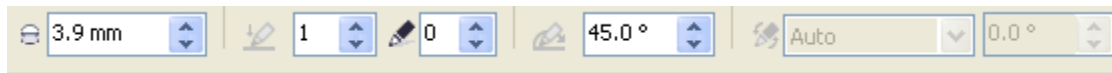

شکل 5-نوار ویژگی ابزار Roughen Brush

کادر Nib Size اندازه ابزار را تعیین می کند. کادر سمت راست Enter a value for frequency of spikes هم تعداد گره ها را در هر بار کلیک کردن تعیین می کند. کادر Add dryout to the effect تعیین می کند که با طولانی شدن اعمال ابزار دندانها دار شدن کاهش می یابد یا خیر. کادر Enter a fixed value tilt setting هم زاویه چرخش دندانها را تعیین می کند. کادر Spike Direction هم جهت دندانها را تعیین می کند. که با انتخاب Auto تنظیمات را بسته به جهتی که شما انتخاب کرده اید حرکت می کند و با انتخاب Fixed دندانها در یک جهت حرکت می کنند. کادر آخر Enter a fixed value for bearing هم زاویه چرخش را در آن تعیین می کنید.

ابزار  Free Transform Tool

این ابزار برای تغییر شکل آزاد به کار می رود.



شکل-6-نوار ویژگی Free Transform Tool

گزینه Free Rotation Tool برای دوران آزاد

گزینه Free Angle Reflection Tool برای انعکاس با زاویه آزاد

گزینه Free Scale Tool ابزار مقیاس آزاد

گزینه Free Skew Tool ابزار مایل کردن آزاد

گزینه Apply to Duplicate هم انتقال را به شیء جدید اعمال می کند

با انتخاب گزینه Relative to Object مقادیر نشان داده شده روی نوار ابزار نسبت به شیء است اما اگر این گزینه غیر فعال باشد مقادیر نسبت صفحه است

ابزار Crop Tool 

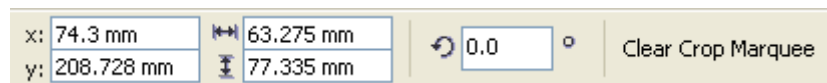

شکل-7-نوار ویژگی ابزار Crop Tool

این ابزار در منوی شناور Crop Tool می باشد . بوسیله این ابزار توسط یک کادر قسمت مورد نظر را انتخاب می کنیم . هر چیزی که خارج از ناحیه انتخاب باشد بعد از دوبار کلیک کردن در داخل کادر انتخابی از بین خواهد رفت.

کادر Angle of Rotation زاویه چرخش را تعیین می کند و اگر روی گزینه آخر یعنی Clear Crop Marquee کلیک کنید کادر مارکی شما پاک خواهد شد.(این کار را با کلید ESC صفحه کلید هم می توانید انجام دهید)

ابزار Knife Tool

این ابزار برای برش شیءها به کار می رود. برای برش دادن هم روی یک مسیر کلیک کنید یک گره ایجاد می شود و برش در آنجا صورت می گیرد اما اگر با یک مسیر بسته مثلا مستطیل کار کردید باید دو برش روی آن انجام دهید . اگر گزینه Leave As One object در هر جایی از مسیر کلیک کنید در آنجا یک گره ایجاد می شود و منحنی در آنجا قطع خواهد شد . چنانچه می خواهید یک مسیر بسته را برش دهید گزینه Auto-Close On Cut را انتخاب کنید .



شکل 8-نوار ویژگی ابزار Knife Tool

ابزار Eraser Tool

برای استفاده از این ابزار کافی است ابتدا شکلی که قرار است قسمتی از آن را حذف کنید را مشخص کنید سپس اقدام به حذف آن کنید

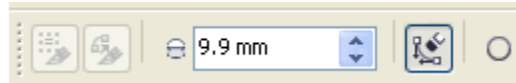

شکل-9-نوار ویژگی ابزار Eraser Tool

کادر Eraser Thickness زخامت پاک کن را تعیین می کند. ابزار Eraser سبب ظاهر شدن تعداد کمی گره های اضافی خواهد شد که با انتخاب گزینه Auto-reduce on Erase سبب کاهش گره های انتخابی خواهد شد. گزینه آخر هم برای تعیین شکل پاک کن به کار می رود.

ابزار Virtual Segment Delete

این ابزار هم برای حذف کردن موضوعات به کار می رود . البته به سبک خودش
مثلا برای حذف کردن یک پاره خط بین موضوعات مشترک .

ابزار Interactive Blend Tool

این ابزار برای ترکیب کردن دو شیء به کار می رود . وقتی 2 شیء را بوسیله این دو ابزار ترکیب می کنیم نتیجه کار ایجاد چند لایه شکل بین دو شیء خواهد بود برای فعال کردن این ابزار هم می توانیم از طریق منوی Effects و زیر منوی Blend را انتخاب می کنیم. ابتدا به توضیح زبانه Blend Steps می پردازیم. (هنگامی ابزار Blend را از منوی Effect انتخاب کنید کادر Bevel در سمت چپ آن ظاهر می شود)

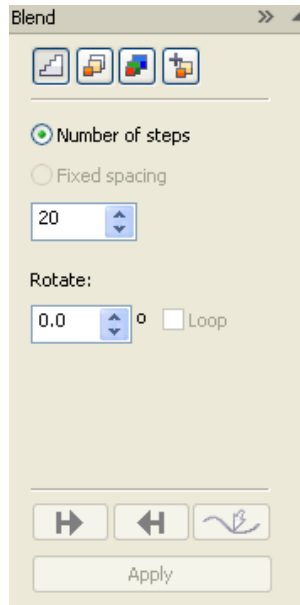

شکل 10- کادر کناری ابزار Blend – زبانه Blend Steps

یک مستطیل رسم می کنیم

سپس یک دایره رسم می کنیم. ابزار Interactive Blend Tool را نوار ابزار انتخاب می کنیم. روی مستطیل کلیک می کنیم. یک مربع در وسط مستطیل ظاهر می شود ماوس را روی دایره ببرید و رها کنید نتیجه کار شما چیزی شبیه به شکل زیر باشد.

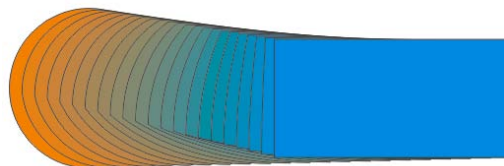

اولین کادر تکرار شیء های بین 2 شیء اصلی را نشان می دهد. کادر دوم چرخش شیء های میانی را بر حسب درجه تعیین می کند. اگر کادر Loop دست نخورده باقی بماند دوران به شیء اعمال می شود در صورت فعال کردن کادر Loop شیء دوران 360 درجه پیدا خواهد کرد.

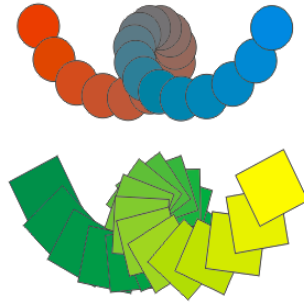

ترکیب بر روی یک مسیر

دو دایره را رسم کنید سپس یک مسیر شبیه نیم دایره ایجاد کنید. ابتدا 2 دایره را با هم ترکیب کنید . سپس کل ترکیب را انتخاب کرده بر روی Path کلیک کنید و گزینه New Path را انتخاب کنید و روی نیم دایره کلیک کنید سپس بر روی Apply کلیک کنید. نتیجه باید چیزی شبیه شکل زیر باشد.

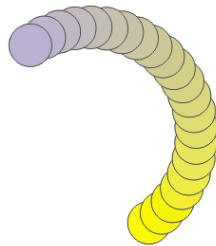

اگر ترکیب مسیر را کامل نپوشانده باشد با انتخاب کادر Blend along full path و زدن Apply مسیر کامل پوشیده می شود. کادر Rotate all objects شیء را از ابتدا تا انتها می چرخاند. گزینه Fixed Spacing را انتخاب کنید کادر Fixed Spacing بر حسب میلیمتر است با کمتر کردن فاصله تعداد دایره ها هم بیشتر خواهد شدو بالعکس.

زبانہ Blend Acceleration

در کادر بعدی که دو تکمه کشویی برای تعیین فاصله و تقسیم رنگ بین ترکیب ها وجود دارد که می تونید آن ها را تغییر دهید . اگر می خواهید این دو تکمه کشویی با هم حرکت می کنند باید گزینه Line Accelerations را فعال کنید. در پایان هم برای دیدن نتیجه کار روی Apply کلیک کنید. تکمه کشویی اول بر روی شیء و تکمه کشویی دوم بر روی رنگ شیء تاثیر می گذارد. با تیک زدن کادر Apply to sizing می توان تنظیمات را به اندازه شیء ها هم اعمال کرد.

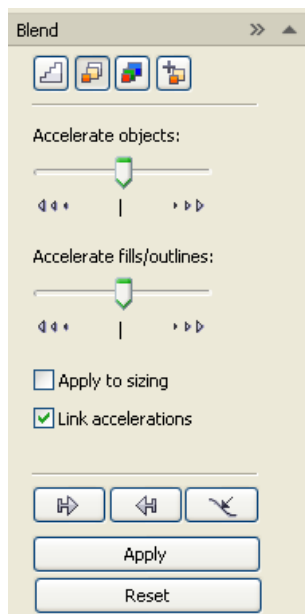

شکل 11- کادر کناری ابزار Blend - زبانه Blend Acceleration

زبانه Blend Color

گزینه Direct Path مسیر مستقیم رنگ را در پیش می گیرد. گزینه Clockwise Path مسیر ساعت گرد را برای رنگ ها انتخاب می کند و گزینه Counterclockwise مسیر پاد ساعت گرد را برای رنگ ها انتخاب می کند.

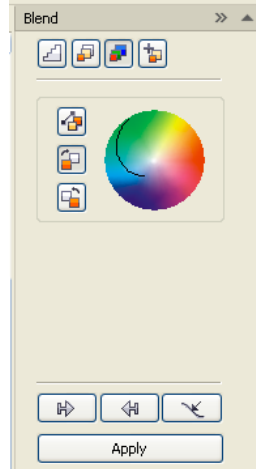

شکل 12- کادر کناری ابزار Blend - زبانه Blend Color

زبانه Miscellaneous Blend

وقتی روی گزینه Map Nodes را انتخاب کنید یک پیکان ظاهر می شود که به شما امکان می دهد گره خاص روی هر یک از شیء های کنترلی ایجاد کنید که با کلیک کردن روی ترکیب گره را ایجاد کرده اید

بوسیله دکمه split هم می توانیم یک ترکیب جدید ایجاد کنیم. روش کار هم همانند map nodes می باشد. Fuze Start و Fuze End عکس Split عمل می کنند. با نگه داشتن کلید Ctrl روی بخشی از کنترل که می خواهید جوش داده شود کلیک کنید سپس تکمه Fuze قابل انتخاب خواهد بود با کلیک کردن روی آن شیء کنترلی به صورت بخشی از ترکیب خواهد شد.

در شکل زیر نوار ویژگی ابزار Interactive Blend مشاهده می کنیم. ابزارهایی را که توضیح دادیم در این نوار ویژگی وجود دارند.



شکل 13- نوار ویژگی Interactive Blend

ابزار Counter Tool

این ابزار را می‌توانید در منوی **Effect** مشاهده نمایید یا از کلید ترکیبی **Ctrl+F9** استفاده کنید. با فعال کردن این ابزار کادر کناری آن نمایان می‌شود.

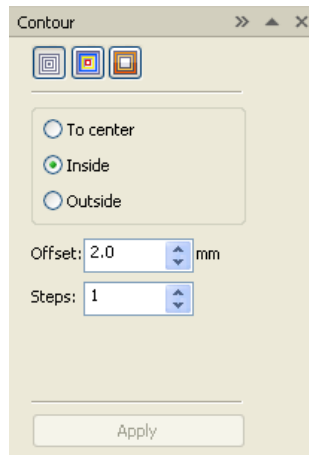

شکل 14- کادر کناری ابزار Counter

کادر کناری Counter

برای اینکه با روش کار این ابزار آشنا شویم به توضیح زبانه‌های آن می‌پردازیم.

ابتدا یک مستطیل رسم کنید و توضیحات مربوطه را به مستطیل اعمال کنید.

در زبانه **Counter Steps** شما سه دکمه رادیویی ملاحظه می‌کنید. **To center** به سمت مرکز مستطیل را گسترش می‌دهد و آن قدر ادامه می‌دهد که به مرکز برسد. **Inside** به سمت داخل و

Outside به سمت بیرون . خوب حالا هر کدام را که مورد دلخواه شما بود انتخاب کرده سپس روی Apply کلیک کنید. فرق Inside و To Center در همین جا مشخص می شود که تعداد گام ها در To Center مشخص نمی باشید بلکه فقط رسیدن به مرکز مشخصه اصلی این انتخاب است. دوکادر پایین همین که Offset بر حسب میلیمتر فاصله بین گام ها را محاسبه می کند و Stpes هم تعداد گام ها.

گزینه های زبانه Counter Color هم برای انتقال رنگ ها به کار می روند. گزینه Direct Path مسیر مستقیم رنگ را دنبال می کند. Cloclwise Path در جهت ساعت گرد و Counterclockwise Path در جهت پادساعت گرد.

دکمه های پایین هم برای انتخاب رنگ Outline و Fill color به کار می رود. برای اعمال تغییرات خود بر روی Apply کلیک کنید.

زبانه Counter Acceleration

در این زبانه دو دکمه کشویی Object Acceleration برای تنظیم اندازه بین شیء ها و Color Acceleration برای تنظیم اندازه گام های بین رنگ ها به کار می روند
گزینه Link Accelerations اگر تیک خورده باشد دو دکمه کشویی با هم حرکت می کنند.

برای فعال کردن Interactive Counter Tool در منوی شناور Interactive Tool Flyout قرار دارد

گزینه های این ابزار را در نوار ویژگی ملاحظه می نمایید.



شکل 15-نوار ویژگی ابزار Interactive Counter

دستور Fillet/Scallop/Chamfer

برای فعال کردن این دستور از منوی Window سپس گزینه Dockers و گزینه Fillet/Scallop/Chamfer را انتخاب کنید. Fillet گوشه ها را گرد می کند Scallop گوشه ها را به سمت داخل گرد می کند و Chamfer هم گوشه ها را گرد می کند.



شکل 16-مربع در سمت راست به دنبال آن مربع هایی که پس از اعمال chamfer , Scallop , Fillet

ابزار Interactive Distortion Tool

این ابزار در منوی شناور Interactive Tool Flyout قرار دارد. برای درک بهتر این ابزار بهتر است آن را روی مستطیل اعمال کنید. ابتدا یک مربع را رسم کرده سپس ابزار Interactive Distortion Tool را انتخاب می کنیم. ابتدا جلوه Push and Pull Distortion را مورد بررسی قرار می دهیم .

کادر Preset جلوه های پیشنهادی را به شما نشان می دهد بوسیله علامت مثبت و منفی در سمت راست کادر Preset شما می توانید جلوه ساخت خود را ذخیره یا حذف کنید .

گزینه Add New Distortion برای ایجاد یک جلوه جدید به کار می رود. بوسیله کادر Push And Pull Distortion Amplitude می توانید مقدار جلوه را کنترل کنید. دکمه Center Distortion جلوه را به مرکز شیء منتقل می کند. دکمه Convert TO Curve شیء را تبدیل به منحنی می کند . با فعال کردن دکمه Copy Distortion properties فلش مشکی نمایان می شود که اگر با آن روی یک جلوه دیگر کلیک کنید جلوه ما شبیه به جلوه ای می شود که روی آن کلیک کرده ایم. اگر پنج بار یک جلوه را به یک شیء اعمال کنید با پنج باز زدن دکمه Clear Distortion تمام جلوه ها باطل می شوند و شکل اولیه شیء بر می گردد . یک چیزی شبیه حالت Undo اما فقط برای شیء انتخاب شده .

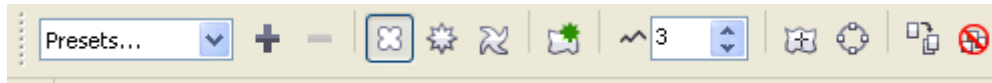

شکل 17-نوار ویژگی ابزار Interactive Distortion

حال به سراغ جلوه Zipper Distortion می رویم. گزینه های قابل ذکر Zipper Dsitortion Amplitude برای تعیین اندازه برجستگی ها و Zipper Distortion Frequency برای تعیین تعداد برجستگی ها به کار می رود. دکمه های Random Distortion با فعال کردن این دکمه برجستگی ها به صورت تصادفی تعیین می شوند. Smooth Distortion باعث می شود که برجستگی ها گرد شوند و Local Distortion سبب اعمال جلوه بیشتر به مکانی که ماوس در آن جا قرار دارد.

و آخرین جلوه Twister Distortion

این جلوه سبب ایجاد پیچش در شیء می شود. گزینه Clockwise Rotation چرخش را در جهت ساعت و Counterclockwise Rotation در جهت پادساعت گرد کار چرخش را انجام می دهد. کادر Complete Rotation

کار چرخش کامل را انجام می دهد. یعنی اگر مقدارش چهار باشد یعنی اینکه چهار بار دایره چهار بار چرخیده است. کادر Additional Degrees مقدار دوران را بر حسب درجه تعیین می کند

ابزار Drop Shadow

این ابزار در منوی شناور Interactive Tool Flyout قرار دارد. بوسیله این ابزار شما می توانید یک سایه برای شیء مورد نظر خود ایجاد کنید. حال به سراغ تنظیمات این دستور می رویم.

کادر باز شدنی Preset مدل های مختلف سایه را به شما نشان می دهد. کادر Drop Shadow Angle زاویه چرخش سایه را تعیین می کند. کادر Drop Shadow Opacity درجه شفافیت سایه را مشخص می کند و کادر Drop Shadow Feathering هم برای تعیین نرمی سایه به کار می رود. فهرست کرکره ای Drop Shadow Feathering Direction مدل های سایه را به شما نشان می دهد اگر گزینه ای را در این کادر انتخاب کنید کادر بعدی یعنی Feathering Edge فعال خواهد شد که می توانید گزینه مورد نظر خود را انتخاب کنید. کادر Drop Shadow Fade میزان محو شدن سایه را کنترل می کند. کادر Drop Shadow Stretch برای کشش سایه به کار می رود. وقتی سایه روی شیء دیگر قرار گرفته بوسیله کادر Transparency Operation تنظیم می کندی که سایه چگونه نمایش داده شود. کادر کرکره ای Drop Shadow Color برای تعیین رنگ سایه به کار می رود. بوسیله دکمه Copy Drop Shadow Properties می توانید سایه شیء خود را با همانند سایه شیء دیگر کنید بدین صورت که ابتدا شیء مورد نظر به همراه سایه اش را در حالت لنتخاب بگذارید سپس بر روی دکمه Copy Drop Shadow Properties کلیک کنید حال بر روس سایه ای که دوست دارید کلیک کنید .

ابزار Interactive Drop Shadow Tool در منوی شناور Interactive Tool Flyout قرار دارد .

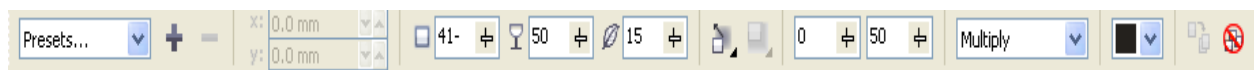

شکل 18-نوار ویژگی Interactive Drop

ابزار Envelope

کادر کناری این ابزار را از طریق منوی Effect فعال می شود. ابتدا به تعیین نوع مد می روید . با کلیک روی هر یک از چهار دکمه پایین مد مورد نظر خود را انتخاب کنید . چهار گزینه Vertical , Putty , Orginal , Horizontal مد تصویر را تعیین می کنند.



شکل 19-جلوه های Vertical , Putty , Orginal , Horizontal ابزار Envelope

به ترتیب از راست به چپ : Vertical , Putty , Orginal , Horizontal به کلمه CIRCLE در شکل بالا اعمال شده است

در هنگام انتخاب مد تعیین می کنید که آیا خطوط مستقیم هستند یا منحنی سپس بر Apply کلیک کنید.

پس از تعیین مد می توانید از شکل های از پیش تعریف شده هم استفاده کنید . روی کلید Add Preset کلیک کنید تا شکل هل نمایان شوند پس از انتخاب شکل مورد نظر روس Apply کلیک کنید.بوسیله دکمه Create Form می تونید شکل مورد نظر خود را به هر شکلی که در صفحه وجود دارد تبدیل کنید .روش کار بدین صورت است ابتدا گزینه Create Form کلیک کنید سپس شکل مورد خود را انتخاب کنید.

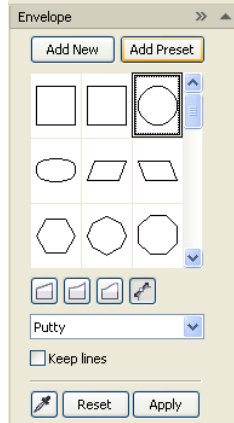

شکل 20- کادر کناری ابزار Envelope

ابزار Interactive Envelope Tool در منوی شناور Interactive Too Flyout قرار دارد



شکل 21- نوار ویژگی ابزار Envelope

گزینه قابل ذکر در نوار ویژگی کادر Preset می باشد که مدل های مختلف این دستور را نشان می دهد .

ابزار Extrude

این ابزار را از منوی Effects انتخاب کنید. خوب توضیح این ابزار می پردازیم

Extrude Camera زبانه

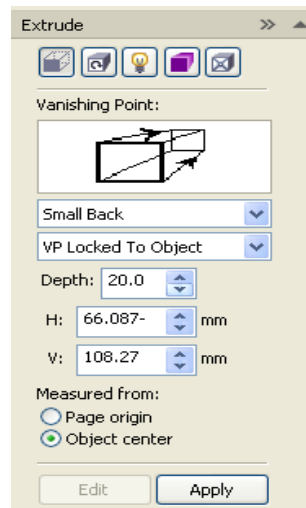

شکل 22- کادر کناری ابزار Extrude – زبانه Extrude Camera

برای کار با این ابزار یک شیء انتخاب کنید سپس گزینه Edit را انتخاب کنید

اگر گزینه Small Back را انتخاب کرده باشید شیء اولیه در جلو قرار می گیرد به طوری که هر چه کشیدگی بیشتر شود ابعاد آن نیز کوچکتر می شود. با انتخاب کردن گزینه Small Front شیء اولیه در عقب کاغذ قرار گرفته و کشیدگی به سمت بیرون خواهد بود. گزینه Big Back همانند Extrude Type و گزینه Big Front همانند Small Front می باشد با این تفاوت که کشیدگی در Big از خود شیء بزرگتر خواهد شد. با انتخاب Back Paralleل کشیدگی شیء در عقب آن خواهد بود و قسمت کشیدگی و خود شیء با هم برابر هستند. گزینه Front Paralle

کشیدگی شی در جلوی شیء خواهد بود و اندازه شیء و قسمت کشیدگی هم همانند Back Parallel مساوی می باشد

با انتخاب گزینه VP Locked To Object به طور پیش فرض نقطه پنهان شدن به شی قفل می شود یعنی هر تغییری را که انجام دهید نسبت به شیء سنجیده می شود با تغییر گزینه انتخاب به VP Locked To Page تغییرات نسبت به صفحه خواهد بود گزینه Copy VP From... نقطه پنهان شدن را نسبت به یک شیء دیگر اعمال می کند. گزینه Shared Vashing Point هم نقطه پنهان شدن با یک شکل دیگر را به اشتراک می گذارد استفاده از این روش وقتی فایده خواهد داشت که می خواهید یک صفحه را کامل رسم کنید و تنظیمات یکسانی داشته باشید

در کادر Depth می توانید کشیدگی شیء را را تعیین کنید مشاهده می کنید هر چه شیء کشیده تر باشد , باریکتر هم می شود. کادر های V و H برای تعیین مختصات نقطه پنهان شده به کار می روند . اگر در قسمت Measured From کادر Page Origin علامت خورده باشد مختصات گفته شده نسبت به صفحه اعمال می شود اما اگر کادر Object Center علامت خورده باشد مختصات نسبت به شیء اعمال می شود.

زبان Extrude Rotation

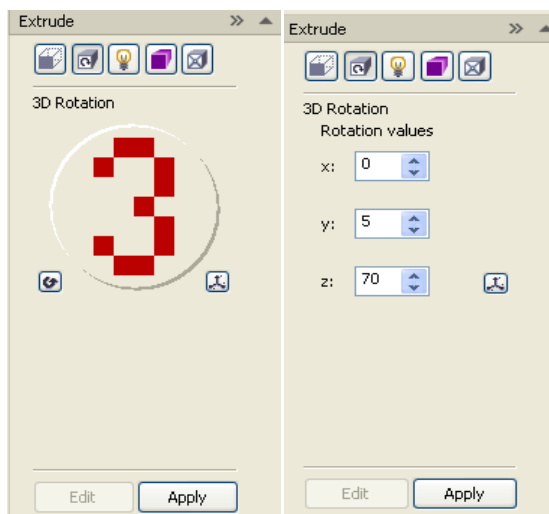

شکل 23-کادر کناری ابزار Extrude – زبانه Extrude Rotation

این زبانه برای دوران شیء به کار می رود. با کلیک کردن روی دکمه Edit این زبانه فعال می شود. با کشیدن عدد سه به هر طرفی که می خواهید شیء مورد نظر شما هم به همان جهت دوران پیدا خواهد کرد با کلیک کردن روی دکمه Reset تغییرات ما را به حالت اولیه بر می گرداند . گزینه Edit هم در سمت راست قرار دارد که با فعال کردن آن 3 کادر نمایش داده می شود که می توانید دوران را با توجه به محور های X , Y و Z انجام دهید

زبانه Extrude Light

این زبانه برای تنظیم نور به کار می رود

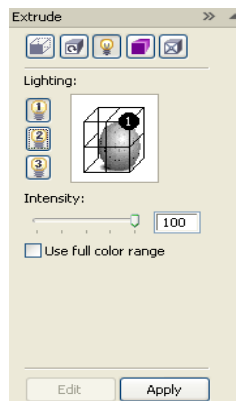

شکل 24-کادر کناری ابزار Extrude – زبانه Extrude Light

برای فعال کردن این زبانه روی Edit کلیک کنید. در سمت چپ سه عدد لامپ مشاهده می کنید که با کلیک کردن روی هر کدام از آن ها نور تابیده شده آن ها را در کادر پیش نمایش سمت راست ملاحظه می فرمایید. بوسیله دکمه کشویی Intensity هم شدت نور را تعیین می کنیم.

گزینه Use Full color range از یک بازه وسیعی از رنگ ها استفاده می شود

زبانه Extrude Color

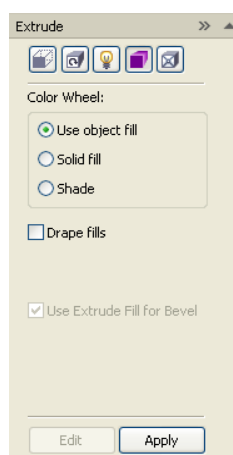

شکل 25- کادر کناری ابزار Extrude – زبانه Extrude Color

اولین گزینه Use object Fill یعنی اینکه هر شیئی را به وسیله ابزار کشیدن ایجاد شده باشد از رنگ زمینه شیء استفاده می کند. گزینه Drape fills هم اگر فعال باشد زمینه درونی هر شیء به صوت جداگانه ای خواهد بود. خوب حالا با انتخاب گزینه Solid fill شیء های ایجاد شده توسط کشیدگی با رنگ دیگری که شما انتخاب خواهید کرد نمایش داده می شوند. و گزینه آخر Shade هم شیء های ایجاد شده توسط کشیدگی را از یک رنگ به رنگ دیگر تعیین می کند.

گزینه Use Extrude Fill for bevel زمانی فعال می شود که برجستگی را با استفاده از زبانه Extrude Bevel انجام داده باشید حال فرض می کنیم که انجام داده اید. علامت کادر را بردارید یک منوی باز شدنی در سمت راست نمایان می شود که می تونید رنگ مورد نظر را به برجستگی ماعمال کنید. اگر این کادر فعال باشد از رنگ زمینه برجستگی استفاده می کند.

زبانه Extrude Bevel

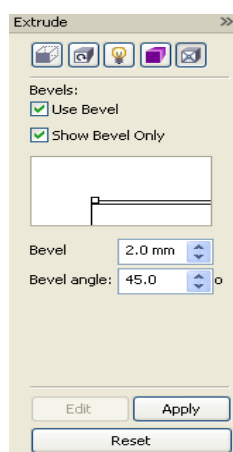

شکل 26- کادر کناری ابزار Extrude – زبانه Extrude Bevel

بوسیله این زبانه می توانید روی شیء مورد نظرتان برجستگی اعمال کنید

با فعال کردن گزینه کادر Use Level گزینه های زبانه فعال می شوند. با فعال کردن گزینه Show Bevel Only فقط کشیدگی نمایان می شود. بوسیله کادر Bevel میزان کشیدگی تعیین می شود و در کادر Bevel angle زاویه کشیدگی را تعیین می کند

ابزار Interactive Extrude Tool از طریق منوی شناور Interactive Tool Flyout فعال می شود

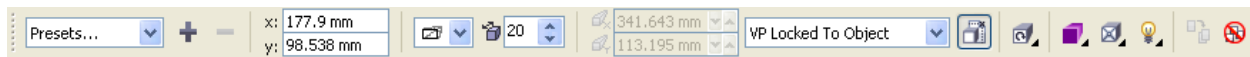

شکل 27-نوار ویژگی ابزار Extrude

ابزار Transparency

این ابزار که نام کامل آن **Interactive Transparency Tool** می باشد در منوی شناور **Interactive Tool Flyout** قرار دارد. این ابزار برای ایجاد شفافیت به کار می رود.



شکل 28-نوار ویژگی ابزار Transparency از Uniform تا Square

کادر **Transparency Type** دارای انواع مختلف شفافیت می باشد. کادر **Transparency Operation** هم عملیات شفافیت را انجام می دهد مثلا یک شیء شفاف شده چگونه با شیء زیرین خود ترکیب شود. دکمه کشویی **Transparency Midpoint** همچنین کادر کناری آن میزان شفافیت را تعیین می کند. کادر کرکره ای **Transparency Target** هم تعیین می کند که شفافیت به کدام قسمت از شیء اعمال شود. دکمه **Freeze** هم شیء را منجمد می کند و اگر شیء را جا به جا کنید تغییری نمی کند. هنگامی که از کادر **Transparency Type** گزینه های دیگری را انتخاب می کنید نوار ویژگی هم با توجه به انتخاب شما تغییر می کند. گزینه های اضافه

شده تا قسمت Square یک کادر می باشد که برای تنظیم زاویه و محدوده شفافیت می باشد. نوار ویژگی برای Two Color Pattern , Full Color Pattern و Bitmap Pattern یکسان می باشد.

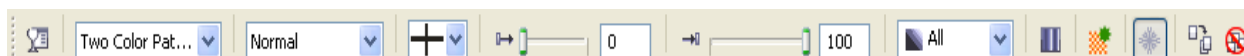

شکل 29-نوار ویژگی ابزار Transparency از Two color به بعد

از منوی باز شدنی First transparency Picker الگوی مورد نظرتونو انتخاب کنید. اگر دکمه کشویی Ending Transparency را روی صفر تنظیم کنید الگوی مورد نظر شما در رنگ زمینه شء محو می شود اما اگر آن را روی صد تنظیم کنید به طور واضح نمایان خواهد شد. دکمه Mirror Transparency Tiles یک کپی دقیق از شکل های الگو می گیرد و به صورت قرینه در آن قرار می دهد. دکمه Create Pattern هم برای ایجاد یک الگو به کار می رود که با کلیک کردن روی آن یک کادر باز می شود

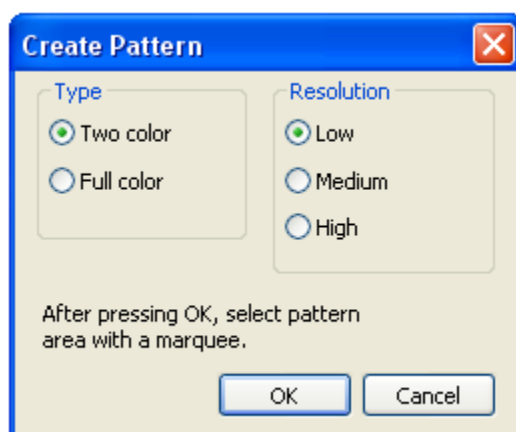

شکل 30-کادر Create Pattern

ابتدا باید تعیین کنید که الگوی شما باید به صورت دو رنگ یا تمام رنگ باشد. اگر دو رنگ را انتخاب می کنید باید Resolution آن را نیز باید تنظیم کنید سپس یک علامت مثبت بزرگ روی صفحه ایجاد می شود. شما باید محدوده ای را که می خواهید به عنوان الگو ذخیره کنید را انتخاب کنید. تنها گزینه اضافه شده به نوار ویژگی Bitmap Pattern کادر Texture Library می باشد که با انتخاب هر گزینه از آن الگوی کادر کناری تغییر می کند و با توجه به سلیقه خود می توانید الگوی مورد نظر خود را انتخاب کنید.

لنز در کورل

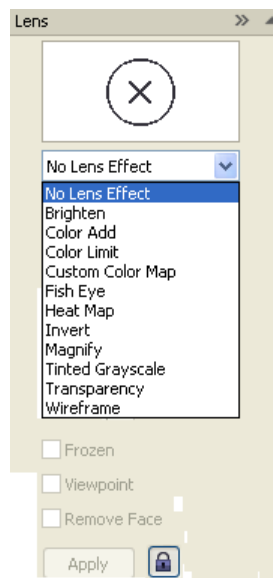

شکل 31- کادر کناری Lens

از منوی Effects گزینه Lens را انتخاب کنید . در کنار کلمه Lens در منو مشاهده می کنید که کلید ترکیبی که این گزینه را فعال می کند قرار دارد.

اولین لنز Brighten می باشد که برای درخشندگی به کار می رود. کفایت یک شیء را انتخاب کرده و Brighten را از کادر کناری Lens انتخاب کنید .

در کادر Rate درصد درخشندگی تعیین می شود. اگر گزینه Frozen را فعال کنید درخشندگی داده به شیء به صورت ثابت می ماند . حال اگر گزینه ViewPoint فعال باشد شما می توانید مختصات مکانی را می خواهید لنز روی آن اثر بگذارد را تایپ کنید. ما یک مستطیل داریم که لنز Brighten صد درصد با آن اعمال کرده ایم حال یک مستطیل کوچکتر زیر آن قرار می دهیم. مستطیل کوچکتر قابل مشاهده نیست اما اگر گزینه Remove Face را فعال کنید مستطیل کوچکتر را خواهید دید . با استفاده از گزینه Color Add یک رنگ انتخاب کرده و میزان شفافیت رنگ را مشخص می کنید.

بوسیله لنز Color Limit هم می توانید رنگ و میزان شفافیت رنگ را انتخاب کنید. تفاوت Color Add و Color Limit در این است که هنگامی Color Add را انتخاب کرده اید و به شیء مورد نظر خود رنگی را نسبت می دهید فقط در مکانی که شیء شما با شیء دیگر مکان مشترکی نداشته باشد رنگ شیء شما نمایان نمی شود اما با انتخاب Color limit هر رنگی را به شیء مورد نظر خود اعمال کنید در صفحه هم نمایان می شود اما وقتی با شیء دیگری در مکانی ناحیه مشترک داشته باشد در ناحیه مشترک ترکیب رنگ هارا مشاهده خواهید کرد.

نکته :شیئی که لنز به آن اعمال شده باید روی شیء های دیگر باشد تا بتوانید تغییرات را مشاهده نمایید

لنز Custom Color

به شما انتخاب دو رنگ را می دهد که در قسمت From برای انتخاب رنگ قسمتی از شیء که با شیء دیگر ناحیه مشترک دارند در قسمت To برای انتخاب رنگ خود شیء مورد استفاده قرار می گیرد. در گزینه Direct Palette می توانید دو رنگ انتخاب کنید هر گاه شیئی که زیر شیء شما قرار گیرد با توجه به رنگ شیء زیر درجه ترکیب دو رنگ انتخاب شده در کادر Direct Access نمایان خواهد شد گزینه Forward Rainbow یک رنگین کمان از دو رنگ انتخاب شده ساخته خواهد شد. گزینه Reverse Rainbow هم رنگین کمان ساخته شده از دو رنگ انتخابی را بر عکس می کند

لنز Fish Eye

اگر مقدار را مثبت در نظر بگیرید شکل ها بزرگ شده و به سمت بیرون کج می شوند ولی اگر مقدار را منفی بگیرید به سمت داخل کج می شوند

لنز Heat Map

به وسیله این لنز می توانید تصویر برداری مادون قرمز را شبیه سازی کنید که بوسیله این لنز میزان گرمی و سردی رنگ ها را می توانید محک بزنید

لنز Invert

نتیجه کار این لنز همانند یک نگاتیو عکاسی می باشد

لنز Magnify

این لنز کار بزرگ نمایی را برای ما انجام می دهد.

لنز Tinted Grayscale

با استفاده از این لنز و اعمال آن روی یک شیء نتیجه کار این است که رنگ شیء به معادل آن در Grayscale تغییر می کند

لنز Transparency

این لنز کار شفافیت را برای ما انجام می دهد. شما می توانید میزان شفافیت شیء خود را طوری تنظیم کنید که شیء زیرین آن قابل دیدن باشد

لنز Wireframe

با انتخاب این لنز شما مجاز به انتخاب دو رنگ می باشید. انتخاب رنگ پس زمینه و رنگ دور را می توانید انتخاب کنید. شما می توانید با برداشتن تیک کنار هر مدام از رنگ ها آن ها را غیر فعال کنید تا نمایش داده نشوند

فصل 3

ویرایش در کورل

در کورل سبک های رنگ متفاوتی وجود دارد از جمله RGB مخفف (Red-Green-Blue) و CMYK مخفف (Cyan-Magenta-Yellow-Black) و غیره وجود دارد. به طور پیش فرض مدل رنگ CMYK در سمت چپ صفحه وجود دارد این مدل برای چاپ به کار می رود اگر یک مسنطیل را رسم کرده سپس روی رنگ دلخواه خود در جعبه ابزار رنگ کلیک کنید رنگ مورد نظر به زمینه درونی مسنطیل اعمال خواهد شد چنانچه رنگ مرز بیرونی شیء را هم خواستید تغییر دهید بر رنگ رنگ مورد نظر خود راست کلیک کنید. گاهی اوقات به زمینه دورنی یا مرز بیرونی شیء احتیاج ندارید می توانید بر روی ضربدر بالای پالت رنگ کلیک کنید تا زمینه درونی حذف گردد و راست کلیک کنید تا مرز بیرونی حذف شود. با نگه داشتن کلیک بر روی هر یک از رنگ ها یک زیر پالت برای شما باز خواهد شد که انتخاب های بیشتری را برای شما فراهم می کند.

گزینه Eyedropper Tool را می توانید در منوی شناور Eyedropper Flyout مشاهده کنید. بوسیله این ابزار می توانید از رنگ مورد نظر خود که در روی صفحه قرار دارد نمونه بگیرید و رنگ را بر شیء خود اعمال کنید. ابتدا ابزار Eyedropper Tool را انتخاب کنید سپس بر روی رنگی که می خواهید از آن نمونه بگیرید کلیک کنید برای اینکه آن رنگ را بر شیء خود اعمال کنید با نگه داشتن کلید Shift بر روی شیء مورد نظر خود کلیک کنید. رنگ بر زمینه درونی شیء شما انتقال می یابد. اگر به قسمت زمینه درونی نزدیک شوید مکان نمای ماوس تغییر پیدا می کند و رنگ را بر مرز خارجی شیء شما اعمال می کند.

حال به بررسی نوار ویژگی این ابزار می پردازیم.

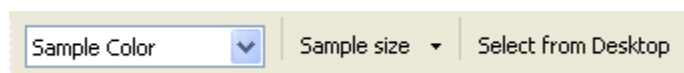

شکل 1-نوار ویژگی ابزار Eyedropper

اگر از کادر کرکره ای گزینه Sample Color را انتخاب کنید فقط رنگ مورد نظر به زمینه درونی یا مرز خارجی شیء شما انتقال خواهد یافت.

کادر Sample Size ناحیه ای که توسط ابزار Eyedropper تعیین رنگ می شود را مشخص می کند. اگر گزینه Select from Desktop را انتخاب کنید در هر ناحیه از پنجره می توانید رنگ مورد نظر خود را نمونه گیری کنید. اگر گزینه Object Color را از کادر کرکره ای انتخاب کنید رنگ نمونه گرفته شده به همراه مرز خارجی به شیء شما انتقال خواهد یافت. از کادر کرکره ای Properties می توانید انتخاب کنید که کدام مشخصه ها را نمونه بگیرید. در کادر کرکره ای Transformations می توانید مشخصه های دیگری همچون اندازه , دوران و مکان شیء را هم می توانید اضافه کنید. در منوی کرکره ای Effects می توانید جلوه ها را هم نمونه بگیرید.

ابزار بعدی Paintbucket tool می باشد. شما با این ابزار آشنایی دارید. هنگامی که ابزار Eyedropper را در اختیار دارید و همزمان کلید Shift را نگه دارید ابزار Eyedropper به Paintbucket تبدیل می شود. همان کاری را که با قبلا انجام داده اید را می توانید با این ابزار انجام دهید.

فرض کنید یک مربع با ابعاد خاص دارید و می خواهید همین مربع را با حفظ ابعاد ولی رنگ دیگری داشته باشید روش کار به این صورت می باشد که ابزار Smart Fill Tool را از منوی شناور Smart Too flyout انتخاب کنید و روی مربع کلیک کنید. حال شیء مورد نظر خود را با رنگ جدید خواهید داشت. در شکل زیر نوار ویژگی این ابزار را مشاهده می کنید

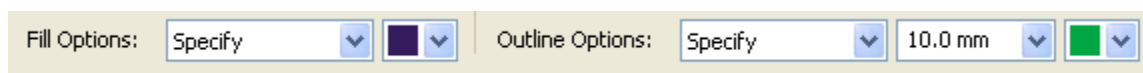

شکل 2-نوار ویژگی ابزار Paintbucket

در قسمت Fill Color اگر گزینه Use default را انتخاب کنید از تنظیمات پیش فرض استفاده می کند اگر گزینه specify را انتخاب کنید رنگ زمینه درونی را می توانید خودتان انتخاب کنید. کادر سمت راست این انتخاب را برای شما فراهم می کند. گزینه آخر No Fill هیچ گونه زمینه درونی به شیء شما اضافه نمی کند. گزینه های کادر Outline Options کارهای قبلی را برای

مرز بیرونی شیء انجام می دهند. کادر Outline Width زخامت مزر بیرونی را مشخص می کند و در کادر آخر هم رنگ مرز بیرونی را می توانید انتخاب کنید.

از منوی Window زیر منوی Dockers را برگزینید و سپس گزینه Color را انتخاب کنید

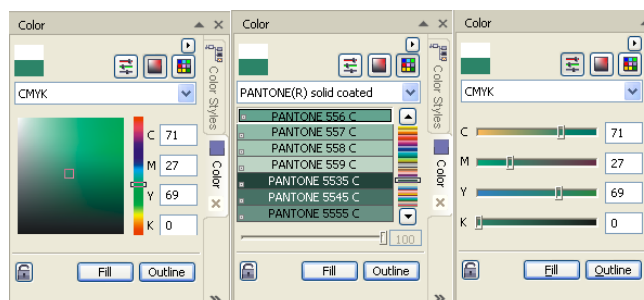

شکل-3-زبانه های کادر Color

به مدل های مختلفی می توانید رنگ ها را انتخاب کنید از جمله به صورت انتخاب رنگ ها بوسیله دکمه های کشویی و تعیین مقدار آن ها در کادر شمت چپ آن ها همچنین انتخاب رنگ ها بصورت نما های رنگ و کادر سمت چپ آن ها و آخرین مدل انتخاب رنگ بصورت پالت می باشد. سبک های مختلف رنگ را بوسیله کادر کرکره ای قابل انتخاب هستند اگر رنگ مورد نظر را می خواهید به زمینه درونی اعمال کنید گزینه Fill و اگر می خواهید به مرز درونی اعمال شود گزینه Outline را انتخاب کنید.

برای جست و جو در رنگ های مختلف باید از منوی Window سپس زیر منوی Dockers و در نهایت گزینه Color Palette Browser را انتخاب کنید

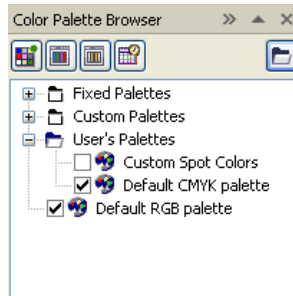

شکل 4- کادر کناری Color Palette Browser

گزینه **Creates a new empty color palette** این امکان را به شما خواهد داد که یک پالت خالی ایجاد کنید. گزینه **Creates a new palette from selected objects** برای ایجاد یک پالت جدید از پالت های انتخابی خواهد بود. گزینه **Creates a new palette from the document** هم از روی یک سند برای شما یک پالت ایجاد می کند. **Open the palette Editor** هم پنجره ویرایش پالت را برای شما باز می کند. گزینه **Opens a palette from disk** هم برای باز کردن یک پالت از روی دیسک سخت به کار می رود.

برای ایجاد سبک رنگ از گزینه **Color Styles** استفاده می کنیم. این کادر از منوی **Window** سپس زیر منوی **Dockers** فعال می شود.

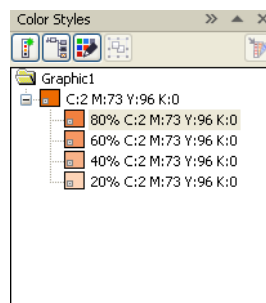

شکل 5- کادر کناری Color Styles

از گزینه New Color Style برای ایجاد یک سبک رنگ به کار می رود. گزینه New Child Color هم برای ایجاد رنگ فرزند به کار می رود . هنگامی که روی ایم گزینه کلیک کنید یک کادر باز می شود

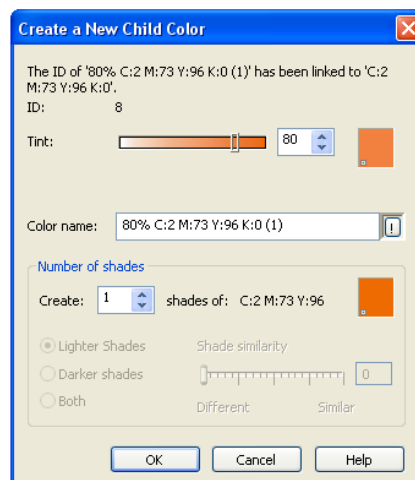

شکل-6 کادر Create a New Child Color

در قسمت Tint میزان ته رنگ را مشخص می کنید. در قسمت Color name نام رنگ را مشخص می کنید. در کادر Create تعداد رنگ های فرزند را تعیین می کنید اگر تعداد رنگ های شما در قسمت Create بیشتر از یکی باشد قسمت پایین آن فعال می شود در صورتی که قسمت بالای آن غیرفعال می شود. در قسمت پایین می توانید تعیین کنید که سایه های رنگ روشن باشد , نیره باشد و یا هر دو سپس بوسیله دکمه کشویی سمت چپ میزان تفاوت و شباهت رنگ را هم تعیین کنید. دکمه Edit Color Style هم باعث باز شدن کادری به همین نام می شود که در زبانه Pallete قرار داریم. ابتدا به توضیح زبانه Models می پردازیم.

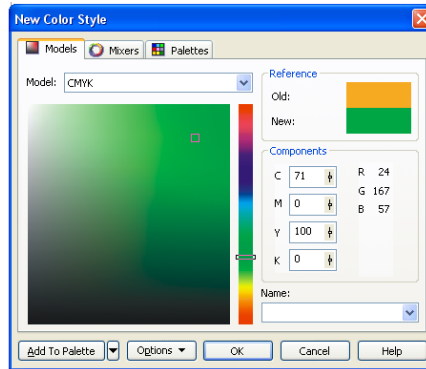

شکل 7-کادر New Color Style - زبانه Models

بوسیله منوی باز شدنی Palette می توانید سبک های مختلف رنگ را برگزینید. اگر روی رنگ مورد نظر خود کلیک کنید معادل آن همچنین مقدار عددی در سمت راست نمایان می شود. دکمه Add To Palette این رنگ را به پالت فعال در صفحه اضافه می کند. در قسمت Options بوسیله زیر منوی Value می توانید معادل مقدار عددی رنگ خود را در مدل های دیگر رنگ مشاهده کنید. گزینه Swap Colors رنگ قدیمی و جدید را جا به جا می کند. اگر گزینه Gamut alarm را علامت بزنید و یک رنگ خارج از حیطه مدل رنگی که در آن هستید را انتخاب من کنید کورل به شما هشدار می دهد که رنگ انتخاب شده خارج از حیطه مدل رنگ شما می باشد. با استفاده از گزینه های منوی Color Viewers می توانید به سبک های مختلف به انتخاب رنگ بپردازید. بوسیله منوی باز شدنی Name می توانید رنگ مورد نظر خود را از روی لیست نام رنگ ها انتخاب کنید.

زبانه Mixers

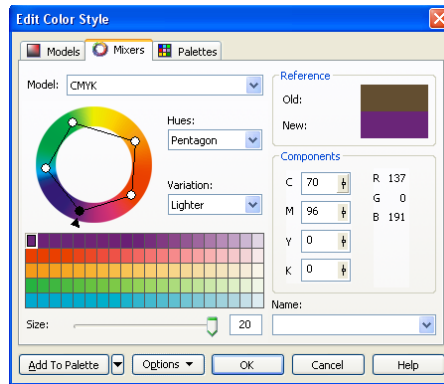

شکل-8 کادر New Color Style - زبانه Mixers

بوسیله منوی باز شدنی Hue می توانید تعیین کنید که دستگیره های انتخاب رنگ چند تا باشند . گزینه ها عبارتند از Primary یک دستگیره برای انتخاب رنگ, Complement , دو دستگیره Triangle1 سه دستگیره که به طور پیش فرض به صورت مثلث قائم الزاویه قرار دارند . Triangle2 هم سه دسته اما بصورت مثلث متساوی الساقین قرار دارد. چهار Rectangle دستگیره برای انتخاب و به صورت مستطیل و در آخر Pentagon پنج دستگیره برای انتخاب دارد. در قسمت Variation هم گزینه های None فقط 5 رنگ انتخابی را نمایش می دهد . رنگ ها به تدریج به سمت سرد شدن پیش می روند. Warmer رنگ ها به تدریج به سمت گرم شدن می روند. Darker رنگ ها به تدریج تیره می شوند . Lighter رنگ ها به تدریج به سمت روشنی پیش می روند و گزینه Less Saturation هم رنگ ها را به تدریج به سمت خلوص کمتر پیش می برد. منوی باز شدنی Name هم مانند زبانه قبلی برای انتخاب رنگ به کار می رود

زبانه Palettes

منوی باز شدنی مدل های مختلف رنگ را باز می کند. چنانچه بر روی دیسک سخت خود پالتی ذخیره کرده دارید و قصد وارد کردن آن را دارید دکمه سمت راست منوی باز شدنی این کار را برای شما انجام می دهد. روی آن کلیک کرده کادری باز می شود پالت خود را انتخاب کرده و Open کنید. توجه داشته باشید که پسوند فایل های پالت رنگ .cpl می باشند. منوی باز شدنی Name همچنان کار خود را انجام می دهد. زدن دکمه Help باعث باز شدن پنجره CorelDRAW Help می شود.

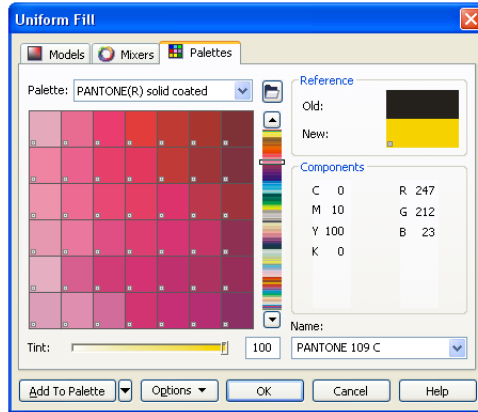

شکل-9 کادر New Color Style - زبانه Palettes

اگر روی رنگ فرزندی کلیک کرده و روی دکمه Edit Color Style کلیک کنید کادری برای ویرایش رنگ فرزند باز می شود.

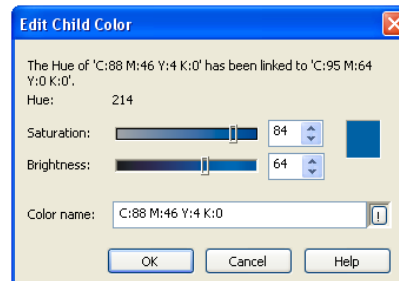

شکل-10 کادر Edit Color Style

دکمه کشویی Saturation میزان خلصت رنگ و Brightness میزان درخشندگی رنگ را تعیین می کند. در کادر Color Name نام رنگ خود را تعیین می کنید.

با کلیک زدن روی Auto-Create Color Style کادری بر روی صفحه باز می شود.

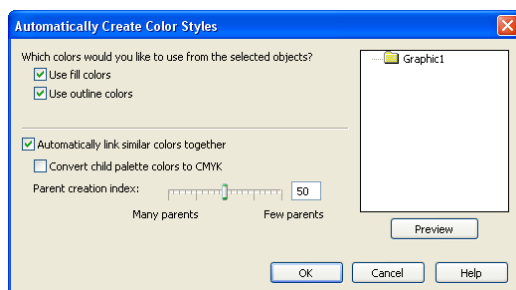

اگر می خواهید از رنگ پس زمینه شیء و مرز بیرونی آن در ایجاد الگو استفاده کنید گزینه های Use fill colors و Use outline colors را تیک بزنید. گزینه Automatically link similar colors together هم برای این به کار می رود که اگر در شیء شما سایه هایی وجود داشت آن ها با تغییر رنگ اصلی خود تغییر پیدا کنند. گزینه Convert child palette colors to CMYK هم برای تبدیل رنگ های فرزند به مدل رنگ CMYK می باشد. دکمه کشویی Parent creation index هم اگر به سمت Many parents باشد رنگ های مادر سهم بیشتری در رنگ های ایجاد شده دارند اما اگر دکمه کشویی به سمت Few parents رنگ های بیشتری پیوند داده خواهند شد. با زدن دکمه Preview هم یک پیش نمایش از رنگ های ایجاد شده در کادر سمت چپ ظاهر خواهند شد.

منوی Window را انتخاب کنید سپس در زیر منوی Color Palettes انواع مختلف پالت را می توانید انتخاب کنید. گزینه Open Palette هم که توضیح داده ایم. با زدن تیک کنار گزینه Color Palette Browser کادری آن در صفحه اصلی ظاهر می شود. با کلیک زدن روی گزینه Palette Editor کادر ویرایش پالت باز می شود.

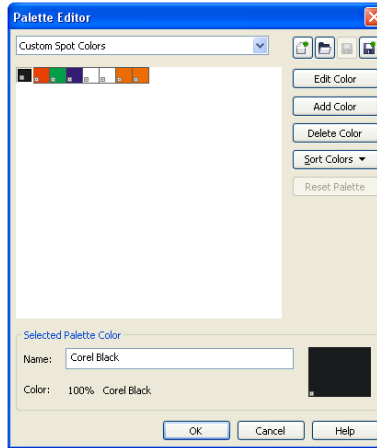

شکل 11- کادر Palette Editor

بوسیله منوی باز شدنی بالای کادرمی توانید پالت مورد نظر خود را انتخاب کنید. گزینه Edit Color برای ویرایش رنگ به کار می رود. گزینه Add color برای اضافه کردن رنگ به پالت به کار می رود. گزینه Delete Color برای حذف رنگ از پالت و Sort Colors برای مرتب سازی رنگ ها به کار می روند. در کادر Name هم نام می توانید رنگ را تایپ کنید. گزینه های New Palette برای ذخیره کردن پالت جدید ، Open Palette برای باز کردن پالت از روی دیسک و اینکه احتمالاً با گزینه های Save و Save As آشنایی دارید حال این گزینه ها را برای پالت های کورا به کار ببرید.

منوی شناور Fill Flyout

اولین گزینه از این منو برای انتخاب رنگ پس زمینه به کار می رود که باعث باز شدن کادر Uniform Fill Dialog می شود که قبلاً با آن آشنا شده اید. گزینه بعدی Fountain Fill می باشد که باعث باز شدن کادری به همین نام می شود.

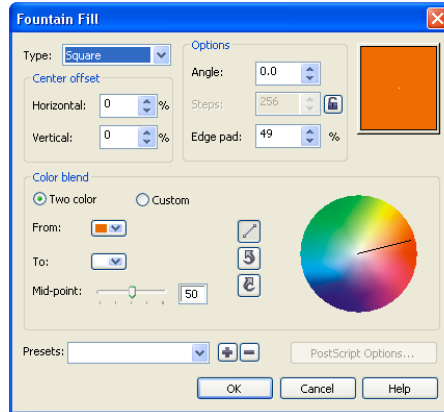

شکل-12 کادر Fountain Fill

بوسیله منوی باز شدنی Type نوع اثر رنگ را تعیین می کنید. کادر های horizontal و Vertical درصد جا به جایی افقی و عمودی را تعیین می کنند که مثبت به طرف راست و منفی به طرف چپ می باشد. در قسمت Angle زاویه چرخش رنگ تعیین می شود. گزینه Step تعیین می کند که رنگ زمینه درونی با چند سایه به رنگ مرکزی تبدیل شود. گزینه Edge Pad برای تعیین بزرگی و کوچکی محوطه مرکزی به کار می رود.

در قسمت Two color گزینه To برای تعیین رنگ دور و From برای تعیین رنگ مرکزی به کار می رود. دکمه کشویی Midpoint اگر به طرف چپ کشیده شود رنگ سمت چپ بیشتر دیده می شود و بالعکس. دکمه های کناری هم جهت رنگ را مشخص می کنند که این جهت مستقیم، خلاف پاد ساعت گرد و یا در جهت ساعت گرد باشد. در قسمت Custom می توانید تعداد از رنگ های بیشتری استفاده کنید. با کلیک کردن روی هر یک از مثلث ها می توانید رنگ آن ها در کادر سمت راست آن ها تغییر دهید و یا موقعیت آن ها را بوسیله Position تغییر دهید. با کلیک کردن روی دکمه Others کادر Select Color باز خواهد شد که آنجا دست شما برای انتخاب رنگ بازتر خواهد بود. بوسیله کادر Presets هم می توانید مدل های مختلف زمینه های درونی استفاده کنید یا بوسیله علامت مثبت زمینه های درونی ساخته شده توسط خود را ذخیره کنید و یا زمینه درونی مورد نظر خود را بوسیله علامت منفی حذف کنید.

گزینه Pattern Fill Dialog

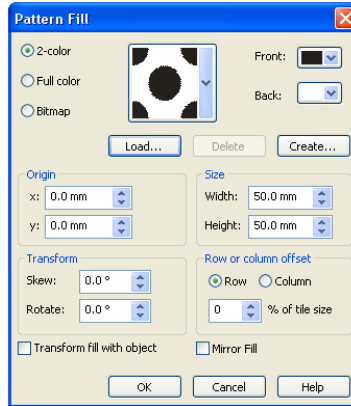

شکل-12 کادر Pattern Fill

در قسمت 2-color بوسیله منوی باز شدنی سمت آن الگوی مورد نظر خود را انتخاب می کنید. Front و Back هم برای انتخاب رنگ های جلو و عقب مورد استفاده قرار می گیرند. بوسیله دکمه Import می توانید الگوی خود را از روی دیسک وارد کنید. دکمه Delete برای حذف کردن الگو و Create برای ایجاد الگو به کار می روند. در قسمت Origin می توانید الگو های مورد نظر خود را در جهت های افقی و عمودی حرکت دهید. در قسمت Size گزینه Width و height برای تعیین عرض و ارتفاع الگو به کار می رود در قسمت Transform گزینه های Skew و Rotate برای کج کردن و چرخاندن الگو مورد استفاده قرار می گیرند. در قسمت Row or column offset می توانید درصدی از الگو را در جهت سطر ها یا ستون ها نا منظم کنید. اگر می خواهید به همراه چرخاندن و یا تغییر مقیاس شیء الگو ها هم تغییر کنند کادر Transform fill with object را تیک بزنید. با زدن تیک کادر Mirror Fill هم اطمینان حاصل می کنیم که الگو ها بودن فاصله در کنار هم قرار می گیرند. در قسمت Full Color و Bitmap هم تنظیمات همانند قسمت قبلی می باشد.

گزینه Texture Fill

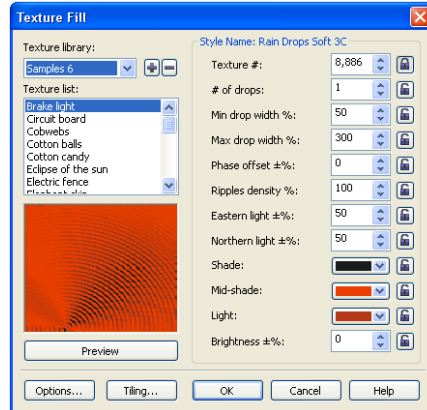

شکل-12-کادر Texture Fill

در منوی باز شدنی Texture library Dialog نمونه های مختلف الگو را مشاهده می کنید. روی هر یک از نمونه ها که کلیک کنید لیست الگو ها را در قسمت Texture list مشاهده می کنید. روی هر یک از الگو ها که کلیک کردید نمونه آن را در کادر پایین مشاهده می کنید با زدن دکمه Preview هم تنظیماتی تصادفی از همان الگو را مشاهده می کنید. در سمت راست تنظیمات الگو را مشاهده می کنید. بوسیله دکمه مثبت می توانید الگوی مورد نظر خود را ذخیره کرده یا اینکه اگر قصد حذف الگو را داشتید دکمه منفی این کار برای شما انجام می دهد. روی کادر option کلیک کنید تا کادر Texture option باز شود .

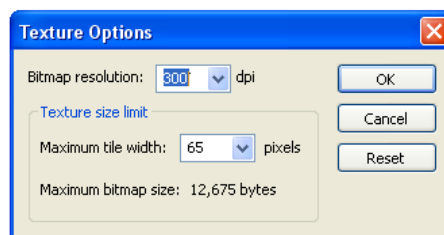

در قسمت Bitmap Resolution میزان قدرت تفکیک را تغییر دهید و کادر Maximum tile width هم برای تعیین ماکزیموم عرض کاشی به کار می رود.

گزینه Postscript Fill Dialog

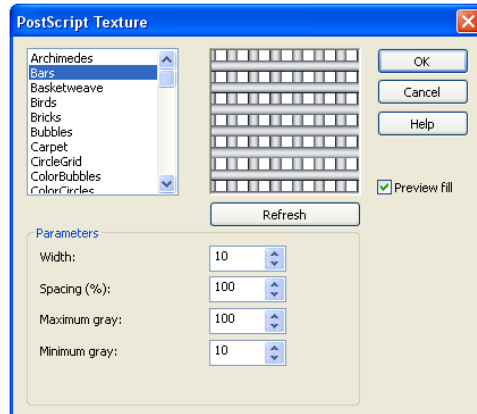

شکل 13-کادر Postscript Fill Texture

نمونه های Posyscript را در کادر سمت مشاهده می کنید با زدن تیک Preview می توانید Postscript انتخاب شده را مشاهده کنید و در قسمت Parameters می توانید تنظیمات را انجام دهید. هر الگو هم تنظیمات خاص خود را دارد.

اگر یک شیء را که دارای زمینه درونی می باشد را انتخاب کنید و گزینه No Fill را انتخاب کنید زمینه درونی شیء پاک می شود. گزینه Color Docker Window هم کادر کناری Color را نمایان می کند.

منوی شناور Interactive Fill Flyout

ابزار Interactive Fill Tool همان کارهای توضیح داده شده در منوی شناور Fill flyout را انجام می دهد .

ابزار Mesh Fill

این ابزار یک زمینه درونی توری مانندی ایجاد می کند که برای ایجاد رنگ زمینه درونی دقیق به کار می رود . گزینه های این ابزار در منوی شناور همان گزینه های منوی شناور Shape Tool در حالت Curve می باشد به جز تعیین تعداد سطرها و ستون ها.

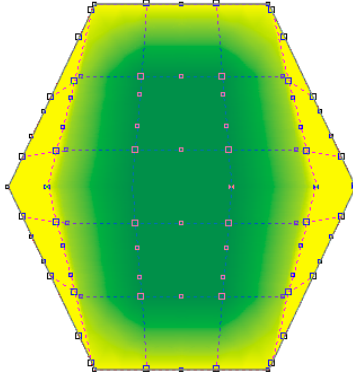

شکل 14-رنگ کردن اشیا بوسیله ابزار Mesh Fill

فصل 4

متن در کورل

برای ایجاد متن در کورل از نوار ابزار **Toolbox** ابزار **Text tool** را انتخاب کرده یا اینکه از کلید **F8** استفاده می کنیم. هنگامی که این ابزار را انتخاب کردید روی صفحه کلیک کنید و شروع به تایپ کردن کنید. متن ها همانند شکل های دیگر می توانند رنگ زمینه درونی و مرز خارجی داشته باشند. هنگامی که ابزار را انتخاب کرده اید اگر روی صفحه کلیک کنید یک متن هنری را ایجاد کرده اید اما اگر یک مستطیل یا مربع ایجاد کنید یک متن پاراگرافی ایجاد کرده اید. می توانید متن های هنری و پاراگرافی را به همدیگر تبدیل کنید برای این کار روی متن مورد نظر راست کلیک و گزینه **Convert To Paragraph Text (Artistic Text)** یا از منوی **Arrange** گزینه مورد نظر خود را انتخاب کنید همچنین متن را می توان همانند شیء به منحنی تبدیل کرد با راست کلیک کردن یا از منوی **Arrange** گزینه **Convert To Curve** را انتخاب کنید. به عنوان مثال اگر شما کلمه **STUDENT** را تایپ کرده و به طور جداگانه می خواهید روی تک تک حروف آن کار کنید باید از منوی **Arrange** و یا با راست کلیک کردن روی متن مورد خود گزینه **Break Apart** را انتخاب کنید همچنین می توانید از گزینه **Ctrl+K** استفاده می کنیم. متن ها را همانند شیء ها می توانید با هم گروه کنید برای این کار گزینه **Group** از منوی **Arrange** و یا با راست کلیک کردن بر روی این گزینه را انتخاب کنید. اگر دو متن جداگانه داشته باشید می توانید آن دو را ادغام کنید برای این کار هر دو متن را انتخاب کنید سپس با رایت کلیک کردن یا از منوی **Arrange** گزینه **Combine** را انتخاب کنید. نوار ویژگی ابزار **Text** گزینه هایی را در بر دارد که بوسیله آن ها می توانید متن خود را تنظیم کنید.

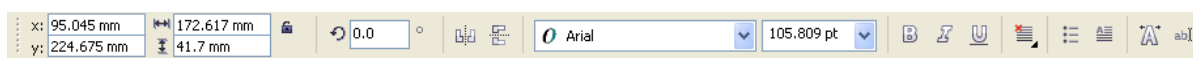

شکل 1-نوار ویژگی ابزار Text

در کادر X و Y مکان متن و در کادرهای سمت راست اندازه متن در جهت عمودی و افقی بررسی می شود. کادر **Angle of Rotation** هم برای دوران متن به کار می رود. گزینه های **Mirror** هم برای کپی برداری دقیق مورد استفاده قرار می گیرند در کادر بعدی نوع فونت را مشخص می کنید و کادر سمت راست فونت هم برای تعیین اندازه متن مورد به نظر به کار می رود. گزینه های زخیم کردن , منوی باز شدنی

Horizontal Alignment برای تنظیم متن در جهت افقی به کار می رود. برای قرار دادن بالت می توانید بوسیله کلید ترکیبی Ctrl+M یا با کلیک کردن بر روی نماد آن در نوار ویژگی برای متن خود یک بالت درست کنید. برای اینکه یک حرف از جمله یا یک کلمه از متن را بزرگ و کشیده کنید می توانید از گزینه Show/Hide Drop Cap در نوار ویژگی استفاده کنید (روش دیگری وجود دارد که ادامه همین فصل آن را توضیح می دهیم)

دکمه بعدی کادر کناری Character Formatting را بر روی صفحه نشان می دهد.

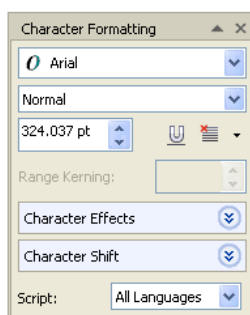

شکل 2- کادر کناری Character Formatting

کادر اول برای تعیین فونت متن سپس کادر زیرین برای تعیین سبک خط و اندازه قلم را تعیین می کنید. سمت راست کادر تعیین اندازه قلم دکمه هایی برای زیر خط دار کردن و تنظیم افقی متن به کار می روند سپس در کادر Character Effects جلوه مورد نظر خود را با تنظیمات مربوط به این کادر اعمال کنید سپس کادر Character Shift هم برای تنظیم جابه جایی و دوران متن به کار می رود. در آخر کادر Script تعیین می کند که کادر فونت چه نوع فونت هایی را نمایش دهد .

دکمه بعدی در نوار ویژگی دکمه Edit Text می باشد که با کلید ترکیبی Ctrl+Shift+T هم فعال می شود با فعال کردن این گزینه کادر Edit Text باز می شود که در این کادر می توانید متن خود را ویرایش کنید. در زیر کادر دکمه Options را مشاهده می فرمایید. با کلیک کردن روی دکمه Options منوی آن باز می شود. Select All همه متن را انتخاب می کند. زیر منوی Change Case به شما حالات مختلف قرار گیری حروف در کلمات را پیشنهاد می کند. گزینه

Sentence Case حرف اول از کلمه اول جمله را بزرگ می کند.گزینه Lowercase همه حروف را کوچک می کند.گزینه UPERCASE همه حروف را بزرگ می کند. گزینه Tile Case حرف اول کلمات را بزرگ می کند و در آخر هم toGGLE CASE حروف بزرگ را کوچک و حروف کوچک را بزرگ می کند. برای پیدا کردن کلمه مورد نظر خود در یک متن طولانی می توانید از گزینه Find Text استفاده کنید.با کلیک کردن روی این گزینه کادر Find Text فعال می شود.گزینه Replace Text برای جایگزینی متن به کار می رود و طرز کار Replace Text بدین صورت می باشد که ابتدا متن مورد نظر خود را به سبک Find Text پیدا کرده سپس آن را جایگزین کنید.گزینه Spell Check کلمه مورد نظر شما را از نظر املائی چک می کند. گزینه Grammatik متن شما را از نظر گرامر چک کرده و گزینه Thesaurus اطلاعات در زمینه متن مورد نظر به شما می دهد. با تیک زدن کنار کلمه های Show Font و Show Toolbar فونت و نوار ابزار برای شما به نمایش گذاشته می شود و در آخر هم گزینه Text Options هم شما را به کادر Options منتقل می کند .

حال به توضیح منوی Text می پردازیم

Paragraph Text

از منوی Text گزینه Paragraph Text را انتخاب کنید. انتخاب این گزینه سبب نمایان شدن کادر کناری آن در صفحه می شود.

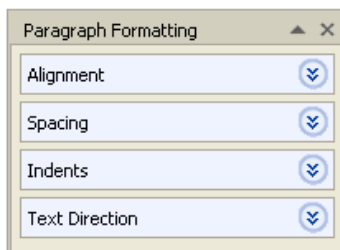

شکل-3-کادر کناری ابزار Paragraph Formatting

منوی باز شدنی Alignment شامل گزینه های برای تنظیم متن در ناحیه های افقی و عمودی به کار می رود. منوی باز شدنی Spacing هم برای تنظیم فاصله بین خطوط , پاراگراف ها , حروف و کلمات به کار می رود. منوی باز شدنی Indent برای تنظیم فرورفتگی ها از چپ و راست مورد استفاده قرار می گیرد .

Tabs... 

گزینه Tabs هم در منوی Text قرار دارد این گزینه برای تنظیم فرورفتگی ها به کار می رود.

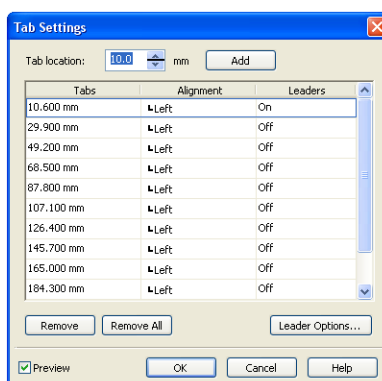

شکل 4-کادر Tab settings

ستون Tabs مکان تب را نشان می دهد و در قسمت Alignment جهت تب را با توجه به انتخاب شما تعیین می شود تنها گزینه ای که مبهم می باشد Decimal می باشد که جهت نقطه های اعشار را در پیش می گیرد. در ستون Leader هم تعیین می کنید که به جای فاصله خالی از کارکترهای پیش گام در فاصله استفاده کنید. گزینه Preview در حالت پیش فرض فعال می باشد و می توانید نتیجه تغییرات را مشاهده کنید. اگر می خواهید با کارکترهای پیش گام آشنا شوید بر روی دکمه Leader Options کلیک کنید.

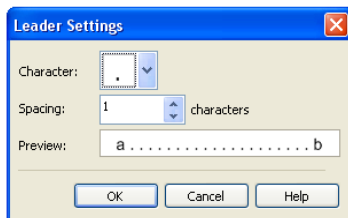

در کار Character نوع کارکتر مورد نظر خود را انتخاب کنید و در قسمت Spacing میزان فاصله بین کارکترها را تعیین کنید. کادر پایین هم پیش نمایشی از آنچه درست کرده اید را به شما نمایش می دهد.

Columns...

اگر می خواهید متن خود در ستون های مجزا تایپ کنید به منوی Text رفته سپس گزینه Columns را انتخاب کنید.

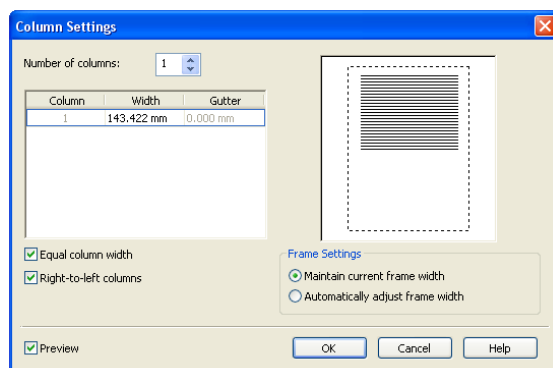

شکل-5- کادر Column Settings

در کادر Number of columns تعداد ستون ها را تعیین کنید. بیشتر شدن تعداد ستون ها باعث باریک شدن ستون ها می شود. در ستون Width پهنای عرض ستون را تعیین می کنید. و در قسمت Gutter هم فضای خالی بین ستون ها تعیین می شود. اگر کادر Equal column width را تیک زده باشید مقادیر ستون اول تغییر پیدا کرده و ستون های دیگر تغییری نمی کنند. کادر

Right-to-left-column هم برای تعیین جهت از راست به چپ به کار می رود و اگر غیر فعال باشد جهت از چپ به راست می باشد. دکمه رادیویی **Maintain current frame width** مقدار عرض فریم پاراگراف باید برابر عرض فعلی باشد. با انتخاب دکمه رادیویی **Automatically adjust frame** اندازه فریم ها را با توجه به اندازه شما تغییر می دهد. اگر می خواهید در متن خود از بآلت استفاده کنید باید از منوی **Text** گزینه **Bullets** را انتخاب کنید.

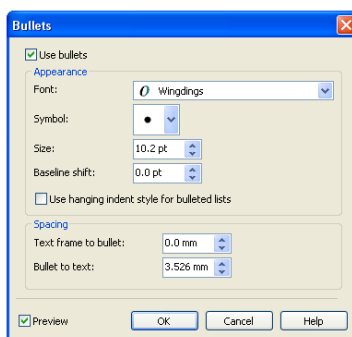

شکل-6 کادر Bullets

برای فعال کردن کادر گزینه **Use bullets** را تیک بزنید. در کادر **Font** فونت مورد نظر خود را انتخاب کنید. در کادر **Symbol** هم نماد مورد نظر خود را انتخاب کنید. وقتی گزینه های دیگر فونت را انتخاب می کنید نمادها در قسمت **Symbol** هم تغییر می کنند. در کادر **Size** هم می توانید اندازه بآلت را تعیین کنید. گزینه **Baseline shift** هم میزان بالا بودن و پایین بودن بآلت را نسبت به خط تعیین می کند. اگر گزینه **Use hanging indent style for bulleted lists** را تیک نخورده باشد خطوط بعدی در زیر بآلت قرار می گیرند. کادر **Text frame to bullet** برای تعیین فاصله متن با بآلت مورد استفاده قرار می گیرد و **Bullet to text** هم برای تعیین فاصله بآلت با متن به کار می رود.

Drop Cap

برای فعال کردن این کادر به منوی **Text** مراجعه کرده و گزینه **Drop Cap** را انتخاب کنید.

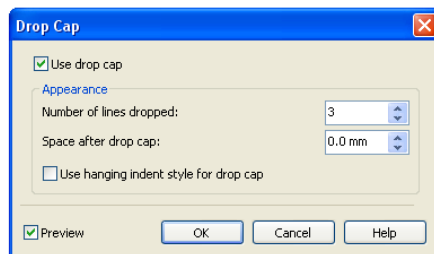

شکل 7- کادر Drop Cap

گزینه Use drop cap را برای فعال کردن گزینه های این کادر تیک بزنید. در قسمت Number of line dropped تعداد خط هایی که قرار است بزرگ و کشیده شوند را انتخاب کنید. در قسمت Space after drop cap هم برای تعیین فاصله بعد از کشیدگی می توانید در این کادر مقدار مورد نظر خود را وارد کنید. با تیک زدن گزینه Use hanging indents style for drop cap کشیدگی بیرون از پاراگراف قرار خواهد گرفت. با انتخاب گزینه Edit Text کادر ویرایش متن باز می شود.

Insert Character

انتخاب گزینه Insert Symbol Character کادر کناری Insert Character را در صفحه نمایان می کند.

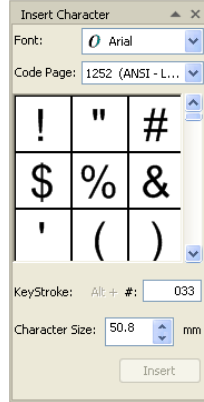

شکل 8- کادر کناری Insert Character

در قسمت فونت نوع لیست نماد را انتخاب کرده و در قسمت Code Page نوع کارکترهایی را که می خواهید به نمایش گذاشته شوند را انتخاب و در کادر پایین هم نوع کارکتر خود را انتخاب کنید. کادر Keystroke نام نماد انتخابی را نشان می دهد و در قسمت Character Size اندازه نماد را بر حسب میلیمتر تعیین کنید. کلید Insert با توجه به تغییراتی که انجام داده اید نماد مورد نظر شما در صفحه قرار می دهد. در زیر منوی Insert Formatting Character هم نماد های خاص را مشاهده می نمایید.

Fit Text To Path

متن را با مسیر مورد نظر تطبیق می دهد. ابتدا یک دایره رسم کنید. متن را انتخاب کرده سپس گزینه Fit Text To Path را انتخاب کنید و در آخر هم بر روی دایره کلیک کنید

Align To Baseline و Straighten Text

اگر متن مورد نظر خود که با دستور Fit Tet To Path شبیه به یک نیم دایره کرده اید می توانید همان متن را همانند قبل راست کرده و در جهت افقی قرار دهید. گزینه Straighten Text متن را به صورت مستقیم در جهت افقی قرار می دهد. گزینه Align To Baseline هم متن را به صورت مستقیم در جهت افقی قرار می دهد با این تفاوت که متن مورد نظر قالب خود را حفظ می کند.

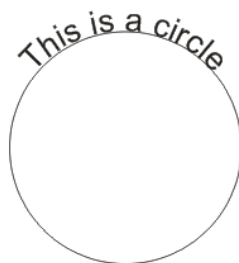

This is a Circle

This is a Circle

شکل 9-متنی که در روی دایره قرار دارد بوسیله دستور Straighten Text شبیه شکل سمت چپ و بوسیله Align To Baseline شبیه شکل سمت راست می شود

در منوی Text و زیر منوی Paragraph Text Frame با فعال کردن گزینه Show Text Frame قاب متن پاراگرافی شما نشان داده می شود. گزینه Fit Text To Frame هم چنانچه متن پاراگرافی شما بزرگتر از قاب باشد این گزینه متن را درون قاب می گنجاند. هنگامی که دو متن پاراگرافی مجزا را انتخاب کرده اید و گزینه Link دو قالب متن را به یکدیگر متصل می کند و گزینه Unlink هم دو قالب متن متصل شده را از هم جدا می کند.

هنگامی که کلمه در انتهای خط جاری و در ابتدای خط بعد شکسته شود می توانیم این شکستگی را به وسیله ابزار Hyphenation کنترل کنیم. این ابزار در منوی Text قرار دارد. با کلیک کردن روی گزینه Use Hyphenation

آن را فعال کنید. با کلیک کردن روی گزینه Hyphenation Settings کادر تنظیمات باز می شود.

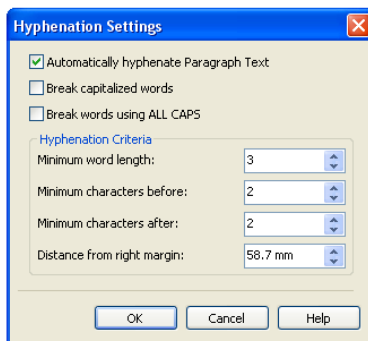

شکل 10-کادر Hyphenation Settings

گزینه **Automatically hyphenate Paragraph Text** کنترل تقسیم کلمه را فعال می کند. با انتخاب گزینه **Break capitalized words** تقسیم بین حروف بزرگ هم صورت می گیرد. گزینه **Break words using ALL CAPS** هم برای کلماتی که حروف بزرگ دارند تقسیم به طور مجزا صورت می گیرد

کادر **Minimum word length** برای تقسیم کوتاه ترین کلمه به کار می رود که طول کلمه را در کادر رو به رو تعیین می کنید. کادرهای **Minimum characters before** و **Minimum characters after** برای تعیین تعداد حروف قبل و بعد از تقسیم به کار می روند. کادر **Distance from right margin** هم ناحیه ای که قرار است در آن تقسیم کلمه صورت گیرد را تعیین می کند.

زیر منوی **Writing Tools**

با کلیک کردن روی گزینه **QuickCorrect** کادر **Options** باز می شود.

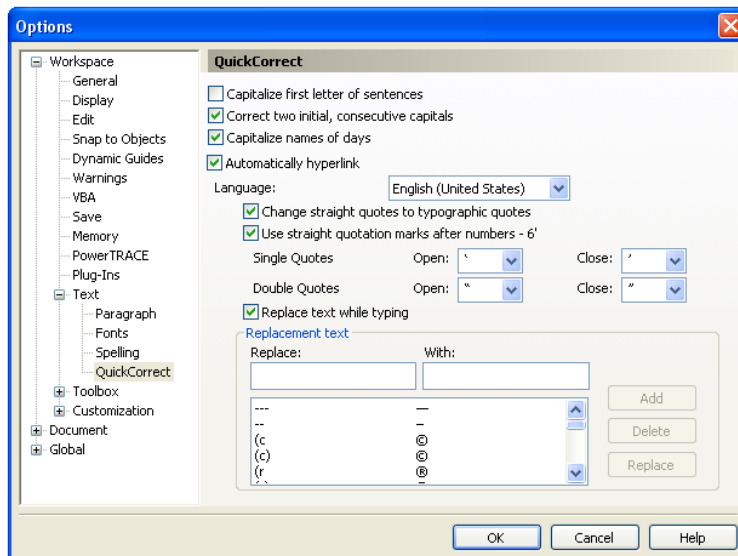

شکل-11-کادر Options قسمت Quickcorrect

کادر **Capitalize first letter of sentences** کلمه اول جمله را بزرگ می کند. اگر در یک کلمه مثلا **book** دو حرف اول پشت سر هم با حروف بزرگ تایپ شده باشند (یعنی بصورت **GOOD**) با فعال کردن کادر **Correct two initial consecutive capitals** کلمه به صورت معمولی (یعنی **Good**) تبدیل می شود. اگر در متن خود نام روزهای هفته را به کار برده باشید و کادر **Capitalize name of days** هم فعال باشد حرف اول نام روز ها به صورت بزرگ تایپ می شود.

با انتخاب گزینه **languages** کادر **Text Language** باز می شود که با انتخاب هر کدام از زبان ها تنظیمات گزینه های **Spell Check** , **Grammatick** و **Thesaurus** بر اساس انتخاب زبان مورد نظر تغییر پیدا می کند.

وقتی که متنی را به کورل وارد می کنید احتمال دارد بعضی از کارکترهای آن درست نمایش داده نشوند برای رفع این مشکل به سراغ گزینه **Encode** می رویم و از گزینه های آن استفاده می کنیم.

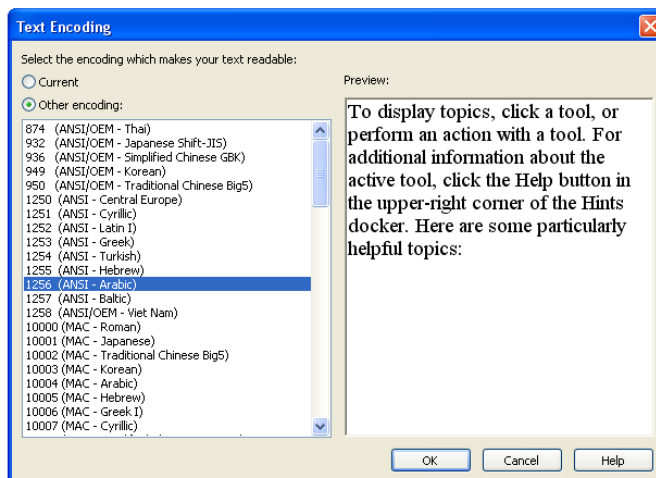

شکل 12- کادر Text Encoding

زمانی که شما متن پاراگرافی خود را بوسیله گزینه **Make The Text Compatible** به متن سازگار با وب تبدیل می کنید می توانید متن خود را در ویرایشگر HTML ویرایش کنید.

گزینه **Convert** متن را به حالت های هنری یا پاراگرافی تبدیل می کند. گزینه **Text Statistics** هم باعث باز شدن کادر **Statistics** می شود و توضیحاتی پیرامون متن تایپ از جمله تعداد پاراگراف ها ، خط ، کلمات و غیره را نشان می دهد

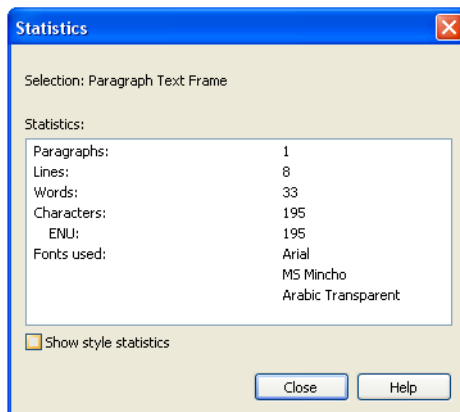

شکل 13-کادر Statistics

گزینه Show Non-Printing Characters هم کارکترهایی را که در هنگام چاپ نمایش داده نمی شوند را نشان می دهد.

ناشر نسخه الکترونیک

Ketabnak.com