



آموزشگاه کنکور هنر سی رنگ

برای استفاده از خدمات آموزشگاه سیرنگ به سایت ما مراجعه نمایید:

www.3orang-art.com

شعبه مرکزی:

خیابان شریعتی، دویست متر بالاتر از پل سید خندان، نبش کوچه ی حافظ،
ساختمان ایستای طبقه ی دوم، واحد سه

تلفن تماس: ۰۲۱۲۲۸۸۷۴۷۰ - ۰۲۱۲۲۸۶۹۱۴۵

بِسْمِ اللّٰهِ الرَّحْمٰنِ الرَّحِیْمِ

الگو و دوخت لباس کودک (۱)

رشته طراحی و دوخت

گروه تحصیلی هنر

زمینه خدمات

شاخه آموزش فنی و حرفه‌ای

شماره درس ۳۴۶۷

۶۸۷	الگو و دوخت لباس کودک (۱) / مؤلفان: فاطمه آخوندی، کمیسیون تخصصی رشته
۱۳۹۲/الف	طراحی و دوخت - تهران: شرکت چاپ و نشر کتاب‌های درسی ایران، ۱۳۹۲
۱۳۹۲	۵ ص: مصور - (آموزش فنی و حرفه‌ای؛ شماره درس ۳۴۶۷)
	متون درسی رشته طراحی و دوخت گروه تحصیلی هنر، زمینه خدمات
	برنامه‌ریزی و نظارت، بررسی و تصویب محتوا: کمیسیون برنامه‌ریزی و تألیف کتاب‌های
	درسی رشته طراحی و دوخت دفتر برنامه‌ریزی و تألیف آموزش‌های فنی و حرفه‌ای و کاردانش
	وزارت آموزش و پرورش
	۱ خیاطی (لباس کودک) ۲ خیاطی - الگوها الف ایران وزارت آموزش و پرورش
	کمیسیون برنامه‌ریزی و تألیف کتاب‌های درسی رشته طراحی و دوخت. ب. عنوان.
	ج. فروست

همکاران محترم و دانش آموزان عزیز :

پیشنهادات و نظرات خود را درباره محتوای این کتاب به نشانی
تهران- صندوق پستی شماره ۴۸۷۴/۱۵ دفتر برنامه ریزی و تألیف آموزش های
فنی و حرفه ای و کاردانش، ارسال فرمایند.

پیام نگار (ایمیل) info@tvoccd.sch.ir

وب گاه (وبسایت) www.tvoccd.sch.ir

این کتاب در سال های تحصیلی ۸۲-۸۱ و ۸۳-۸۲ در سراسر کشور توسط ۱۲۸ نفر از هنرجویان،
۳ نفر هنرآموز و ۷ نفر متخصص موضوعی و خیره حرفه ای در ۳ هنرستان که بصورت کاملاً تصادفی انتخاب
شده اند از مناظر مختلف اعتباربخشی گردید و نتایج در کتاب اعمال شد.

وزارت آموزش و پرورش

سازمان پژوهش و برنامه ریزی آموزشی

برنامه ریزی محتوا و نظارت بر تألیف : دفتر برنامه ریزی و تألیف آموزش های فنی و حرفه ای و کاردانش

نام کتاب : الگو و دوخت لباس کودک (۱) - ۴۹۱/۳

مؤلفان : فاطمه آخوندی (بخش اول)، کمیسیون تخصصی رشته طراحی و دوخت (بخش دوم)

اعضای کمیسیون تخصصی : بهیه خوشنویسان، مریم لاجوردی، زهرا امانی تهرانی، زهرا فیروزیار و فاطمه صنعتی

آماده سازی و نظارت بر چاپ و توزیع : اداره کل نظارت بر نشر و توزیع مواد آموزشی

تهران : خیابان ایرانشهر شمالی - ساختمان شماره ۴ آموزش و پرورش (شهید موسوی)

تلفن : ۹-۸۸۸۳۱۱۶۱، دورنگار : ۸۸۳۰۹۲۶۶، کدپستی : ۱۵۸۴۷۴۷۳۵۹.

وبسایت : www.chap.sch.ir

تصویرسازی طراحی لباس : معصومه سلیمیان، سحر امام جمعه زاده

عکاس : نسرين اصغری

رسامی الگوها : آمنه شیخ

رسام : مریم دهقان زاده

صفحه آرا : راحله زادفتح اله

طراح جلد : مریم کیوان

ناشر : شرکت چاپ و نشر کتاب های درسی ایران - تهران - کیلومتر ۱۷ جاده مخصوص کرج - خیابان ۶۱ (داروبخش)

تلفن : ۵-۴۴۹۸۵۱۶۱، دورنگار : ۴۴۹۸۵۱۶۰، صندوق پستی : ۳۷۵۱۵-۱۳۹

چاپخانه : شرکت چاپ و نشر کتاب های درسی ایران «سهامی خاص»

سال انتشار و نوبت چاپ : چاپ سیزدهم ۱۳۹۲

حق چاپ محفوظ است.



اول باید اخلاصتان را قوی بکنید، ایمانتان را قوی بکنید،... و این اخلاص و ایمان، شما را تقویت می کند و روحیه شما را بالا می برد و نیروی شما جوری می شود که هیچ قدرتی نمی تواند (با شما) مقابله کند.

امام خمینی

فهرست مطالب

بخش اول – دوخت لباس و وسایل کودک



۳

فصل اول : ابزار کار و یادگیری چند نمونه دوخت



۱۲

فصل دوم : تزئینات لباس و وسایل کودک



۳۴

فصل سوم : آموزش روش های دوخت



۴۸

فصل چهارم : تهیه وسایل اتاق خواب کودک و سرویس نوزاد



۹۹

فصل پنجم : عروسک دوزی

بخش دوم – الگوی لباس کودک



فصل ششم : رسم الگوی بالاتنه، آستین، تبدیل الگوی اساس بالاتنه به انواع پیراهن ۱۲۲



فصل هفتم : انواع یقه و پیش بند و کلاه ۱۹۵



فصل هشتم : ترسیم الگوی انواع شلوار و تبدیل آن به مدل ۲۳۱



فصل نهم : ترسیم الگوی اساس کیمونو – کیمونورگلان و انواع سرهمی ۲۶۷

مقدمه

آنچه مسلم است لباس در زندگی هر فردی از اولین روز تا واپسین دم زندگی اهمیت زیادی دارد. همچنان که در سنین بالا به لباسهای خود توجه می‌نماییم باید کودکان را نیز از این قاعده مستثنی نسازیم و برای هر سنی لباس مناسب در نظر بگیریم. این کتاب دو بخش دارد بخش اول شامل ۵ فصل با محتوای معرفی انواع وسایل دوخت، انواع دوخت، انواع گلدوزی، وسایل اتاق خواب کودک و تهیه‌ی الگوی سرویس خواب کودک و عروسک‌دوزی بوده و بخش دوم شامل انواع الگو و مدلسازی برای لباس کودک می‌باشد.

هدف از تألیف این کتاب تشویق به تجمل‌گرایی و تهیه‌ی وسایل غیرضروری برای کودکان نیست بلکه تهیه‌ی لباس و وسایل اتاق کودک با توجه به بهداشت و آراستگی برای آنها می‌باشد لذا علاوه بر جنسیت پارچه‌ها، رنگها، الگو، دوختها که در سلامت کودک نقش بسزایی دارد می‌توان با حداقل بودجه استفاده از رنگ، طرح و الگوهای مناسب و ذوق و سلیقه فردی، هم به بهداشت کودک و هم به آراستگی آن توجه کرد. لذا توجه کنید که در دوخت لباس کودک این مهم مدنظر قرار گیرد. دوختهای گفته شده در این کتاب باید در اندازه‌ی اصلی کودکان انجام شود و از الگو و دوختهای با اشل $\frac{1}{4}$ و $\frac{1}{3}$ پرهیز گردد.

نحوه‌ی ارزشیابی یادگیری مطابق جدول ارزشیابی می‌باشد که جنبه‌ی توصیه‌ای دارد و هنرآموزان محترم برحسب شرایط می‌توانند در چهارچوب آن کتب به ارزشیابی اقدام نمایند.

سخنی با هنرآموزان محترم

- ۱- هنرجویان با در نظر گرفتن سن کودک و شرایط محیطی، الگوی مناسب را ترسیم و سپس متناسب با آن سنین تزئین لباس را انتخاب کنند.
- ۲- خلاقیت و ابتکار هنرجویان در به کار گرفتن مواد تزئینی روی وسایل اتاق خواب و لباس کودک اهمیت به سزایی دارد بر این اساس هنرجویان ملزم به ارایه‌ی طرح‌های نو و ابتکاری خواهند بود.
- ۳- هریک از موارد تمرین در بخش اول کتاب به صورت عملی طراحی و دوخته شود، سلیقه و طرح هنرجویان، دارا بودن عملکرد لباس، دوام، پایداری در شستشوی پارچه، انتخاب رنگ و جنس پارچه در ارزش‌یابی آنان نقش به سزایی خواهد داشت.
- ۴- با توجه به جذابیت‌های کتاب در بخش اول زمان اختصاص یافته در برنامه‌ی درسی، دوخت‌ها انجام شده باید مطابق برنامه‌ی کتاب صورت گیرد.
- ۵- هنرجویان را می‌توان به گروه‌های ۵ نفری تقسیم نموده، مدل‌ها، طرح‌های انتخابی دوخت بخش اول کتاب (به صورت سرویس اتاق خواب کودک) توسط هر گروه جداگانه ارایه گردد.
- ۶- با توجه به این که دوخت در اندازه‌ی اصلی مهارت‌های تخمین زدن، کمک در شناخت سایزبندی پوشاک، دقت در برش و تناسب را باعث می‌شود و لذا باید در الگو و دوخت از اندازه‌های کوچک‌تر ($\frac{1}{4}$ و $\frac{1}{8}$ سانتی‌متر) پرهیز کرد، تا دانش‌آموزان از مهارت‌های اصلی و مرتبط محروم نشوند.
- ۷- در صورت لزوم قد آستین، بالاتنه و شلوار اندازه گرفته شده کودکان را با جدول سایزبندی مقایسه کنید. (در غیر این صورت می‌توانید از اندازه‌های اصلی یا جدول سایز کودکان استفاده کنید.)
- ۸- استفاده از لباس مناسب و رعایت نکات ایمنی در کارگاه الگو و دوخت الزامی است.
- ۹- با توجه به این که مقایسه کار هنرجویان توسط خود آن‌ها می‌تواند کمک مؤثری در ارتقای سطح کارهای ارایه شده نماید و از طرف دیگر امکان قضاوت جمعی را فراهم نماید، لذا توصیه می‌شود کار هنرجویان عزیز را در طی سال و در تناوب زمانی در سالن نمایشگاه مدرسه در معرض دید همگان و اولیاء قرار دهید.
- ۱۰- تحویل کارهای الگو و دوخت توسط هنرجویان باید در یک زمان مشخص شده انجام شود.
- ۱۱- با توجه به تغییرات مدل‌های لباس در هر سال و ایجاد خلاقیت، سعی شده پایه و اساس الگوسازی و مدل‌سازی لباس کودک آورده شود، هنرجویان می‌توانند بر اساس این یافته‌ها مدل‌های متنوع و ابتکاری بدوزند.
- ۱۲- طرح‌های لباس در کتاب عیناً مانند الگوهای آنان آورده نشده، بلکه طرح‌ها اقتباسی از مدل‌های لباس کودکان که الگوهای اولیه‌ی مدل‌سازی تدریس شده در کتاب می‌باشد و انتخاب مدل‌ها به عهده‌ی دانش‌آموزان می‌باشد.

نام رشته: طراحی و دوخت		نام درس: الگو و دوخت لباس کودک (۱)		تعداد واحد: ۲		نوع واحد:		نظری: ۱		عملی: ۱		ساعت در هفته: ۴		
راهنمای علمی در ارزشیابی				پایان سال				شاخص‌ها						
میان‌سال		پایانی		مستمر		پایان سال		ارزشیابی‌های مستمر		ارزشیابی‌های پایانی				
۱- «عملی» الگو:	۱- «امتحان عملی» ● براساس الگوهای تدریس شده با شاخص‌های مشخص شده، طرح لباس داده و الگوهای آن توسط هنرجویان ترسیم شود. ● نمونه‌های دوخت لباس و وسایل کودک مطابق برنامه‌ی کتاب ارائه شود.	۱- «عملی» *الگو: ● در پایان هر درس یک نمونه از الگوهای ترسیم شده به‌صورت یک مجموعه‌ی کارهای کلاسی، ارائه گردد. دوخت: ● دوخت‌ها براساس تمرین کتاب با دوخت‌های تربیتی (گلدوزی - تکه‌دوزی و...) انجام شود. ● پرورش‌های مربوط از بخش اول، فصل دوم و بخش دوم نمره دارد. تکه‌دوزی و... انجام شود.	۲- «نظری» ● پرورش‌های مربوط از بخش اول، فصل اول و بخش دوم نمره دارد. تسیم الگوها همراه با تصویر ارائه گردد.	۱- «امتحان عملی» ● براساس الگوهای تدریس شده با شاخص‌های مشخص شده، طرح لباس داده و الگوهای آن توسط هنرجویان ترسیم شود. ● نمونه‌های دوخت لباس و وسایل کودک مطابق برنامه‌ی کتاب ارائه شود.	۱- «امتحان عملی» ● براساس الگوهای تدریس شده، طرح لباس داده و الگوهای آن توسط هنرجویان ترسیم شود. ● نمونه‌های دوخت لباس و وسایل کودک مطابق برنامه‌ی کتاب ارائه شود.	۱- «امتحان عملی» ● براساس الگوهای تدریس شده، طرح لباس داده و الگوهای آن توسط هنرجویان ترسیم شود. ● نمونه‌های دوخت لباس و وسایل کودک مطابق برنامه‌ی کتاب ارائه شود.	۱- اصول و قوانین دوخت لباس کودک را رعایت کند. ۲- روش‌ها و مراحل دوخت و وسایل سرریس کودک صحیح اجرا شود. ۳- دانشین خلاقیت و نوآوری ۴- تحویل به موقع کار ۵- تمیزی کار ترسیم الگو و دوخت ۶- توانایی باسخت‌گویی به پرورش‌های کتاب ۷- انتخاب رنگ و جنس پارچه مطابق با سن کودک ۸- تعداد کار مشخص شده از قبل ۹- رایه‌ی کامل آثار عملی	۱- صحیح بودن و وقت در ترسیم اساس الگو (کادر طولی و عرضی) ۲- مل‌سازی الگو برابر با طرح داده شده ۳- دانشین علائم قرار اداری (موازنه - راستای پارچه - شماره گذاری - قطعات...) ۴- تمیزی کار ترسیم الگو ۵- اجرای تمام دوخت‌ها مطابق برنامه‌ی درسی ۶- نظم و وقت در کار درسی	میانگین	۲۰	۲	۱۸	۲	۱۸
عملی	۱۸	نظری	۲	امتحان عملی	۱۸	امتحان نظری	۲	عملی	۱۸	نظری	۲	ضریب پیشنهادی	۱۰،۱۰،۱۰،۱	

* نکات اجرایی ارزش‌یابی:

- ارزش‌یابی پایانی در طول سال تحصیلی در نوبت‌های اول و دوم انجام می‌شود. ارزشیابی پایانی «نوبت اول» از حدود پنجاه درصد اول محتوای برنامه‌ی درسی در دی ماه و ارزشیابی پایانی «نوبت دوم» از تمام محتوای برنامه درسی در خردادماه به‌عمل می‌آید.
- در حال حاضر از قسمت‌هایی که برای مطالعه‌ی آزاد و زیرنویس در نظر گرفته شده، سؤال امتحانی طرح نمی‌شود. این مباحث صرفاً جهت مطالعه‌ی هنرجویان و دانش‌انرازی آنان آورده شده است.
- فقط به روش ارزش‌یابی بستنده شود، استفاده از روش‌های متنوع و گوناگون ارزشیابی از جمله: پاسخ‌های کوتاه، روش‌های چندگزینه‌ای، اجرای ترسیم الگو، پاسخ‌های تشریحی... توصیه می‌شود.
- ارزش‌یابی پایانی دوری تابستانی «شهریورماه و دی‌ماه و همچنین امتحانات نهایی و درس‌های غیرحضوری از «کلیه‌ی محتوای برنامه‌ی درسی» به‌عمل می‌آید.
- ارزش‌یابی عملی و نظری در یک محل و به‌طور همزمان برگزار می‌شود. (کارگاه الگو)
- برای ادامه‌ی تدریس و الگوپذیری به منظور تهیه‌ی «طرح درس مناسب» دریافت بازخورد از میزان پیشرفت هنرجویان و نقاط قوت و ضعف آنان ضروری است.
- پس از پایان هر فصل با موضوع درسی به‌طور مستمر از هنرجویان یک امتحان کوتاه‌مدت به‌عمل آید.

پیشنهاد:

در صورتی که چند کلاس الگو و دوخت لباس کودک در شهرستان دایر می‌باشد ارزش‌یابی پایانی، با همکاری هنرآموزان دیگر ارزشیابی شود.

هدف کلی



توانایی دوخت لباس کودک (تولد تا دو سالگی) و تهیه سرویس نوزاد (اتاق کودک)

بخش اول

دوخت لباس و وسایل کودک



ابزار کار و یادگیری چند نمونه دوخت

هدف‌های رفتاری: فراگیر در پایان این فصل، باید بتواند:

- ۱- کاربرد انواع سوزن‌ها و نخ‌های گلدوزی را نام ببرد.
- ۲- پارچه‌های مناسب برای دوخت لباس و وسایل اتاق کودک را انتخاب کند.
- ۳- طرح مناسب برای دوخت سرویس رخت‌خواب و لباس کودک را انتخاب کند.
- ۴- دوخت، مغزی‌ها، نوار ارب و چین را روی کار انجام دهد.
- ۵- دوخت یقه، سجاف آستین و وصل آن‌ها به بالاتنه را انجام دهد.



پوشاک نوزادان و خردسالان

یا با در نظر گرفتن شرایط آب و هوایی فصل، از پشم وکتان، ابریشم کتان و یا کتان و... خواهد بود. در سطح لباس‌های رویی می‌توان با انواع گلدوزی، گل‌های ظریف، اسموک‌دوزی، انواع چین یا پیلی آن را تزئین نمود. این تزئینات می‌تواند روی پیش‌سینه یا به‌طورکلی در لبه‌ی دامن لباس باشد. الگوی لباس رویی باید کمی آزادتر از اندازه‌ی (سایز) خود کودک باشد تا کودک در آن جنبش و حرکت راحتی داشته باشد. پیلی‌ها به‌خصوص نوع افقی آن، در پایین لباس و یا به‌صورت پاکتی دم‌آستین و یا لبه‌ی شلوار بسیار مناسب است، زیرا رشد کودکان در این زمان خیلی سریع است. این پیلی‌ها با هم، باعث زیبایی کار و در صورت نیاز، باعث بلند شدن لباس خواهند شد.

دوخت لباس و پوشاک نوزادان می‌تواند با صرفه و اقتصادی باشد. زیرا پوشاک آنان، به مقدار کمی پارچه نیاز دارد و اغلب طرح‌های لباس، از خطوط ساده شکل می‌گیرد و تکه‌های کمتری برش می‌خورد. به عبارتی دیگر، لباس نوزادان و خردسالان، بهترین سوژه برای خیاطان مبتدی و یا خیاطانی‌ست که مهارت آن‌ها نیاز به تکمیل شدن دارد. لباس نوزادان تا ۶ هفتگی منحصراً زیرپوش، ژاکت^۱ و پیراهن رویی می‌باشد.

لباس رویی پس از ۶ هفتگی تا یک سالگی خردسالان، بهتر است به‌صورت یک تکه یا سرهمی باشد تا آنان را از همه نظر محافظت کند.

در این زمان، جنس پارچه‌ها از الیاف طبیعی خیلی لطیف



شکل ۱-۱

۱-ژاکت: نوعی لباس است که در زمستان از آن استفاده می‌شود.
ژاکت در لغت‌نامه دهخدا نام نوعی از لباس مردانه که در مواقع رسمی پوشند و نام قسمتی از لباس زنانه و این لفظ در هر دو معنی فرانسوی است.

مشخصات لباس

* **دوخت لباس:** درزهای لباس‌های کودکان، هم از نظر طرح باید ظریف باشد و هم از نظر مدل راحت؛ تا مانع حرکت‌های کودکانه‌ی آنان نشود. کودکان در این سنین به دلیل ضرورت بازی و جنب‌وجوش، نیاز به پارچه‌های با دوام و دوخت‌های محکم دارند. از این‌رو، برای این منظور از دوخت دو درزه‌ی فرانسوی، درز خوابیده و درز شکسته می‌توان استفاده نمود تا جایی برای جمع شدن کرک‌ها و گرد و غبار وجود نداشته باشد.

* **اتوی لباس:** برای حفظ سلامت، بهداشت و زیبایی ظاهری کودک، لازم است تمام لباس‌هایش اتو شود.

لباس نوزاد باید طوری تهیه شود که مادر و نوزاد، هر دو، به هنگام استفاده کاملاً آرامش داشته باشند؛ نوزاد از نظر پوشش و مادر از لحاظ پوشاندن. لباس نوزاد باید بدون یقه باشد تا باعث سایش گردن نوزاد نشود. آستین‌های آن کیمونو یا رگلان باشد، تا مادر بتواند دست نوزاد را درون آن جای دهد. قسمت جلو یا پشت لباس باید کاملاً تا پایین باز باشد و از دگمه و زیپ استفاده نشود.

* **پارچه‌ی مناسب:** برای زیرپوش نوزاد، از پارچه‌ای به نام وینجت (Wincette) استفاده می‌شود که مخلوطی از ابریشم و کتان است و بسیار ظریف و لطیف تهیه می‌شود. ترکیب الیاف طبیعی و مصنوعی، بهترین ویژگی‌های موردنظر را در پارچه به وجود می‌آورد که عبارت‌اند از نرمی و لطافت پارچه، خاصیت جذب رطوبت و تبادل هوا و خاصیت عدم چروکیدگی بسیار مناسب لباس رویی برای نوزادان و خردسالان.

* **رنگ لباس:** برای آرامش نوزادان، بهتر است از رنگ‌های تند پرهیز شود و تا یک‌سالگی، از رنگ‌های ملایم و خیلی روشن همانند سفید، صورتی، لیمویی، آبی روشن، مغز پسته‌ای روشن، یا هر رنگی که زمینه‌ی رنگی آن به سفید نزدیک‌تر باشد، استفاده شود. البته، در این زمینه، استثنا نیز وجود دارد. به‌طور مثال، می‌توان از رنگ‌های تیره با کنتراست شدید در تزئین یا تکه‌دوزی‌های روی لباس کودکان استفاده کرد.

استفاده از نوارهای صد در صد کتانی یا پنبه‌ای با نقش‌های تک‌رنگ سفید نیز، بسیار مناسب است.



شکل ۲-۱

شناخت ابزار کار

برای ایجاد یک اثر مطلوب و دلپذیر، باید وسایل مورد نیاز با دقت انتخاب شود و با آگاهی لازم نسبت به کار، دوختی زیبا ارائه گردد. در مورد گلدوزی و تکه‌دوزی، نیاز به وسایل خاصی است که باید در جای مناسب از آن استفاده نمود (شکل ۱-۳).



شکل ۱-۳



شکل ۱-۴

* سوزن: سوزن در انواع مختلف در بازار موجود است و هر کدام، برای دوخت خاصی کاربرد دارد.

۱- سوزن شارپ (*Sharp*): شارپ به معنای تیز و برنده است. این نوع سوزن دارای نوک بسیار تیز می‌باشد (شکل ۱-۴).

سوزن شارپ	
شماره ۷	نخ قرقره‌ای ابریشمی
شماره‌های ۹ و ۱۱	پارچه‌های لطیف
شماره‌های ۱ و ۳ و ۶	پارچه‌های ضخیم

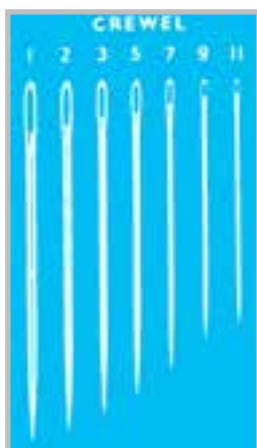

شکل ۱-۵

۲- سوزن کرول (Crewel): این سوزن، مختص گلدوزی ست و به علت داشتن سوراخ درشت، برای نخ‌های ضخیم و چندلا مناسب‌تر می‌باشد زیرا به راحتی از پارچه خارج می‌شود (شکل ۱-۵).

سوزن کرول	
نخ یک لا	شماره‌ی ۹
نخ شش لا	شماره‌ی ۵



شکل ۱-۶

۳- سوزن چنایل (Chenille): این نوع سوزن، برای گلدوزی بر روی پارچه‌ی ضخیم و درشت بافت به کار می‌رود (شکل ۱-۶).

سوزن چنایل	
الیاف ابریشم خام بدون تاب	شماره‌ی ۲۰
پارچه درشت بافت	شماره‌ی ۱۴ و ۱۷

کتانی سفید قرار دهید و محکم بکشید، چنانچه رنگ آن ثابت نباشد اثر رنگ بر روی پارچه‌ی سفید باقی می‌ماند. رایج‌ترین آن‌ها، نخ‌های کلاف است که از یک رشته‌ی شش‌لا تشکیل شده است (شکل ۷-۱).

*** نخ گلدوزی:** یکی از مهمترین اصول گلدوزی، انتخاب نخ است به خصوص استحکام و ثبات رنگ، جزء اساسی‌ترین معیارهای لازم می‌باشد. در هنگام کار، برای کسب اطمینان از ثبات رنگ نخ‌ها، تکه‌ای از آن را خیس کرده، بین دو لایه پارچه‌ی

1	2	3	4	5	6
3713	963	819	3806	225	554
761	3716	818	3805	224	553
760	962	776	3804	223	552
3712	961	3326	605	3722	550
3328	957	899	604	3721	211
347	956	335	603	221	210
948	3708	309	602	778	209
754	3706	326	601	3727	208
353	3705	3354	600	316	327
7	8	9	10	11	12
794	3756	3761	964	504	966
793	775	519	959	3813	369
3807	3325	518	958	503	368
792	3755	3760	3812	502	320
791	334	517	943	501	367
800	322	996	993	500	319
809	312	995	992	564	890
799	311	747	3814	563	989
798	336	3766	991	562	988
797	823	807	928	561	987
796	939	806	927	955	986
820	828	3765	926	954	772

شکل ۷-۱- رنگ‌بندی رنگ‌های * نخ گلدوزی بسیار متنوع است و روی برچسب هر کلاف، شماره‌ی نخ آن قید شده است.

* این جدول قسمتی از شماره‌های چند رنگ DMC است.

ریزبافت و تترون لطیف استفاده کرد. پارچه‌های حوله‌ای، ململ، پارچه‌های پنبه‌دوزی شده با رنگ‌های روشن و ملایم مانند سفید، آبی کم‌رنگ، صورتی کم‌رنگ، چهارخانه ترکیبی سفید و لیمویی، سفید و آبی با نقش‌های کودکانه، زیبا هستند. پارچه‌های کشفاف آنقوره^۱، کشفاف دبل و کشفاف حوله‌ای که الیاف آن کاملاً طبیعی و از پنبه است. اکثر این نمونه پارچه‌ها، به علت تند و شاد بودن، مناسب تکه‌دوزی و نواردوزی اند.

* پارچه: یکی از اصول مهم دوخت لباس و وسایل بچه، انتخاب پارچه‌های مناسب است. برای این منظور، بهتر است از پارچه‌هایی که دارای سطحی با بافت ساده‌اند استفاده کرد. پارچه‌ها باید قابل شست‌وشو و با دوام باشند. پارچه‌ی پنبه‌ای^۱ قابل شست‌وشو و برای پوست، ایجاد حساسیت نمی‌کند. برای پارچه‌ی لباس، ملحفه، کلاه، پیش‌بند و همانند آن، بهتر است از پارچه‌های کتان‌ی سویسی - پوپلین لطیف وال



شکل ۸-۱

* طرح: انتخاب طرح، یکی از مهم‌ترین مراحل کار است. حیوانات گوناگون، گل‌های وحشی و گاه نیز قصه‌های مصور انتخاب طرح سرویس رخت‌خواب یا روتختی بچگانه را می‌توان از میان نمود. رنگ‌ها باید هماهنگ باشند (شکل‌های ۱-۹ و ۱-۱۰).



شکل ۱-۹



شکل ۱-۱۰

خودآزمایی

- ۱- برای پارچه‌های لطیف، از سوزن شارپ استفاده می‌شود.
الف - شماره‌های ۱ و ۳ و ۶ ب - شماره‌های ۹ و ۱۱ ج - شماره‌ی ۷ د - _____
شماره‌ی ۵

- ۲- سوزن چنایل، مناسب گلدوزی بر روی چه نوع پارچه‌هایی است؟
۳- برای اطمینان از ثبات رنگ نخ گلدوزی، چگونه عمل می‌کنیم؟
۴- مهم‌ترین معیارهای لازم برای انتخاب نخ گلدوزی چیست؟
۵- چرا برای لباس و وسایل خواب کودک، از پارچه‌ی پنبه‌ای استفاده می‌شود؟

کار عملی

نمونه‌ی پارچه‌های مناسب لباس و وسایل کودک را به صورت آلبوم تهیه کنید.

تزیینات لباس و وسایل کودک

هدف‌های رفتاری: فراگیر در پایان این فصل، باید بتواند:

- ۱- انواع نمونه‌های گلدوزی را بشناسد.
- ۲- انواع نمونه‌های گلدوزی را بر روی یک طرح بدوزد.
- ۳- شماره‌دوزی را بر روی لباس یا وسایل کودک انجام دهد.
- ۴- اسموک‌دوزی را روی لباس انجام دهد.
- ۵- از روش‌های گلدوزی استفاده نموده، روی پیراهن و پیش‌بند و کلاه انجام دهد.

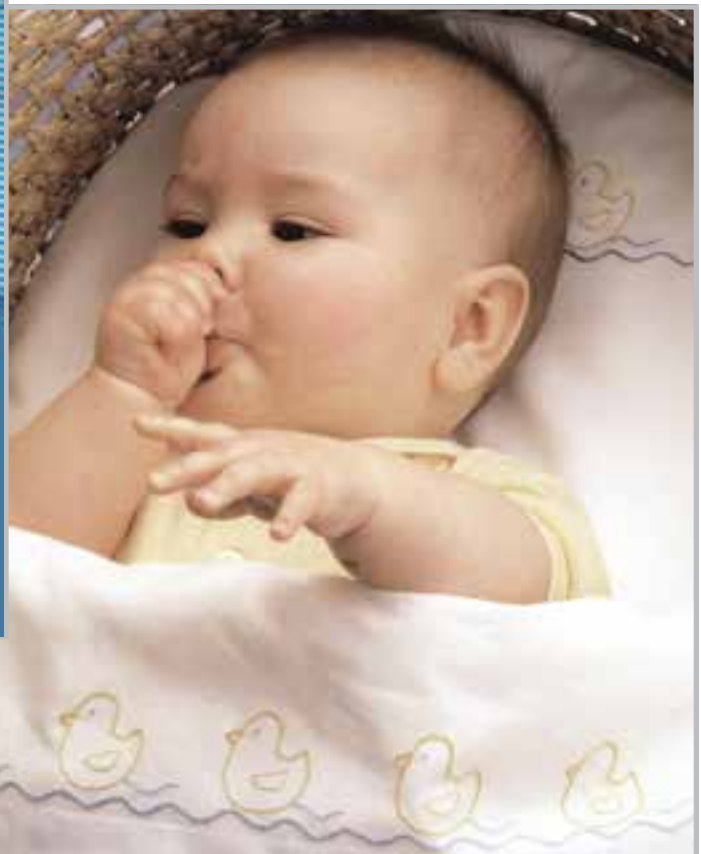

انواع گلدوزی

دوخت‌های گلدوزی متنوع است. در اینجا، به تعدادی از آن‌ها که در تزئین البسه و سرویس اتاق کودک کاربرد بیشتری دارد اشاره می‌شود:

۱ شلال ساده

از شلال ساده، برای دوخت ساقه‌ها و یا ایجاد سایه در دوخت برگ‌ها استفاده می‌کنند. روی پارچه‌های چهارخانه و راه‌راه، گاهی با شلال‌های رنگارنگ تزئین می‌شود (شکل ۲-۱).



(الف)

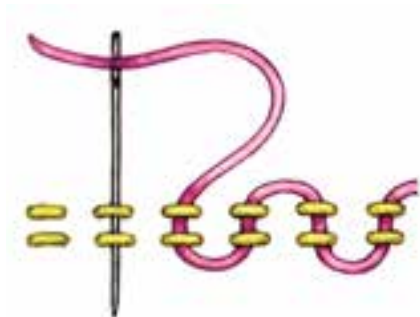

(ب)

شکل ۲-۱

۲ بخیه‌دوزی

از دوخت بخیه، معمولاً برای مشخص کردن خطوط خارجی طرح‌ها استفاده می‌شود (شکل ۲-۲).

۳ ساقه‌دوزی

ساقه‌دوزی روی خطوط صاف یا منحنی دوخته می‌شود. دوخت ساقه‌دوزی از چپ به راست انجام می‌شود. اگر روی خط صاف باشد نخ می‌تواند بالای سوزن یا زیر سوزن باشد ولی باید در یک مسیر حرکت کند (زیر و رو نشود). اگر دوخت روی منحنی داخلی باشد، باید در تمام مسیر نخ زیر سوزن قرار گیرد (شکل ۲-۳).



شکل ۲-۲



(ج)



(ب)



(الف)

شکل ۲-۳

۴ شلال مستقیم

این دوخت، به صورت ساده و در هر طرح می تواند به کار رود و یا به صورت دایره برای دوخت مرکز گل ها استفاده شود (شکل ۲-۴).



(الف)



(ب)



(ج)

شکل ۲-۴

۵ توپردوزی با بست

توپردوزی، برای پر کردن طرحها و همچنین ایجاد سایه و روشن در طرح ها به کار می رود (شکل ۲-۵).

برای دوخت طبق شکل حرکت سوزن از چپ به راست است. سوزن از نقطه ی A بیرون آورده و در نقطه ی B داخل پارچه می رود و در خط مرکزی برگ نقطه ی C خارج شده در مرحله ی بعدی بستنی روی مرکز دوخت داده می شود.

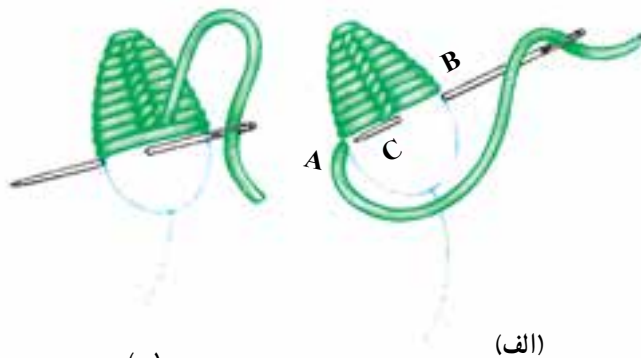

(الف)

نوع اول

شکل ۲-۵

۶ توپردوزی کوتاه و بلند

این نوع توپردوزی برای ایجاد سایه و روشن به وسیله ی نخ گلدوزی به کار می رود. با مداد کم رنگ روی پارچه مسیر دوخت را مشخص کنید. به این ترتیب که دوخت از لبه ی طرح شروع می شود و با شلال های کوتاه و بلند دوخته می شود، ردیف دوم با تغییر رنگ نخ به همین ترتیب ادامه می یابد، با این تفاوت که شلال های بلند داخل شلال های کوتاه قرار می گیرد گاهی می توان دوخت را از داخل شروع کرد (شکل ۲-۶).



(الف)



(ب)

نوع دوم (کوتاه و بلند)

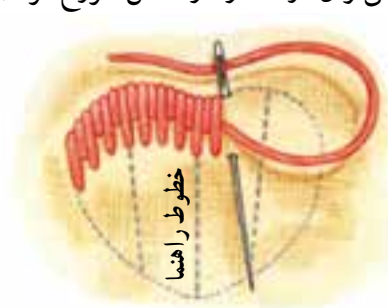

(ج)

شکل ۲-۶

۷ مليله دوزی یا ساتن دوزی

مليله دوزی، در دوخت برگ‌ها به کار می‌رود. در مليله دوزی شلال‌های ساده را منظمآ و کمی مورّب، در کنار هم می‌دوزند (شکل ۲-۷).

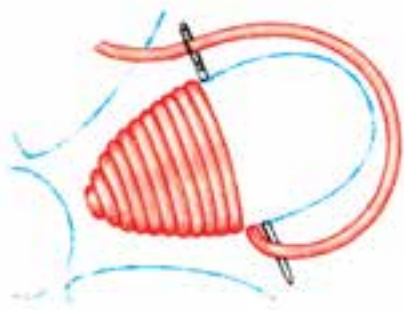

شکل ۲-۷

۸ مليله دوزی برگ‌ها

چنانچه نقشه‌ی برگ وسیع باشد آنرا از طول به دو نیم و هر نیمه را مليله دوزی می‌کنیم برای دوخت از رأس برگ شروع کنید، و مطابق شکل روبه‌رو هر شلال پشت شلال بعدی قرار می‌گیرد (شکل ۲-۸).

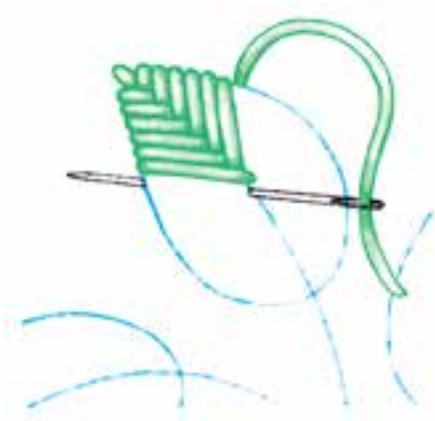

شکل ۲-۸

۹ دوخت تیغ ماهی (سایه دوزی)

دوخت سایه دوزی شبیه زیگزاگ است با این تفاوت که فشرده‌تر دوخته می‌شود.

دوخت سایه دوزی روی پشت پارچه انجام می‌شود و در روی پارچه سایه‌ای از دوخته انجام شده دیده می‌شود این دوخت معمولآ روی پارچه‌های نازک مثل ارگانزا و حریر انجام می‌شود (شکل ۲-۹).

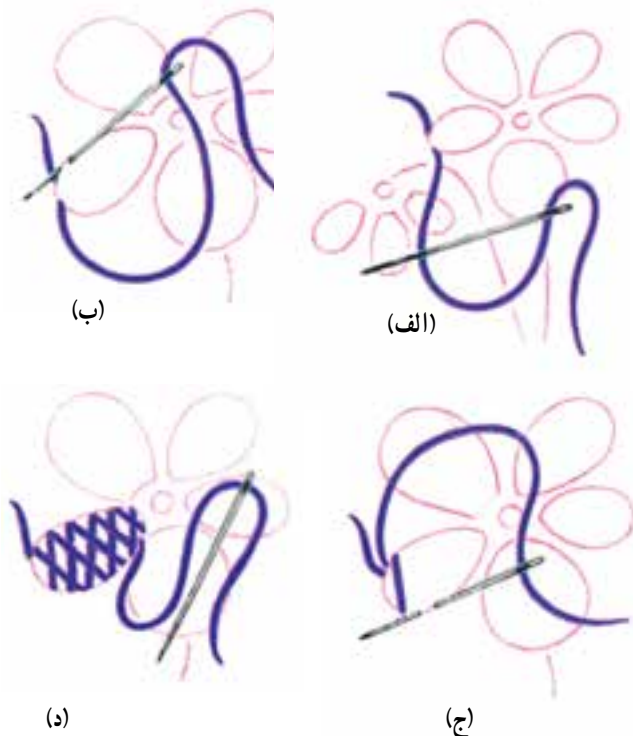

شکل ۲-۹

۱۰ زیگزاگ

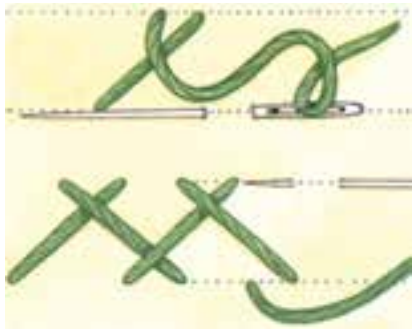

(الف)

(ب)

شکل ۱۰-۲

دوخت زیگزاگ غالباً بین دو خط موازی انجام می‌گیرید، دوخت از سمت چپ به راست شروع می‌شود. دوخت را از خط پایین شروع نمایید. به طوری که نخ در جهت عکس قرار گیرد. فواصل دوخت باید به یک اندازه‌ی ثابت و منظم ادامه یابد (شکل ۱۰-۲).

۱۱ زیگزاگ ۲ رنگ

ابتدا با یک رنگ زیگزاگ منظمی دوخته شود. سپس فاصله‌ی هر بخیه زیگزاگ را با رنگ دوم بدوزید (شکل ۱۱-۲).

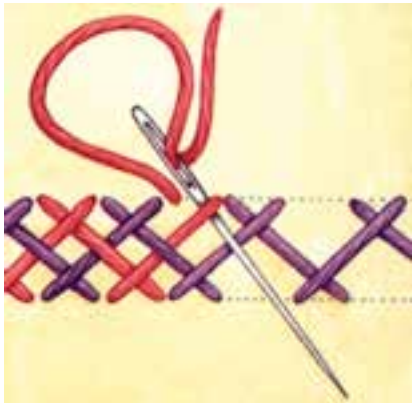

شکل ۱۱-۲

۱۲ دندان موشی

این نوع دوخت از چپ به راست انجام می‌شود. دوخت معمولاً روی ۲ خط موازی انجام می‌گیرد. به طوری که سوزن را روی خط پایینی از پارچه بیرون آورید. درحالی که نخ را به صورت حلقه‌ای زیر سوزن قرار داده‌اید نخ حلقه شده را با انگشت شست نگه دارید. سپس سوزن را مانند (شکل ۱۲-۲-الف) روی خط بالایی با کمی فاصله فرو کنید و مقابل آن در خط پایینی سوزن را از پارچه خارج کنید. در ادامه مجدداً نخ را به طرف پایینی حلقه کنید و نگه دارید و بخیه را بزنید (شکل ۱۲-۲-ب) این کار را ادامه دهید (شکل ۱۲-۲-ج). دندان موشی را می‌توان به صورت کوتاه و بلند دوخت. با توجه به این که نظم در کار رعایت شود.

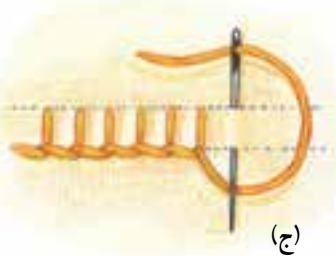

(ج)



(ب)

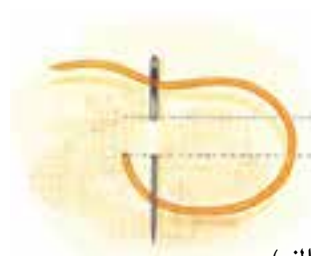

(الف)

شکل ۱۲-۲

۱۳ دوخت زنجیره‌دوزی ساده

این نوع دوخت، برای دور حاشیه کاربرد دارد. چنانچه می‌خواهید طرح شما برجسته باشد از نخ ضخیم‌تر استفاده کنید (شکل ۱۳-۲).



شکل ۱۳-۲

۱۴ دوخت تک قلاب

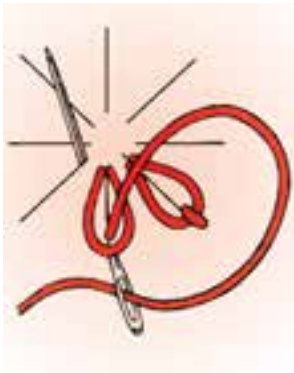

شکل ۱۴-۲- نوع اول

جهت دوخت آن سوزن را از مرکز گلبرگ خارج سازید. سپس نخ را مانند حلقه‌ای زیر سوزن قرار دهید و سوزن را مجدداً در (همان محل قبلی) فرو برده و از رأس آن خارج کنید و سپس با یک بست کوچک حلقه‌ی تک قلاب را ثابت کنید برای ایجاد طرح یک گل کامل این عمل را تکرار کنید به طوری که هر گلبرگ شعاعی از دایره‌ی مرکزی گل باشد (شکل ۱۴-۲).

نوع اول: این نوع دوخت، برای دوخت گلبرگ‌های کوچک به کار می‌رود. برای این کار، باید از نخ گلدوزی با ضخامت مناسب استفاده کنید.

نوع دوم: دوخت تک قلاب، به صورت باز نیز مورد استفاده قرار می‌گیرد (شکل ۱۵-۲).



(ج)



(ب)

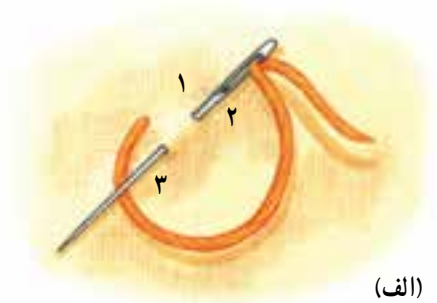

(الف)

شکل ۱۵-۲- نوع دوم

۱۵ گره فرانسوی

این نوع گره، معمولاً به جای پرچم گل‌ها در موقع گلدوزی به کار می‌رود.

برای دوخت گره، سوزن را از پارچه بیرون آورید. سپس نخ را با دست دیگر چند بار دور سوزن حلقه کنید و سوزن را در کنار محل بیرون آمده داخل پارچه فرو کنید. به طوری که شلال کوچکی در پشت کار دیده می‌شود (شکل ۱۶-۲).



(ب)



(الف)

شکل ۱۶-۲

۱۶ روکوکو

نقطه‌ی B و از محل اولی که همان نقطه‌ی A است نیمی از سوزن را بیرون آورید (شکل ۱۷-۲ الف) و با دست دیگر نخ را چندین بار دور سوزن بچرخانید تا تقریباً اندازه‌ی طول نقطه‌ی A برابر B شود. سپس به آرامی سوزن را از داخل نخ‌های پیچیده شده درآورید و سپس مجدداً سوزن را در نزدیکی محل A فرو کنید تا دوخت شما کامل شود (شکل ۱۷-۲ ب).

این دوخت، در گلهای کوچک و برجسته کاربرد دارد. می‌توان مرکز گل را پررنگ و اطراف آن را کمرنگ‌تر در نظر گرفت.

ابتدا سوزن را از پارچه بیرون بیاورید نقطه‌ی A و با توجه به طول کار در سمت راست سوزن را داخل پارچه فرو کنید

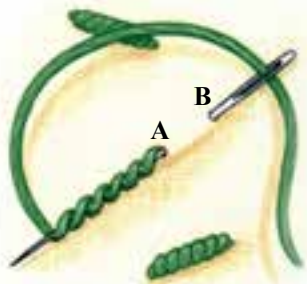

(ب)

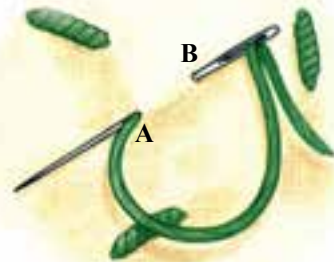

(الف)

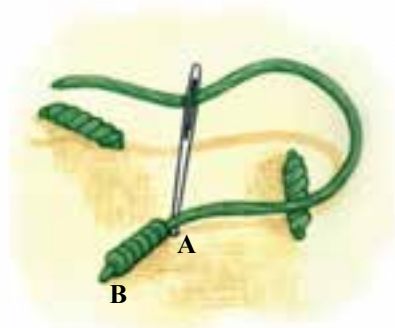

(د)

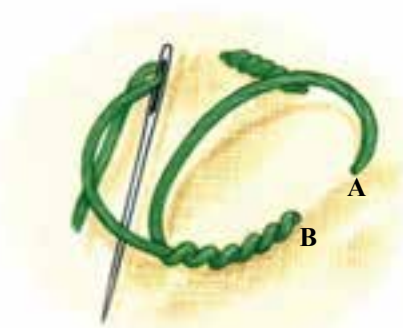

(ج)

شکل ۱۷-۲

۱۷ دانه‌دوزی

بیش‌ترین کاربرد دانه‌دوزی، در پر کردن سطح وسیعی از گلدوزی با بخیه‌های نسبتاً ریز است (شکل ۱۸-۲).



(ب)



(الف)

شکل ۱۸-۲

۱۸ توپردوزی برجسته

ساتن دوزی افقی کامل انجام شود. در مرحله‌ی آخر در جهت عمود بر مرکز گل ساتن دوزی شود به طوری که مرحله‌ی قبل کاملاً زیر کار قرار گیرد (شکل ۱۹-۲).

در صورتی که خواسته باشید توپردوزی شما برجسته شود مطابق شکل ابتدا تمام سطح مورد نظر دانه دوزی شده سپس یک بار

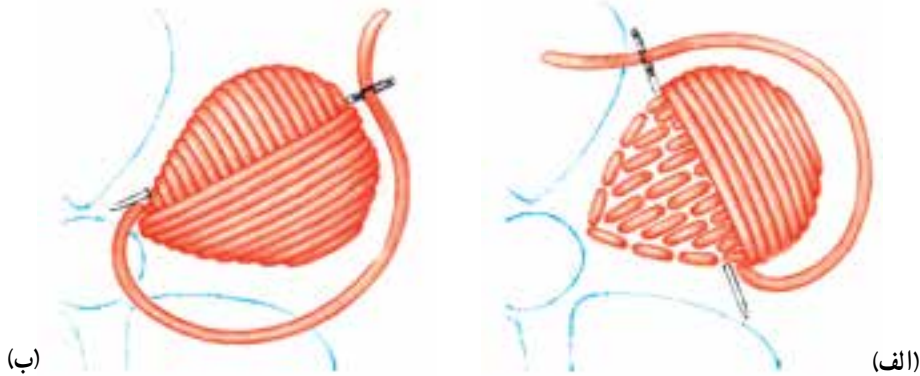

شکل ۱۹-۲

۱۹ دوخت هزارپا

جهت دوخت نوع دوم با در نظر گرفتن خط اصلی می‌توانید در یک جهت ۲ تا ۳ پایه بخیه بزنید و دوباره سمت دیگر همین مقدار پایه بخیه زده شود. در تمام مراحل نخ به طرف زیر سوزن حلقه شود (شکل ۲۰-۲، نوع دوم).

برای دوخت هزارپا یک خطی را در نظر بگیرید. سپس یک بار سمت راست خط یک بخیه بزنید و یک بار سمت چپ روبروی بخیه قبلی، بخیه بزنید (شکل ۲۰-۲، نوع اول).

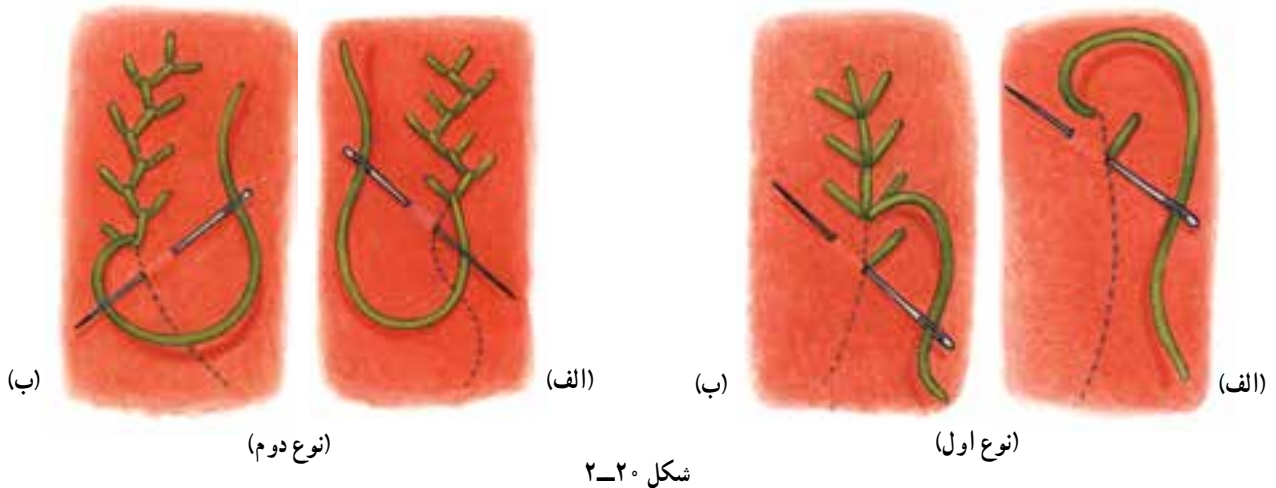

شکل ۲۰-۲

۲۰ بخیه با پیچ تزئینی: (شکل ۲۱-۲).

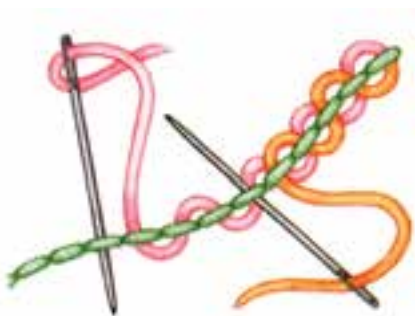

شکل ۲۱-۲



شکل ۲۲-۲

طریقه‌ی انتقال طرح و دوخت آن



(الف)

- ۱- طرح موردنظر را با کاغذ پوستی یا مداد و کاربن هم رنگ زمینه، بر روی پارچه بکشید (شکل ۲۳-۲-الف).
- ۲- بهتر است طرح را با دوخت مرکز طرح شروع کنید (شکل ۲۳-۲-ب).
- ۳- سپس اطراف طرح را بدوزید (شکل ۲۳-۲-ج).
- ۴- در آخر چشم‌ها و نوک و اطراف طرح را ساقه‌دوخی نموده در پایان، کار را از پشت اتو کنید (شکل ۲۳-۲-د).



(ج)



(ب)



(د)

شکل ۲۳-۲

مراحل گلدوزی یک طرح

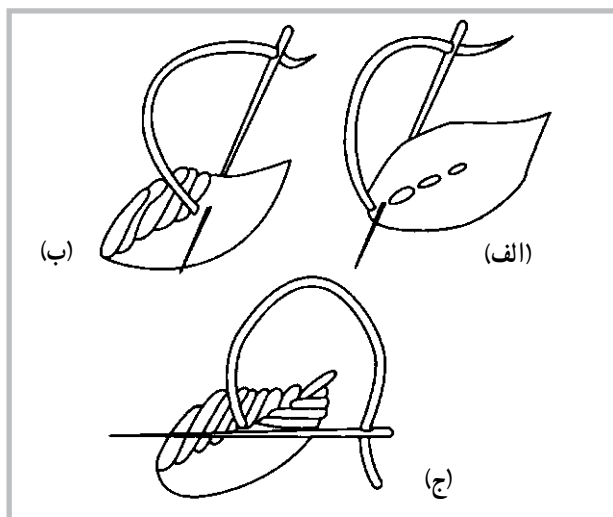

مراحل دوخت برگها

در روش ساتن دوزی باید خطوط راهنمای دوخت را روی طرح ترسیم نمایید.

مراحل دوخت برگ

۱- از مرکز برگ شلال بزنید (گره ای در انتهای نخ نباشد). (الف).

۲- دو طرف برگ را به روش ساتن دوزی بدوزید تا در پایان دوخت فرم جناقی پیدا کند (ب و ج).

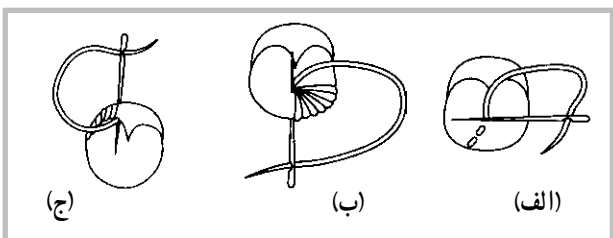

مراحل دوخت سر پرنده

مراحل دوخت سر پرنده

۱- نخ را گره بزنید، با چند شلال ریز کار را کوک بزنید. (الف).

۲- طرح دایره ای چهره را از مرکز صورت شروع کرده و ساتن دوزی کنید (ب).

۳- قسمت بالای سر را از یک طرف به روش ساتن دوزی شروع نموده تا انتها به همان روش بدوزید.

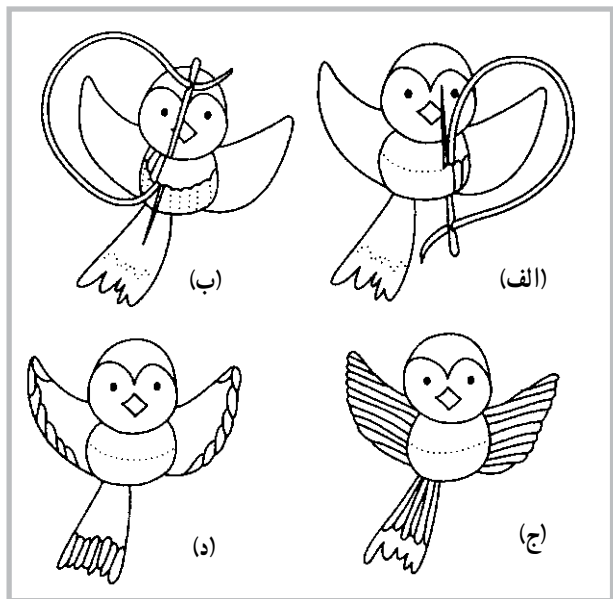

مراحل دوخت تنه و بال پرنده

مراحل دوخت تنه و بال

۱- ابتدا پایین شکم را ساتن دوزی مستقیم کنید.

۲- زیر گردن ساتن دوزی اریب دوخته می شود.

۳- بال مطابق شکل با ساتن دوزی نیمه اریب کامل می شود.

۴- پس از اتمام کار اطراف طرح را ساقه دوزی کنید.

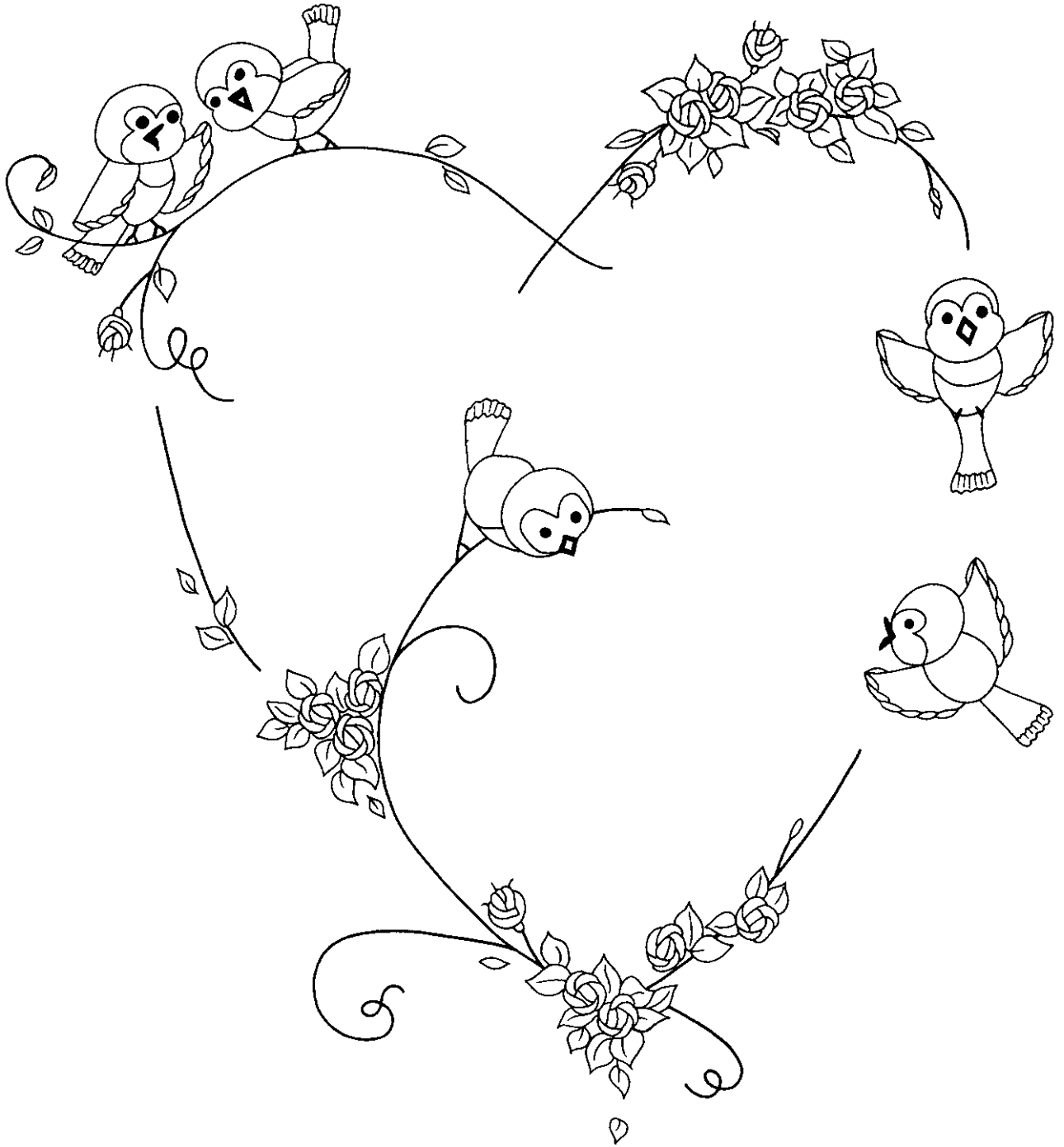

شکل ۲۵-۲



شکل ۲۶-۲- یک نمونه پیش بند و ملحفه گلدوزی شده مناسب کودک

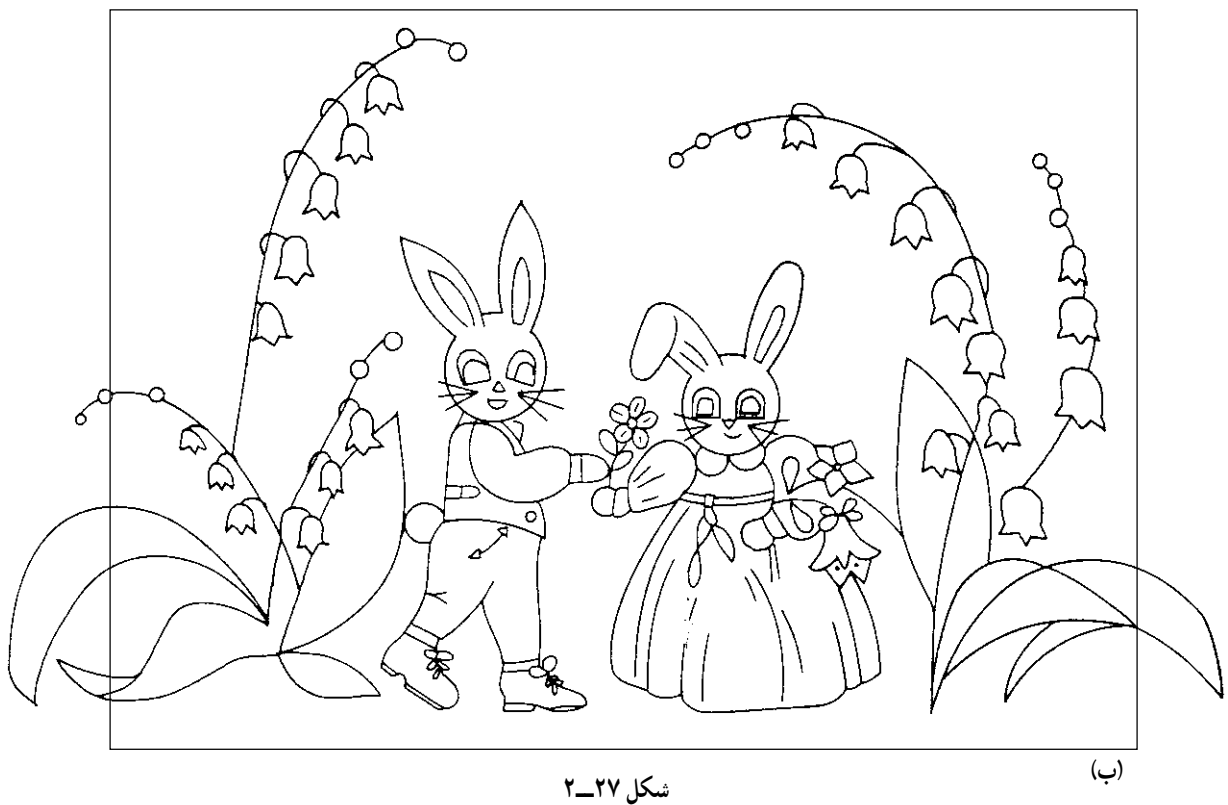

شکل ۲۷-۲

شماره دوزی



شکل ۲۸-۲

دوخت شماره دوزی طبق نقشه باید انجام گیرد. به این صورت که هر خانه پر شده نقشه دوخت ضربدر انجام می شود.  نقشه‌ی خانه‌های پر شده را شمرده و مطابق رنگ نقشه نخ‌های گلدوزی را انتخاب و روی پارچه را بدوزید (شکل ۲۹-۲-الف و ب).



(ب)

الف - سرویس نوزاد همراه با شماره دوزی و تور

شکل ۲۹-۲- طرح شماره دوزی

روش دوخت شماره‌دوزی

نوعی دوخت است که روی پارچه‌ی مخصوص توری به نام «تور شماره‌دوزی» اجرا می‌شود. مراحل دوخت به این ترتیب است که ابتدا تور را روی محل مورد نظر کوک کنید.
 ۱- برای شروع دوخت طبق شکل نخ را از نقطه‌ی A بیرون آورده و در نقطه‌ی B فرو کرده و سپس از نقطه‌ی C بیرون آورید (شکل ۳-۲-الف).

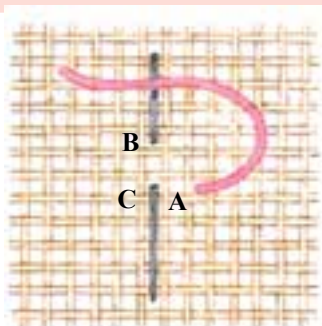

(الف)

۲- در ادامه سوزن را در محل نقطه‌ی D فرو کرده و از نقطه‌ی E بیرون آورید (شکل ۳-۲-ب).

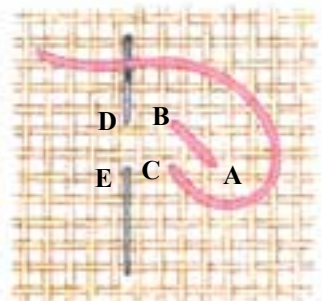

(ب)

۳- برای این که دوخت ما کامل شود شکل را از چپ به راست به صورت ضربدر (x) بدوزید (شکل ۳-۲-ج).



(ج)

۴- روی تور شماره‌دوزی که به پارچه وصل شده مطابق نقشه‌ی شماره‌دوزی طرح را کامل کنید سپس تار و پود تور را یک‌یک درآورید تا شماره‌دوزی روی پارچه اصلی قرار گیرد (شکل ۳-۲-د).



(د)



(ه)



(و)

شکل ۳-۲

اسموک دوزی (Smock)

تهیه‌ی لباس پرچین‌تر یک‌درمیان کاغذ شطرنجی را در نظر می‌گیریم.

اگر نصف شطرنج را بدوزیم، به دو برابر اندازه‌ی محل اسموک، پارچه نیاز داریم. در دوخت شطرنج یک در میان، به سه برابر اندازه‌ی جلو سینه، کمر و لبه آستین به پارچه احتیاج داریم.

نوعی چین با دوخت تزینی‌ست که معمولاً روی انواع پارچه‌های راه راه، چهارخانه یا ساده اجرا می‌شود (شکل ۲-۳۱).

روش آماده نمودن پارچه برای اسموک دوزی: در پارچه‌های ساده، از کاغذ شطرنجی برای علامت‌گذاری استفاده می‌کنیم. برای تهیه‌ی لباس کم‌چین، نصف هر شطرنج و برای



شکل ۲-۳۱



شکل ۲-۳۲



شکل ۲-۳۳

آماده نمودن پارچه برای اسموک دوزی

۱ اندازه‌ی پارچه برای اسموک حدود ۲ برابر محل موردنظر باید باشد. بعد از برش پارچه روی سطح موردنظر را به کمک کاغذ شطرنجی ریز یا با گذاشتن علامت‌های منظم (حدود ۵ تا ۱ سانتی‌متر) مشخص کنید.

برای چین دادن نخ را گره زده و با شلال منظم روی خطوط علامت گذاشته شده بدوزید (شکل ۲-۳۴- الف).

۲ بعد از اتمام مرحله‌ی قبل، نخ‌های دوخته شده را بکشید و در آخر ردیف‌ها محکم کنید (شکل ۲-۳۴- ب).

* برای انجام و شروع اسموک دوزی از این روش استفاده می‌شود، معمولاً ردیف اول اسموک دوزی با این مدل دوخته می‌شود.

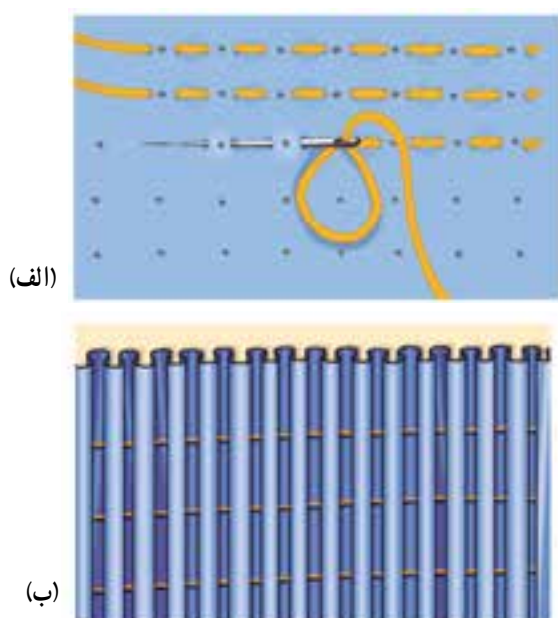

شکل ۲-۳۴

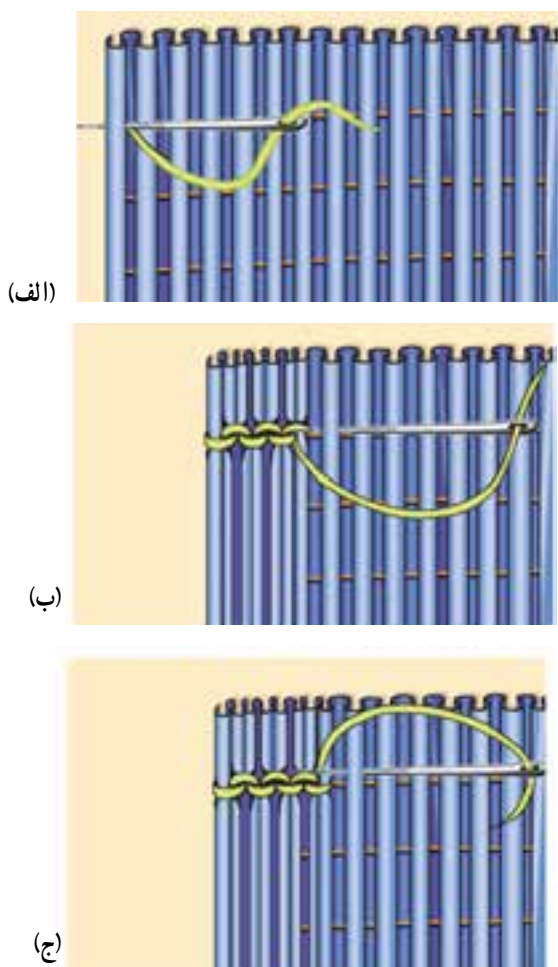

– درحالی که سوزن درحال دوخت تماماً در یک ردیف جلو می‌رود هر بار از چپ به راست یک چین دوخت می‌شود به طوری که یک بار نخ ما بالای سوزن قرار می‌گیرد و دفعه‌ی بعد نخ زیر سوزن، تا پایان خط همین روش دوخت می‌شود. این دوخت به نام بخیه کیل شناخته می‌شود (شکل ۲-۳۵- الف - ب - ج).

شکل ۲-۳۵

اسموک دوزی (مدل بخیه مواج)

– اساس دوخت این بخیه شبیه بخیه قبلی است. در هر بار بخیه یک چین گرفته می‌شود و باید توجه داشت که جهت رفتن به طرف بالا باید نخ به طرف زیر سوزن قرار گیرد و برای آمدن پایین، نخ بالای سوزن قرار می‌گیرد. این نوع بخیه به نام بخیه مواج است (شکل ۳۶-۲- الف - ب - ج - د).

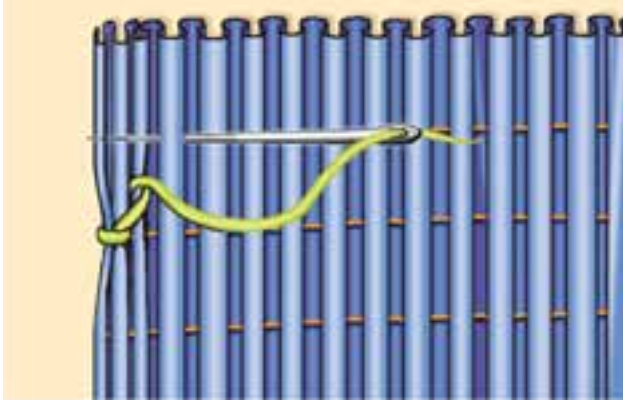

(ب)

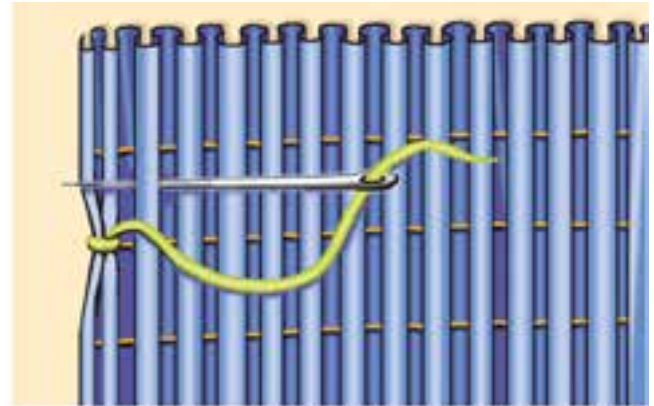

(الف)

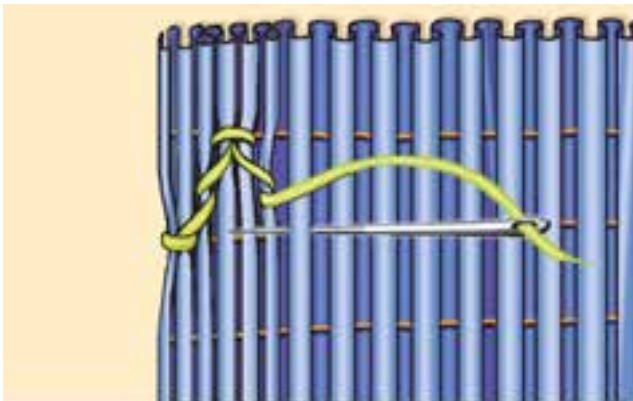

(د)

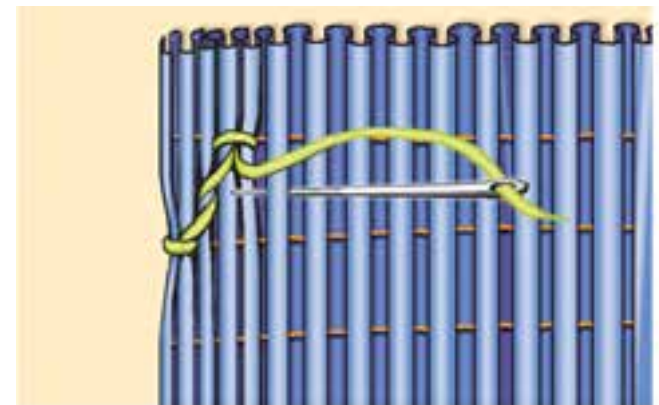

(ج)

شکل ۳۶-۲

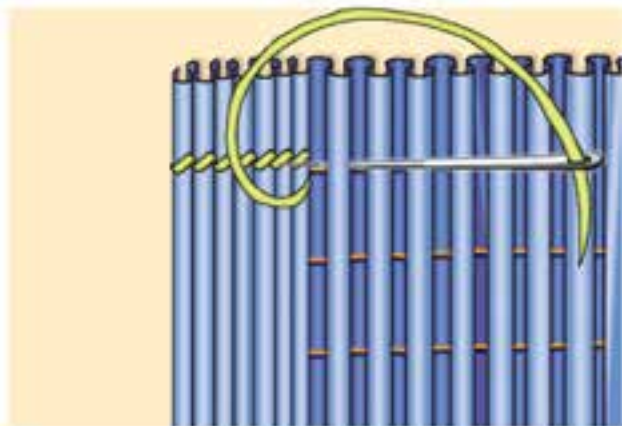

شکل ۳۷-۲

اسموک دوزی (مدل گیس بافت) (اسموک دوزی)

– برای دوخت این روش دوخت که به نام بخیه‌ی گیس بافت معروف است این گونه عمل می‌شود که هر بار یک چین را از راست به چپ با سوزن می‌دوزیم باید هنگام دوخت این بخیه در تمام مسیر نخ بالای سوزن یا در تمام مسیر نخ پایین سوزن قرار گیرد و سوزن هم بهتر است حالت اریب داخل پارچه فرو رود و بیرون آید (شکل ۳۷-۲).

اسموک دوزی (لانده زنبوری)

مرحله‌ی آماده‌سازی این دوخت، شبیه اسموک است.

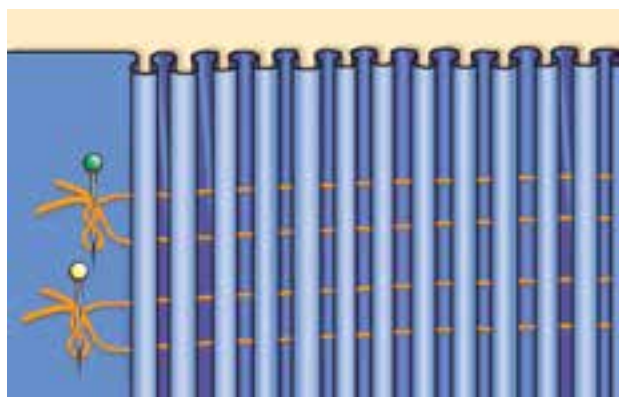

(ب)

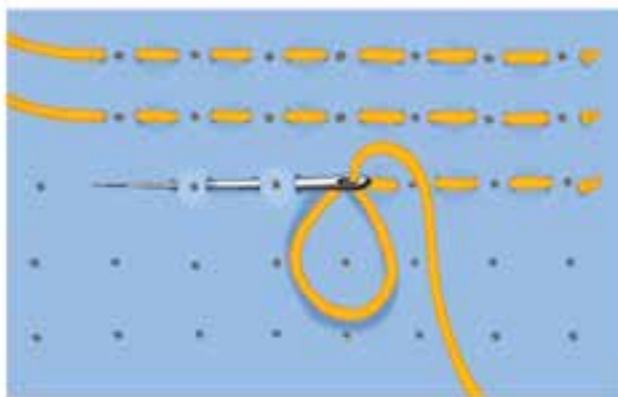

(الف)

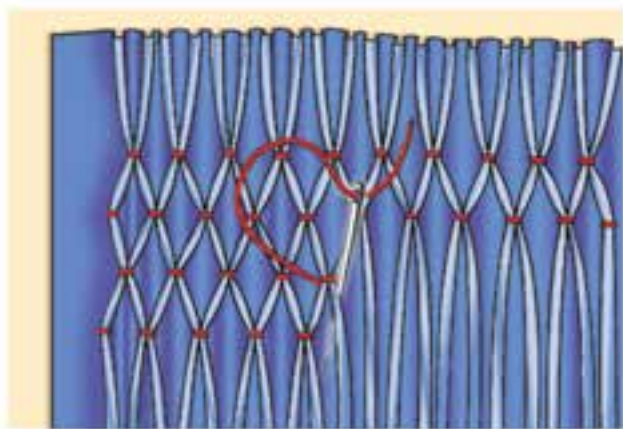

(د)

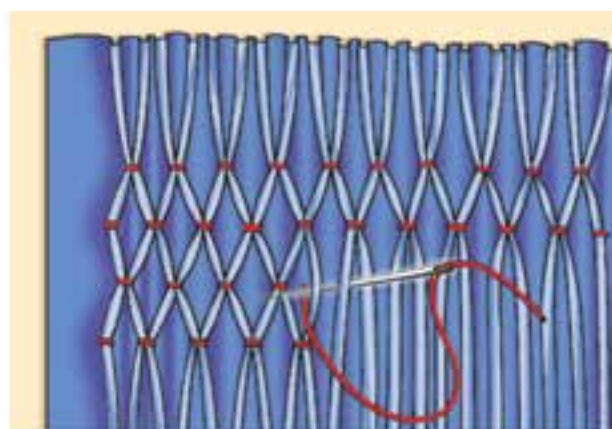

(ج)

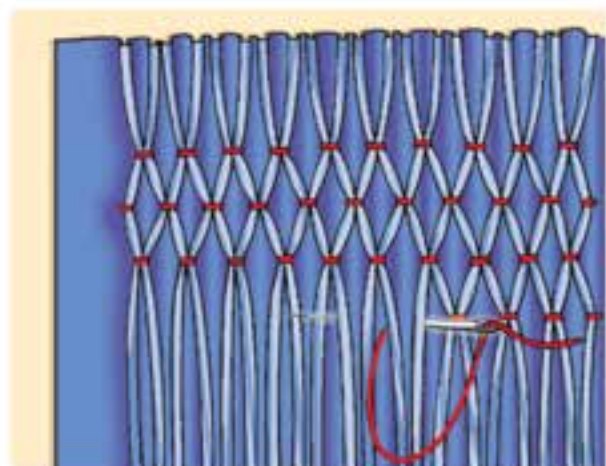

(و)

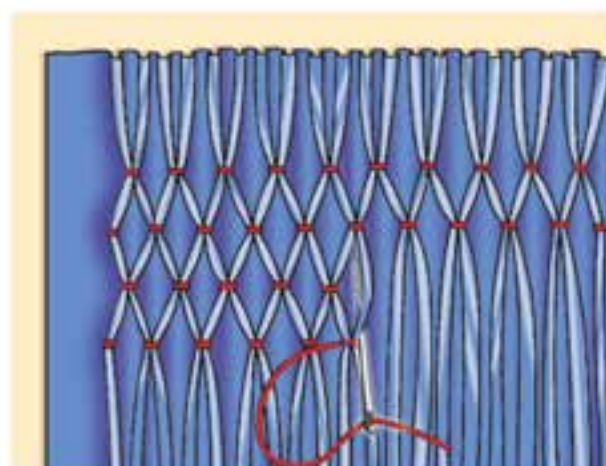

(هـ)

شکل ۲-۳۸

- ۱- اسموک دوزی روی چه قسمتی از پیراهن کودک کار می‌شود؟
- ۲- مقدار پارچه‌ی لازم جهت تهیه‌ی اسموک چه قدر است؟

تمرین (عملی)

- ۱- یک نمونه اسموک روی پیراهن کودک بدوزید.
- ۲- یک طرح شماره‌دوزی روی یکی از لباس‌های کودک انجام دهید.
- ۳- نمونه‌ای از گلدوزی را روی یکی از لباس‌های کودک انجام دهید.

آموزش روش‌های دوخت

هدف‌های رفتاری: فراگیر در پایان این فصل، باید بتواند:

- ۱- درز خوابیده، فرانسوی را بدوزد.
- ۲- مراحل تهیه و دوخت نوار اریب را انجام دهد.
- ۳- مراحل دوخت نوار اریب مغزی‌دار را انجام دهد.
- ۴- دوخت چین در لبه‌ی لباس و ملزومات اتاق‌خواب را انجام دهد.
- ۵- مراحل دوخت یقه همراه با نوار اریب یا چین و تور را صحیح انجام دهد.
- ۶- وصل آستین به بالاتنه را انجام دهد.
- ۷- وصل مچ آستین را انجام دهد.



درز فرانسوی (دو درزه)

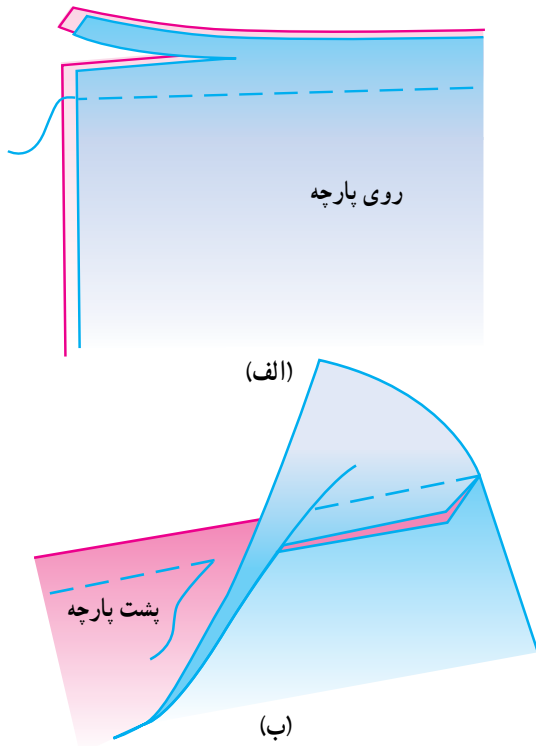

این روش دوخت درز مناسب لباس کودکان می باشد.
 ۱- درز لباس را از روی پارچه بدوزید، سپس درزها را کوتاه کنید (برحسب ضخامت پارچه، ۳ الی ۵ میلی متر) (شکل ۳-۱-الف).

۲- در مرحله ی بعد درز لباس مجدداً از پشت پارچه دوخته می شود، این درز طوری دوخته می شود که جادرز کوتاه شده داخل درز لباس قرار گیرد (جادرز مرحله ی دوم ۱ میلی متر بیش تر از مرحله ی قبل است) (شکل ۳-۱-ب).

شکل ۳-۱

درز خوابیده

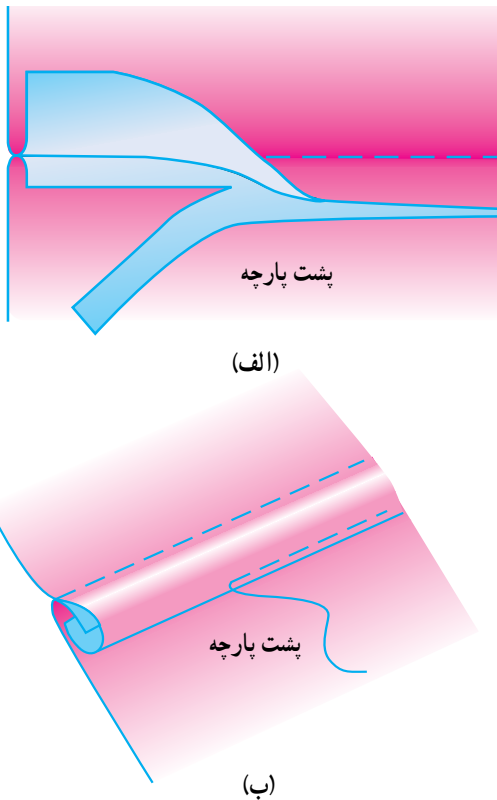

این نوع دوخت درز مناسب پارچه هایی با ضخامت متوسط و زیاد در لباس کودک می باشد.

۱- ابتدا درزها را از پشت پارچه بدوزید. سپس یکی از لایه های جادرز را کوتاه کنید (شکل ۳-۲-الف).

۲- در مرحله ی بعد لایه ی اضافه درز بلندتر را با اتو تو گذاشته، سپس بر روی درز کوتاه تر قرار داده و چرخ کاری کنید (شکل ۳-۲-ب).

شکل ۳-۲

طریقه‌ی برش و دوخت نوار اریب

برش نوار اریب

۱- پارچه‌ی موردنظر را طوری تا می‌زنیم که عرض آن روی طول (شکل ۳-۳-الف) قرار گیرد. محل تای پارچه را با اتو مشخص کنید (خط ۱-۲).

۲- تای پارچه را باز کرده و به اندازه‌ی پهنای نوار اریب خطوطی به موازات خط تای پارچه با مدادرنگی هم‌رنگ پارچه رسم کنید (شکل ۳-۳-ب).

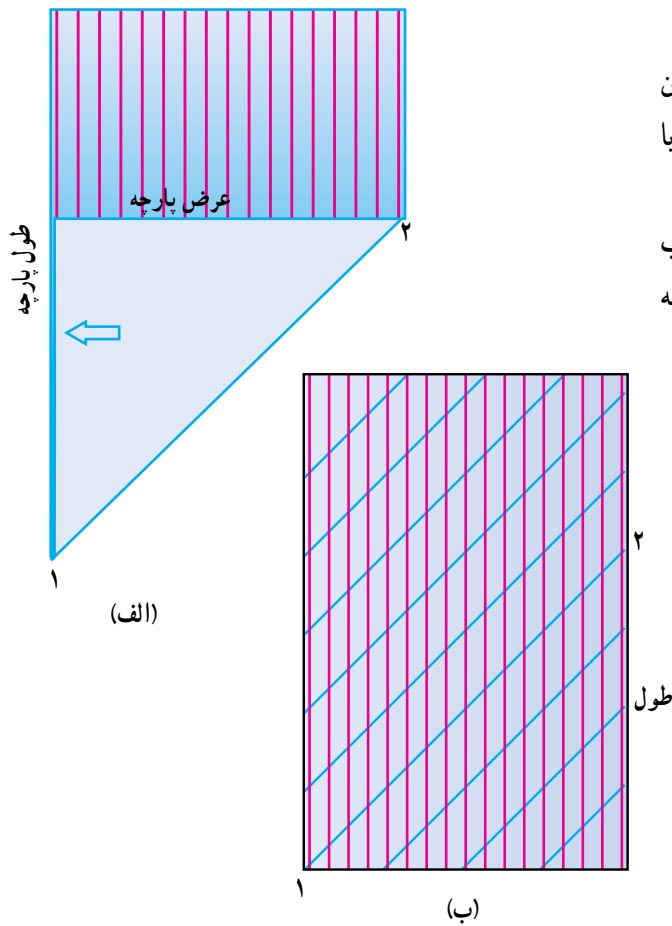

شکل ۳-۳

۳- نوارها را با توجه به خطوط ترسیم شده جدا کنید سپس در صورت نیاز به نوار اریب بلندتر درزها را مطابق تصویر به صورت مورب به یک‌دیگر بدوزید، سپس جادرز را باز نموده و اتو کنید (شکل ۳-۴-الف).

۴- جادرز نوارها را باز و اتو نموده، اضافات درز را قیچی کنید (شکل ۳-۴-ب).

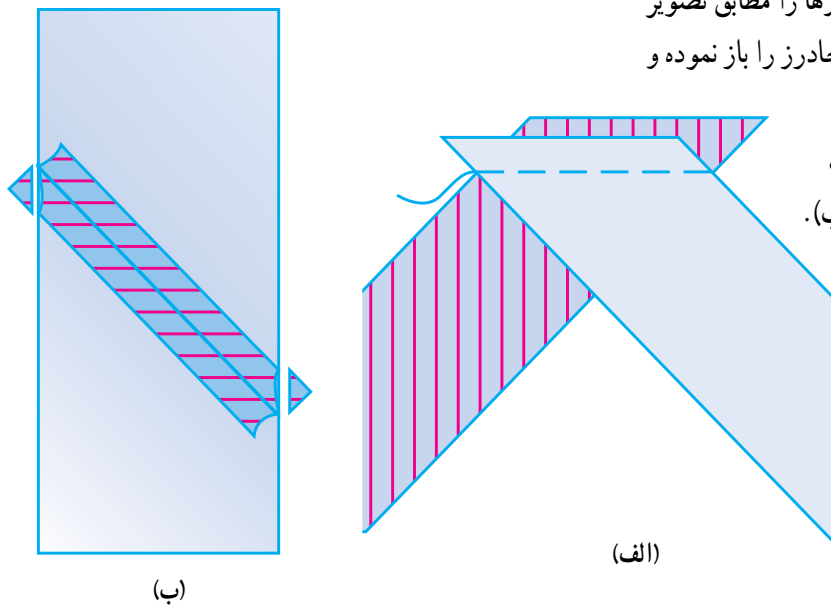

شکل ۳-۴

۱- نوار اریب را می‌توانید از پارچه ساده، راه راه، چهارخانه و گلدار تهیه کنید (در اینجا پارچه راه راه را به شما نشان دادیم).

۵- در این مرحله روی سطح میز اتو ۲ خط موازی با هم به اندازه ۲ برابر پهنای نوار اریب مورد نظر بکشید، با استفاده از سنجاق‌های ظریف و بلند بالا و پایین خط مشخص شده روی میز فرو کنید، به طوری که فاصله‌ی خط زیر سوزن‌ها آزاد باشد. باید ابتدای نوار را از دو طرف تا بزنید (جادرز) و نوار را از زیر سوزن‌ها رد کنید و سپس با گذاشتن و برداشتن اتو در فواصل سوزن‌ها و کشیدن نوار از طرف دیگر می‌توانید تمام نوار را آماده کنید (شکل ۳-۵). با این روش شما می‌توانید نوار اریب‌هایی به پهنای مختلف با پارچه‌های مختلف تهیه کنید.

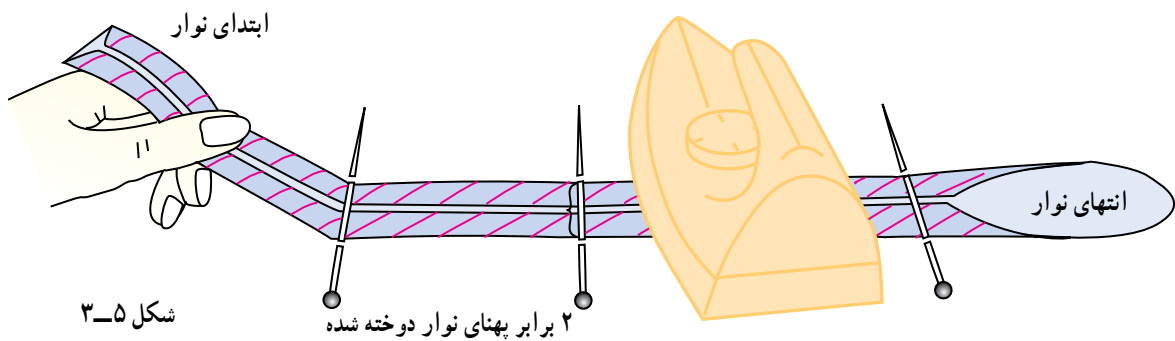

شکل ۳-۵

دوخت نوار اریب

۱- یک طرف تای لبه‌ی نوار اریب را باز نموده و در محل مورد نظر قرار داده و کوک زده، چرخ نموده و اتو کنید (شکل ۳-۶ الف).

۲- نوار اریب را بر روی کار برگردانید به طوری که هر دو لبه‌ی نوار به موازات یک‌دیگر قرار گیرند. کوک زده و چرخ کاری کنید (شکل ۳-۶ ب).

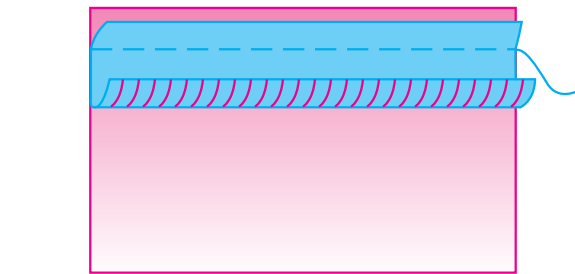

(الف)

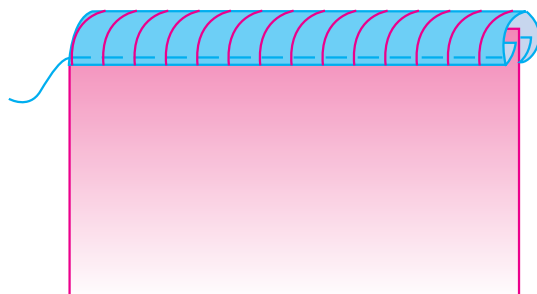

(ب)

شکل ۳-۶

دوخت نوار اریب و مغزی

۱- ابتدا پارچه‌ی نوار اریب را مانند مرحله‌ی ۱ برش نوار اریب تهیه نمایید. اگر احتیاج به وصل نوارها بود آن‌ها را به هم وصل کرده و اتو کنید (شکل ۷-۳-الف).

(الف)



۲- برای قرار دادن قیطان (مغزی) بین نوار اریب، بعد از قرار دادن قیطان، بین نوار با پایه‌ی مخصوص زیپ کنار قیطان را از روی نوار چرخ بزنید (شکل ۷-۳-ب).

(ب)



۳- اگر نوار آماده جهت تزئین گوشه‌ی کار باشد در موقع کوک زدن به زمینه‌ی اصلی در محل گوشه، نوار را چرت بزنید تا حالت زاویه‌دار گوشه‌ی دوخت موردنظر صحیح قرار گیرد (شکل ۷-۳-ج).

(ج)

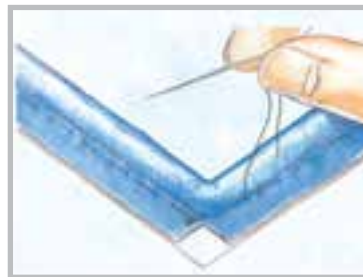

۴- در نهایت لای دیگر پارچه را روی کار قرار داده، چرخ کرده، برگردانید و اتو بزنید (شکل ۷-۳-د).

(د)



شکل ۷-۳

۵- اگر نوار جهت تزئین منحنی خارجی به کار رود، باید در موقع کوک نوار به حالت آزاد روی زمینه قرار گیرد، نوار و پارچه را چرت بزنید تا نوار فرم منحنی را پیدا کند (شکل ۸-۳).



شکل ۸-۳

دوخت چین در لبه



(الف)



(ب)

شکل ۳-۹

۱- قبل از برش پارچه پاچین اندازه‌ی محل موردنظر را یادداشت کنید. معمولاً پارچه پاچین را $1/5$ الی 2 برابر محل موردنظر (زمینه کار) باید برش بزنید. پهنای آن دلخواه می‌باشد. لبه‌ی پایین چین را تودوزی کنید و بالای آن را 2 ردیف شلال منظم با دست یا چرخ (با چرخ درجه‌ی 3 الی $3/5$ و با دست شلال ریز) بزنید. برای این که چین به‌طور منظم در همه‌ی محل قرار گیرد باید پارچه‌ی زمینه و پایین چین را به چند قسمت مساوی تقسیم کنید و به هم سنجاق کنید (شکل ۳-۹-الف).
۲- سپس هر دو نخ شلال را با هم بکشید تا چین به‌طور منظم در محل قرار گیرد چین را روی کار با کوک وصل نموده سپس چرخ کنید (شکل ۳-۹-ب).

دوخت چین در گوشه

۱- اگر وصل چین در گوشه باشد بعد از آماده کردن پایین چین و تقسیم‌بندی آن در موقع کوک زدن به زمینه در محل گوشه باید چین را چرت بزنید تا در گوشه‌های زاویه‌دار صحیح قرار گیرد و زاویه‌ی آن حفظ شود (شکل ۳-۱۰-الف).
۲- اگر گوشه نیاز به سجاف کردن داشته باشد، لایه‌ی دیگر پارچه را روی چین قرار دهید و سنجاق زده چرخ کنید و برگردانید (شکل ۳-۱۰-ب).



(ب)



(الف)

شکل ۳-۱۰



شکل ۳-۱۱



دوخت یقه همراه با نوار اریب

به صورت عمودی روی یقه وصل شده است.
۳- نوار را به پشت برگردانید، و اضافه جادرز را طوری
کوک بزنید که حدود «۲ میلی متر» نوار پشت پهن تر شود تا هنگام
چرخ کاری از رو، لبه ی پشت نوار هم چرخ کاری منظم داشته
باشد.

۱- بعد از برش نوار اریب، نوار را روی لبه ی دو لایه ی
یقه قرار دهید. در صورتی که یقه فرم منحنی داشته باشد موقع
سنجاق زدن و کوک زدن کمی نوار، آزاد روی زمینه قرار گیرد
تا موقع برگشت راحت تر فرم منحنی یقه را بگیرید.
۲- سپس نوار را به یقه چرخ بزنید، (دقت کنید) سنجاق ها



(ب)



(الف)



(د)



(ج)



(و)



(هـ)



دوخت تور یا چین به یقه

۱- تور مورد نظر را کمی چین دار کنید (کم چین دادن تور به این دلیل است که زیبایی طرح تور حفظ شود). سپس روی تور را به روی پارچه طوری قرار می دهیم که چین ها به طرف داخل یقه قرار گیرد. سپس روبه ی یقه را پس از چرخ کردن و شکافتن نخ کوک جادرز را کم نموده (حدود ۵/۰cm) یقه را به رو بر می گردانیم.

(الف)



(ب)



(ج)



شکل ۱۳-۳

۲- برای دوخت چین پارچه ای لای یقه، روش دوخت مانند تور است با این تفاوت که در این روش می توان چین بیش تری داد. جهت زیباتر شدن چین می توان به لبه ی چین کردونه رنگی ظریف دوخت (شکل ۱۴-۳).



شکل ۱۴-۳

۱- ابتدا بعد از آماده شدن یقه، نوار اریبی از پارچه پیراهن آماده کنید و سپس یقه را مابین یقه بالاتنه و نوار اریب قرار دهید و سنجاق کنید.
تذکر: در موقع گذاشتن نوار اریب در محل های منحنی باید نوار اریب را کمی آزاد روی کار قرار دهید.
۲- بعد از کوک زدن، جادرز نوار را چرخ کرده و چند چرت در محل جادرزها بزنید.
۳- سپس نوار اریب را به داخل بالاتنه برگردانید و اضافه جادرز نوار را تا زده و کوک بزنید به طوری که یقه به طرف بیرون باشد و به نوار کوک بخورد. سپس با اتو نوار را حالت دهید و چرخ کاری کنید.

۱- ابتدا بعد از آماده شدن یقه، نوار اریبی از پارچه پیراهن آماده کنید و سپس یقه را مابین یقه بالاتنه و نوار اریب قرار دهید و سنجاق کنید.
تذکر: در موقع گذاشتن نوار اریب در محل های منحنی باید نوار اریب را کمی آزاد روی کار قرار دهید.



(ب)



(الف)



(د)



(ج)



(و)



(ه)



(ز)

شکل ۱۵-۳

وصل میچ به آستین



(الف)

۱- ابتدا میچ آستین را کامل آماده کنید به طوری که در زیر دست آن از داخل به هم وصل شده باشد و سپس به رو برگردانید و اتو کنید. خط لبه آستین را به اندازه میچ آماده شده چین کش کنید.

در صورت استفاده از تور تزئینی ابتدا تور را چین کش کرده، روی لبه‌ی آستین قرار دهید و کوک بزنید.



(ب)

۲- آستین را به پشت برگردانید، سپس میچ آماده شده را داخل آستین روی لبه‌ی آن قرار دهید و کوک زده و چرخ‌کاری نمایید.



(ج)

شکل ۱۶-۳

اتصال آستین به بالاتنه‌ی لباس

لباس را به پشت برگردانید، آستین را داخل لباس قرار دهید ژپون آماده شده را روی کاپ آستین قرار دهید. هر سه را کوک زده چرخ کنید (شکل ۱۷-۳).

جهت بهتر قرار گرفتن چین کاپ آستین بهتر است از ژپون پارچه‌ای استفاده کنید.

۱- ابتدا کاپ آستین لباس را از حدود موازنه‌ی جلو تا پشت چین کش کنید تا به اندازه‌ی دور حلقه آستین بالاتنه باشد.



شکل ۱۷-۳

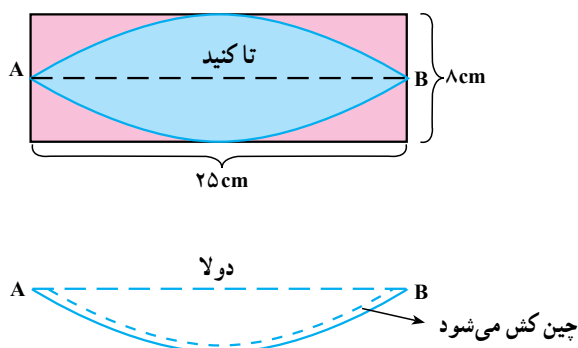

شکل ۱۸-۳

الگوی ژپون کاپ آستین پفی

۱- مستطیلی در حدود «۸×۲۵ سانتی متر» بکشید و از عرض تا کرده روی آن مطابق شکل فرم بیضی کشیده رسم کنید.

۲- الگو را روی پارچه‌ی مناسب قرار داده برش بزنید، قسمت منحنی را چین کش کنید و روی قسمت کاپ آستین قرار

دهید.

- نمونه‌ی پارچه‌های مناسب لباس و وسایل کودک را به صورت آلبوم تهیه کنید.
- از روی الگوهای تهیه شده در بخش الگوسازی استفاده نموده، مراحل دوخت انواع درز، نوار اریب روی لباس و ملزومات کودک، وصل یقه و آستین به بالاتنه... را بدوزید.

تهیه‌ی وسایل اتاق خواب کودک و سرویس نوزاد

هدف‌های رفتاری: فراگیر در پایان این فصل، باید بتواند:

- ۱- شرایط مناسب اتاق خواب کودک را بیان کند.
- ۲- وسایل مناسب اتاق کودک را تشخیص دهد و متناسب با آن وسایل را انتخاب کند.
- ۳- الگو برای سرویس رخت خواب کودک تهیه کند.
- ۴- یک نمونه از سرویس رخت خواب کودک را بدوزد.
- ۵- یک نمونه از سرویس حوله کودک را بدوزد.
- ۶- یک نمونه از سرویس نوزاد را بدوزد.



مشخصات اتاق و محل خواب کودک

خط کشیدن روی دیوارها می‌کند. رنگ دیوارها، سقف، درب و پنجره را باید از رنگ‌های ملایم و آرامش‌بخش انتخاب نمود. رنگ سقف و درب و پنجره باید با رنگ دیوارها هماهنگی داشته باشد.

باید زمانی را پیش‌بینی کرد که کودک در اتاق به حرکت درآمده، خود را به تمام زوایای اتاق می‌کشانند. بنابراین نباید هیچ وسیله‌ی نوک‌تیز و خطرناکی در دسترس او قرار گیرد تا با آرامش و امنیت کافی به بازی و شیطنت بپردازد (شکل ۴-۱).

شرایط کلی اتاق خواب: اگر این امکان وجود داشته باشد که یکی از اتاق‌های منزل یا گوشه‌ای از یک اتاق را به کودک اختصاص داد، باید قبل از تولد کودک، مکان ویژه‌ی وی را آماده ساخت، در صورت نیاز اتاق را سنگ نمود و حتی‌الامکان آفتاب‌گیرترین، دلبازترین و راحت‌ترین اتاق را به کودک اختصاص داد (دمای مناسب اتاق کودک «۲۳-۲۱ درجه‌ی سانتیگراد» است). دیوارها را می‌توان با کاغذ دیواری یا رنگ روغنی قابل شست و شو، تزئین نمود زیرا کودک به سرعت شروع به



شکل ۴-۱- کف‌پوش اتاق را از نوع قابل شست و شو از رنگ‌های شاد و نقش‌های زیبا بپوشانید.



شکل ۴-۲

تخت خواب

تخت‌های معمولی که دارای «۱۲۰ تا ۱۴۰ سانتی‌متر» درازا و «۶۰-۷۰ سانتی‌متر» پهناست استفاده کرد (شکل ۳-۴).

تخت خواب نوزاد باید دارای نرده‌های بلند حفاظتی باشد تا مانع از سقوط کودک شود و از داشتن هرگونه لبه‌ی تیز و برنده عاری باشد (شکل ۴-۴).

بسیاری از مادران سعی می‌کنند یک تخت با ملحفه‌ی زیبا برای نوزاد خود تهیه کنند. اما تمام این وسایل برای او اهمیت ندارد بلکه مهم این است که هنگام غلتیدن، از تخت به پایین نیفتد؛ تخت خواب دارای کفی محکم باشد؛ و رعایت نکات ایمنی در ساخت آن اعمال شود و از استحکام و زیبایی برخوردار باشد. برای استراحت کودک، می‌توان از انواع



شکل ۳-۴



شکل ۴-۴

لوازم خواب کودک

برای تهیه‌ی بالش بهتر است از پنبه استفاده شود و از به کار بردن هرگونه پر در تهیه‌ی بالش خودداری گردد زیرا بالش تهیه شده از جنس پر، خیلی گرم و نرم است و نرمی بالش برای نوزاد خطرناک است چون کودک صورتش را در بالش فرو می‌کند و امکان دارد این عمل موجب خفگی او شود.

لوازم خواب کودک، شامل بالش، لحاف، تشک، ملحفه، روتختی، کیسه‌ی خواب، سبد بچه و غیره است (شکل ۴-۵).
بالش: بهتر است از بالش استفاده نکرد و نوزاد را بر سطح تشک خواباند، ولی اگر قرار است حتماً از بالش استفاده شود، باید بالشی انتخاب نمود که پهنای آن به اندازه‌ی پهنای تخت باشد تا کودک همیشه آن را زیر سر داشته باشد.



شکل ۴-۵

لحاف: بهتر است از لحاف‌های سبک پشمی یا پنبه‌ای ملحفه‌شده، به نسبت موقعیت جغرافیایی محل زندگی کودک استفاده شود. نوزاد در اوایل تولد، باید در رخت‌خوابی گرم و راحت بخوابد و کاملاً پوشیده باشد. لازم نیست برای گرم کردن او از چندین روانداز مختلف استفاده کرد. هرگز نباید از لحاف پر قو استفاده کرد، زیرا هم خیلی گرم است و هم امکان این که کودک در آینده دچار اختلالات تنفسی گردد وجود دارد (شکل‌های ۶-۴ و ۷-۴).



شکل ۶-۴



شکل ۷-۴

تشکچه‌ی بازی : این تشکچه را می‌توان جهت بازی بچه در طرح‌ها و رنگ‌های مختلف تهیه کرد و با وصل عروسک‌های پارچه‌ای به آن کودکان را سرگرم کنید. برای تزیین آن از عروسک‌های پارچه‌ای^۱ مناسب بازی کودک که با بندینک و دکمه به تشکچه وصل می‌شود استفاده کنید. جهت شست‌وشو نیز می‌توانید پارچه‌ی رویی را با دکمه یا نوارچسب از قسمت داخلی جدا کنید (شکل‌های ۸-۴ و ۹-۴).



شکل ۸-۴



شکل ۹-۴

۱- از پارچه‌های پوست مصنوعی (پولیش) استفاده نکنید.

تشک: برای تخت خواب کودکان، تشک فتری توصیه نمی‌شود. برای این منظور بهتر است از تشک پنبه‌ای استفاده نمود و آن را به اندازه‌ی ابعاد تخت با ضخامت یکسان دوخت. برای این که تشک، خشک و پاکیزه باقی بماند می‌توان

روکش آن را از پارچه (آمیرمابل) قابل شست‌وشو و نفوذناپذیر انتخاب کرد و سپس روی آن را با پارچه‌ای پنبه‌ای و یا ملحفه پوشاند (شکل‌های ۱۰-۴ و ۱۱-۴).



شکل ۱۰-۴



شکل ۱۱-۴

طول و عرض ملحفه باید به اندازه‌ای باشد که چهار طرف تشک را کاملاً دربر بگیرد و حدود «۱۵-۲۰ سانتی‌متر» از هر طرف، بزرگ‌تر باشد و به طرف پشت تشک برگردد (شکل‌های ۱۲-۱۳ و ۴-۱۲).

ملحفه: مناسب‌ترین و زیباترین ملحفه‌ها را مادران می‌توانند با صرف هزینه‌ی کم تهیه کنند. برای تهیه‌ی ملحفه بهتر است از پارچه‌های نرم، لطیف و سبک استفاده شود تا شست و شوی آن‌ها آسان باشد. دور ملحفه را نیز می‌توان تور یا نواردوزی کرد.



شکل ۴-۱۲



شکل ۴-۱۳

سرویس رخت خواب

از دوختن تور و چین‌های زیاد برای تزئین بالش و تشک خودداری کنید. زیرا باعث ناراحتی کودک می‌شود. برای تهیه‌ی سرویس رخت خواب کودکان، لطیف‌ترین پارچه را به کار برید. انواع پارچه‌های تترن، پوپلین و کتان، برای این کار مناسب‌اند (شکل‌های ۱۴-۴ و ۱۵-۴).



شکل ۱۴-۴



شکل ۱۵-۴

تخت خواب		روتختی		بالش		
نوع تخت خواب	عرض بر حسب سانتی متر	طول بر حسب سانتی متر	عرض بر حسب سانتی متر	طول بر حسب سانتی متر	عرض	طول
بچه گانه‌ی کوچک	۶۵-۷۰	۱۲۰	۸۵/۹۵	۱۳۰-۱۳۵	۳۰	۴۵
بچه گانه‌ی عریض	۸۰	۱۶۰	۱۰۰-۱۱۰	۱۷۰-۱۷۵	۴۰	۶۰
نوجوان	۹۰	۱۸۰	۱۱۷-۱۲۵	۱۹۵-۲۰۰	۴۵	۶۵
یک نفره‌ی عریض	۱۰۰	۲۰۰	۱۳۰-۱۵۵	۲۱۵-۲۲۰	۴۵	۷۰

اندازه‌های تخت خواب و رخت خواب کودک

روتختی

برای تهیهی روتختی از طرح‌های شاد، بچه‌گانه، رنگارنگ و دلپذیر استفاده کنید.

پارچه‌ی روتختی، به‌علت شست‌وشوی زیاد، باید دارای استحکام و ثبات رنگ باشد و از نظر طرح و پارچه، با بقیه‌ی وسایل اتاق کودک هماهنگی داشته باشد (شکل ۴-۱۶ و ۴-۱۷).



شکل ۴-۱۶



شکل ۴-۱۷

* وسایل مورد نیاز

تمام پارچه‌ها با عرض حدود ۱۲۰ سانتی‌متر محاسبه می‌شود.
۱- پارچه‌ی راه‌راه سفید و آبی با عرض ۱۲۰ سانتی‌متر، ۲۳۰ سانتی‌متر.

۲- پارچه‌ی آبی ساده برای نوار، حدود ۳۰ سانتی‌متر.

۳- پارچه‌ی لیمویی برای زمینه، حدود ۱۵۰ سانتی‌متر.

۴- پشم شیشه ۹۰ سانتی‌متر (عرض ۱۵۰ سانتی‌متر) با

ضخامت ۳ سانتی‌متر

کادر الگو سانتی‌متر ۹۰-۸۰. ۱-۲.

سانتی‌متر ۱۸۰. ۱-۳.

* پهنای نوار راه‌راه «۱۰ سانتی‌متر»، پهنای نوار آبی

۳ سانتی‌متر (شکل ۴-۱۸).

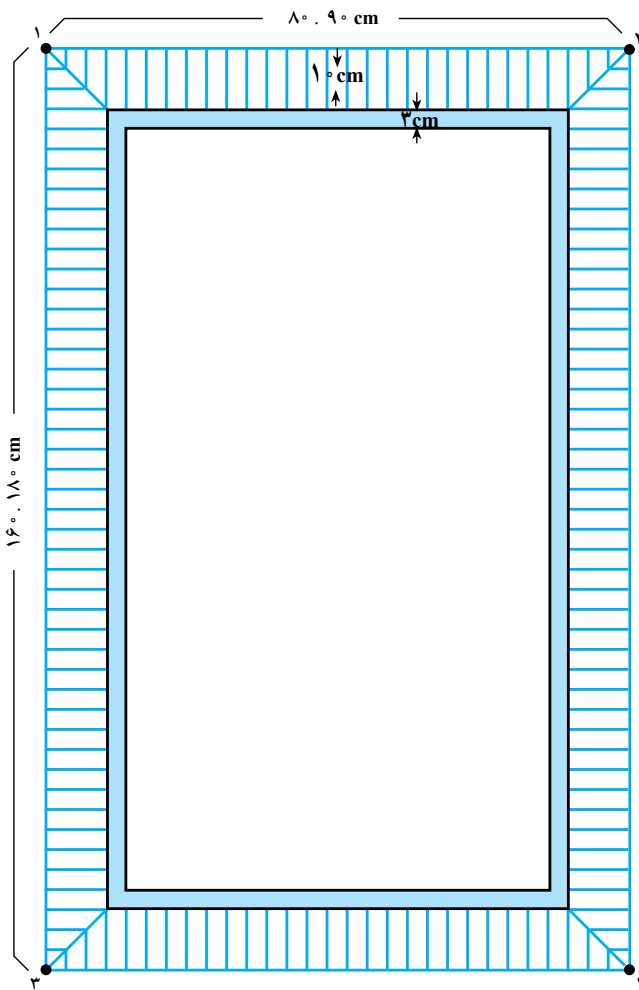

شکل ۴-۱۸



شکل ۴-۱۹

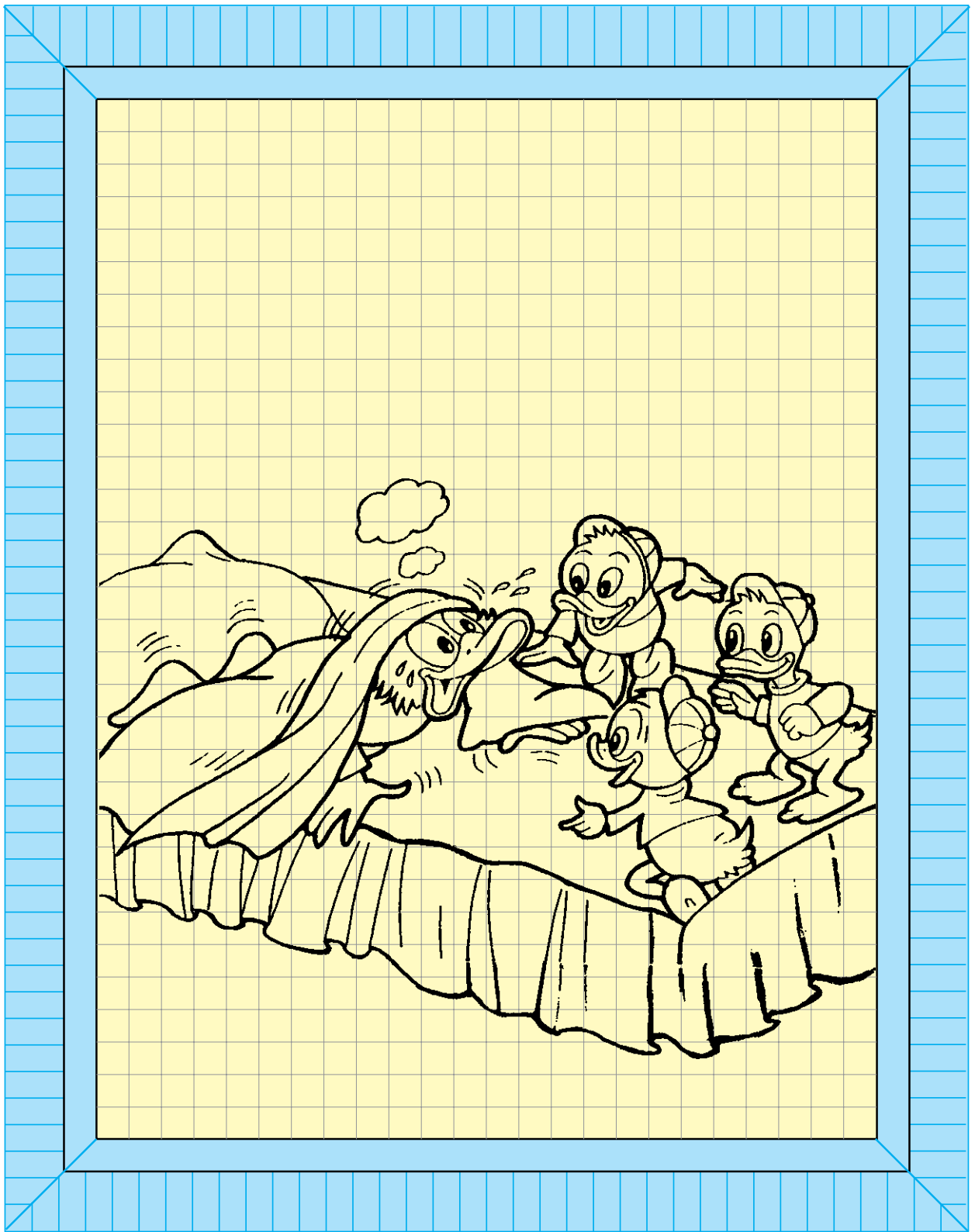

شکل ۲۰-۴- طرح کوچک شده‌ی رو تختی

روش ترسیم رخت خواب

این رخت خواب کوچک، سبک و قابل حمل است و اندازه‌ی تقریبی آن ۷۵cm در ۹۵ یا ۹۰ در ۱۲۰cm می‌باشد.

* وسایل موردنیاز

- ۱- پارچه‌ی راه‌راه، ۱۲۰ سانتی‌متر؛
- ۲- ترون لیمویی، ۷۰ سانتی‌متر؛
- ۳- تور کتانی سفید، حدود ۴ متر؛
- ۴- پشم شیشه، ۶۰ سانتی‌متر، ضخامت ۴ سانتی‌متر.



شکل ۲۱-۴



شکل ۲۲-۴



شکل ۲۳-۴- طریقه‌ی دوخت گوشه رخت خواب

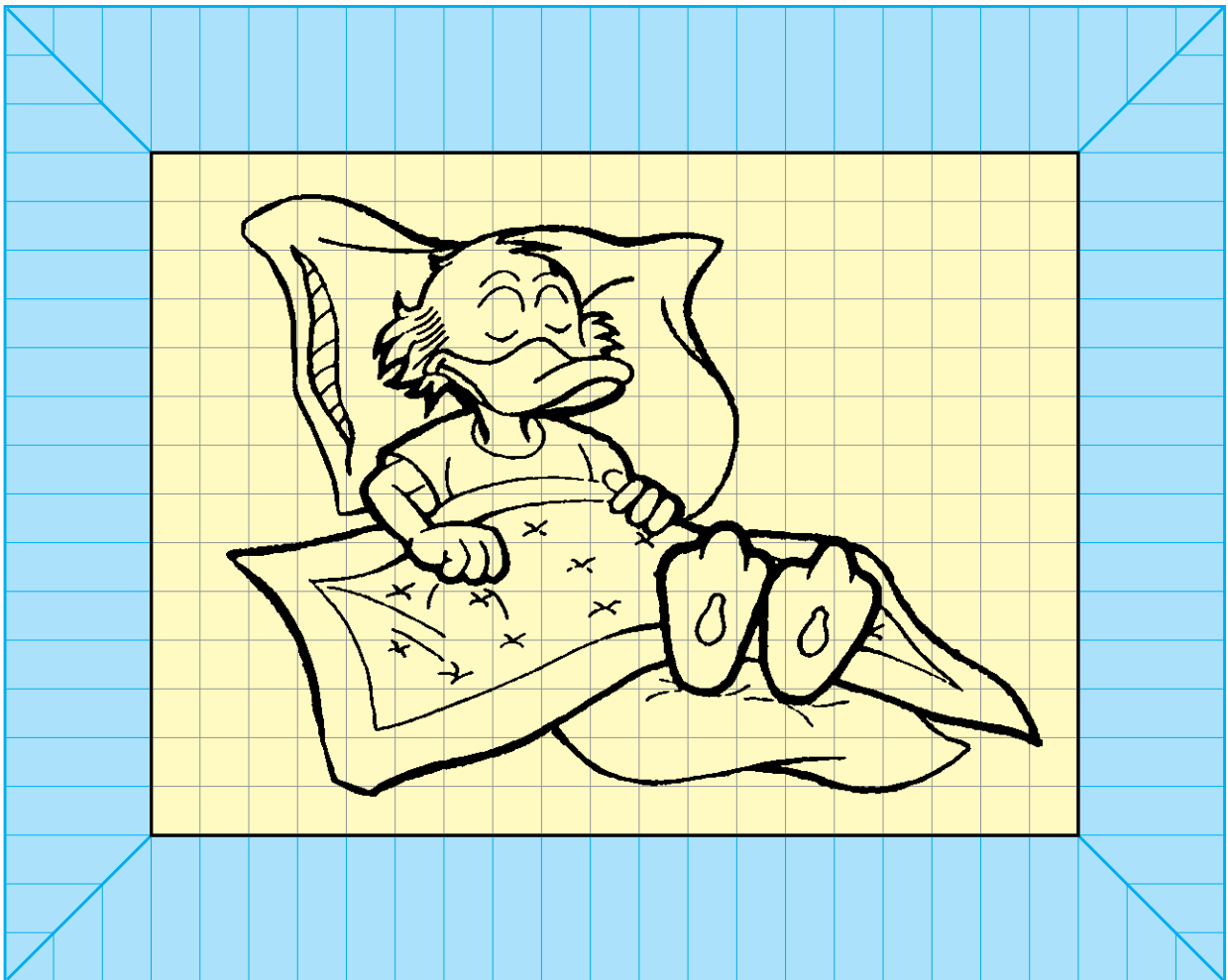

شکل ۲۴-۴- طرح کوچک شده رخت خواب

تشک دو لبه

این تشک برای خواباندن یا عوض کردن جای نوزاد، تا شش ماهگی مناسب است. علت این که دو لبه دارد آن است که وقتی کودک بر روی آن قرار دارد، در صورت غلتیدن، از روی تشک خارج نشود (شکل ۴-۲۷).



شکل ۴-۲۵



شکل ۴-۲۶

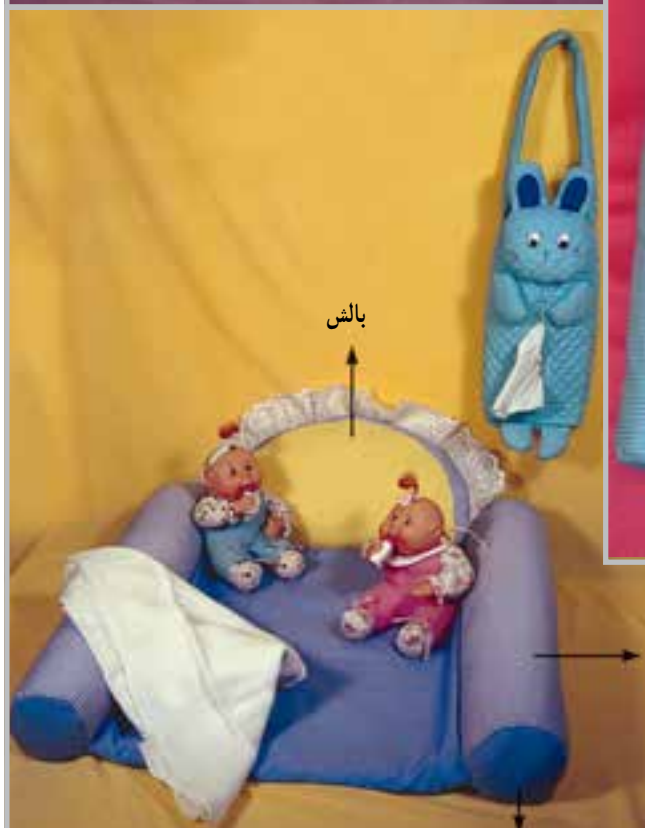

بالشتک طرفین

شکل ۴-۲۷

دوسر بالشتک طرفین

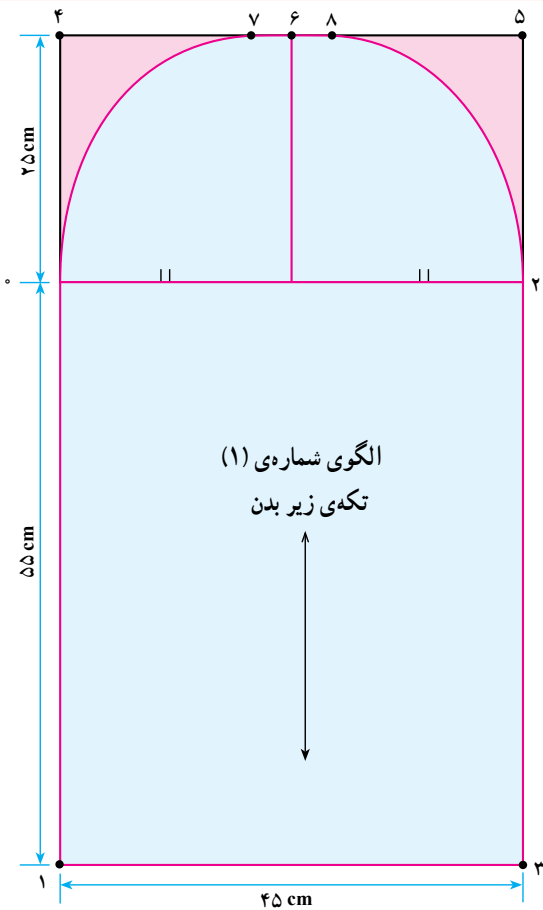

شکل ۴-۲۸

* وسایل مورد نیاز

- ۱- پارچه‌ی مناسب برای زمینه‌ی اصلی، ۸۰ سانتی‌متر
 - ۲- پارچه‌ی رنگ دوم (بالشتک‌ها)، ۴۰ سانتی‌متر
 - ۳- پارچه‌ی رنگ سوم (بالش و تشکچه داخلی)، ۸۰ سانتی‌متر
 - ۴- پشم شیشه با ضخامت ۲ سانتی‌متر، ۸۰ سانتی‌متر
 - ۵- فوم لوله‌ای (اسفنج) به قطر حدود ۱۰ سانتی‌متر، طول ۵۳ سانتی‌متر
 - ۶- تور کتان‌ی با عرض ۴ سانتی‌متر، ۱۰۱ متر
- * الگوی شماره‌ی ۱: تکه‌ی زیر بدن و بالش، (شکل ۴-۲۸).

- ۵۵ سانتی‌متر ۱-۰
- ۴۵ سانتی‌متر ۲-۰
- ۲۵ سانتی‌متر ۴-۰
- ۲-۰ ۴-۵
- ۲/۵ سانتی‌متر ۶-۷
- ۶-۷ سانتی‌متر ۶-۸

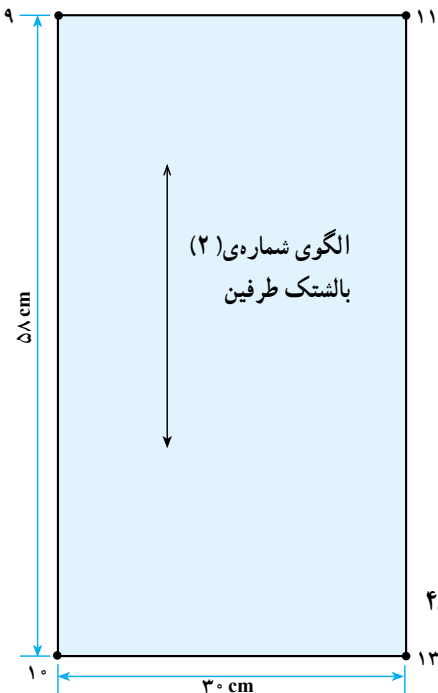

شکل ۴-۲۹

* الگوی شماره‌ی دو سری بالشتک طرفین ۲:

بالشتک طرفین تشک، (شکل ۴-۲۹)

- ۵۸ سانتی‌متر ۹-۱۰
- ۳۰ سانتی‌متر ۹-۱۱

* الگوی شماره‌ی ۳: دو سری بالشتک طرفین

دایره‌ای به قطر حدود «۱۰ سانتی‌متر» که دور تا دور آن برابر با عرض الگوی شماره‌ی ۲ باشد (شکل ۴-۳۰).

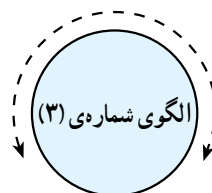

برابر با عرض بالشتک

شکل ۴-۳۰

- قطعات الگوی تشک دولبه
 ۱- الگوی تشک اصلی (۲ عدد)
 ۲- بالش داخلی (۲ عدد)

- ۳- الگوی بالشک طرفین (۲ عدد)
 ۴- طرفین بالشک (۴ عدد) (شکل ۳۱-۴).

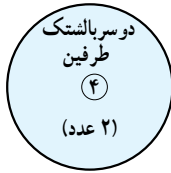
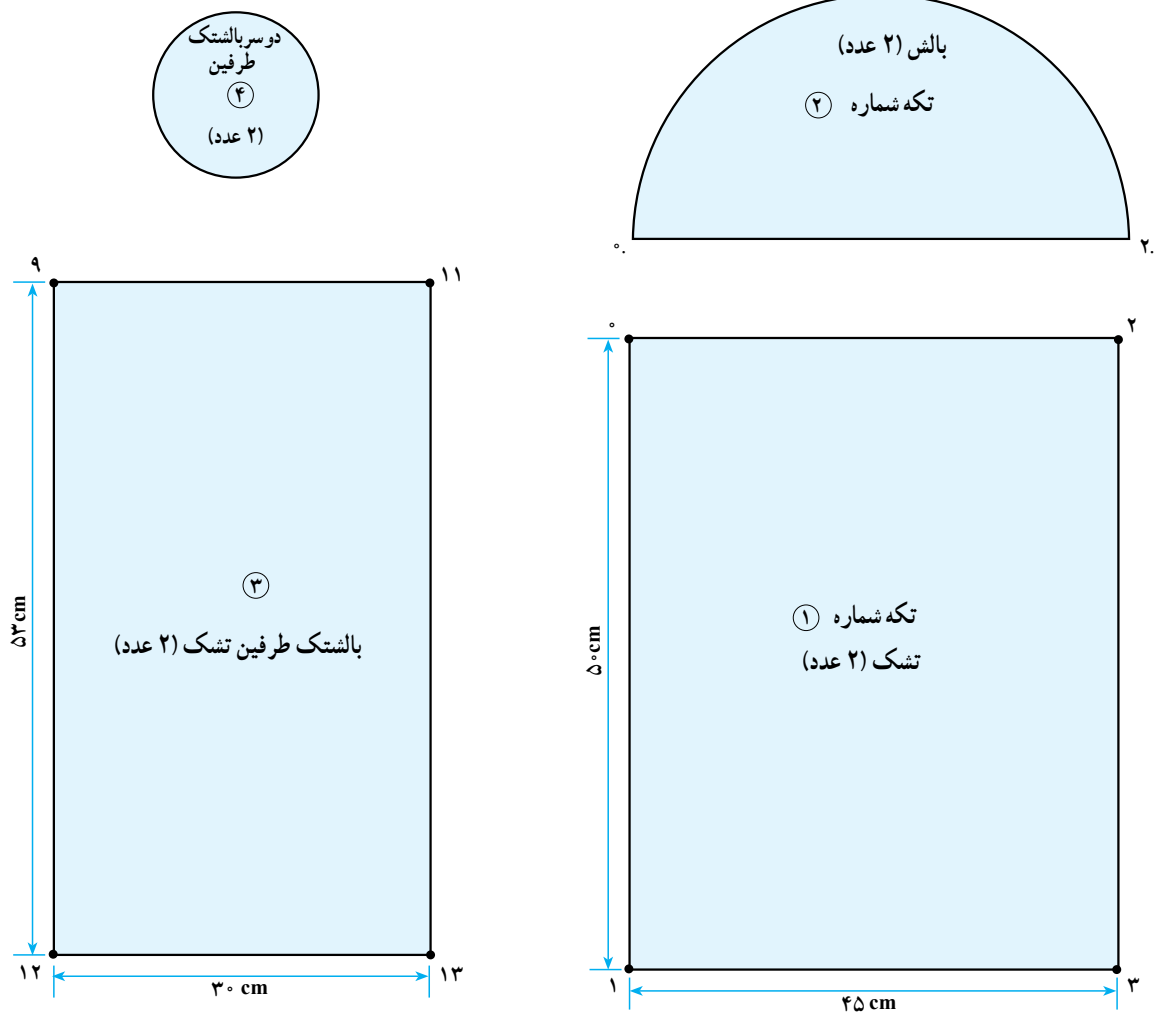

شکل ۳۱-۴- قطعات جدا شده تشک دولبه

طرز دوخت تشک دولبه

۲- دوخت بالش را با توجه به نوار تزینی و تور انجام

می‌دهیم و قسمت پشت بالش را روی قسمت رویه قرار داده و همراه دو الی سه لایه پشم درز منحنی بالای بالش را چرخ کنید و اضافات پشم شیشه را بچینید و سپس برگردانید. (تکه شماره ۱)

۳- بالشک‌های طرفین را می‌توانید از یک رنگ پارچه

تهیه کنید یا از دو رنگ، در هر صورت برای آماده کردن بالشک‌ها ابتدا باید وصل طرفین بالشک (قطر بالشک‌ها) انجام گیرد (شکل ۴-۳۲).

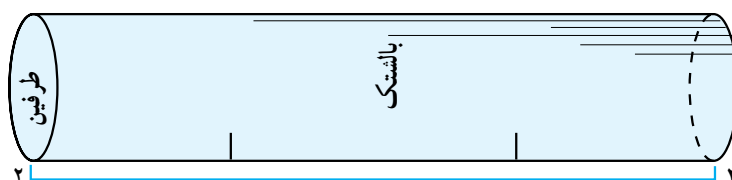

شکل ۴-۳۲

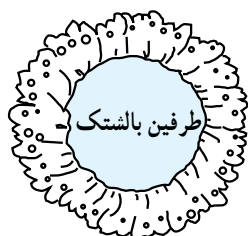

شکل ۴-۳۳

پیشنهاد: در صورتی که خواسته باشید بالای بالش نوار تزینی رنگی داشته باشد، قسمت نوار را از الگوی بالش جدا کنید و سپس تمام قطعات را با توجه به رنگ دلخواه برش بزنید.

۱- قسمت رویه‌ی تشک را همراه پشم شیشه و قسمت

زیری آن دوپل کنید و از داخل درز پایین تشک را چرخ کنید و سپس بالش آماده را مابین دو درز بالایی تشک قرار دهید و چرخ کنید و برگردانید. درزهای طرفین تشک باز می‌باشد. (تکه شماره ۱)

۴- دایره‌های (دوسر بالشک طرفین) را لایی چسب

بزنید و به درز بالا و پایین بالشک بدوزید (درز کنار بالشک باز می‌باشد). می‌توانید قبل از وصل دایره‌ها به بالشک دور آن تور کنانی با چین مختصر بدهید و سپس آن را به بالشک وصل کنید (شکل ۴-۳۳).

۵- یکی از درزهای طولی بالشک را به درز کنار تشک

که باز بود، بدوزید و سپس درز دیگر بالشک را روی جادرز قرار دهید و چرخ کنید به طوری که حدود $\frac{1}{3}$ آن ندوخته باشد. سپس فوم لوله‌ای یا ابر لوله شده را داخل بالشک کنید و آن قسمت درز باز را پس دوز یا چرخ کنید (شکل ۴-۳۴).

تذکر: بهتر است برای محکم‌تر شدن و بهتر قرار گرفتن

تشک دولبه، همراه لایه‌ی رو و زیر تشک از داخل با چلووار دوپل کنید.



شکل ۴-۳۴- طریقه‌ی وصل بالشک طرفین و قرار دادن فوم

کیسه خواب

کیسه خواب وسیله‌ای است برای خواباندن و حمل و نقل نوزاد که در طرح‌ها و مدل‌های مختلف در بازار ارائه می‌گردد (شکل ۳۵-۴الف و ب).



(الف)



کیسه خواب با دیواره جدا

مدل کیسه خواب با دیواره سرخود

(ب)

شکل ۳۵-۴

۱-۵. ۲۵ سانتی متر

۵-۶. ۱-۴

۵-۷. $\frac{1}{4}$ (۵-۶)

۷-۸. ۷ سانتی متر

۱-۹. ۶ سانتی متر

۱-۹. ۴-۱۰

* وسایل مورد نیاز

۱- پارچه مناسب کیسه خواب، ۱/۵ متر

۲- پارچه رنگی جهت تزئین، ۳۰ سانتی متر

۳- تور کتانی، حدود ۱ متر

۴- پشم شیشه با ضخامت ۲ سانتی متر، ۱ متر

روش ترسیم الگو

* خطوط منحنی ۹، ۵، ۸، ۶ به ۱۰ را مطابق شکل

به سمت راست رسم کنید (شکل ۳۶-۴).

(محل دوخت زیپ) ۴۰ سانتی متر ۴-۱۱.

۵۴ سانتی متر ۱-۲.

۴۳ سانتی متر ۲-۳.

۲-۳ ۱-۴.

۱-۲ ۳-۴.

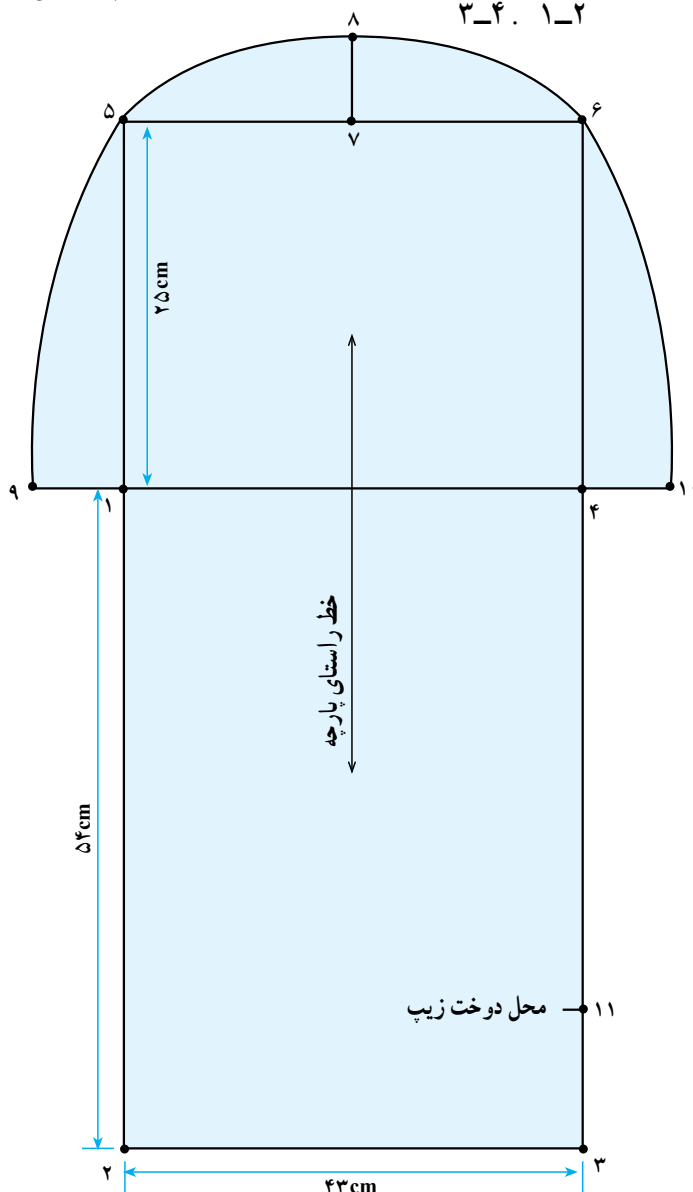

شکل ۳۶-۴

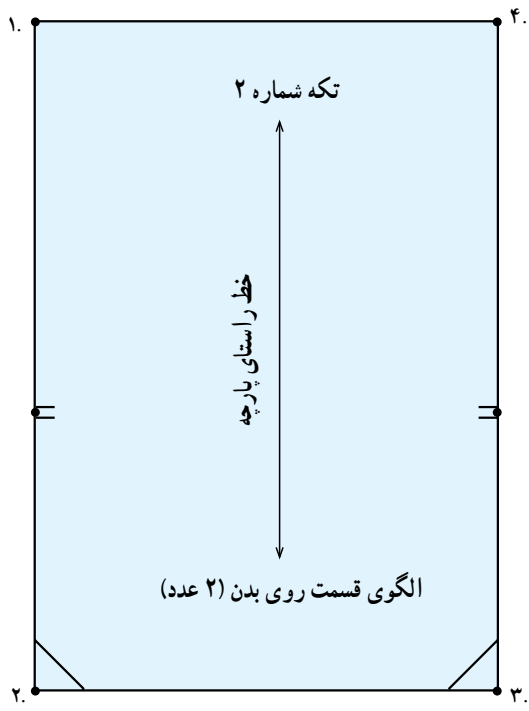

شکل ۴-۳۸

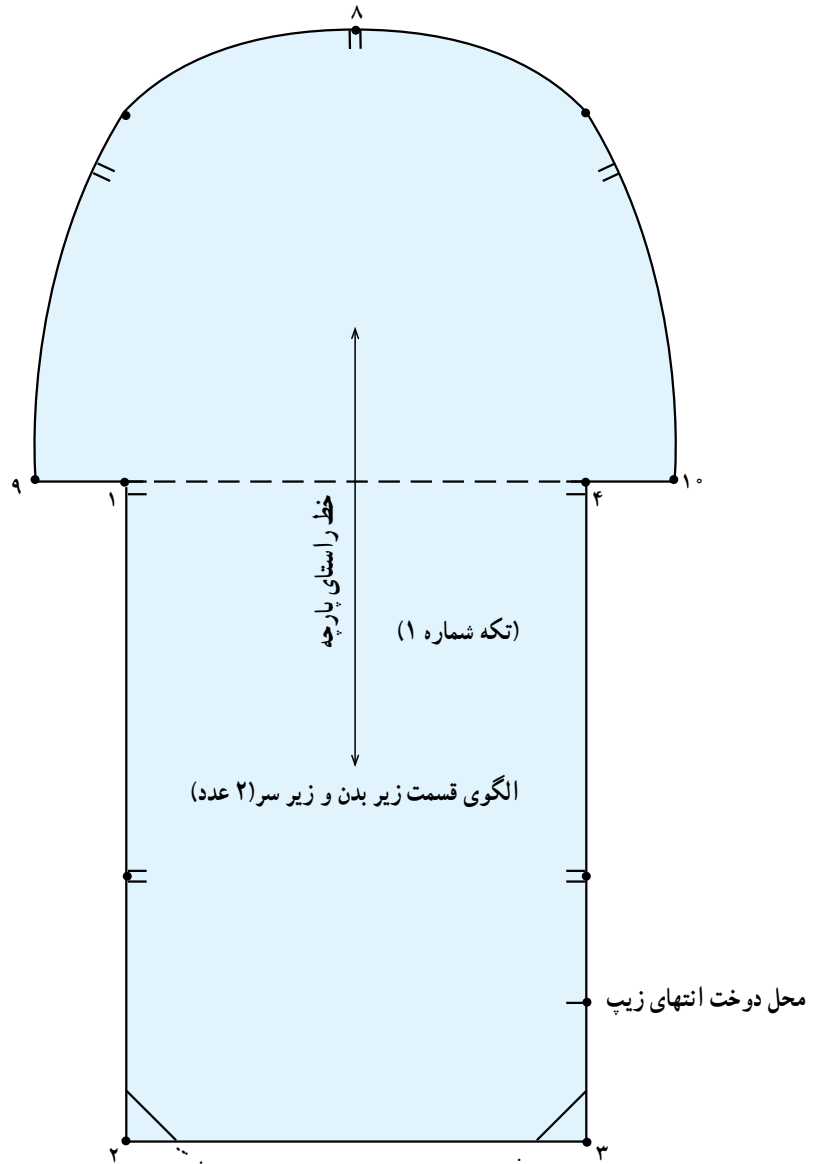

گوشه پایین کیسه به شکل مثلث بزرگ

شکل ۴-۳۷



شکل ۳۹-۴

کیسه خواب کلاه دار

این مدل کیسه خواب یک زیپ کوتاه در بالای آن دارد که با بستن آن حالت کلاه به کیسه خواب می دهد و یک زیپ یکسره در یک طرف و پایین کیسه دارد. با باز کردن زیپ ها، کیسه خواب به حالت زیراندازی برای نوزاد می شود.

طرز دوخت کیسه خواب کلاه دار

۱- ابتدا از روی الگو یک بار از پارچه ی زمینه، یک بار از پارچه ی داخل کیسه و پشم شیشه برش بزنید. می توانید مانند مدل رویه ی کیسه ۲ رنگ باشد همراه با چین تزئینی، این قسمت را آماده کنید.

۲- برای وصل رویه به آستر ابتدا باید دوخت زیپ بالای کیسه (کلاه) انجام گیرد (شکل ۴-۴۰ نقطه ی AB) برای دوخت این قسمت دهانه ی زیپ را باز کنید و زیپ را مابین رویه و آستر در محل مذکور قرار دهید و همراه پشم شیشه چرخ کنید.

۳- در این مرحله دوخت لبه ی کلاه باید انجام گیرد. ابتدا چین تزئینی را آماده کنید و مابین درزهای (AC و BD) قرار دهید و چرخ بزنید (شکل ۴-۴۰).



زیپ

جهت زیپ از سمت راست دوخته می شود.

شکل ۴-۴۰

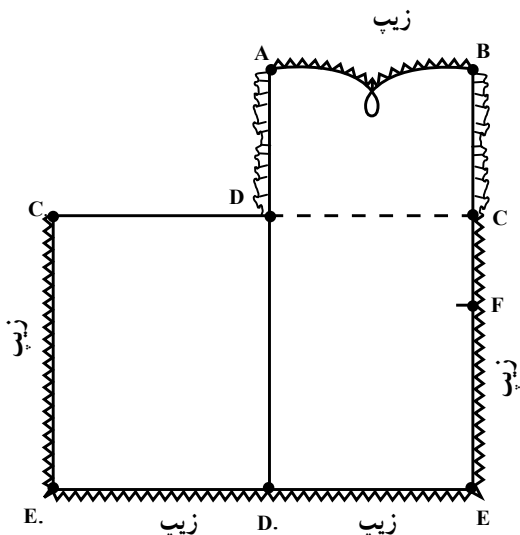

شکل ۴-۴۱

۴- برای دوختن زیپ یکسره کناری و پایین کیسه، ابتدا باید دهانه ی زیپ را باز کنید و پایین زیپ را در محل وسط پایین کیسه (نقطه ی D) قرار دهید و بالای یک طرف زیپ در محل C و طرف دیگر C قرار گیرد. زیپ مابین رویه و آستر قرار دهید و همراه پشم شیشه چرخ بزنید. برای این که بتوانیم کیسه را به رو برگردانیم باید حدود «۲۰ سانتی متر» از یک طرف کیسه را چرخ نکنیم (CF) (شکل ۴-۴۱).

روش ترسیم الگوی کیسه خواب کلاه‌دار

وسایل مورد نیاز

- | | |
|---|------------------|
| ۱- پارچه زمینه ۹۰ سانتی متر | ۵۲ سانتی متر ۱-۲ |
| ۲- زیپ متری دندان‌ه درشت ۱۱۰ سانتی متر | ۴۴ سانتی متر ۱-۳ |
| ۳- پارچه دوم (داخل کیسه) ۹۰ سانتی متر | ۲-۴. ۱-۳ |
| ۴- تور حدود ۳/۵ متر | ۳-۵. ۱-۳ |
| ۵- پشم شیشه با ضخامت حدود ۳ سانتی متر، ۹۰ سانتی متر | ۴-۶. ۳-۵ |
| | ۳۰ سانتی متر ۱-۷ |
| | ۵ سانتی متر ۱-۹ |

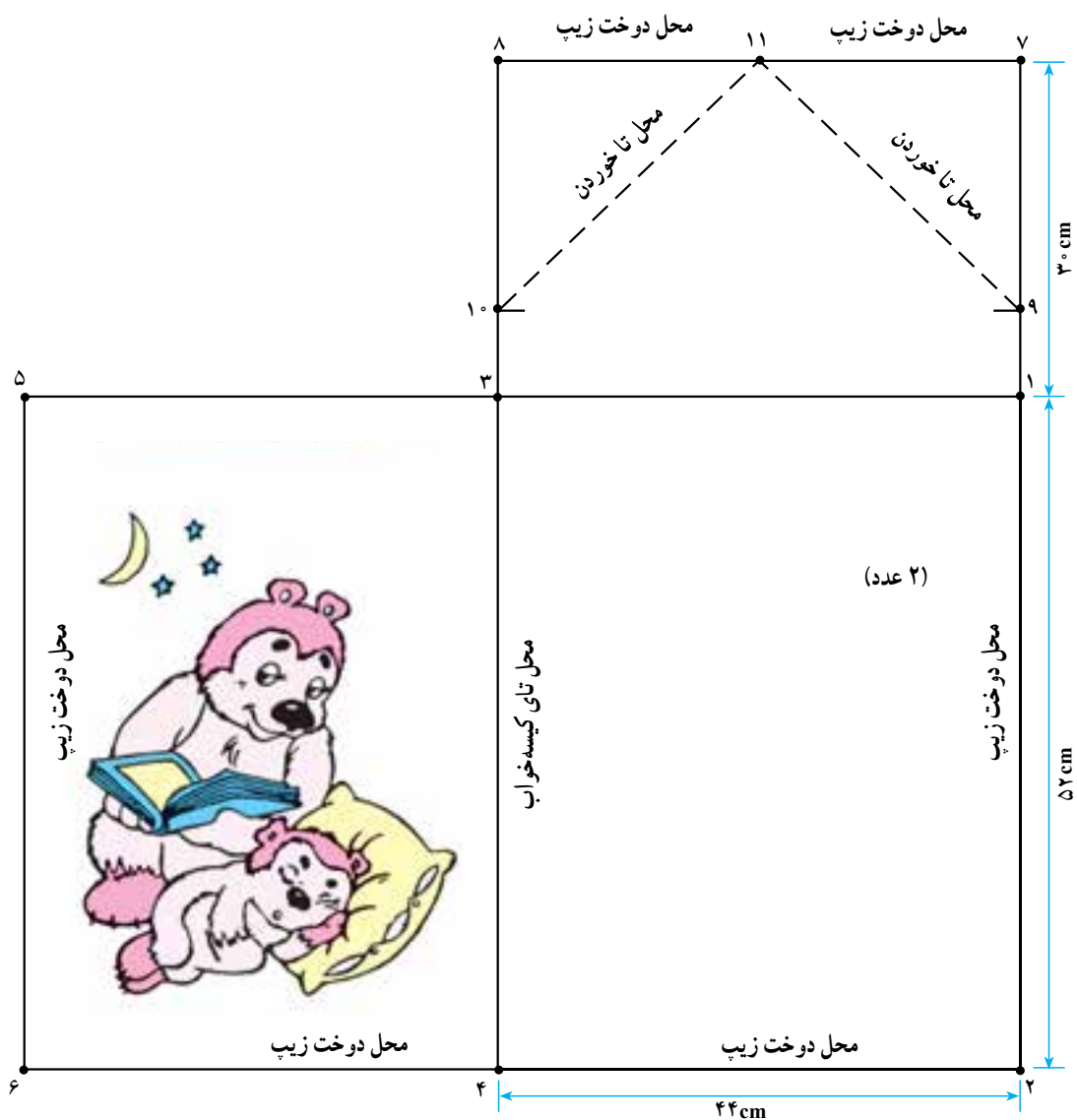

شکل ۴-۴۲



(الف)

(ب)



(ج)

(د)

شکل ۴۳-۴

سبد خواب نوزاد

از این وسیله برای خواباندن نوزاد، در کنار تخت مادر و یا جاهای دیگر استفاده می‌شود. برای این‌که مادر به راحتی بتواند بچه را داخل سبد بگذارد بهتر است برای سبد، پایه‌ی محکم به اندازه‌ی بلندی تخت مادر سفارش دهید.

شما می‌توانید به جای سبد، اسکلت فلزی سبک پایه‌دار سفارش دهید و کف آن را یک لایه چوب نازک ببندازید سپس برای آن روکش مناسب تهیه کنید (شکل ۴-۴۴).



شکل ۴-۴۴



شکل ۴-۴۵

روش اندازه‌گیری سبد نوزاد

وسایل مورد نیاز:

- ۱- اسکلت چوبی حصیری
- ۲- پارچه‌ی اصلی حدود ۲/۵ متر (عرض ۱۵۰ سانتی‌متر)
- ۳- پارچه‌ی دوم حدود ۱ متر (عرض ۱۵۰ سانتی‌متر)
- ۴- تور کتان حدود ۴ متر



شکل ۴-۴۶



شکل ۴-۴۷

روش ترسیم الگوی سبد خواب نوزاد

سیس تمام نقاط ۷ به ۹ و ۱۱، ۱۲، ۵، ۱۳ و ۱۳ منحنی شود، هم چنین نقاط ۷ به ۱۰ و ۱۵، ۱۶، ۵، ۱۴ و ۸ منحنی شود.

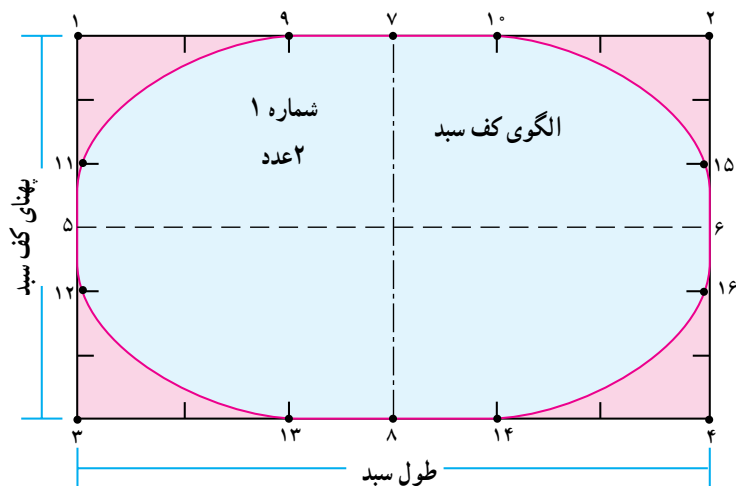

شکل ۴-۴۸

* الگوی شماره ۱: کف سبد (۲ عدد) (شکل ۴-۴۸)

- ۱-۲. طول کف سبد
- ۱-۳. پهنای کف سبد
- ۱-۵. $\frac{1}{3}$ طول (۱-۳)
- ۲-۶. $\frac{1}{3}$ طول (۲-۴)
- ۷-۹. $\frac{1}{3}$ خط (۱-۷)
- ۷-۱۰. ۷-۹، ۵-۱۲، ۵-۱۱
- ۸-۱۳. $\frac{1}{3}$ خط (۳-۸)
- ۸-۱۴. ۸-۱۳
- ۶-۱۵. $\frac{1}{3}$ خط (۲-۶)
- ۶-۱۶. ۶-۱۵

* الگوی شماره ۲: دیواره‌ی داخلی سبد (۱ عدد، دولا) $\frac{1}{4}$ دور سبد . ۳۰ الی ۴۰ سانتی‌متر (چین). ۱۷-۱۸.

(شکل ۴-۴۹)

بلندی دیواره‌ی داخلی بالای سبد . ۱۷-۱۹.
لبه بالای سبد فرم منحنی دارد ولی لبه‌های پایین صاف است.

- ۱۷-۲۱. ارتفاع پایین سبد
- ۲۰-۲۲. $\frac{1}{4}$ طول خط (۲۰-۱۹)

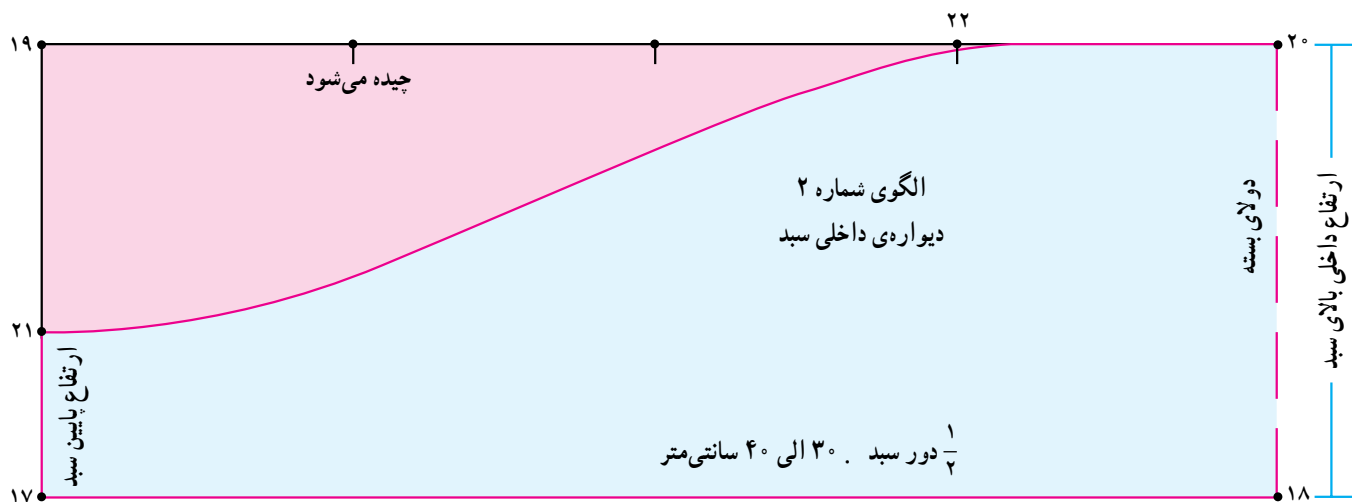

شکل ۴-۴۹

* الگوی شماره ۳: طبقه‌های خارجی سبید (شکل

۴-۵۰)

تذکر: طول خط ۲۵-۲۷ و ۲۴-۲۶ را به ۳ قسمت

مساوی تقسیم کرده و به صورت منحنی به هم وصل کنید.

(منحنی‌ها، طبقات خارجی سبید است) جهت چین دار شدن الگو

را به ۶ تا ۷ قسمت تقسیم کنید و ما بین هر قسمت حدود «۱۲-۱۰

سانتی‌متر» اوزمان دهید.

تذکر: در موقع برش طبقات توجه داشته باشید که طول

تمام طبقات تا خط «۲۴-۲۷» باشد.

$\frac{1}{3}$ دور سبید . ۲۳-۲۴

ارتفاع خارجی بالای سبید + ۱۰ سانتی‌متر . ۲۴-۲۶

۲۳-۲۵ . ۲۴-۲۶

ارتفاع خارجی پایین سبید . ۲۵-۲۷

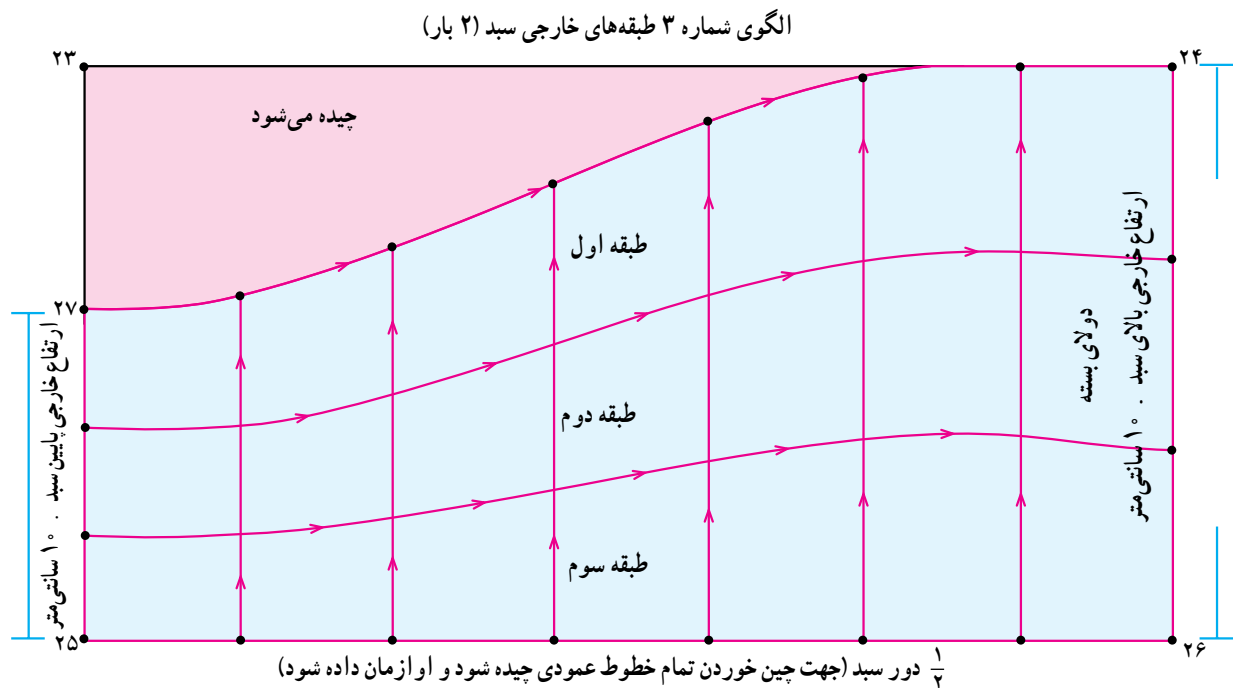

شکل ۴-۵۰

توجه کنید: طول هر طبقه بهتر است تا بالای لبه‌ی سبید باشد، می‌توانید طبقات چین را روی یک پارچه‌ی زمینه کم‌چین وصل کنید. (دقت کنید که در این حالت لبه‌ی پایینی هر طبقه چند سانتی‌متر بلندتر از طبقه‌ی بالا می‌باشد).

۳- قسمت دیواره‌ی داخلی سبد را با یک لایه چلوار دوپل کنید (جهت تمیزی کار) و لبه پایینی آن را کمی چین داده و به دور کف سبد بدوزید. لبه‌ی بالایی دیوار را چین کش کرده در صورت تمایل یک ردیف تور کتان هم به آن بدوزید (شکل ۵۱-۴-ج).

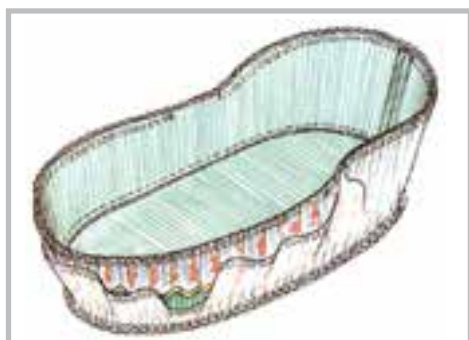
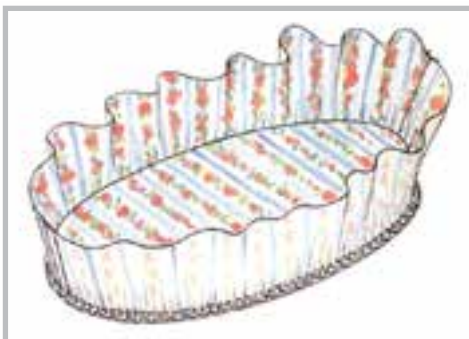
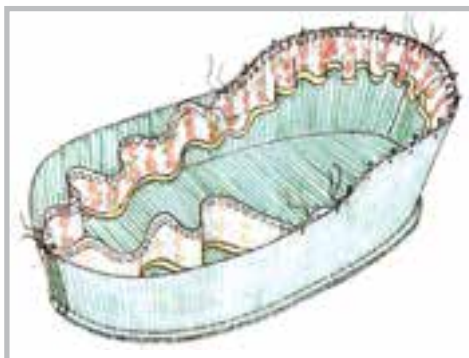
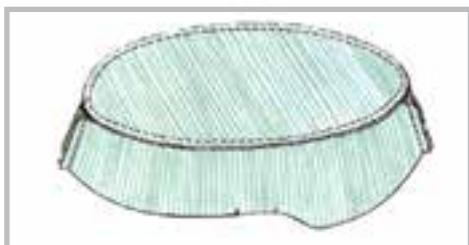

شکل ۵۱-۴-ج

۱- قطعات الگور را روی پارچه قرار داده برش بزنید (شکل ۵۱-۴-الف).

۲- لبه‌ی چین‌دار قسمت خارجی سبد را برحسب سلیقه تمیزدوزی کرده تو بگذارید. در صورتی که چند طبقه چین داریم هر کدام را جداگانه چین کش کنید و به ترتیب روی هم گذاشته و کوک بزنید (شکل ۵۱-۴-ب).

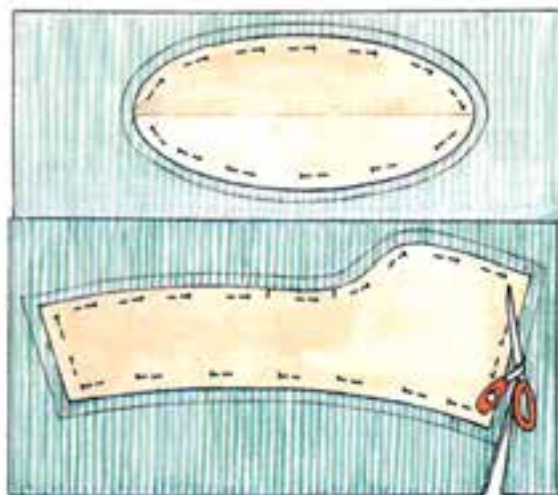

شکل ۵۱-۴-الف

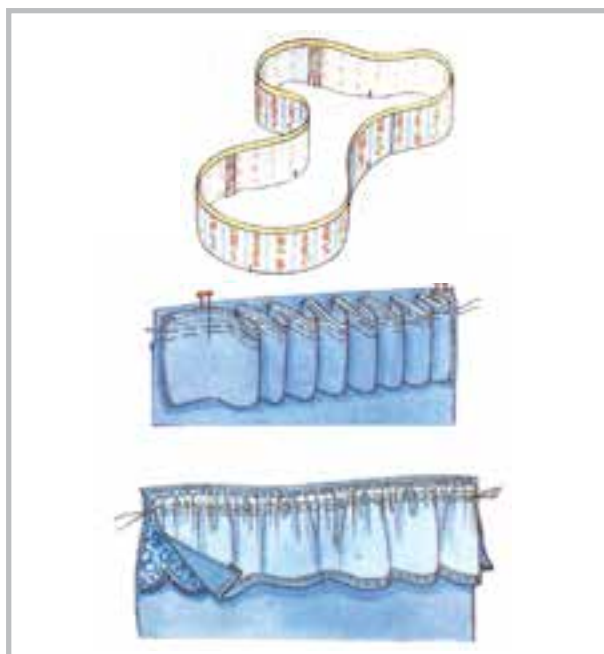

شکل ۵۱-۴-ب

۴- نوار اریبی با رنگ مناسب به طول دور دهانه‌ی سبد و عرض «۱۴ سانتی‌متر» آماده کرده یک طرف آن به پارچه دیواره‌ی داخلی سبد و طرف دیگر آن را به طبقات چین‌دار وصل کنید (شکل ۵۱-۴ د).



(د)

۵- طبقات آماده شده خارجی سبد را به لبه‌ی دیگر نوار اریب وصل کنید. (شکل ۵۱-۴ و).



(و)

۶- برای راحتی کودک باید تشکچه‌ای به فرم کف تهیه کرده و بعد از کشیدن روکش سبد تشکچه را داخل سبد قرار دهید. (شکل ۵۱-۴ د) برای بهتر قرار گرفتن روکش سبد می‌توانید بعد از پایان کار از داخل به درزهای نوار اریب، کش باریک بدوزید تا روکش سبد محکم باشد.

شکل ۵۱-۴

جا لباسی کودک

از این وسیله برای گذاشتن لباس‌ها یا کهنه‌ی بچه استفاده می‌شود.



شکل ۵۲-۴



شکل ۵۳-۴



شکل ۵۴-۴

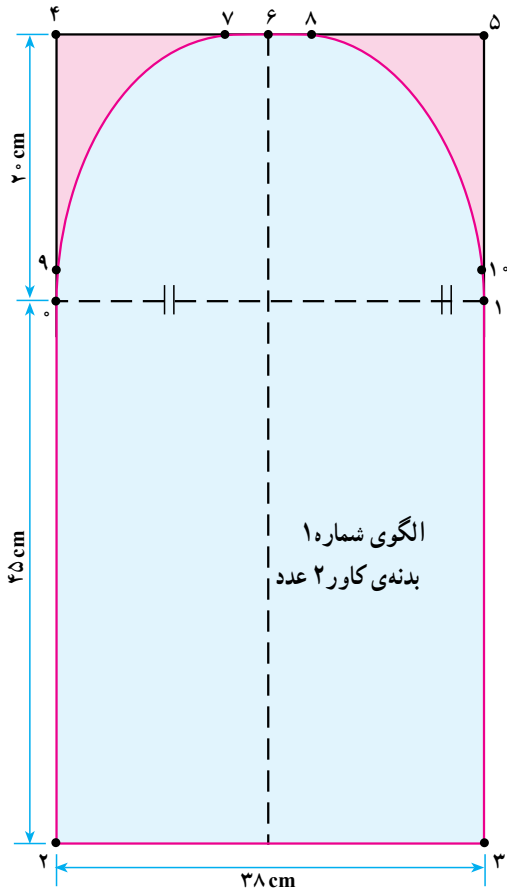

شکل ۴-۵۵

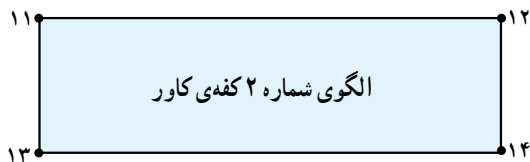

شکل ۴-۵۶

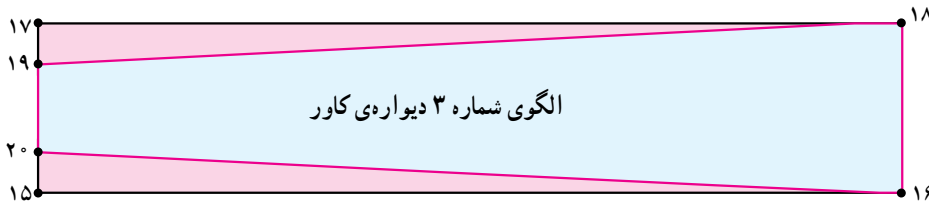

شکل ۴-۵۷

* وسایل مورد نیاز

- ۱- پارچه زمینه اصلی ۷۰ سانتی متر
- ۲- پارچه رنگ دوم (جهت تزئین) ۲۵ سانتی متر
- ۳- تور کتانی ۱ متر
- ۴- پشم شیشه با ضخامت حدود ۱ سانتی متر ، ۶۰
- ۵- پارچه جلوار (آستر) ۱۰۰ سانتی متر

* الگوی شماره ۱: بدنه کاور ۲ عدد (یکی دولای باز و

یکی بسته) (شکل ۴-۵۵).

- ۱- ۳۸ سانتی متر
- ۲- ۴۵ سانتی متر
- ۳- ۲۰ سانتی متر
- ۴- ۲-۳
- ۵- $\frac{1}{3} (4-5)$
- ۶- ۳ سانتی متر
- ۷- ۶-۸
- ۸- ۱/۵ سانتی متر
- ۹- ۱-۱۰

* الگوی شماره ۲: تکه کفه‌ی کاور (۱ عدد) (شکل

(۴-۵۶)

- ۱۱-۱۲. ۳۸ سانتی متر
- ۱۱-۱۳. ۱۰ سانتی متر

* الگوی شماره ۳: دیواره‌ی کاور (۲ عدد)

(شکل ۴-۵۷)

- ۱۵-۱۶. منحنی (۲-۷)
- ۱۵-۱۷. ۱۰ سانتی متر
- ۱۵-۲۰. ۲ سانتی متر
- ۱۷-۱۹. ۲ سانتی متر

کیف و سایل کودک

برای تهیه‌ی این کیف، از پارچه‌های نسبتاً سبک و قابل شست‌وشو استفاده کنید (شکل ۴-۵۸).



شکل ۴-۵۸

وسایل مورد نیاز

- ۱- پارچه مناسب رویه‌ی کیف با عرض $1/5$ سانتی‌متر، حدود 80 سانتی‌متر
- ۲- پشم شیشه با ضخامت حدود $1/5$ سانتی‌متر، 50 سانتی‌متر
- ۳- پارچه نخی (آستر) جهت دوپل رویه و پشم شیشه، 100 سانتی‌متر
- ۴- زیپ دندانه درشت پلاستیکی، 50 سانتی‌متر
- ۵- کش با عرض 2 سانتی‌متر، 60 سانتی‌متر
- ۶- پارچه مناسب نوار اریب، 50 سانتی‌متر
- ۷- قیطان با ضخامت حدود 4 میلی‌متر، 2 متر
- ۸- بند کیف مناسب، $2/5$ متر

روش ترسیم الگوی کیف وسایل کودک

* الگوی شماره ۱: بدنه‌ی کیف (۲ عدد) (شکل ۴-۵۹).

۴۰ سانتی متر ۱-۲.

۳۸ سانتی متر ۱-۳.

۱-۲ ۳-۴.

۱۸ سانتی متر ۱-۶.

۱-۶ ۲-۷.

۹ سانتی متر ۵-۸.

۵-۹ ۵-۸.

۱۰. $\frac{1}{2}$ (۳-۴)

۲ سانتی متر ۳-۱۱.

۳-۱۱ ۴-۱۲.

محل ختم زیپ) ۲/۵ سانتی متر ۷-۷ . ۶-۶.

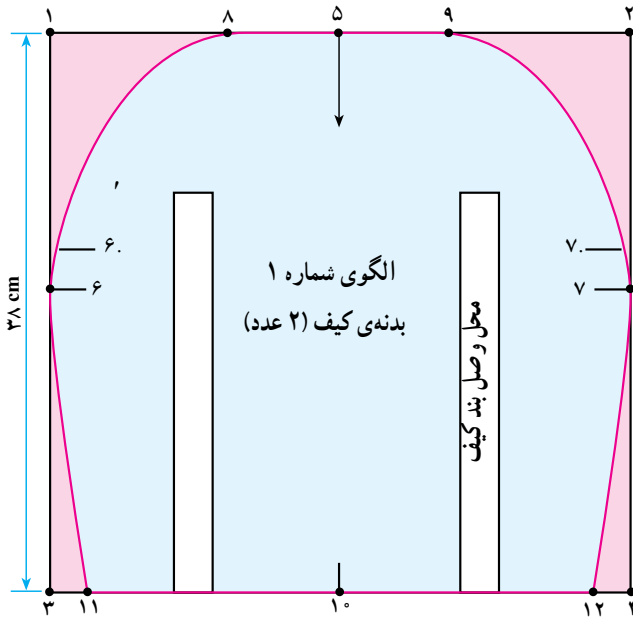

شکل ۴-۵۹

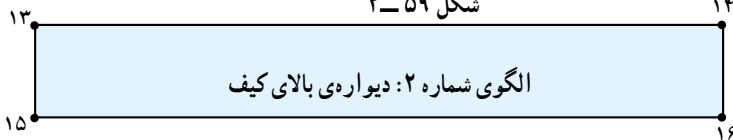

شکل ۴-۶۰

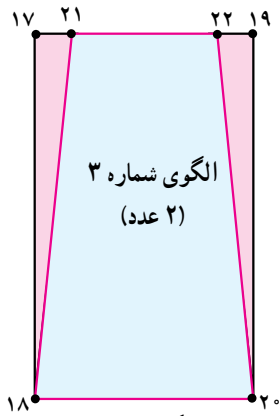

شکل ۴-۶۱

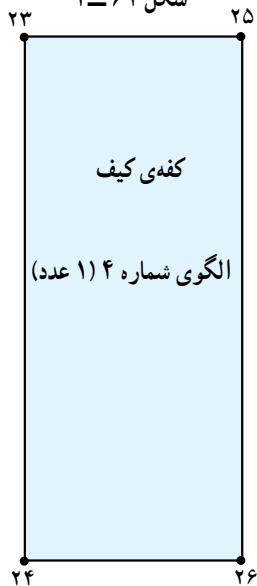

شکل ۴-۶۲

* الگوی شماره ۲: دیواره‌ی بالای کیف (۲ عدد) (شکل

۴-۶۰).

۵ سانتی متر ۱۳-۱۴.

۵ سانتی متر ۱۳-۱۵.

۱۳-۱۴ ۱۵-۱۶.

۱۳-۱۵. ۱۴-۱۶

* الگوی شماره ۳: دیواره‌ی کناری کیف (۲ عدد)

(شکل ۴-۶۱).

فاصله (۶-۱۱) ۱۷-۱۸.

۲ سانتی متر ۱۷-۲۱.

۱۴ سانتی متر ۱۷-۱۹.

۲ سانتی متر ۱۹-۲۲.

* الگوی شماره ۴: کف کیف (۱ عدد) (شکل ۴-۶۲)

طول خط (۱۱-۱۲) ۲۳-۲۴.

۱۴ سانتی متر ۲۳-۲۵.

روش دوخت کیف و سایل کودک

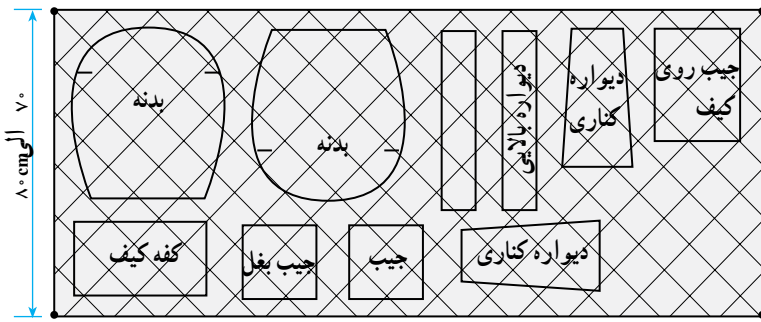

شکل ۴-۶۳

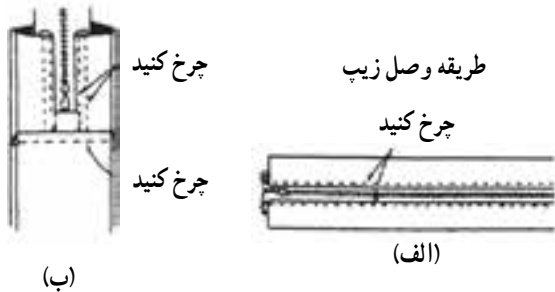

شکل ۴-۶۴

دوخت کامل دیواره



شکل ۴-۶۵

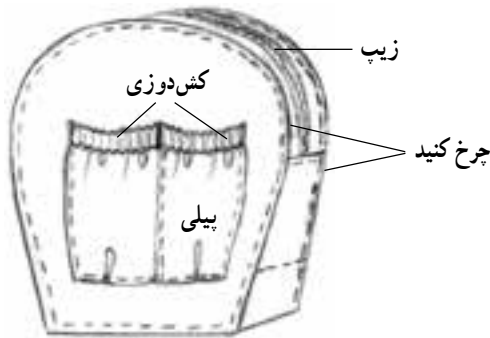

طرز دوخت کامل شده داخل کیف

شکل ۴-۶۶

۱- تمام پارچه زمینه را قبل از برش با پشم شیشه و آستر دوپل کرده و چرخ کاری تزئینی انجام دهید (می توانید از پارچه های پنبه دوزی آماده موجود در بازار هم استفاده کنید) (شکل ۴-۶۳).

۲- بعد از برش قطعات الگو، روی بدنه های داخلی کیف جیب های بزرگی بدوزید (جهت گذاشتن وسایل) قبل از دوختن جیب ها، لبه ی جیب ها را کش کاری کنید.

۳- ابتدا باید دیواره ی کیف آماده شود. به این ترتیب که دهنه ی زیپ را از هم جدا کنید و هر طرف زیپ را مابین دولایه پارچه ی دیواره ی بالای کیف و پارچه داخل کیف قرار دهید، چرخ کنید و برگردانید (شکل ۴-۶۴ الف و ب).

۴- جیب کناره ی کیف را آماده کرده و در محل آن روی دیواره ی کناری قرار دهید و کوک بزنید. سپس قسمت دیواره ی بالایی که آماده شده را به قسمت دیواره کناری که جیب روی آن نصب شده وصل کنید به طوری که آستری دیواره کناری هم به آن وصل شود و درزها از داخل باشد (شکل ۴-۶۵).

۵- قبل از وصل دیواره به بدنه، بندهای کیف را محکم روی بدنه چرخ کاری کنید و در صورت تمایل روی یک طرف بدنه جیب بزرگی را بدوزید و بندهای کیف را روی جادرز جیب چرخ کاری کنید.

۶- بدنه ی کیف را وصل کنید. برای آماده کردن نوار مغزی دور کیف باید نوار اریب با پارچه رنگ مناسب آماده کنید و مابین آن قیطان گذاشته و یک ردیف چرخ کاری آن را ثابت کنید و سپس این نوار آماده را مابین یک طرف بدنه و دیواره قرار دهید و کوک بزنید (شکل ۴-۶۶).

۷- برای تمیزی کار بهتر است درزهای داخل کیف را با نوار اریب همرنگ آستر روکش کنید. جهت بهتر قرار گرفتن کیف روی سطحی باید به اندازه ی کف کیف از ورقه ی پلاستیکی کلفت یا مقوای کلفت برش بزنید و روکش پارچه ای کنید و ته کیف قرار دهید (برای نگه داشتن این کفه ی متحرک، بهتر است از قبل ۲ ردیف کش با فاصله مابین درز کفه کیف بدوزید و این کفه را زیر آن قرار دهید (در موقع شست و شو این کفه را بیرون آورید).

تابلوی اتاق بچه

به طور کلی، عوامل زیادی از قبیل رنگ دیوار، فرش، شادتر کردن اتاق بچه مؤثر است. طرح تابلو باید با طرح وسایل کودک، اسباب بازی، تابلو و ... در زیباسازی و تکه‌دوزی‌های وسایل کودک هماهنگ باشد (شکل ۴-۶۷).



شکل ۴-۶۷



شکل ۶۸-۴- طرح تکدووزی تابلی اتاق کودک

آبازور و آویز

وسایل مورد نیاز

- ۱- اسکلت آبازور
- ۲- پایه‌ی آبازور
- ۳- نوار پارچه‌ای با عرض ۱/۵ سانتی‌متر
- ۴- پارچه‌ی مناسب روکش آبازور
- ۵- نوارهای تزئینی
- ۶- چسب پیرنگ مقاوم
- ۷- پارچه نرم جهت آستر

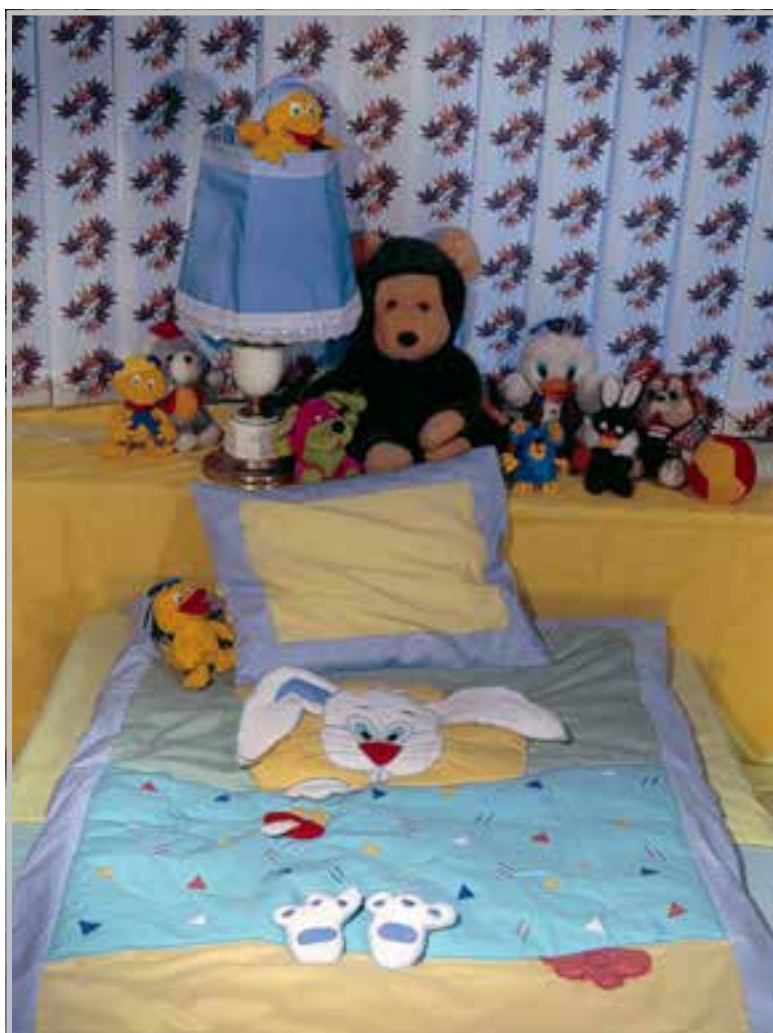

شکل ۴-۶۹

* طرز تهیه اسکلت آباژور

۱- ابتدا اسکلت موردنظر را رنگ بزنید. (شکل

۴-۷۰ الف)

۲- سپس با نوار پارچه‌ای مانند شکل تمام سطح اسکلت

را بپوشانید. (شکل ۴-۷۰ ب)



(الف)

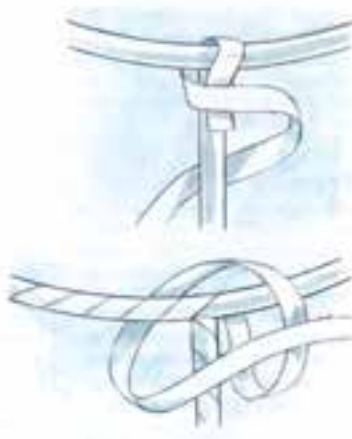

(ب)

شکل ۴-۷۰

۳- به‌طور کلی مدل‌های مختلفی از اسکلت آباژور در

بازار موجود است. جهت تهیه الگوی روکش می‌توانیم با استفاده

از پارچه نازک یا نایلون و سنجاق، محل میله‌ها را با کشیدن خط

روی پارچه یا نایلون مشخص کنید و سپس دور تا دور الگو

قیچی کنید و برای برش پارچه اصلی و آستر از این الگو استفاده

کنید. بعد از برش پارچه، تمام تکه‌ها را به هم کوک بزنید و روی

اسکلت پرو کنید و سپس چرخ کنید. همین عمل را روی آستر

هم انجام دهید و لبه‌های پایین روکش آباژور آستر و رویه را به هم

چرخ کنید و برگردانید و لبه‌ی بالای روکش را پس‌دوز کنید و

روکش آماده را با استفاده از چسب بیرنگ محکم روی میله‌های

روکش شده از داخل بچسبانید و سپس نوارهای تزئینی روی

روکش را تزئین کنید (شکل ۴-۷۱).



شکل ۴-۷۱

اسکلت روکش شده را می‌توانید روی پایه‌های مختلف قرار دهید (شکل ۴-۷۲).



شکل ۴-۷۲

طرز تهیه یک مدل آباژور

۱- روکش این مدل آباژور راحت است ما می‌توانیم پارچه روکش این مدل آباژور را به صورت دایره در آوریم. محیط دایره داخلی به اندازه‌ی $\frac{1}{5}$ الی $\frac{2}{5}$ برابر دهنه بالای آباژور به دست آورید (شکل ۴-۷۳).



شکل ۴-۷۳

۲- سپس پارچه را برش بزنید و جادرز برای دایره‌ی مرکزی گذاشته و سپس آن را خالی کنید و سپس لبه‌ی روکش را اتو بزنید. بالا را چین کش کنید و روی اسکلت سوار کنید و سپس روی روکش را با نوارهای تزئینی کامل کنید (شکل ۴-۷۴).



شکل ۴-۷۴



شکل ۴-۷۵

۱- ابتدا پشت سطح پارچه‌های رنگی را لایه چسب
ظریف بزنید (شکل ۴-۷۵).



شکل ۴-۷۶

۲- حدود طرح اصلی را روی پارچه‌ی زمینه با مداد
کمرنگ یا کاربن رنگ مناسب مشخص کنید (شکل ۴-۷۶).

۴- سپس با فاصله «۲ میلی متر» از خطوط کشیده شده،
اضافات پارچه را بچینید (شکل ۴-۷۸).



شکل ۴-۷۸

۳- شکل هر قسمت را برحسب رنگ مورد نظر روی
پارچه با کاربن مناسب یا مداد مشخص کنید (شکل ۴-۷۷).



شکل ۴-۷۷

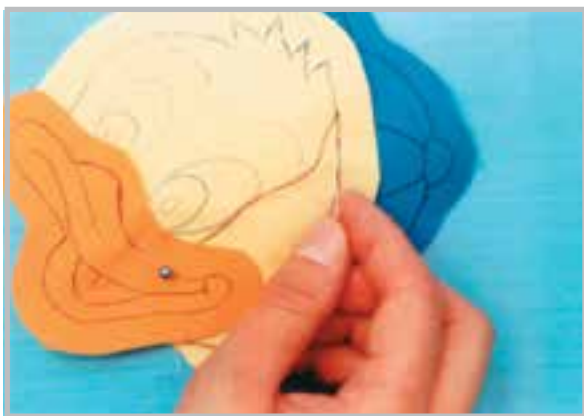

شکل ۴-۷۹

۵- حالا تکه‌های آماده شده را برحسب زیر یا رو قرار گرفتن
تنظیم کرده روی طرح اصلی گذاشته و با دست یا سنجاق شلال
بزنید (شکل ۴-۷۹).



با درجه‌ی ساده

شکل ۴-۸۰

۶- سپس خطوط طرح را با دقت با درجه ساده با زیگزاگ
باز بدوزید. اضافات جادرز «۲ میلی متر» را چیده در انتها
برحسب زیر و رو قرار گرفتن قطعات پارچه لایه‌های زیرین را
کردونه بزنید (شکل ۴-۸۰).

۱- در تکه‌دوزی برجسته بهتر است تکه‌های رنگی قبل از اتصال روی زمینه اصلی به یکدیگر وصل شوند.

مراحل تکه‌دوزی برجسته

۱- مراحل اولیه آماده‌سازی قطعات عیناً مانند روش قبلی می‌باشد. (در صورتی که بخواهید طرح شما کمی برجسته و زیباتر به نظر آید قبل از این مرحله زیر تمام طرح را پشم شیشه گذاشته و سپس چرخ کنید) (شکل ۴-۸۱ و ۴-۸۲).



با درجدهی زیگزاگ

شکل ۴-۸۲



شکل ۴-۸۱



شکل ۴-۸۳

۲- اضافه جادرزها را بچینید. طرح شما آماده وصل به زمینه است^۱ (شکل ۴-۸۳).

۱- نایلون یا کاغذ در زیر کار پارچه زمینه گذاشته و مسیر پشت و روی کار را اتو کنید.

۳- در آخر درجه چرخ را روی زیگزاگ فشرده گذاشته و با پایه شیشه‌ای کار را انجام دهید تا در موقع دوخت تسلط بیشتری برای پهن و باریک کردن گردونه‌ها داشته باشید. برای زیاتر شدن کار بهتر است تکه‌های کوچکتر گردونه ظریفتر و تکه‌های بزرگتر

گردونه را پهن تر انجام دهید (پهنای گردونه ظریف حدود درجه ۱ تا ۲ چرخ و پهنای گردونه پهن ۲/۵ تا ۴ درجه چرخ است) (شکل های ۴-۸۴ و ۴-۸۵).



شکل ۸۴-۴



شکل ۸۵-۴



شکل ۸۶-۴- سرویس نوزاد



شکل ۸۷-۴- نمونه پیش‌بند گلدوزی شده مناسب کودک

الگوهای سیسمونی نوزاد^۱

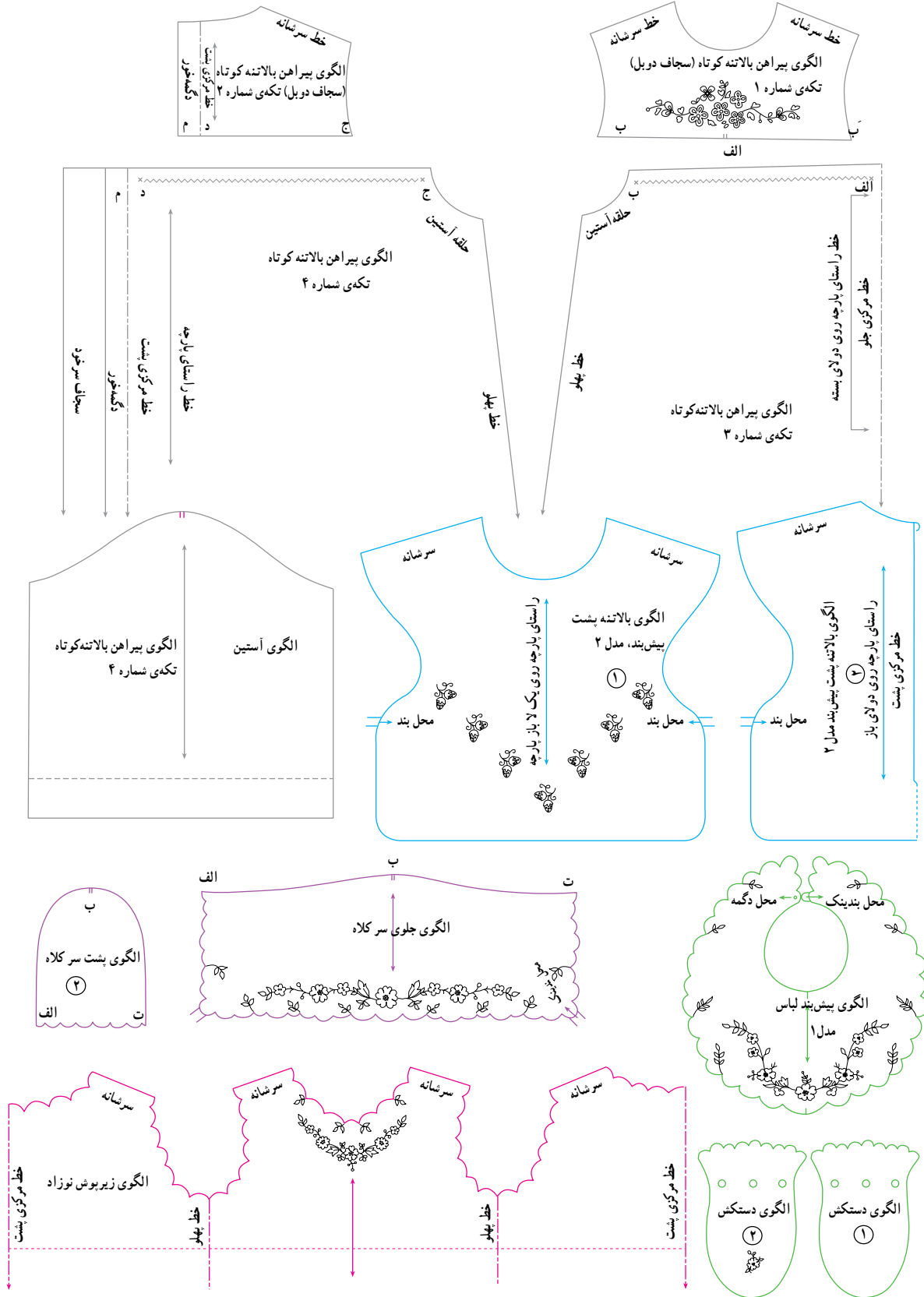

۱- حلقه‌ی گردن پیش‌بندها کمی بزرگ‌تر شود.

پیش‌بند کودک

با توجه به نیاز جسمانی نوزادان، پزشکان و متخصصان معتقدند که کودک، از سن چهار ماهگی به خوردن غذاهای کمکی نیاز دارد. از این رو، باید چند عدد پیش‌بند غذاخوری از قبیل پیش‌بندهای حوله‌ای لایه‌دار، پیش‌بندهای جیب‌دار و غیره، برای او تهیه کرد.



شکل ۸۸-۴



شکل ۸۹-۴



شکل ۹۰-۴

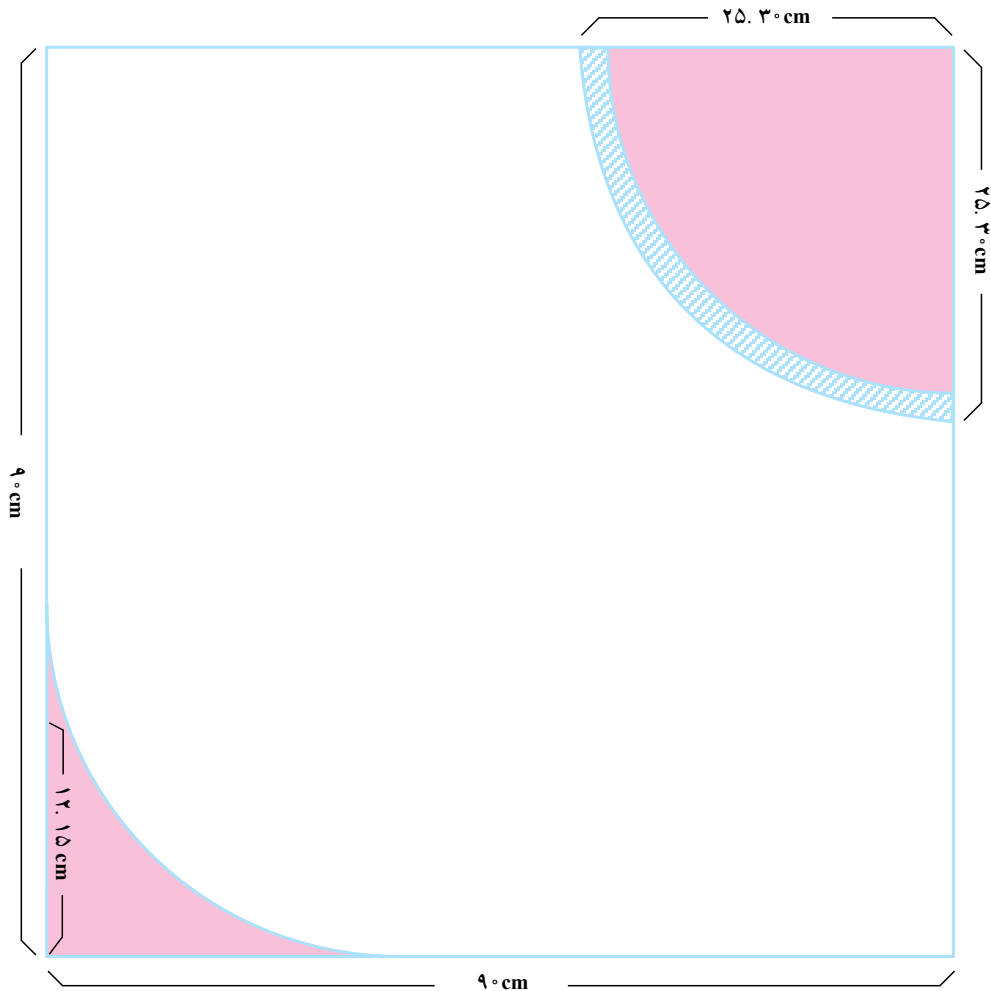

شکل ۹۱-۴



شکل ۹۲-۴

- ۱- از رختخواب کودک (لحاف، روتختی، ملحفه، روبالشی و ...) یک نمونه با تکه دوزی یا گلدوزی برای دوخت انتخاب کنید (انتخاب طرح و نقشه به سلیقه‌ی شما بستگی دارد).
- ۲- از کیسه خواب، کیف کودک، تشک دولبه (یا بالش) یک نمونه با تکه دوزی یا گلدوزی برای دوخت انتخاب کنید. (انتخاب طرح و نقشه، به سلیقه‌ی شما بستگی دارد).
- ۳- یک نمونه حوله‌ی کودک بدوزید.
- ۴- آیا می‌توانید تشکچه‌ای شبیه تصویر جهت بازی کودک تهیه کنید (از طرح و نقشه‌های مختلف می‌توانید استفاده کنید) (شکل‌های ۴-۹۳ و ۴-۹۴).



شکل ۴-۹۳



شکل ۴-۹۴

عروسک دوزی

هدف‌های رفتاری: فراگیر در پایان این فصل، باید بتواند:

- ۱- الگو برداری را انجام دهد.
- ۲- برش روی پارچه پرزدار را انجام دهد.
- ۳- یک نمونه عروسک پارچه‌ای بدوزد.



سرگرمی‌های کودکان

به سن، هوش، علائق و رغبت‌ها و محیط تربیتی و فرهنگی او توجه کرد. در دوران کودکی استفاده از عروسک‌های پارچه‌ای به دلیل سبکی، زیبایی و قابل شست و شو بودن بیش‌ترین کاربرد را دارد (شکل ۵-۱).

بازی کردن در کلیه‌ی مراحل رشد، بخصوص در دوره‌ی قبل از دبستان، سهم عمده‌ای در رشد جسمی و روانی کودک دارد. کودکان دوست دارند با هر وسیله‌ای بازی و به‌نوعی خود را سرگرم کنند. از این‌رو، در انتخاب وسایل بازی کودک باید



شکل ۵-۱



شكل ٥-٢

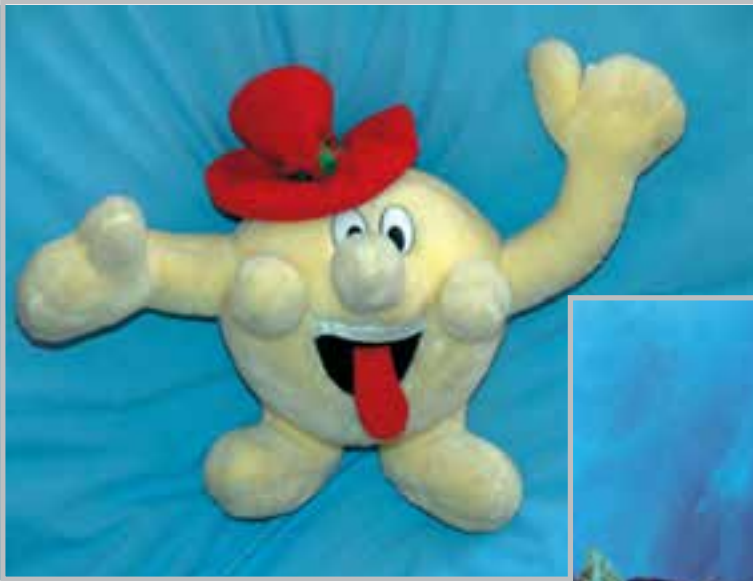

(الف)



(ب)

شكل ٥-٣

وسایل مورد نیاز برای تهیه عروسک

خرید وسایل مورد نیاز، باید از بی ضرر بودن مواد به کاررفته در آن‌ها اطمینان کسب کنید.

در تهیه عروسک انواع پارچه‌ی عروسک‌سازی نظیر پولیش، مخمل پرزدار، پارچه‌های موهر، پارچه‌های نخ‌ی، پارچه‌های کریستال و فوتر مورد استفاده قرار می‌گیرد.

کاغذ پوستی، مقوای نازک، ماژیک، صابون خیاطی، سوزن ته‌گرد بلند، سوزن خیاطی، پارچه‌های پولیش، الیاف پولیستر، چشم عروسک، پوزه‌ی حیوانات و نخ محکم.

شما می‌توانید ابتکار به خرج دهید و از وسایلی که در دسترس دارید استفاده کنید. مثلاً از اضافات پارچه‌های کشتی می‌توانید برای دوخت بعضی حیوانات کوچک، کمک بگیرید. به هنگام



شکل ۴-۵



شکل ۵-۵



(الف)

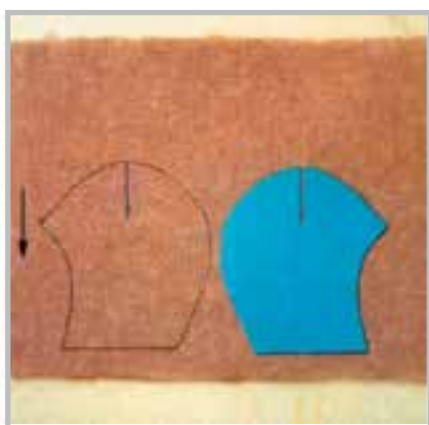

(ب)

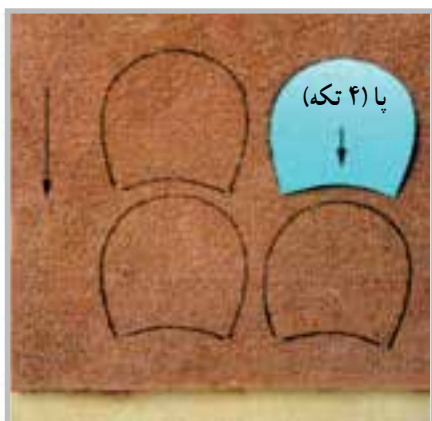

(ج)

شکل ۶-۵

● آماده کردن الگو: تمام الگوهای این کتاب، در اندازه‌های کامل و آماده‌ی انتقال دادن بر روی مقوا تهیه شده‌اند. بهتر است ابتدا از کاغذ پوستی یا کاغذ نازک استفاده کرد و تک‌تک الگوهای مورد نیاز را بر روی آن کشید، سپس الگوی رسم شده را بر روی مقوای نازک منتقل کرد و اطراف آن را با ماژیک خط کشید و تمام علامات و توضیحات را روی الگوی مقوایی نوشت و سپس اطراف آن را قیچی کرد تا برای گذاشتن بر روی پارچه و برش، راحت‌تر باشد.

● **طریقه‌ی برش زدن:** برای تشخیص «راه پارچه»، یک تکه از پارچه‌ی انتخاب شده را بردارید. دستتان را در سرتاسر آن در یک جهت بکشید. پرزها در یک جهت از سطح پارچه بلند خواهند شد و در جهت دیگر، صاف می‌شوند. جهتی که پرزهای پارچه صاف می‌شوند «راه پارچه» است. پارچه را برگردانید طوری که پرزها بر روی میز قرار گیرند. با فلش، جهتی را که پرزها صاف می‌شوند علامت بزنید. پارچه‌های پولیش و خزر را همیشه از یک لای پارچه و پارچه‌های نمدی و کتانی را از دولای آن برش بزنید. پارچه را طوری قرار دهید که سر فلش‌ها به سمت شما باشد تا کار راحت‌تر صورت گیرد. دقت کنید که تمام فلش‌های الگو باید یک جهت و متناسب با فلش علامت زده‌ی پشت پارچه باشد. ابتدا تکه‌های بزرگ و سپس، تکه‌های کوچکتر را جای‌گذاری کنید (مطابق فلش). سپس برای خط‌کشی در الگوها، برای پارچه‌ی تیره از صابون خیاطی و برای پارچه‌ی روشن، از مداد 2B استفاده کنید و سپس ۵ تا ۷ میلی‌متر جادرز با دقت برش بزنید (شکل ۶-۵).

روش دوخت

برای این که درزها از رو کمتر پیدا باشد بهتر است طبق

شکل زیر عمل کنید.



مرحله ۲



مرحله ۱



مرحله ۴



مرحله ۳

شکل ۵-۷



شکل ۵-۸

● روش پرکردن عروسک: برای این که راحت تر بتوانید

داخل حیوانات را پر کنید و حالت دهید، در اکثر حیوانات می توانید سر و تنه را جداگانه آماده سازید و داخل آن را با الیاف پلی استر یا خرده اسفنج پر کنید. سپس با نخ دولای محکم و سوزنی با ضخامت زیاد، سر را به بدن وصل کنید و بعد با نوک سوزن پرزهای داخل درز را بیرون آورید تا روی درز را ببوشاند (شکل ۵-۸).



ساخت حیوانات مختلف با پولیش یا کریستال لایه‌دار

- | | |
|---|-------|
| ۱- خرگوش ایستاده (نقشه A) رنگ نارنجی | -x-x- |
| ۲- بچه شیر خوابیده (نقشه A) رنگ سبز | .-.- |
| ۳- خرس کوچولو (نقشه B) رنگ قرمز | — |
| ۴- خرگوش نشسته (نقشه B) رنگ نارنجی | -x-x- |
| ۵- بابا نول (نقشه B) رنگ آبی | — |
| ۶- میمون (نقشه C) رنگ قرمز | -.- |
| ۷- فوک (نقشه C) رنگ نارنجی | — |
| ۸- خرس پاندا (نقشه D) رنگ آبی | — |
| ۹- میکی موس (نقشه D) رنگ سبز | .-.- |
| ۱۰- قطره بازیگوش (نقشه C) رنگ بنفش | x-x- |
| ۱۱- موش کوچولو (نقشه C) رنگ سیاه | — |
| ۱۲- پنگوئن (نقشه C) رنگ آبی | — |
| ۱۳- توپ (نقشه C) رنگ نارنجی | — |
| ۱۴- عروسک دوست‌داشتنی (نقشه A) رنگ قرمز | — |
| ۱۵- تیوتی (نقشه D) رنگ قرمز | — |



شکل ۹-۵

به علامات و نوشته‌ها داشته باشید (عددهایی که در بعضی الگوها دیده می‌شود، نشانه‌ی محل اتصال است یعنی هر عدد با همان عدد در الگوی دیگر دوخته می‌شود.) با این روش، بر آن بوده‌ایم که شما بدون داشتن کتاب و تنها، با استفاده از آن دو برگه‌ی بزرگ بتوانید حیوانات مختلفی را درست کنید (شکل ۹-۵).

در این کتاب، الگوی حدود ۱۰ نوع حیوان مختلف در اندازه‌ی بزرگ ارائه شده است. (در برگه‌های جداگانه، در نقشه A، B، C و D) شما می‌توانید با مراجعه به آن برگه‌ها و با توجه به راهنمای همان صفحه، هر نوع حیوانی را که مایلید بدوزید. الگوی آن را به روشی که از قبل به شما آموزش داده‌ایم درآورید و دقت کامل



شکل ۱۰-۵

عروسک زیبا و دوست‌داشتنی با پارچه

الگوی این عروسک، همراه با پیراهن و کلاه، داخل برگه‌ی بزرگ نقشه A ارائه شده است. شما با مراجعه به آن برگه می‌توانید الگوها را با مشخصات ارائه شده آماده کنید و با دقت برش بزنید (شکل ۱۱-۵).

این عروسک زیبا و دوست‌داشتنی، قابل شست‌وشو و با دوام خواهد بود. برای تهیه‌ی موی عروسک می‌توانید از کاموهای ظریف استفاده کنید و تارها را دانه دانه با سوزن به سر عروسک محکم کنید و سپس آن را بیافید.



شکل ۱۱-۵

کار عملی

- ۱- پارچه‌های مناسب عروسک‌دوزی چیست؟
- ۲- وسایل موردنیاز جهت عروسک‌سازی را نام ببرید.
- ۳- یک نمونه عروسک با پارچه‌ی پولیش، کریستال لایه‌دار، پارچه معمولی و... بدوزید.



کار یکی از هنرجویان هنرستان آلیاسین - تهران



کار یکی از هنرجویان هنرستان آلیاسین - تهران



کار یکی از هنرجویان هنرستان آلیاسین - تهران



کاریکی از هنرجویان هنرستان آلیاسین - تهران





کار یکی از هنرجویان هنرستان آلیاسین - تهران

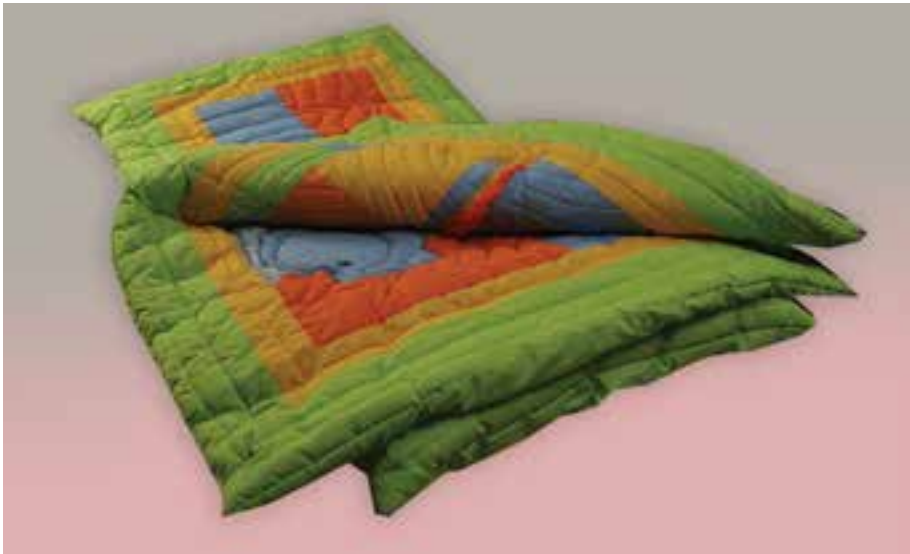

کار یکی از هنرجویان هنرستان آلیاسین - تهران



کار یکی از هنرجویان هنرستان آلیاسین - تهران



کار یکی از هنرجویان هنرستان آلیاسین - تهران



کاریکی از هنرجویان هنرستان آلیاسین - تهران



کار یکی از هنرآموزان هنرستان فلق - تهران



کار یکی از هنرجویان هنرستان فلق - تهران

الگوی لباس کودک















رسم الگوی بالاتنه، آستین تبدیل الگوی اساس بالاتنه به انواع پیراهن

هدف‌های رفتاری: فراگیر در پایان این فصل، باید بتواند:

- ۱- اندازه‌گیری از نوزاد و خردسال (یک تا ۲ سال) را انجام دهد.
- ۲- از جدول اندازه‌ها استفاده کند.
- ۳- اندازه‌های لازم جهت رسم بالاتنه و آستین را بداند.
- ۴- الگوی بالاتنه جلو و پشت را توضیح دهد.
- ۵- الگوی بالاتنه جلو و پشت را رسم کند.
- ۶- الگوی آستین را توضیح دهد.
- ۷- الگوی آستین را رسم کند.
- ۸- نقطه موازنه آستین و بالاتنه را توضیح دهد.
- ۹- نقاط موازنه آستین و بالاتنه را رسم کند.
- ۱۰- تبدیل اساس بالاتنه را به پیراهن انجام دهد.
- ۱۱- تبدیل اساس پیراهن را به مدل‌های مختلف انجام دهد.
- ۱۲- تبدیل اساس آستین را به آستین‌های پفی انجام دهد.
- ۱۳- الگوی سجاف‌های مختلف پیراهن را رسم کند.
- ۱۴- گشادی‌های مختلف بالاتنه و آستین را انجام دهد.

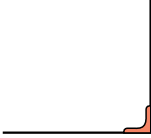

علائم قراردادی ترسیم الگو

<p>۶- علامت پیلی و جهت پیلی</p> <div style="display: flex; justify-content: space-around; align-items: center;"> <div style="text-align: center;">  <p>پیلی به طرف چپ</p> </div> <div style="text-align: center;">  <p>پیلی به طرف راست</p> </div> </div>	<p>۱- خطوط ممتد؛ خطوط اصلی جهت ترسیم الگو (لبه‌ی دامن، حلقه‌های گردن و آستین، سرشانه، پهلوها و...)</p>
<p>۷- علامت دگمه</p> <div style="text-align: center;">  </div>	<p>۲- خط چین؛ خطوط غیراصولی جهت ترسیم الگو که جنبه راهنمای ترسیم الگو را دارند (خط راهنمای کف حلقه، خط کارور، خط آرنج و...)</p>
<p>۸- علامت جادگمه</p> <div style="display: flex; justify-content: space-around; align-items: center;"> <div style="text-align: center;">  <p>جادگمه عمودی</p> </div> <div style="text-align: center;">  <p>جادگمه افقی</p> </div> </div>	<p>۳- خط کوتاه و بلند؛ جهت ترسیم خطوط مرکزی الگو (خط مرکزی جلو، خط مرکزی پشت و...)</p>
<p>۹- جهت چیدن</p> <div style="display: flex; justify-content: space-around; align-items: center;"> <div style="text-align: center;">  <p>چیدن از بالا به پایین</p> </div> <div style="text-align: center;">  <p>چیدن از پایین به بالا</p> </div> </div>	
<p>۱۰- علامت گونیا</p> <div style="text-align: center;">  </div>	<p>۴- خط با دو سر فلش؛ علامت خط راستای پارچه</p> <div style="text-align: center;">  </div>
<p>۱۱- نقاط موازنه</p> <div style="text-align: center;">  </div>	<p>الف - علامت خط راستای پارچه، دولای باز ب - علامت خط راستای پارچه دولای بسته</p> <div style="text-align: center;">  </div>
<p>۵- خط شکسته با دو سر ضربدر؛ علامت چین پارچه</p> <div style="text-align: center;">  </div>	

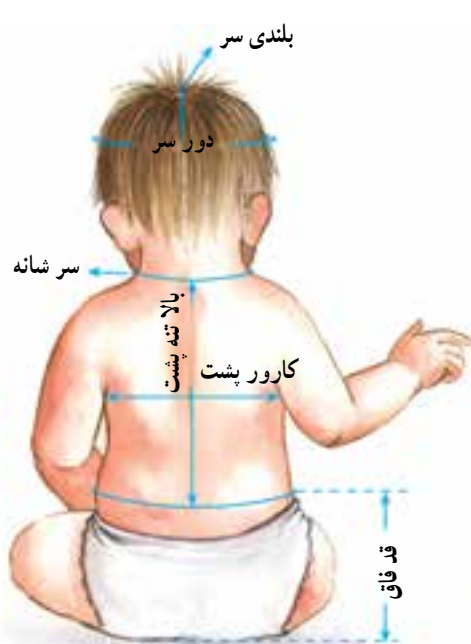
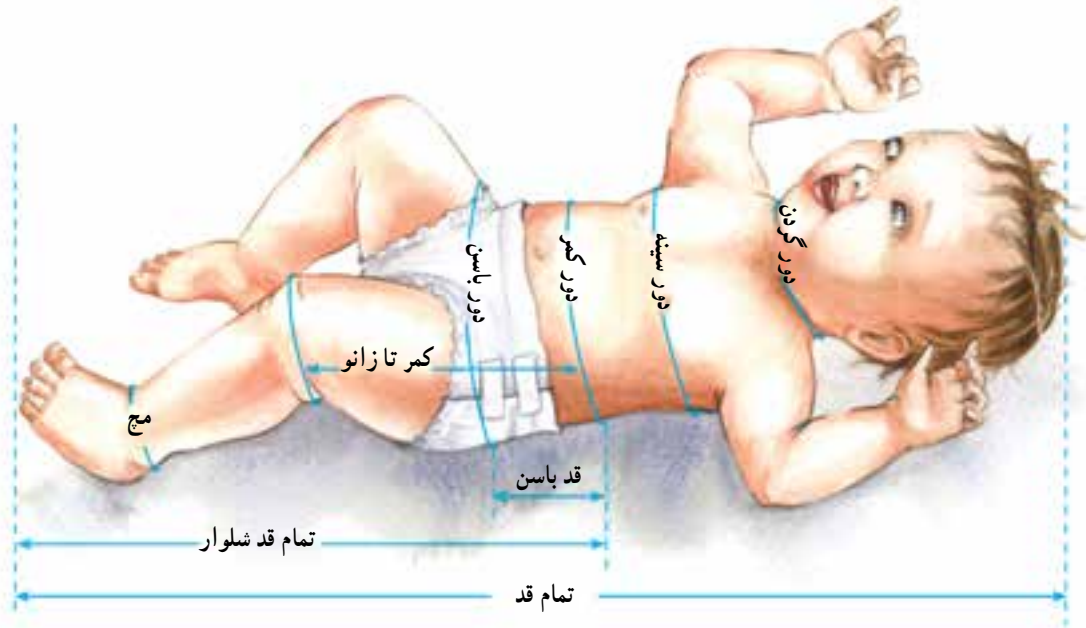

جدول میانگین اندازه‌های ۳ ماهگی تا ۲۴* ماهگی

سن تقریبی	۲۴ ماهگی	۱۸ ماهگی	۱۲ ماهگی	۹ ماهگی	۶ ماهگی	۳ ماهگی
تمام قد (سانتی‌متر)	۹۰-۹۲	۸۳-۸۶	۸۰-۸۳	۷۴-۷۸	۶۷-۶۹	۵۹-۶۰
دور سینه	۵۴	۵۲	۵۰	۴۸	۴۶	۴۴
دور کمر	۵۱	۵۰	۴۹	۴۸	۴۷	۴۶
دور باسن	۵۶	۵۴	۵۲	۴۹	۴۶	۴۴
قد بالاتنه پشت	۲۲	۲۱	۲۰	۱۹	۱۸/۵	۱۸
کارور پشت	۲۲	۲۱	۲۰	۱۹	۱۸/۵	۱۸
سرشانه	۷/۵	۷	۶/۵	۶	۵/۵	۵
دورگردن	۲۷	۲۶/۵	۲۶	۲۵/۵	۲۵	۲۴/۵
دور بازو	۱۸	۱۷	۱۶/۵	۱۶	۱۶/۵	۱۵
قد آستین	۳۰	۲۸	۲۶	۲۴	۲۲	۲۰
دور مچ	۱۳	۱۲/۵	۱۲	۱۱/۵	۱۱	۱۰/۵
کمر تا زانو	۲۸	۲۶	۲۴	۲۲	۲۰	۱۸
قد باسن	۱۲	۱۱	۱۰	۹/۵	۹/۲	۸/۷
قد فاق	۱۹	۱۸/۵	۱۷/۵	۱۷	۱۶/۵	۱۵
بلندی داخل پا	۲۷	۲۵	۲۳	۲۱	۱۹	۱۷
تمام قد شلوار	۴۶	۴۳/۵	۴۰/۵	۳۸	۳۵	۳۲
کف پا	۱۴	۱۲/۵	۱۱/۵	۱۰	۹	۸/۵
دور سر	۵۰	۴۸	۴۶	۴۴/۵	۴۳	۴۰
دم‌پای شلوار**	۳۲	۳۰	۲۸	۲۷/۵	۲۷	۲۶

* این اندازه‌ها به علت شرایط اقلیمی ایران، متفاوت است، جدول ارائه شده میانگین اندازه‌های خردسالان می‌باشد.

** اندازه‌ی دم‌پای شلوار بستگی به مدل لباس دارد.

*** اندازه‌های طولی با توجه به وضعیت فیزیکی کودک متفاوت است.

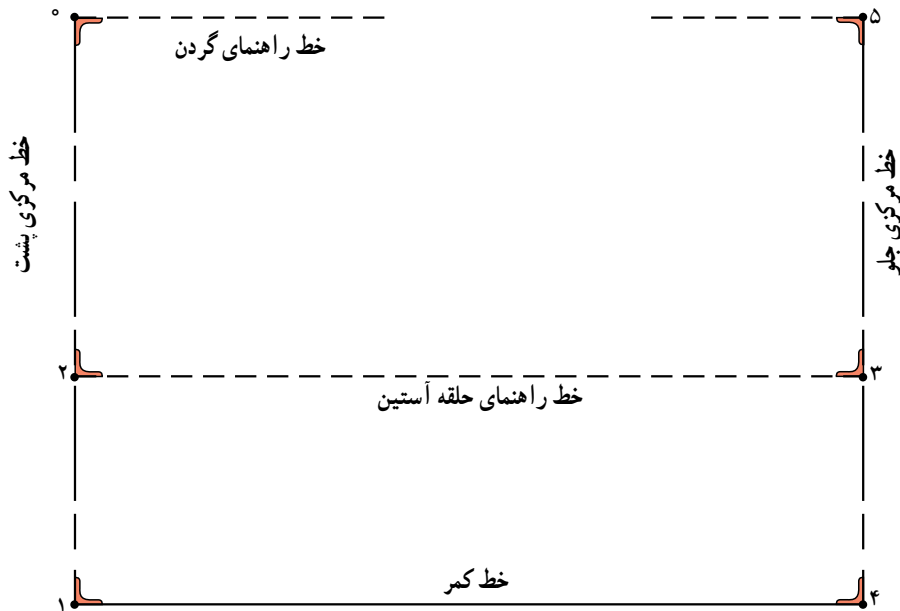

شکل ۱-۶

* کادر اولیه

- در سمت چپ کاغذ خطی عمود با خط کش رسم کنید.
- ابتدای خط از بالا «نقطه ۰» نامیده می شود.
- از «نقطه ۰» روی خط به اندازه ی «قد بالاتنه پشت به اضافه ۱ سانتی متر» علامت زده تا «نقطه ۱» به دست آید.
- خط مرکزی پشت - قد بالاتنه پشت به اضافه ۱ سانتی متر ۱. ۰.
- از «نقطه ۰» به اندازه ی $\frac{1}{4}$ فاصله ۱. ۰ به اضافه $\frac{2}{5}$ سانتی متر» علامت زده تا «نقطه ۲» به دست آید.
- $\frac{1}{4}$ فاصله «۱. ۰» به اضافه $\frac{2}{5}$ سانتی متر ۲. ۰.
- از «نقطه ۲» به اندازه ی $\frac{1}{4}$ دور سینه به اضافه ۴ سانتی متر» خطی افقی با گونیا به سمت راست رسم کنید تا «نقطه ۳» به دست آید.
- خط راهنمای حلقه ی آستین $\frac{1}{4}$ دور سینه به اضافه ۴ سانتی متر ۳. ۰.
- از «نقطه ۱» خطی مساوی و موازی با خط «۳. ۰» با گونیا رسم کرده تا «نقطه ۴» به دست آید.
- خط کمر ۳. ۰. ۲. ۰. ۴. ۱.
- از «نقطه ۴» خطی موازی با «خط ۰. ۱» با گونیا رسم کرده تا «نقطه ۵» به دست آید (شکل ۱-۶).
- ۴. ۵. ۱. ۰.
- خط مرکزی جلو ۴. ۵.
- از «نقاط ۰ و ۵» به سمت داخل کادر خطوطی با گونیا رسم کنید.

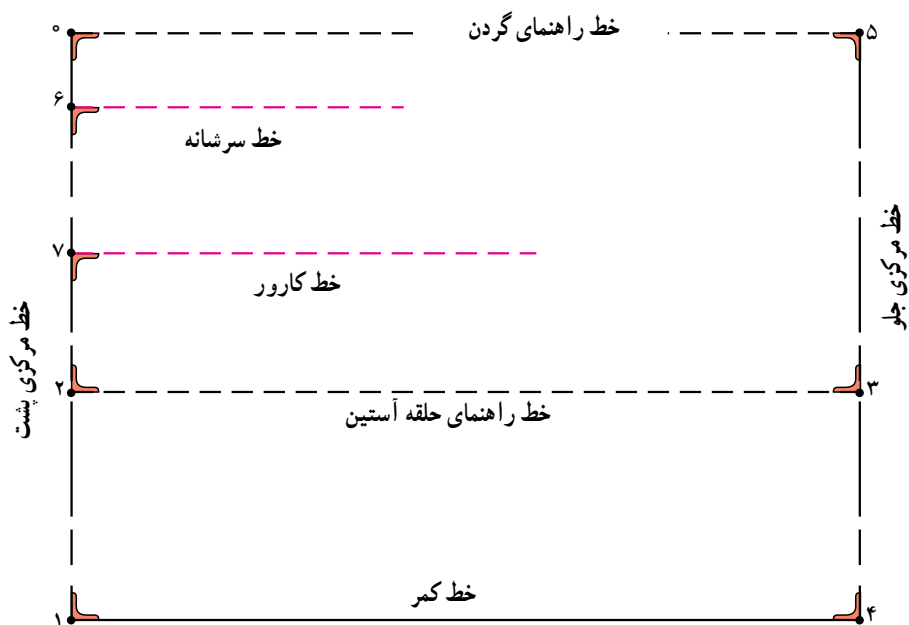

شکل ۲-۶

- از «نقطه ی ۰» به اندازه ی « $\frac{1}{4}$ قد بالاتنه پشت» روی خط مرکزی پشت علامت زده تا «نقطه ی ۶» به دست آید.
- از «نقطه ی ۶» به اندازه ی « $\frac{1}{4}$ فاصله ۲ . ۶» را علامت زده «نقطه ی ۷» به دست آمده از «نقطه ی ۷» خطی افقی با گونیا رسم کنید (شکل ۲-۶).
- از «نقطه ی ۰» قد بالاتنه پشت ۶ . ۰
- از «نقطه ی ۶» خطی افقی با گونیا رسم کنید. خط راهنمای سرشانه پشت و جلو باشد.
- خط راهنمای کارور پشت $\frac{1}{4}$ فاصله «۲ . ۶» . ۷ . ۶

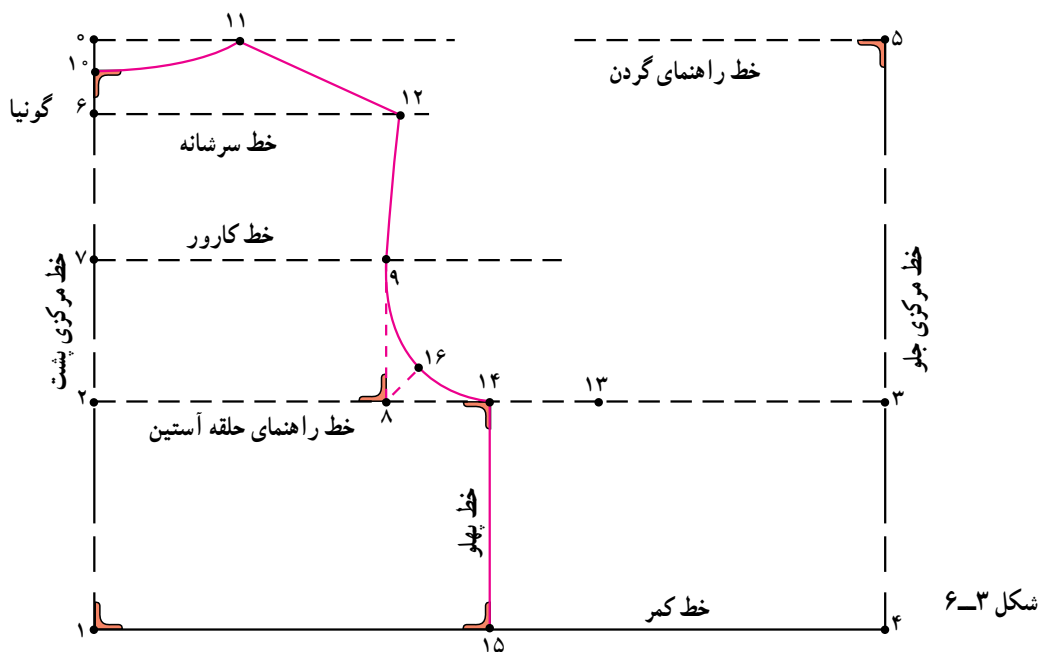

* الگوی پشت

۱۲) به دست آمده، «نقطه ی ۱۱» را به «نقطه ی ۱۲» با خط کش وصل کنید.

سرشانه ۰/۳ سانتی متر ۱۱. ۱۲.

● از «نقطه ی ۳» روی خط مرکزی جلو به اندازه ی

« $\frac{1}{4}$ کارور پشت» علامت زده تا «نقطه ی ۱۳» به دست آید (شکل ۳-۶).

$\frac{1}{4}$ کارور پشت ۳. ۱۳.

● از «نقطه ی ۸» به اندازه ی « $\frac{1}{4}$ فاصله ۱۳. ۸. منهای

۰/۵ سانتی متر» به سمت راست علامت زده «نقطه ی ۱۴» به دست می آید.

$\frac{1}{4}$ فاصله «۱۳. ۸.» منهای ۰/۵ سانتی متر ۱۴. ۸.

● از «نقطه ی ۱۴» خطی با گونیا به طرف پایین رسم کرده

تا خط کمر را در «نقطه ی ۱۵» قطع کند.

خط پهلو ۱۴. ۱۵.

● از «نقطه ی ۸» نیمساز زاویه را به «اندازه ی $\frac{1}{7}$

سانتی متر» در (سایز ۹۲) رسم کرده تا «نقطه ی ۱۶» به دست آید.

* (سایز ۹۲) $\frac{1}{7}$ سانتی متر ۱۶. ۸.

● «نقاط ۱۴، ۱۶، ۹ و ۱۲» را توسط خط کش مخصوص

حلقه آستین به یکدیگر وصل کرده تا خط حلقه آستین به دست آید.

حلقه آستین بالاتنه و پشت ۱۴. ۱۶. ۹. ۱۲.

● از «نقطه ی ۲» به اندازه ی « $\frac{1}{4}$ کارور پشت ۰/۵

سانتی متر» علامت زده تا «نقطه ی ۸» به دست آید.

$\frac{1}{4}$ کارور پشت به اضافه ۰/۵ سانتی متر ۸. ۲.

● از «نقطه ی ۸» خطی به طرف بالا با گونیا رسم کرده، تا

خط راهنمای کارور پشت را در «نقطه ی ۹» قطع کند.

۲. ۸. ۷. ۹

● از «نقطه ی ۰» به اندازه ی «۱ سانتی متر» پایین

آمده «نقطه ی ۱۰» به دست می آید.

۱ سانتی متر ۱۰.

● از «نقطه ی ۰» روی خط افقی به اندازه ی « $\frac{1}{5}$ دور گردن

منهای ۰/۲ سانتی متر» علامت زده «نقطه ی ۱۱» به دست می آید.

$\frac{1}{5}$ دور گردن منهای ۰/۲ سانتی متر ۱۱. ۰.

● نقطه ی ۱۰ به اندازه ی «۱ سانتی متر» گونیا شده. سپس

انحنای خط گردن تا «نقطه ی ۱۱» رسم شود.

خط پشت گردن ۱۱. ۱۰.

● از «نقطه ی ۱۱» به اندازه ی «طول سرشانه ۰/۳

سانتی متر» روی خط راهنمای سرشانه علامت زده تا «نقطه ی

* اندازه نیمسازها معیاری تقریبی برای ترسیم حلقه ی آستین است، هنرجویان محترم باید آرایش الگو را صحیح انجام دهند.

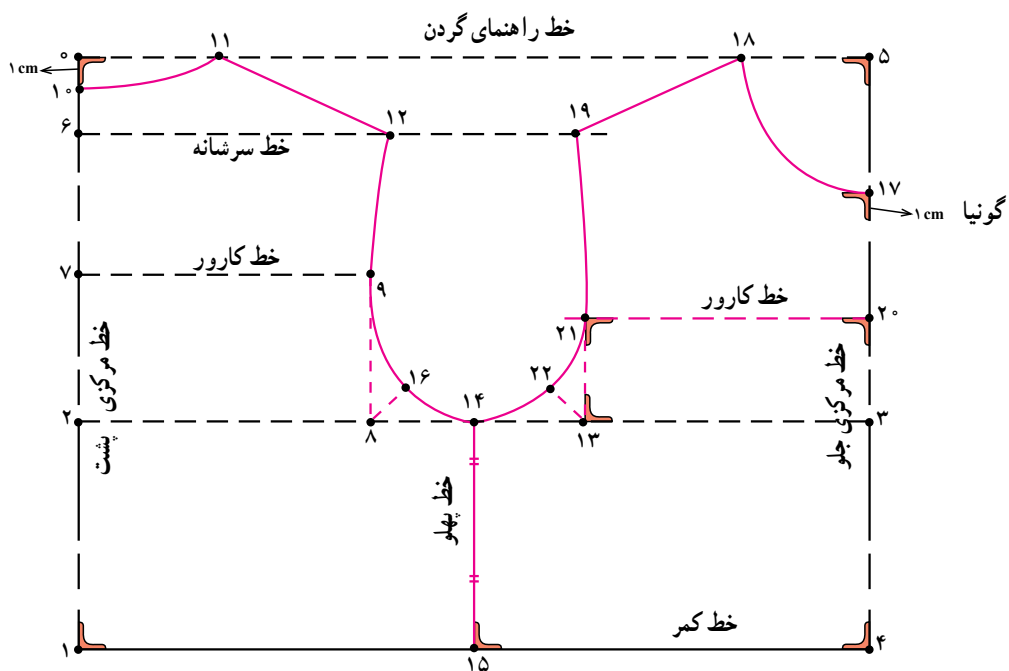

شکل ۴-۶

* الگوی جلو

- خط گردن جلو بالاتنه ۱۷. ۱۸.
- از «نقطه ی ۱۸» به اندازه ی سرشانه روی خط شانه علامت زده «نقطه ی ۱۹» به دست می آید.
- سرشانه جلو ۱۸. ۱۹.
- از «نقطه ی ۳» به اندازه ی « $\frac{1}{3}$ » فاصله ۱۷. ۳. منهای $\frac{1}{5}$ سانتی متر» علامت زده «نقطه ی ۲۰» به دست می آید.
- از «نقطه ی ۲۰» به طرف داخل کادر خطی افقی با گونیا رسم کنید.
- $\frac{1}{3}$ فاصله «۱۷. ۳.» منهای $\frac{1}{5}$ سانتی متر ۲۰. ۳.

- از «نقطه ی ۵» روی خط مرکزی جلو به اندازه ی « $\frac{1}{5}$ » دور گردن» علامت زده «نقطه ی ۱۷» به دست می آید.
- $\frac{1}{5}$ دور گردن ۱۷. ۵.
- از «نقطه ی ۵» روی خط افقی به اندازه ی « $\frac{1}{5}$ » دور گردن منهای $\frac{1}{5}$ سانتی متر» علامت زده تا «نقطه ی ۱۸» به دست می آید.
- $\frac{1}{5}$ دور گردن منهای $\frac{1}{5}$ سانتی متر ۱۸. ۵.
- از «نقطه ی ۱۷» به اندازه ی «۱ سانتی متر» گونیا شده سپس با خط منحنی به «نقطه ی ۱۸» وصل شود.

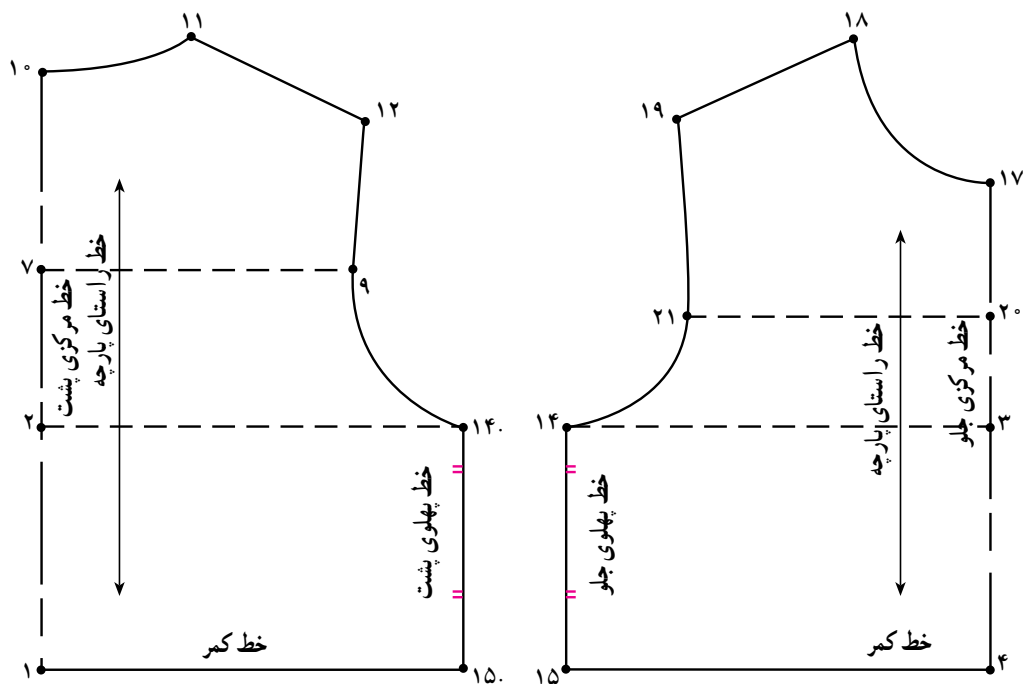

شکل ۵-۶

- حلقه‌ی جلوی بالاتنه ۱۴، ۲۲، ۲۱، ۱۹.
- خطوط راستای پارچه را به موازات خط مرکزی پشت و جلو ترسیم شود.
- نقاط موازنه بر روی خط پهلو گذاشته شود (شکل ۴-۶).
- الگوی اولیه اساس بالاتنه جهت مدلسازی آماده می‌باشد (شکل ۵-۶).

- از «نقطه‌ی ۱۳» خطی با گونیا به طرف بالا رسم کرده تا خط کارور را در «نقطه‌ی ۲۱» قطع کند.
- ۱۳، ۳، ۲۱، ۲۰.
- کارور جلو ۲۱، ۲۰.
- از «نقطه‌ی ۱۳» نیمساز زاویه^۱ را به «اندازه‌ی ۱/۵ سانتی‌متر» در (سایز ۹۲) رسم کرده تا «نقطه‌ی ۲۲» به دست آید.
- (سایز ۹۲) ۱/۵ سانتی‌متر ۲۲، ۱۳.
- نقاط ۱۹، ۲۱، ۲۲ و ۱۴ را توسط خط کش مخصوص حلقه آستین به یکدیگر وصل کنید.

۱- اندازه‌ی این نیمساز محل تقریبی رسم حلقه آستین می‌باشد. نکته مهم ترسیم فرم هلال حلقه آستین می‌باشد.

خودآزمایی نظری

با توجه به شکل الگو به سوالات پاسخ دهید:

۱- اندازه ۱۱، ۵ و ۱۸ چه اندازه با هم تفاوت دارند؟

الف - ۵ cm / ب - ۷ cm / ج - ۳ cm / د - ۱ cm

۲- اندازه ۱۰، ۶ برابر است با ... :

الف - $\frac{1}{4}$ بالاتنه پشت ب - $\frac{1}{10}$ دور سینه ج - $\frac{1}{10}$ قد بالاتنه پشت د - $\frac{1}{10}$ باسن

۳- اندازه ۳، ۲۰ چه اندازه است؟

الف - $\frac{1}{3}$ فاصله (۳، ۱۷) ۵ cm / ب - $\frac{1}{3}$ فاصله (۳، ۱۷) ۵ cm

ج - $\frac{1}{3}$ فاصله ۷، ۳ د - $\frac{1}{3}$ فاصله ۵، ۳

۴- تفاوت خطوط ۱۲، ۱۱ و ۱۸، ۱۹ چه اندازه است؟

الف - ۵ سانتی متر ب - ۳ cm / ج - ۲۵ cm / د - ۷ cm

۵- خطوط ۲۱، ۲۰ و ۴، ۱ چه نامیده می‌شوند؟

الف - کارور جلو و کمر ب - کارور پشت و کمر ج - کارور جلو و شانه د - کارور پشت و

گردن

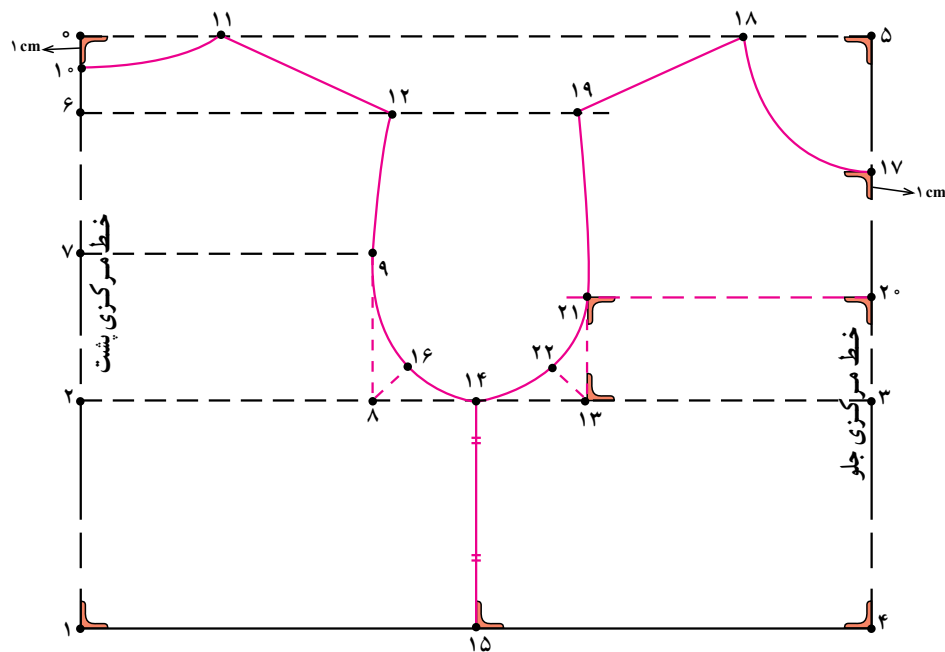

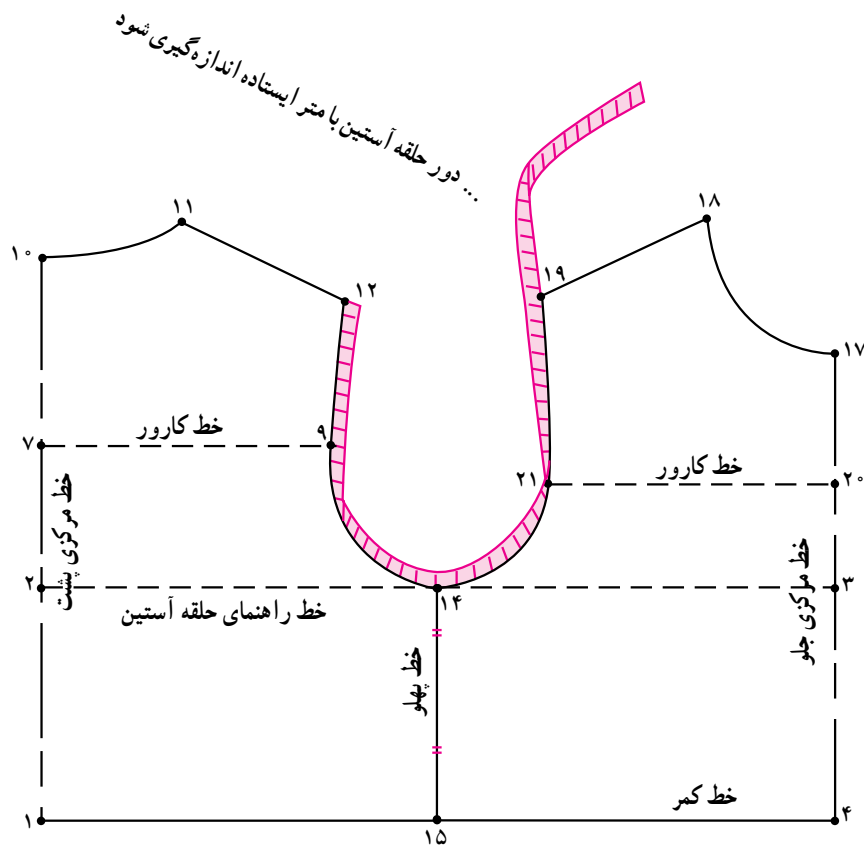

شکل ۶-۶

حلقه‌ی بالاتنه جلو و پشت را اندازه‌گیری نموده یادداشت کنید (شکل ۶-۶).

۱۲. ۹. ۱۴. ۲۱. ۱۹.

● سپس دور حلقه‌های آستین جلو و پشت بالاتنه را با متر ایستاده به‌طور جداگانه هم اندازه‌گیری نموده و یادداشت کنید.

اندازه‌گیری دور حلقه آستین جلو و پشت

اندازه دور حلقه‌ی جلوی بالاتنه ۱۴. ۲۱. ۱۹.

اندازه دور حلقه‌ی پشت بالاتنه ۱۴. ۹. ۱۲.

*** اندازه‌های مورد نیاز:**

۱- دور حلقه بالاتنه جلو و پشت

۲- حلقه بالا جلو

۳- حلقه بالاتنه پشت

۴- قد آستین

*** روش اندازه‌گیری دور حلقه‌ی آستین**

● جهت ترسیم الگوی آستین نیاز به اندازه‌ی دور حلقه‌ی

آستین پشت و جلو بالاتنه می‌باشد.

● قبل از جدا کردن بالاتنه از یکدیگر، با متر ایستاده دور

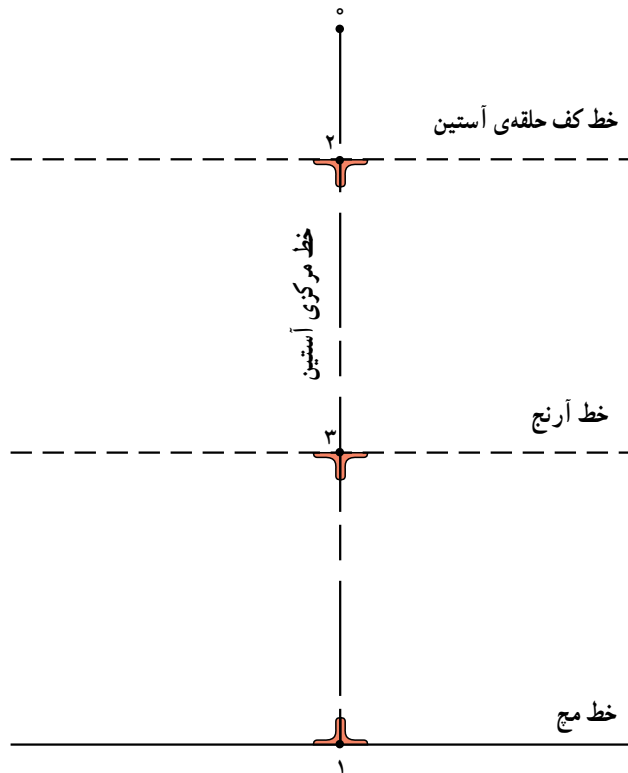

شکل ۶-۷

* کادر آستین

- خط عمودی در وسط کاغذ با خط کش رسم کرده
- نقطه‌ی شروع خط «در بالا °» نامیده می‌شود.
- از «نقطه‌ی °» به اندازه‌ی قد آستین علامت زده تا «نقطه‌ی ۱» به دست آید.
- قد آستین ۱۰ °.
- از «نقطه‌ی ۱» خطی به طرفین با گونیا رسم کرده، «خط مچ آستین» نامیده می‌شود.
- از «نقطه‌ی °» به اندازه‌ی « $\frac{1}{5}$ دور حلقه بالاتنه جلو و پشت به اضافه $\frac{5}{5}$ سانتی‌متر» پایین آمده تا «نقطه‌ی ۲» به دست آید.
- از «نقطه‌ی ۲» خطی به طرفین با گونیا ترسیم کرده خط کف حلقه‌ی آستین به دست می‌آید.
- « $\frac{1}{3}$ فاصله ۲ ۱» را علامت بزنید «نقطه‌ی ۳» به دست آمده، از این نقطه خطی به طرفین با گونیا رسم کرده، خط آرنج به دست می‌آید (شکل ۶-۷).
- $\frac{1}{3}$ فاصله ۲ ۱. ۳. ۱. ۳. ۲. ۳. ۱.

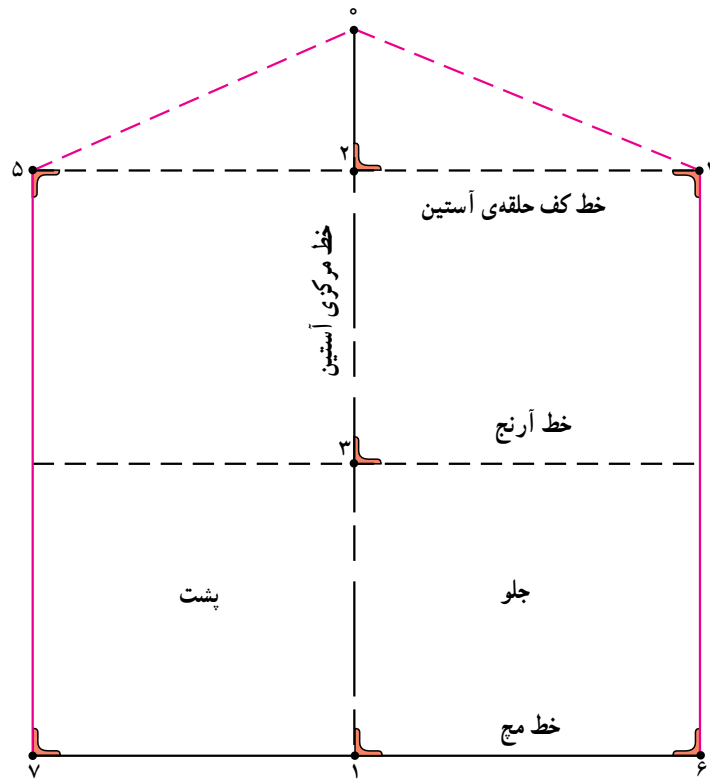

شکل ۸-۶

- از «نقطه‌ی ۰» به اندازه‌ی «حلقه‌ی بالاتنه‌ی جلو به اضافه ۰/۷ سانتی‌متر» تا خط کف حلقه در سمت راست الگو علامت زده تا «نقطه‌ی ۴» به دست آید.
- از «نقاط ۴ و ۵» را با خط کش به «نقطه‌ی ۰» وصل کنید.
- از «نقاط ۴ و ۵» خطی با گونیا ترسیم کرده تا خط موج آستین را در «نقاط ۶ و ۷» قطع نماید (شکل ۸-۶).
- در سمت چپ الگو از «نقطه‌ی ۰» به «اندازه‌ی حلقه بالاتنه پشت به اضافه ۰/۷ سانتی‌متر» تا خط کف حلقه علامت زده تا «نقطه‌ی ۵» به دست آید.
- ۰/۷ سانتی‌متر . حلقه جلو بالاتنه ۴ . ۰
- در سمت چپ الگو از «نقطه‌ی ۰» به «اندازه‌ی حلقه بالاتنه پشت به اضافه ۰/۷ سانتی‌متر» تا خط کف حلقه علامت زده تا «نقطه‌ی ۵» به دست آید.
- ۰/۷ سانتی‌متر . حلقه پشت بالاتنه ۵ . ۰
- خط کف حلقه‌ی آستین ۴ . ۵
- خط موج ۶ . ۷

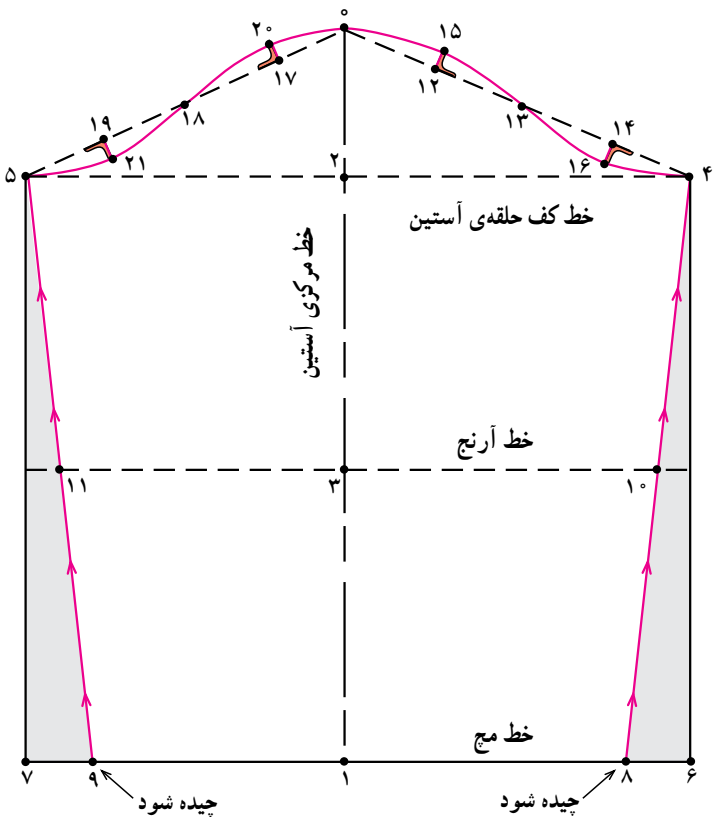
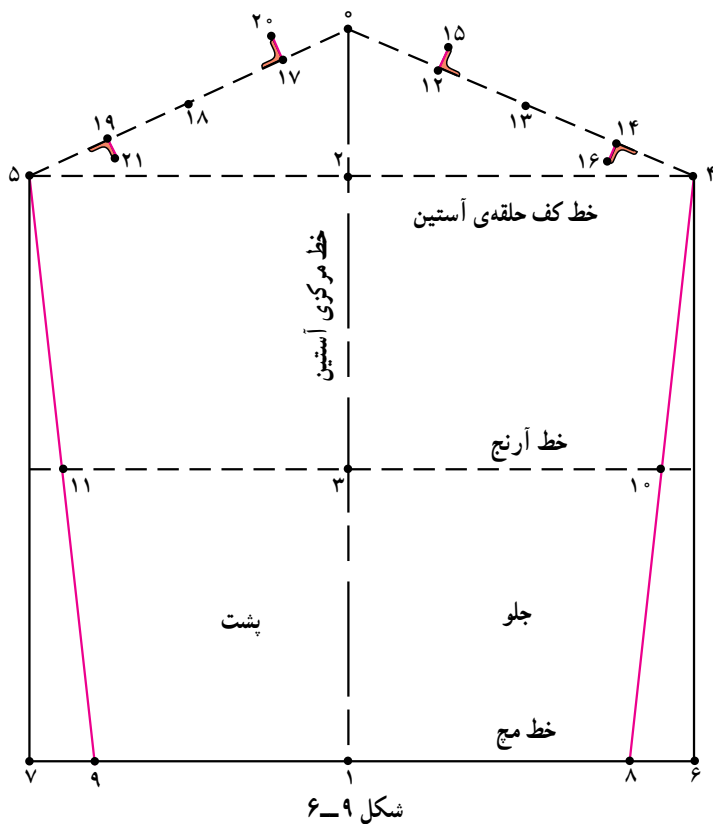

● از «نقاط ۶ و ۷» به اندازه‌ی دلخواه « $\frac{2}{5}$ سانتی‌متر» داخل شده تا «نقاط ۸ و ۹» به دست آید.

اندازه‌ی دلخواه، $\frac{2}{5}$ سانتی‌متر ۶. ۸. ۷. ۹. ● «نقاط ۸ و ۹» را به «نقاط ۴ و ۵» وصل کنید. محل برخورد با خط آرنج «نقاط ۱۰ و ۱۱» نامیده می‌شود.

* جلوی آستین

● در جلوی آستین فاصله ۴. را به چهار قسمت مساوی تقسیم کرده، تا به ترتیب «نقاط ۱۲، ۱۳، ۱۴» به دست آید.

۰. ۴. ۴. ۱۴ و ۱۳، ۱۲

فاصله $\frac{1}{4}$ ۴. ۱۲، ۱۳، ۱۴ نقاط

● از «نقطه‌ی ۱۲» به اندازه‌ی « $\frac{1}{8}$ میلی‌متر» به سمت بالا گونیا کرده تا «نقطه‌ی ۱۵» به دست آید.

۰/۸ میلی‌متر ۱۲. ۱۵

● از «نقطه‌ی ۱۴» به اندازه‌ی « $\frac{1}{7}$ میلی‌متر» به سمت پایین گونیا کرده تا «نقطه‌ی ۱۶» به دست آید.

۰/۷ میلی‌متر ۱۴. ۱۶

* پشت آستین

● فاصله ۵. را به چهار قسمت مساوی تقسیم کرده تا به ترتیب «نقاط ۱۷، ۱۸، ۱۹» به دست آید.

۰. ۵. ۴. ۱۹ و ۱۸، ۱۷

● از «نقطه‌ی ۱۹» به اندازه‌ی « $\frac{1}{3}$ میلی‌متر» به سمت پایین گونیا کرده «نقطه‌ی ۲۱» به دست می‌آید.

۰/۳ میلی‌متر ۱۹. ۲۱

● از «نقطه‌ی ۱۷» به اندازه‌ی « $\frac{1}{7}$ میلی‌متر» به سمت بالا گونیا کرده «نقطه‌ی ۲۰» به دست می‌آید (شکل ۹-۶).

۰/۷ میلی‌متر ۱۷. ۲۰

* ترسیم کاپ آستین

● نقاط «۴، ۱۶، ۱۳، ۱۵، ۰، ۲۰، ۱۸، ۲۱، ۵» را در قسمت بالای آستین با خط منحنی به یکدیگر وصل کرده تا کاپ آستین به دست آید (شکل ۱۰-۶).

کاپ آستین ۴. ۰. ۵.

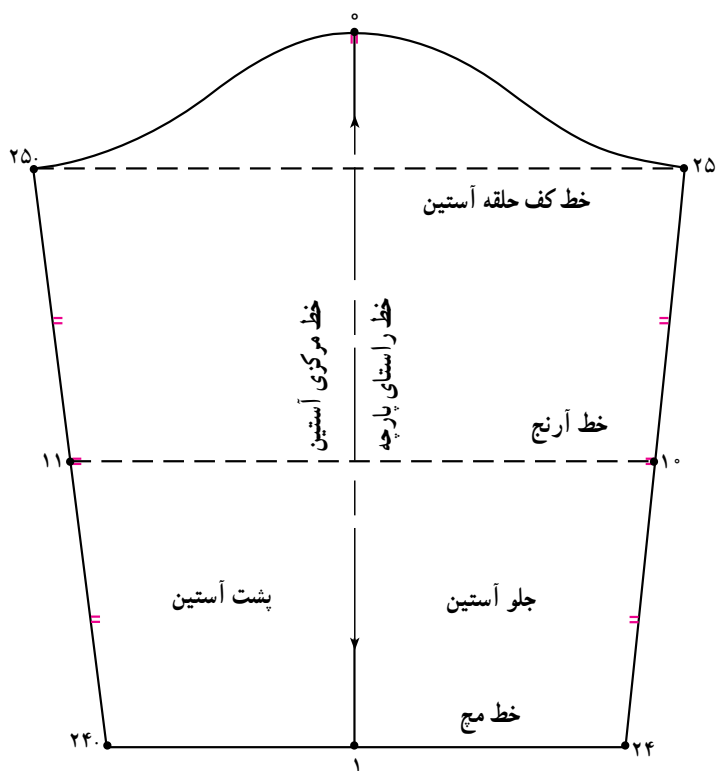

شکل ۶-۱۲

... کاغذ تا شود

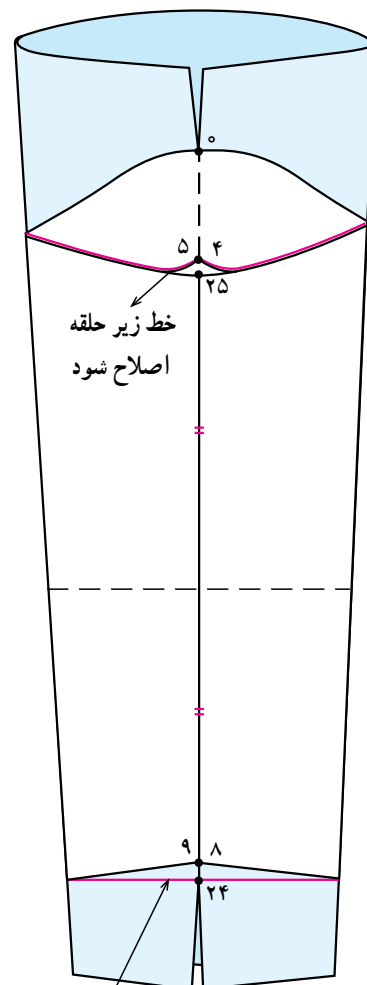

شکل ۶-۱۱ خط دم آستین اصلاح شود

برآمدگی اضافه می‌باشد، خط آن را اصلاح کرده «نقطه‌ی ۲۵» به دست می‌آید.

● علامت موازنه را بر روی خط زیر دست آستین «۲۴. ۲۵» گذاشته شود (شکل ۶-۱۱).

● الگوی اولیه اساس آستین جهت مدلسازی آماده می‌باشد (شکل ۶-۱۲).

* کنترل خط زیر دست آستین

● الگوی آماده آستین را تا کنید به طوری که دو «خط» ۹. ۱۱. ۵ و «۵. ۱۰. ۴» مماس کنار هم قرار گیرند.

● در صورتی که قسمت انتهایی لبه‌ی آستین «نقاط ۸ و ۹» دارای فرورفتگی می‌باشد، خط میج را اصلاح کرده «نقطه‌ی ۲۴» به دست می‌آید.

● قسمت پایین کاپ آستین در «نقاط ۴ و ۵» دارای

خودآزمایی نظری

۱- با توجه به شکل الگو به سؤالات پاسخ دهید:

۱/۱- برای رسم الگوی آستین به اندازه‌های زیر نیاز داریم:

قد، دور بالاتنه، حلقه‌ی جلو و حلقه بالاتنه

۱/۲- خطوط ۴، ۵ و ۶ چه نامیده می‌شوند؟

الف - خط کف حلقه آستین و خط میج ب - خط بازو و خط کف حلقه آستین

ج - خط میج و خط آرنج د - خط کف حلقه آستین و آرنج

۱/۳- ۲۰ برابر است با $\frac{1}{\square}$ حلقه به اضافه \square سانتی‌متر

۱/۴- مقدار خط ۴ ۰ برابر است با

الف - حلقه بالاتنه جلو ب - حلقه بالاتنه پشت

ج - حلقه بالاتنه جلو + ۷ cm / ۰ د - حلقه بالاتنه پشت + ۵ cm / ۰

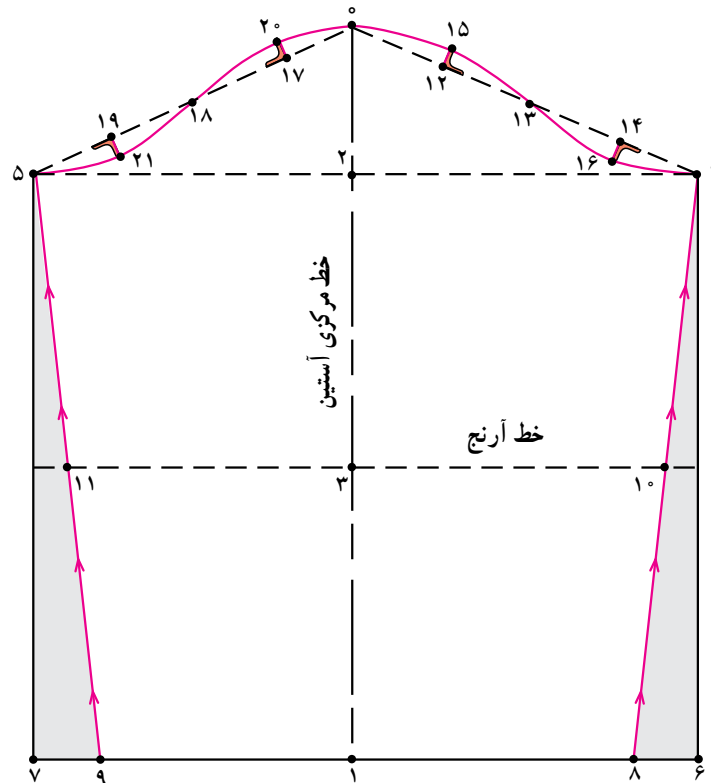

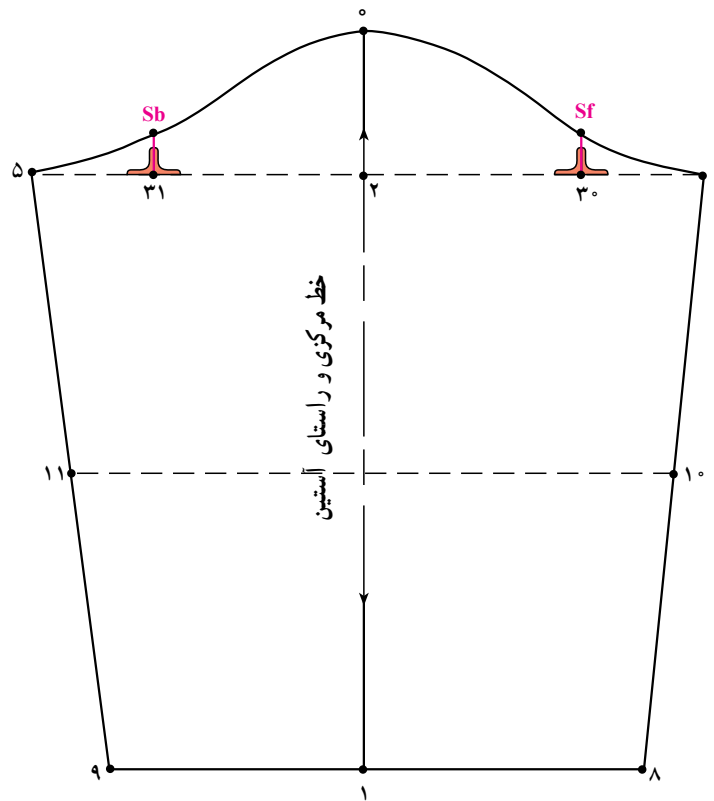

شکل ۱۳-۶

- در قسمت جلوی آستین به اندازه‌ی « $\frac{1}{3}$ فاصله ۴ - ۲» را علامت زده «نقطه‌ی ۳°» به دست می‌آید.
- از «نقطه‌ی ۳°» خطی به طرف بالا با گونیا رسم کرده تا کاپ آستین را قطع نموده «نقطه‌ی Sf'» به دست آید.
- در قسمت پشت آستین همانند جلوی آستین عمل کنید (شکل ۱۳-۶).
- نقطه‌ی موازنه جلوی آستین = Sf
- نقطه‌ی موازنه پشت آستین همانند جلوی آستین عمل کنید (شکل ۱۳-۶).
- از «نقطه‌ی ۳°» خطی به طرف بالا با گونیا رسم کرده تا کاپ آستین را قطع نموده «نقطه‌ی Sf'» به دست آید.

۵. ۳۱. «۲. ۵» $\frac{1}{3}$ فاصله

۴. ۳۰. «۲. ۴» $\frac{1}{3}$ فاصله

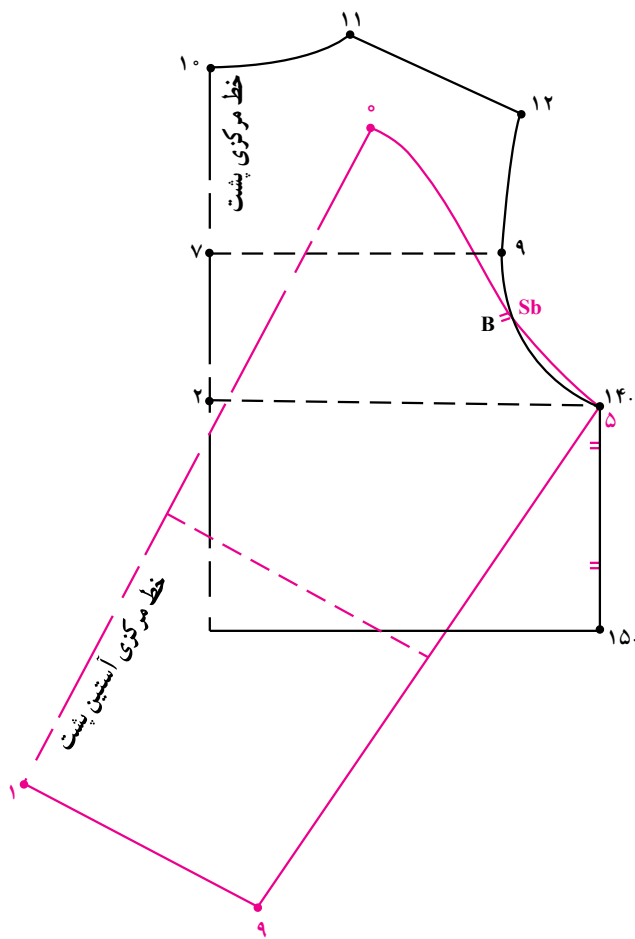

شکل ۱۵-۶

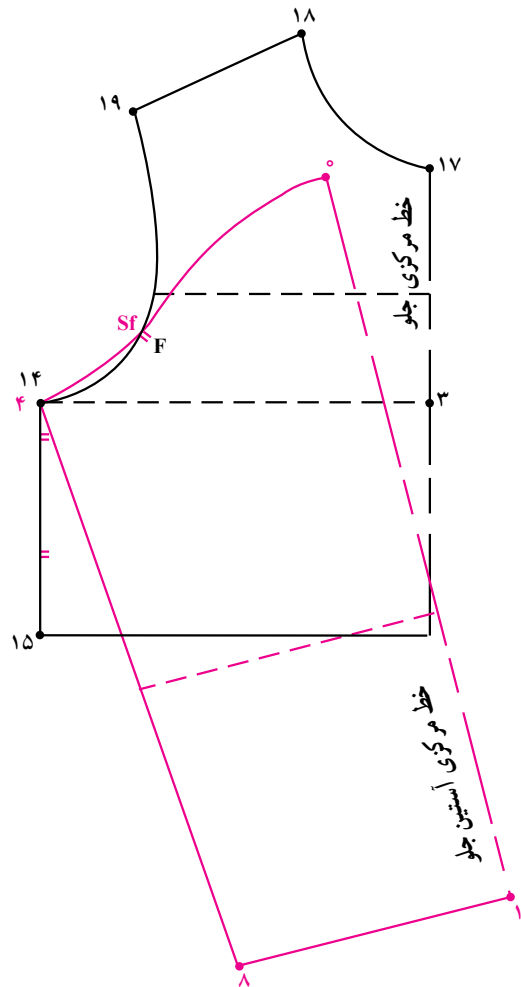

شکل ۱۴-۶

- نقطه‌ی موازنه بالاتنه جلو = F
- «نقطه‌ی F» نقطه‌ی موازنه بالاتنه جلو با کاپ آستین جلو می‌باشد.
- جهت تعیین نقطه‌ی موازنه حلقه‌ی بالاتنه پشت، مانند قسمت جلو عمل کنید (شکل ۱۵-۶).
- نقطه‌ی موازنه بالاتنه پشت = B

- الگوی آستین را از خط مرکزی جدا کنید.
- نقطه‌ی موازنه‌ی کاپ پشت آستین = Sb
- الگوی جلوی آستین را به گونه‌ای روی الگوی جلو بالاتنه قرار دهید تا نقطه‌ی ۴ با نقطه‌ی ۱۴ و «نقطه‌ی Sf» با خط حلقه‌ی بالاتنه برخورد نموده، سپس «نقطه‌ی Sf» را بر روی خط حلقه‌ی بالاتنه علامت زده این نقطه‌ی «F» نامیده می‌شود (شکل ۱۴-۶).

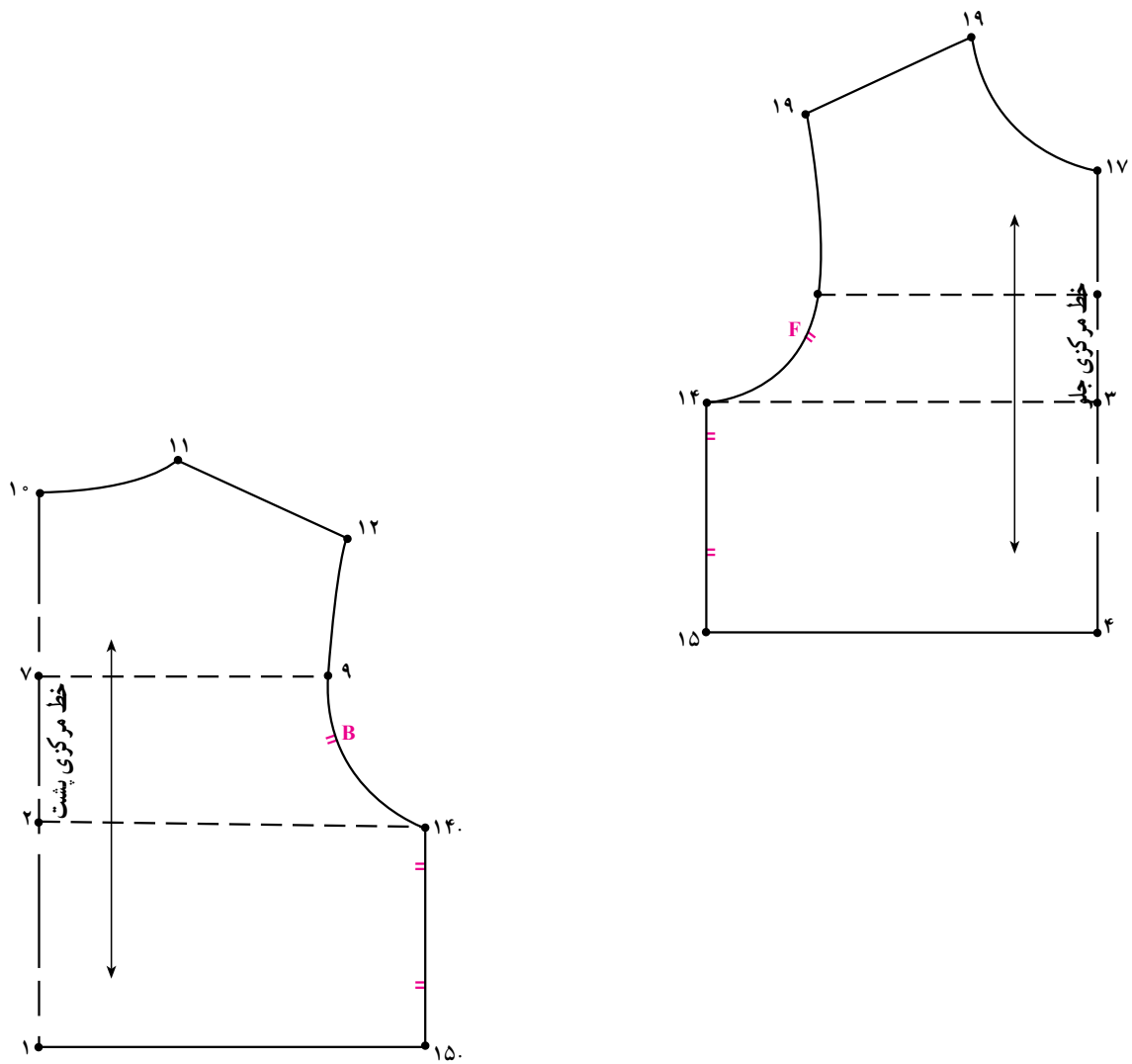

شکل ۱۶-۶

● نقاط «B و F» نقطه‌ی موازنه حلقه‌های آستین بالاتنه جلو و پشت می‌باشد (شکل ۱۶-۶).

خودآزمایی نظری

۲- با توجه به شکل الگوها به سوالات پاسخ دهید:

۱- اندازه ۴ برابر است با (۲، ۴) و اندازه ۳۱ برابر است با $\frac{1}{3}$ خط .

۲- اندازه Sb در آستین برابر است با در بالاتنه پشت

۳- مقدار Sf در آستین برابر است با در بالاتنه جلو

۴- نقاط Sf و Sb نقاط آستین و بالاتنه هستند.

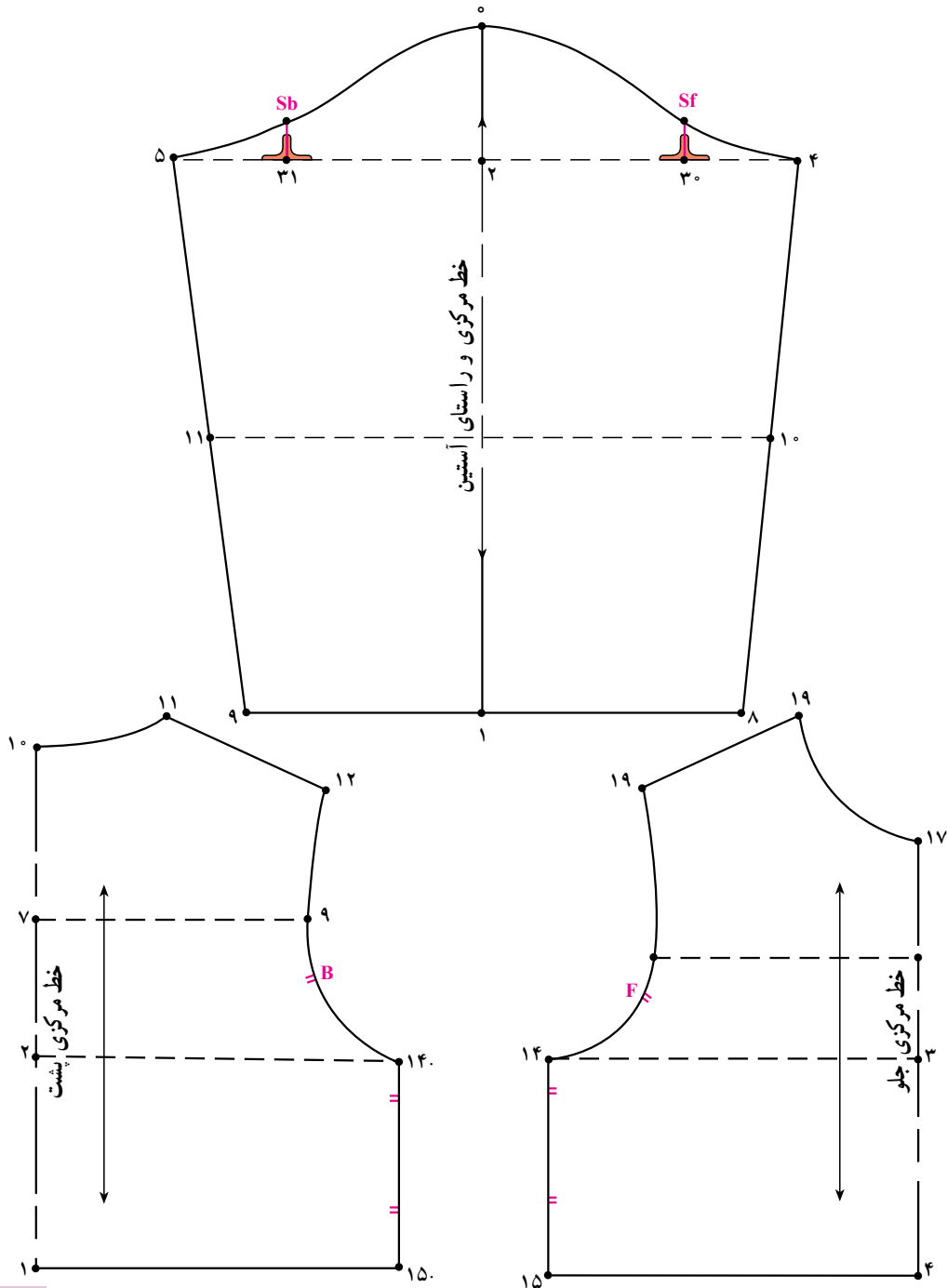

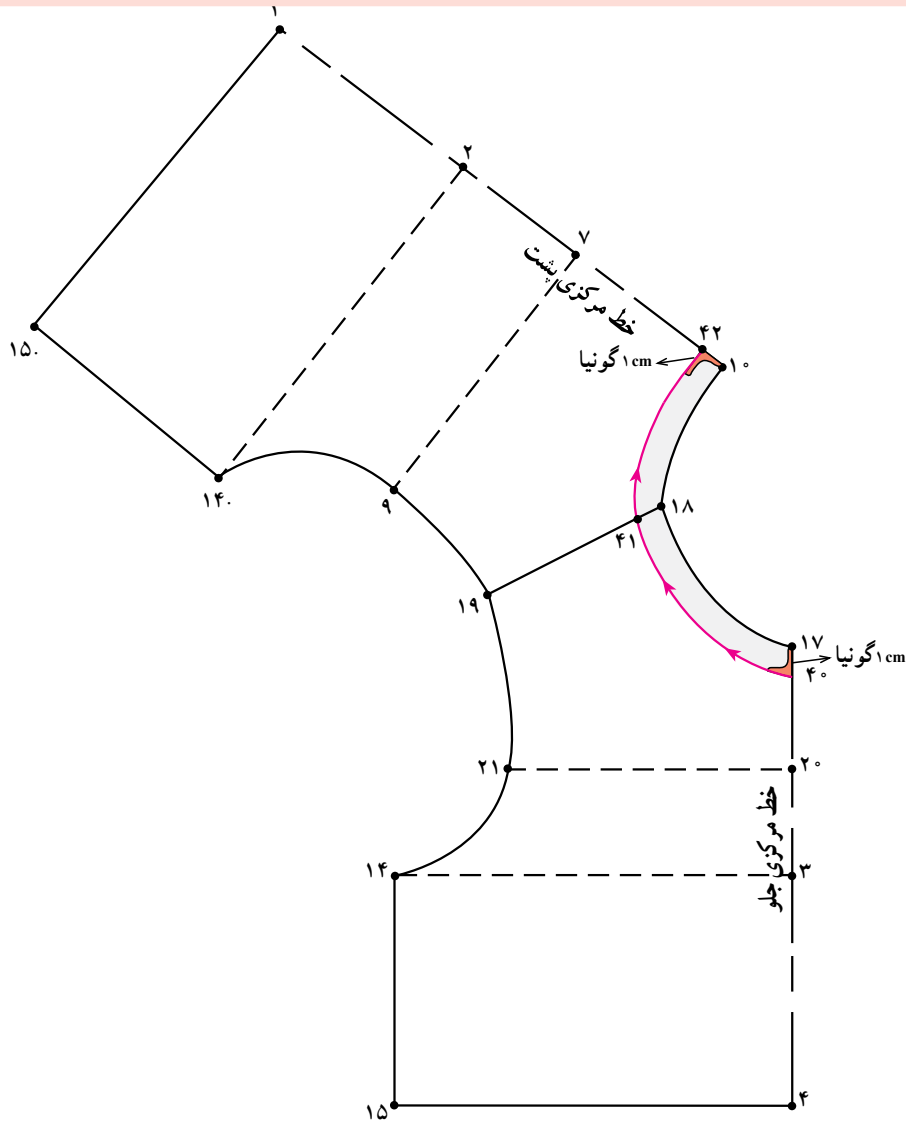

شکل ۱۷-۶

- الگوی جلو و پشت بالاتنه را در قسمت سرشانه از «نقطه ی ۱۸» مماس با یکدیگر قرار دهید.
- از «نقطه ی ۱۷» به اندازه ی دلخواه (در این مدل) «۱/۵ سانتی متر» روی خط مرکزی جلو علامت زده «نقطه ی ۴۰» به دست می آید.
- در این مدل، ۱/۵ سانتی متر ۴۰. ۱۷.
- از «نقطه ی ۱۸» خط سرشانه به اندازه ی دلخواه (در این مدل) «۱ سانتی متر» علامت زده «نقطه ی ۴۱» به دست می آید.
- در این مدل، ۱ سانتی متر ۴۱. ۱۸.
- از «نقطه ی ۱۰» به اندازه ی ۵/۵ سانتی متر بر روی خط مرکزی پشت علامت زده «نقطه ی ۴۲» به دست می آید.
- در این مدل، ۵/۵ سانتی متر ۴۲. ۱۰.
- «نقاط ۴۰ و ۴۲» خط جدید گردن به اندازه ی «۱ سانتی متر» گونیا شود.
- خط حلقه ی گردن جدید ۴۲. ۴۱. ۴۰.
- خط جدید گردن را با وصل نقاط «۴۰، ۴۱ و ۴۲» رسم کنید (شکل ۱۷-۶).

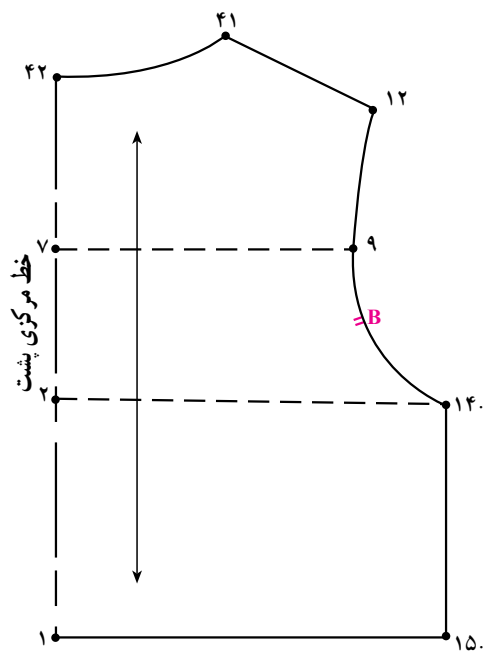
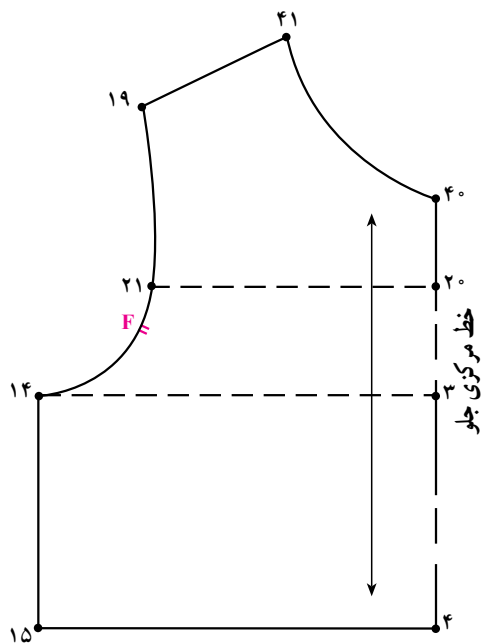

شکل ۱۸-۶- الگوهای گشاد شده حلقه‌ی گردن بالاتنه‌ی جلو و پشت

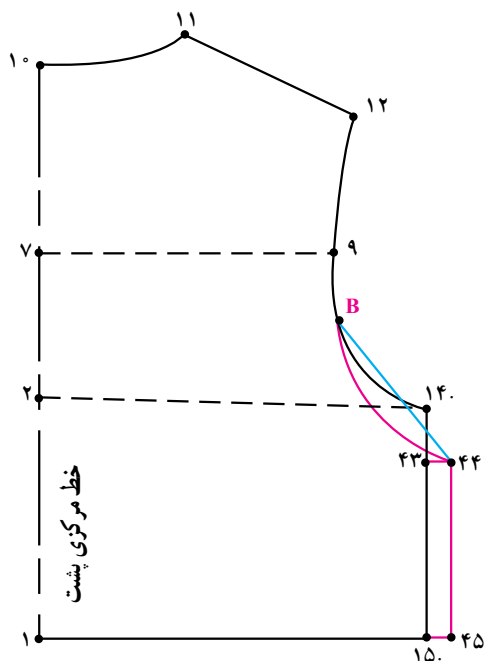

شکل ۶-۲۰

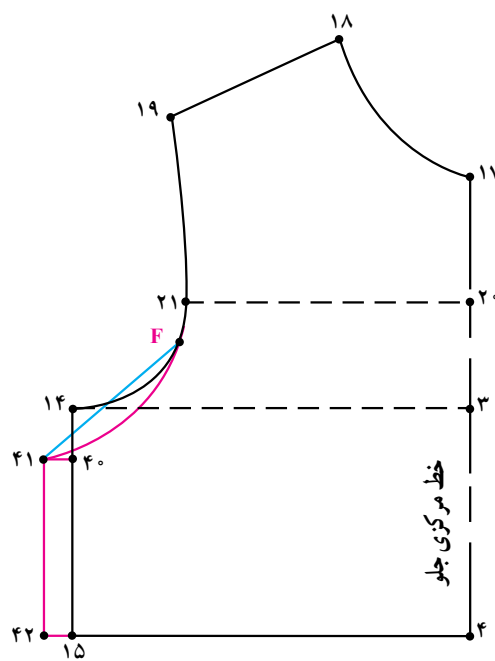

شکل ۶-۱۹

* الگوی بالاتنه

(شکل ۶-۱۹).

● در الگوی پشت بالاتنه مانند جلو الگو عمل نمایید

(شکل ۶-۲۰).

۱-۲ سانتی متر ۴۳. ۱۴.

اندازه‌ی صفر تا $\frac{1}{4}$ فاصله ۴۳. ۴۴. ۱۴. ۴۳.

۴۳. ۴۴. ۱۵. ۴۵

● در بالاتنه جلوی نقطه‌ی F را به «نقطه‌ی ۴۱» و از

بالاتنه پشت «نقطه‌ی B» را به «نقطه‌ی ۴۴» با خط کش وصل

کنید.

● الگوی جلو بالاتنه را از «نقطه‌ی ۱۴» به اندازه‌ی «۲-۱

سانتی متر» به سمت پایین علامت زده «نقطه‌ی ۴۰» به دست آید.

● از «نقطه‌ی ۴۰» به «اندازه‌ی صفر تا $\frac{1}{4}$

فاصله ۴۰. ۱۴» با توجه به مدل لباس به سمت چپ علامت

زده «نقطه‌ی ۴۱» به دست آید.

به اندازه‌ی صفر تا $\frac{1}{4}$ «فاصله‌ی ۴۰. ۱۴. ۴۰. ۴۱.

● از «نقطه‌ی ۱۵» به اندازه‌ی فاصله «۴۱. ۴۰» به سمت

چپ علامت زده تا «نقطه‌ی ۴۲» به دست آید.

● از نقطه‌ی موازنه خط حلقه و پهلو جدید را رسم نمایید

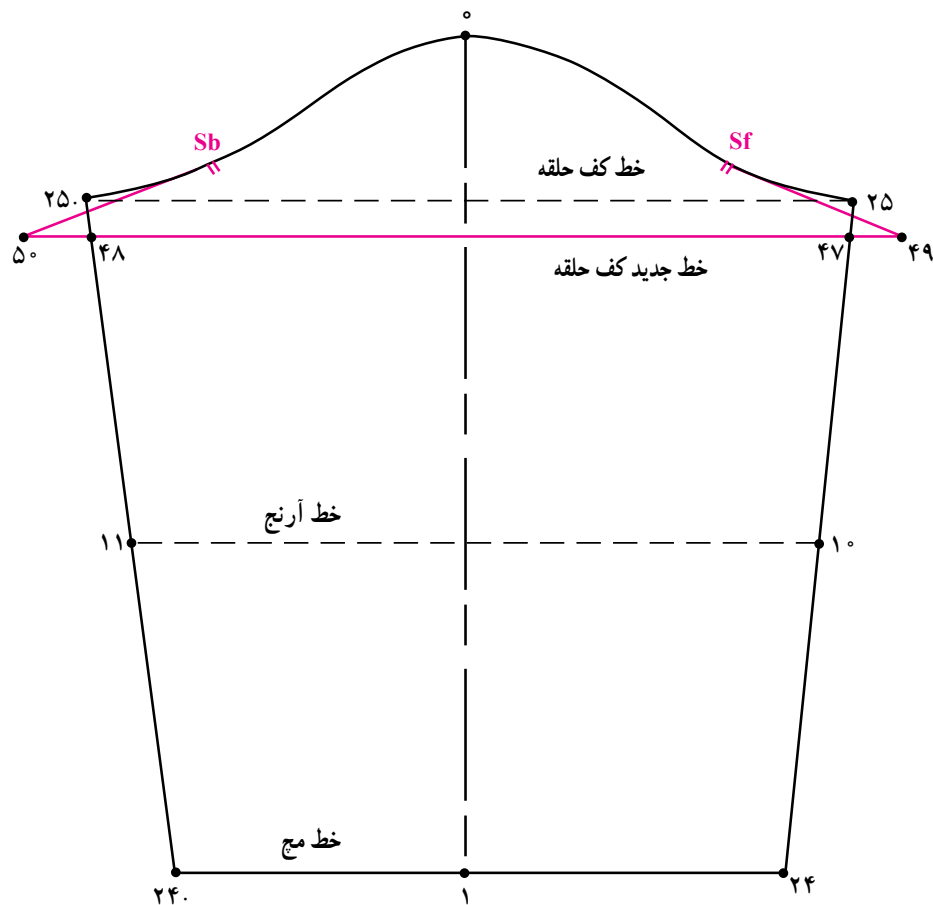

شکل ۲۱-۶

* آستین

● در جلوی آستین به اندازه‌ی «فاصله ۴۱ F.»

حلقه‌ی بالاتنه‌ی جلو) از «نقطه‌ی Sf» تا خط جدید کف حلقه‌ی علامت زده «نقطه‌ی ۴۹» به دست می‌آید.

● در پشت آستین به اندازه‌ی «فاصله ۴۴ B.» (حلقه‌ی

بالاتنه پشت) از «نقطه‌ی Sb» تا خط کف حلقه علامت زده تا «نقطه‌ی ۵۰» به دست آید.

● «خطوط ۴۹ Sf و ۵۰ Sb» را با خط کش رسم

کنید (شکل ۲۱-۶).

● در قسمت جلوی آستین از «نقطه‌ی ۲۵» به اندازه‌ی

«فاصله ۴۱. ۴۰.» پایین آمده «نقطه‌ی ۴۷» به دست می‌آید.

۲۵. ۴۷. ۴۰. ۴۱

● در قسمت پشت آستین از «نقطه‌ی ۲۵.» به اندازه‌ی

«فاصله ۴۴. ۴۳.» پایین آمده «نقطه‌ی ۴۸» به دست می‌آید.

۲۵. ۴۸. ۴۳. ۴۴

● «نقطه‌ی ۴۷» را به «نقطه‌ی ۴۸» با خط کش وصل کرده

و از دو طرف امتداد دهید. خط جدید کف حلقه به دست می‌آید.

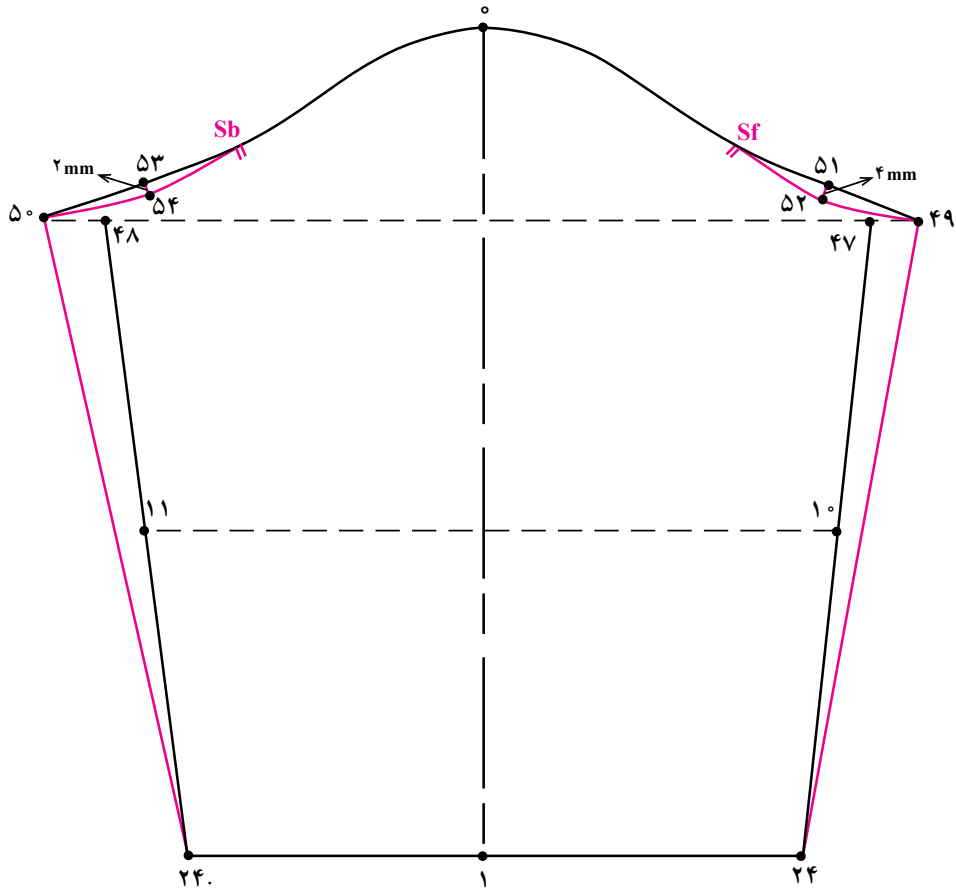

شکل ۲۲-۶

- $\frac{1}{4}$ فاصله «Sf. ۴۹» را مشخص کرده، «نقطه‌ی ۵۱»
- به دست آمده از این نقطه به اندازه‌ی «۴ میلی‌متر» پایین آمده
- «نقطه‌ی ۵۲» به دست آید.
- $\frac{1}{4}$ فاصله‌ی «Sf. ۴۹» «Sf. ۵۱»
- ۴ میلی‌متر ۵۲. ۵۱.
- $\frac{1}{4}$ فاصله‌ی «Sb. ۵۰» را مشخص کرده
- «نقطه‌ی ۵۳» به دست آمده از این نقطه به اندازه‌ی «۲ میلی‌متر»
- پایین آمده «نقطه‌ی ۵۴» به دست آید.
- $\frac{1}{4}$ فاصله «Sb. ۵۰» «۵۳»
- ۲ میلی‌متر ۵۴. ۵۳.
- نقاط «Sf. ۴۹» و «Sb. ۵۰» به گونه‌ای به یکدیگر
- متصل کنید تا از نقاط ۵۲ و ۵۴ بگذرد.
- نقاط «۴۹ و ۵۰» را به نقاط «۲۴ و ۲۴» وصل کرده
- خط جدید زیر دست آستین به دست آید (شکل ۲۲-۶).
- خط جدید زیر دست جلوی آستین ۲۴. ۴۹.
- خط جدید زیر دست پشت آستین ۲۴. ۵۰.

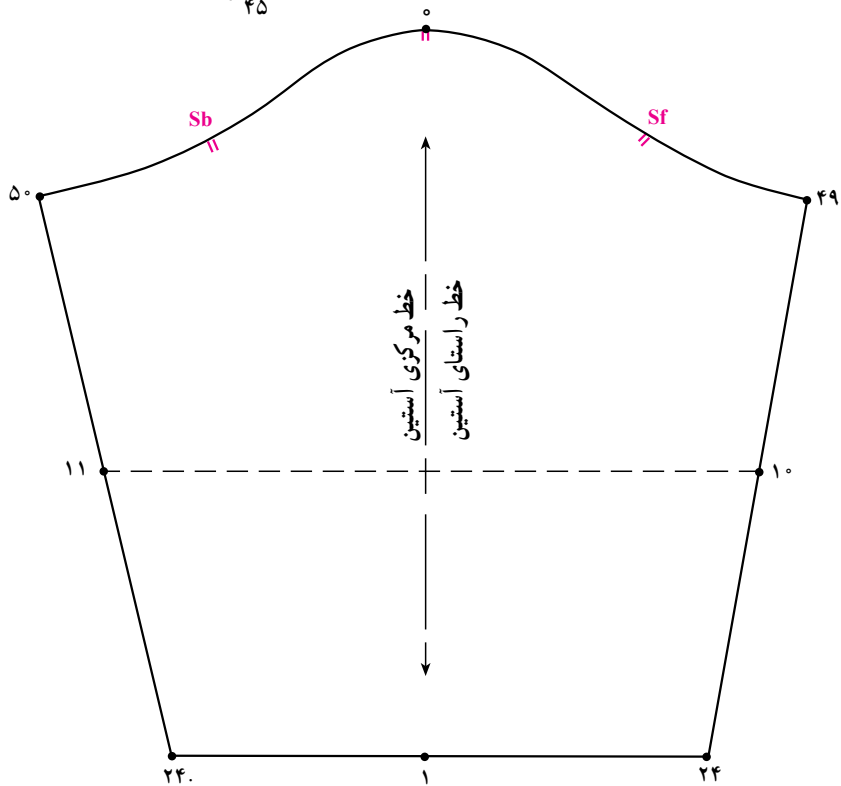
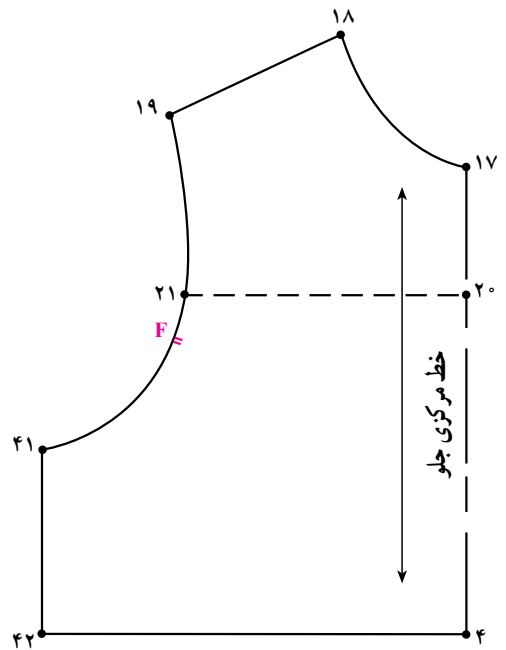
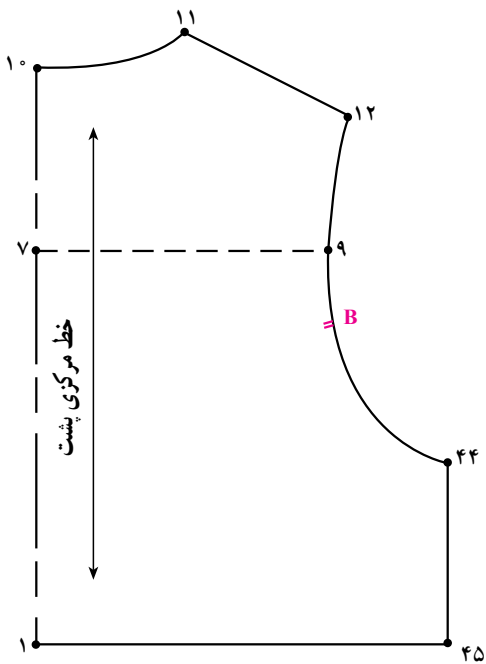

شکل ۲۳-۶- الگوی آماده بالاتنه و آستین با حلقه گشاد

گشاد کردن حلقه‌ی آستین بالاتنه همراه با اضافات سرشانه و کارور

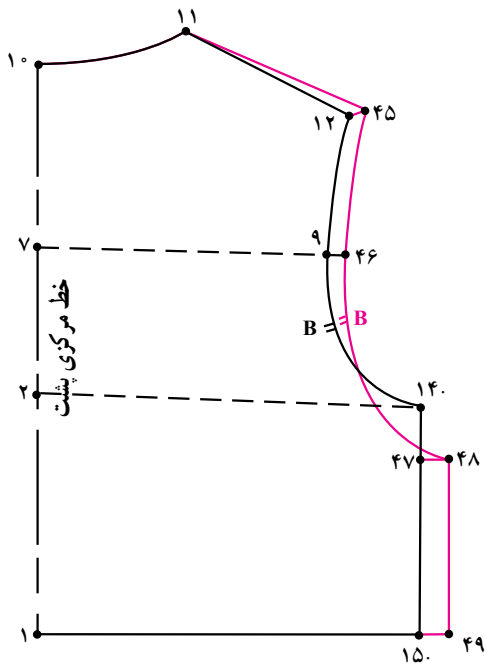

شکل ۶-۲۵

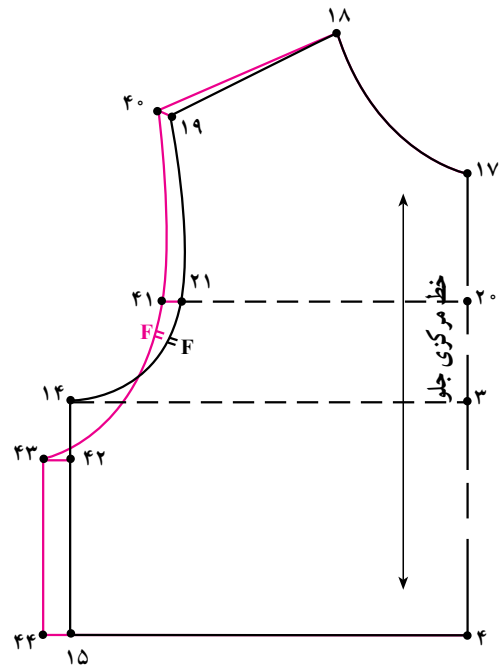

شکل ۶-۲۴

* الگوی بالاتنه

توجه: مقدار اضافات در نظر گرفته شده با توجه به مدل و

سایز لباس تغییر می‌یابد.

● از نقاط «۱۲ و ۱۹» سرشانه جلو و پشت به اندازه‌ی دلخواه (در این مدل) «۵/۵ سانتی‌متر» به شکل مورب خارج شده تا نقاط «۴۵ و ۴۰» به دست آید.

● اندازه‌ی دلخواه، ۵/۵ سانتی‌متر ۴۰، ۱۹، ۴۵، ۱۲. از نقاط «۹ و ۲۱» خط کارور به اندازه‌ی دلخواه (در این مدل) «۵/۵-۲۵ سانتی‌متر» به سمت بیرون الگو علامت زده تا نقاط «۴۱ و ۴۰» به دست آید (شکل ۶-۲۴).

● اندازه‌ی دلخواه، ۵/۵-۲۵ سانتی‌متر ۴۱، ۲۱، ۴۶، ۹. از نقاط «۱۴ و ۱۴» به اندازه‌ی دلخواه (در این مدل) «۲ سانتی‌متر» پایین آمده تا نقاط «۴۲ و ۴۷» به دست آید.

- اندازه‌ی دلخواه، ۲ سانتی‌متر ۴۷، ۱۴، ۴۲، ۱۴. از نقاط «۴۲ و ۴۷» به اندازه‌ی دلخواه (در این مدل) «۱-۵/۵ سانتی‌متر» به سمت بیرون الگو علامت زده تا نقاط «۴۸ و ۴۳» به دست آید.
- اندازه‌ی دلخواه، ۱-۵/۵ سانتی‌متر ۴۲، ۴۳، ۴۸، ۴۷. اضافات خط کمر برابر اضافات خط پهلوئی لباس در زیر حلقه می‌باشد.
- اندازه‌ی دلخواه، ۱-۵/۵ سانتی‌متر ۴۹، ۱۵، ۴۴، ۱۵. نقاط «۱۸، ۴۰، ۴۱ و ۴۳» را به هم وصل کنید سپس خط «۴۳، ۴۴» را رسم کنید.
- نقاط ۱۱، ۴۵، ۴۶ و ۴۸ در بالاتنه پشت را به یکدیگر متصل کنید سپس خط ۴۹، ۴۸ را رسم کنید (شکل ۶-۲۵).

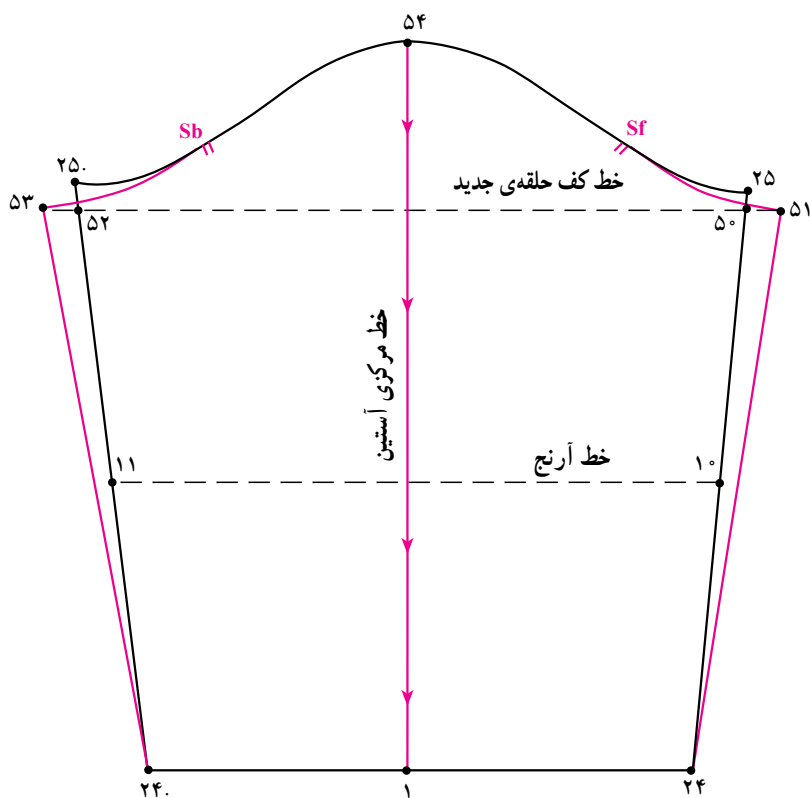

شکل ۶-۲۶

روش اول

● خط کف حلقه الگوی آستین را مانند روش شکل ۶-۲۱

گشاد کنید.

● خط مرکزی آستین (فاصله ۱ - ۵۴) را از سمت کاپ

آستین تا «نقطه ی ۱» قیچی کنید (شکل ۶-۲۶).

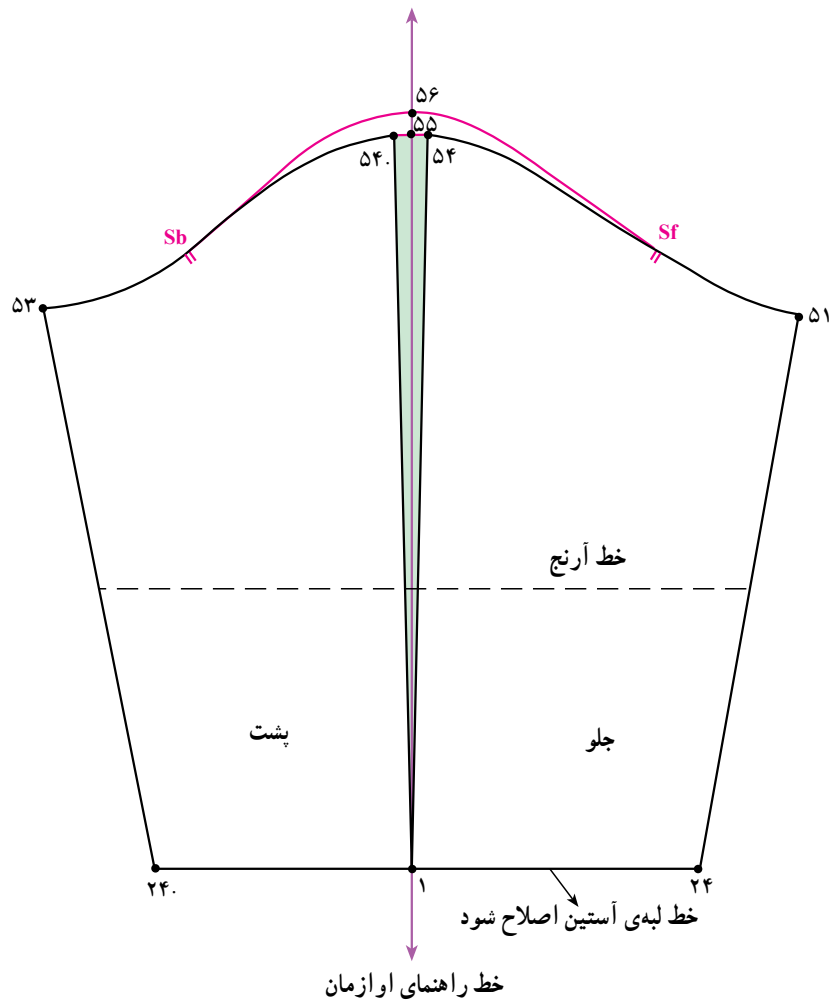

شکل ۲۷-۶

- خط عمودی راهنمای اوزمان را روی کاغذ ترسیم کنید.
- الگوی آستین را طوری در کنار خط اوزمان قرار داده که از طرفین «نقطه‌ی ۵۵» به اندازه «۵/۵ سانتی‌متر» کاپ آن گشاد شود.
- خط عمودی راهنمای اوزمان را روی کاغذ ترسیم کنید. علامت زده تا «نقطه‌ی ۵۶» به دست آید.
- الگوی آستین را طوری در کنار خط اوزمان قرار داده که از طرفین «نقطه‌ی ۵۵» به اندازه «۵/۵ سانتی‌متر» کاپ آن گشاد شود.
- خط جدید کاپ آستین را با توجه به نقاط Sf و Sb و ۵۵. ۵۶. ۵۵. ۵۴. ۱۹. ۴۰/۵ سانتی‌متر رسم کنید.
- الگوی آستین را طوری در کنار خط اوزمان قرار داده که از طرفین «نقطه‌ی ۵۵» به اندازه «۵/۵ سانتی‌متر» کاپ آن گشاد شود.
- در صورتی که خط لبه‌ی آستین به علت اوزمان دادن کاپ زاویه‌دار شده است، مجدداً رسم کنید (شکل ۲۷-۶).
- الگوی آستین را طوری در کنار خط اوزمان قرار داده که از طرفین «نقطه‌ی ۵۵» به اندازه «۵/۵ سانتی‌متر» کاپ آن گشاد شود.

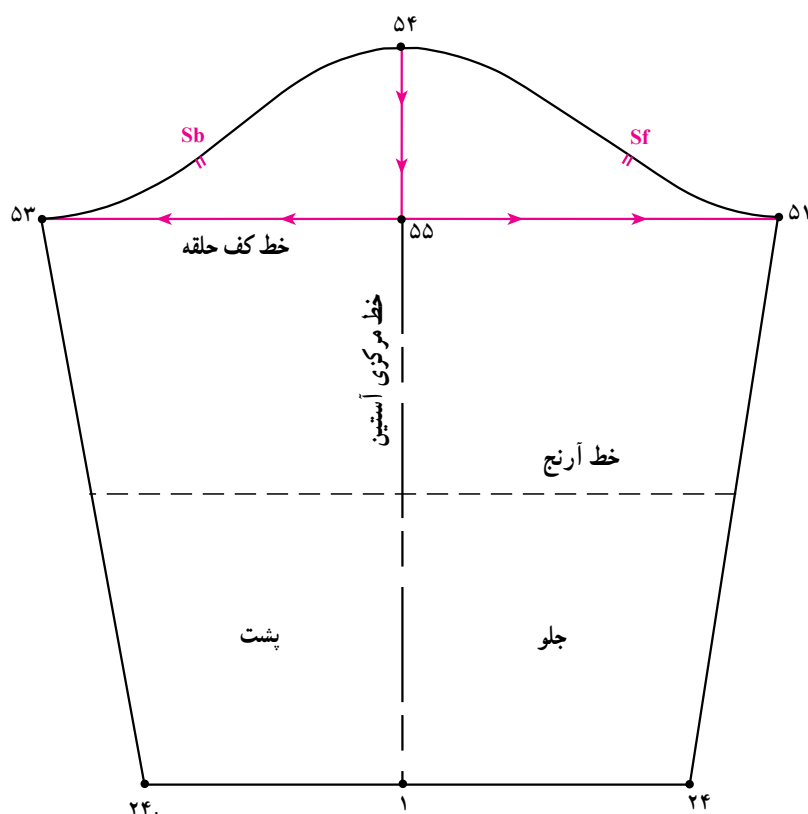

شکل ۲۸-۶

- در این روش قسمت کاپ آستین تا خط کف حلقه گشاد می‌شود.
- خط «۵۴. ۵۵» چیده شده سپس از «نقطه‌ی ۵۵» خط کف حلقه تا «نقاط ۵۱ و ۵۳» چیده شود.
- توجه داشته باشید قطعات چیده شده الگوی آستین از هم جدا نشود (شکل ۲۸-۶).
- خط راهنمای اوزمان را در ادامه خط مرکزی آستین رسم کنید.
- کاپ آستین را با فاصله‌ای به اندازه‌ی «۵/۵ سانتی‌متر» از طرفین خط اوزمان قرار دهید.
- از «نقطه‌ی ۵۶» به اندازه‌ی فاصله‌ی «۴۰. ۱۹» یا «۴۵. ۱۲» در این جا «۵/۵ سانتی‌متر» به طرف بالا علامت زده تا «نقطه‌ی ۵۷» به دست آید.
- ۵/۵ سانتی‌متر ۵۷. ۵۶.
- به اندازه‌ی فاصله‌ی «۴۰. ۱۹» یا «۴۵. ۱۲» خط کاپ آستین را دوباره رسم کنید (شکل ۲۹-۶).
- الگوی بالاتنه گشاد شده را می‌توانید با یکی از روش‌های گشاد کردن حلقه‌ی آستین استفاده نمایید (شکل ۳۰-۶).

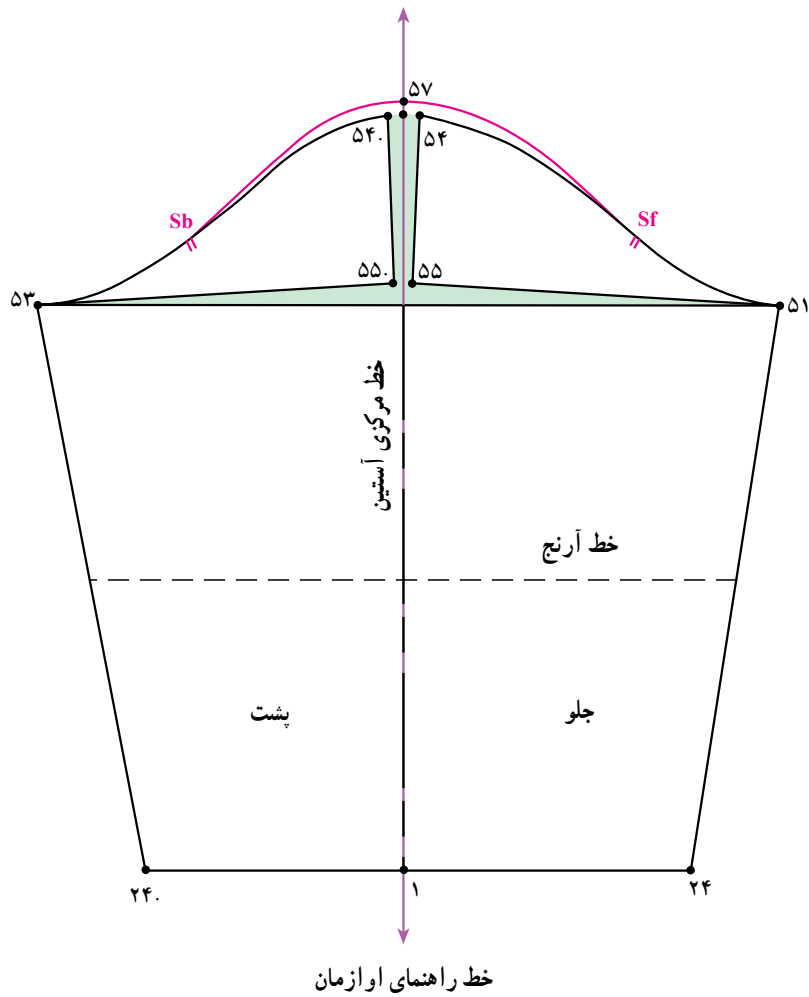

شکل ۲۹-۶

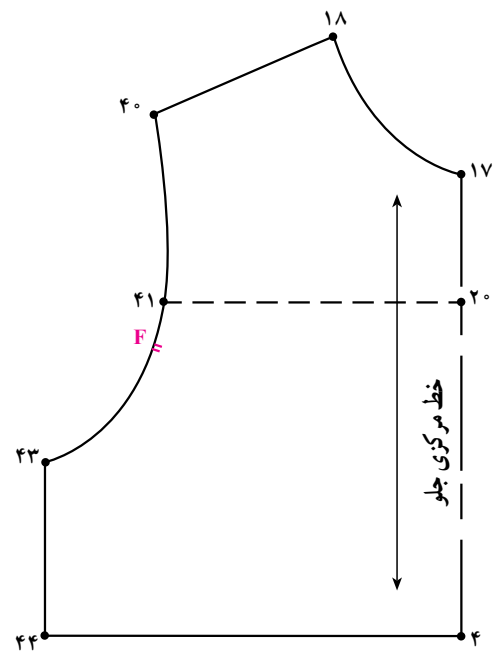
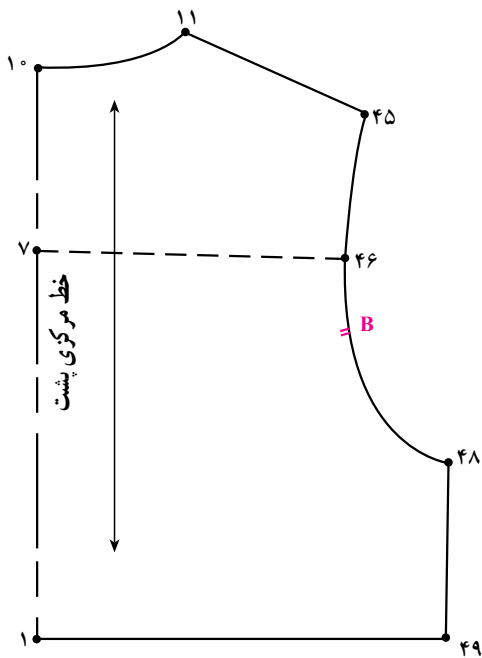

شکل ۳۰-۶ الگوی گشاد شده بالاتنه



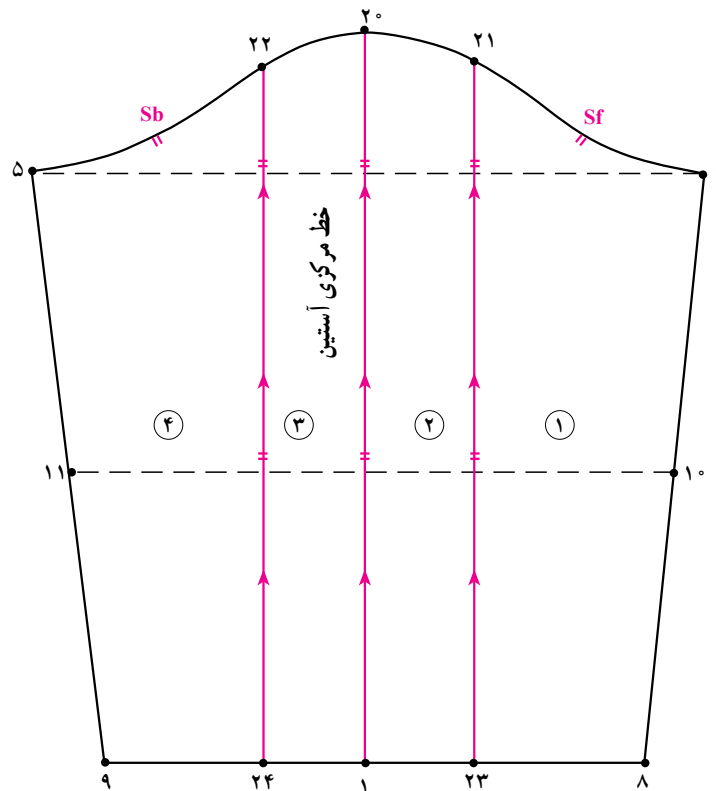

شکل ۳۱-۶

● علامت زده «نقطه ی ۲۲» به دست می آید. خطی به موازات خط مرکزی آستین رسم کرده تا خط لب آستین را در «نقطه ی ۲۴» قطع نماید.

موازی ۱. ۲۰. موازی ۲۴. ۲۲.

● قسمت های الگو را از راست به چپ شماره گذاری کنید. نقاط موازنه و خطوط راستای پارچه را رسم کنید.
● سپس خطوط اوزمان را چیده و از هم جدا کنید (شکل ۳۱-۶).

● روی خط کاپ جلوی آستین « $\frac{1}{4}$ فاصله Sf. ۲۰» را مشخص نموده، علامت بزنید تا «نقطه ی ۲۱» به دست آید.

$\frac{1}{4}$ فاصله «Sf. ۲۰». نقطه ی ۲۱

● از «نقطه ی ۲۱» خطی به موازات خط مرکزی آستین رسم کنید. به گونه ای که خط لبه آستین را در «نقطه ی ۲۳» قطع نماید.

۱. ۲۰. موازی ۲۳. ۲۱.

● در قسمت کاپ پشت آستین « $\frac{1}{4}$ فاصله ۲۰. Sb» را

توجه کنید: میزان گشادی ایجاد شده توسط اوزمانها فقط حدفاصل نقاط Sf و Sb کاپ آستین ایجاد می شود.

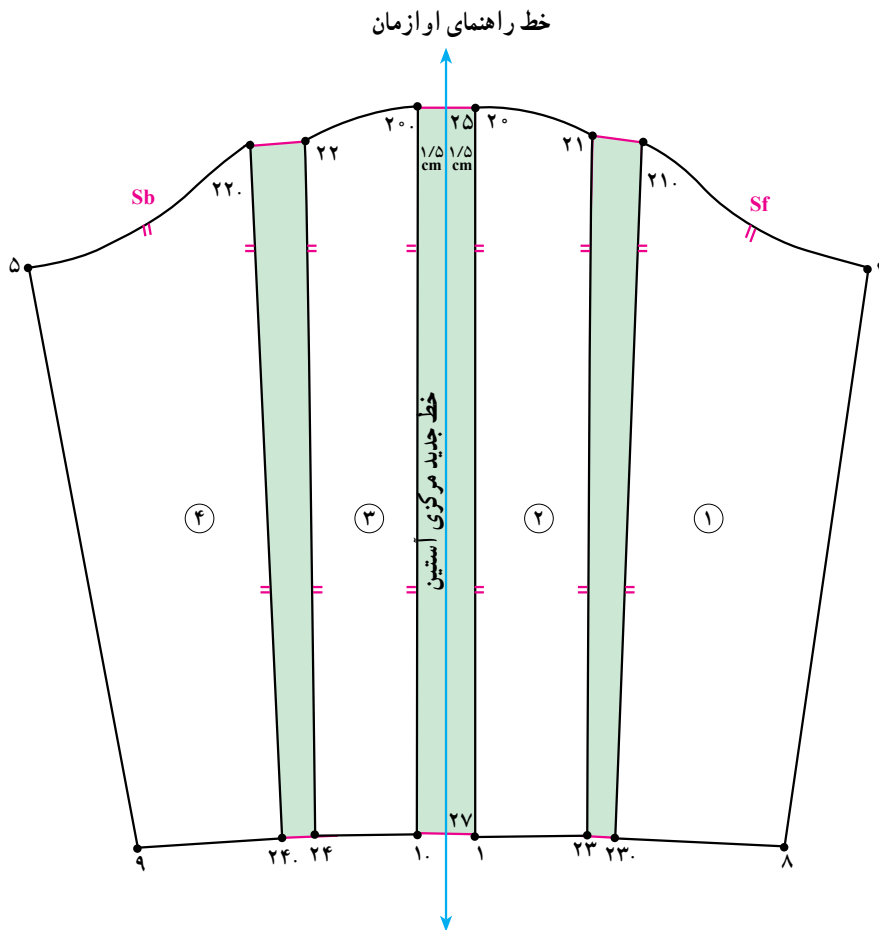

شکل ۳۲-۶

* طریقه اوزمان

- خط عمودی به نام خط راهنمای اوزمان رسم کنید.
- در بالای خط نقطه‌ای به نام ۲۵ مشخص کرده سپس از «نقطه‌ی ۲۵» به اندازه‌ی طول خط مرکزی آستین بر روی این خط علامت زده «نقطه‌ی ۲۷» به دست می‌آید.
- طول خط مرکزی آستین . خط جدید و مرکزی آستین . ۲۷ . ۲۵ .
- از طرفین «نقطه‌ی ۲۵» به اندازه‌ی دلخواه (در این مدل) «۱/۵ سانتی‌متر» و از طرفین «نقطه‌ی ۲۷» به اندازه‌ی دلخواه (در این مدل) «۱ سانتی‌متر» علامت زده سپس قطعات الگوی شماره ۲ و ۳ را با فاصله معین شده از خط راهنمای اوزمان قرار دهید.
- از «نقطه‌ی ۲۱» به اندازه‌ی دلخواه (در این مدل) «۲ سانتی‌متر» و از نقطه‌ی ۲۳ به اندازه دلخواه «۱ سانتی‌متر» علامت زده سپس قطعه شماره ۱ (جلوی آستین) را با رعایت فاصله اوزمان قرار دهید. قطعه شماره ۴ (پشت آستین) را هم مانند قطعه «شماره ۱» با فاصله اوزمان قرار دهید (شکل ۳۲-۶).
- از «نقاط ۲۵ و ۲۷» به اندازه‌ی «۱ سانتی‌متر» به سمت بالا و پایین علامت زده تا «نقاط ۲۶ و ۲۸» به دست آید.
- کاپ آستین را با توجه به «نقطه‌ی ۲۶» و «نقاط Sf و Sb» (نقاط موازنه) مجدداً رسم کنید.
- خط لبه آستین را هم با توجه به «نقطه‌ی ۲۸» اصلاح و رسم نمایید (شکل ۳۳-۶).

۱- این اندازه در الگوهای بزرگسال متغیر می‌باشد و براساس $\frac{1}{4}$ مجموع مقدار اوزمان‌ها در کاپ و لبه آستین می‌باشد.

مثال: در این الگو مقدار اوزمان‌ها در کاپ ۵ سانتی‌متر می‌باشد. مجموع اوزمان‌های کاپ ۵cm

$(\frac{1}{4}(۵. ۴. ۱/۲cm))$ مجموع اوزمان‌ها در کاپ ۲۶. ۲۵.

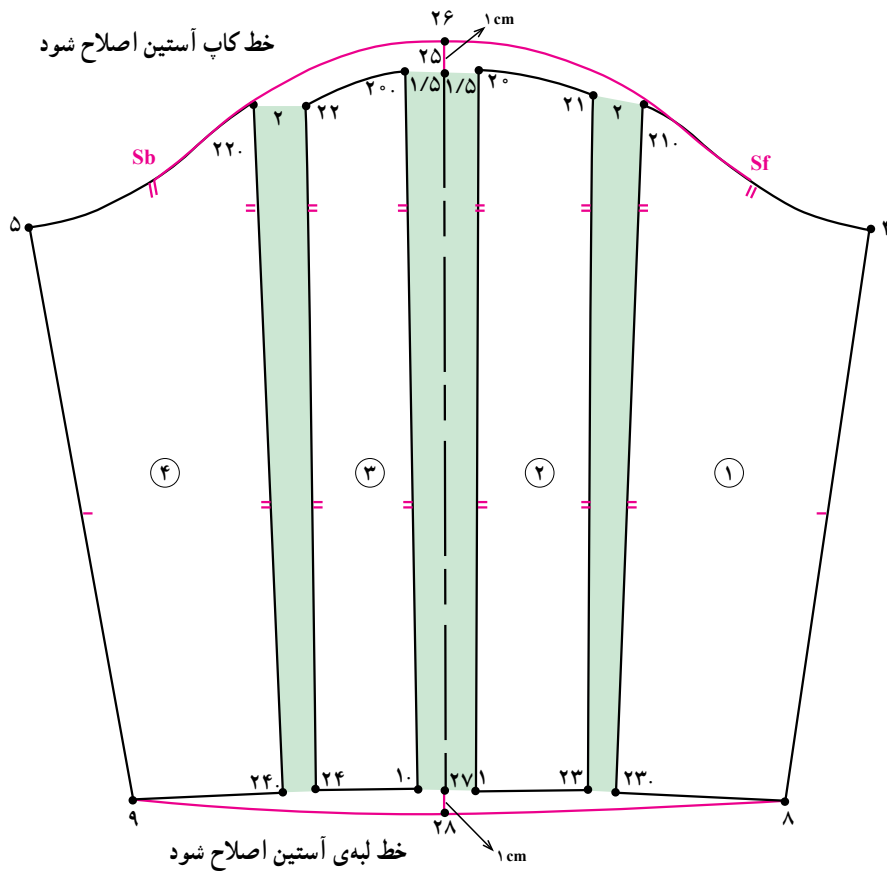

شکل ۳۳-۶

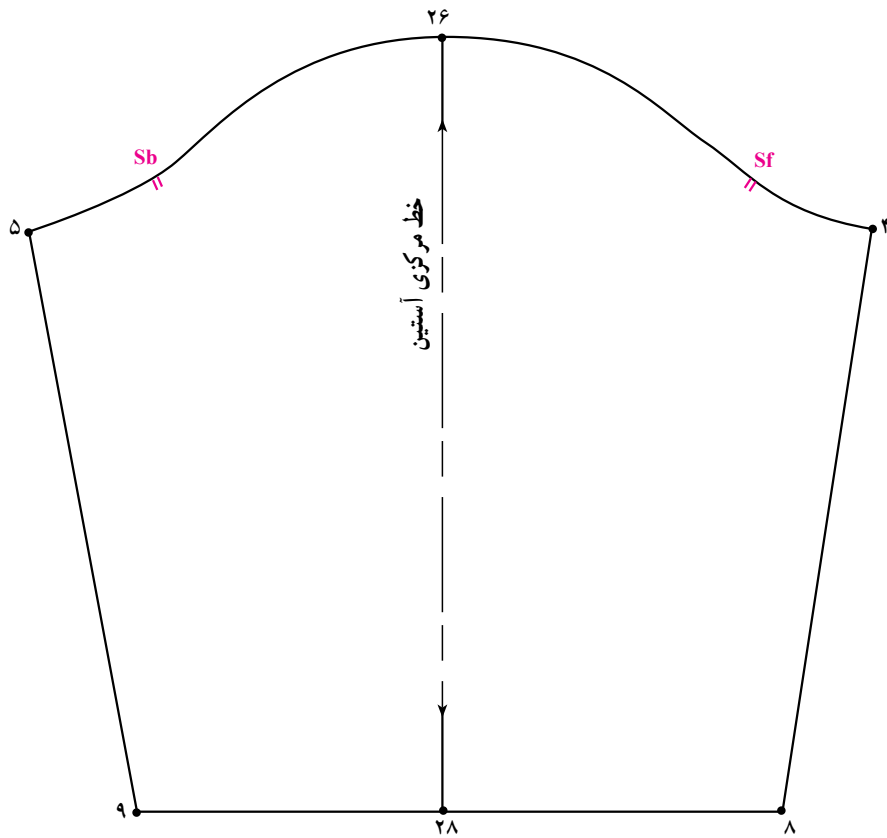

شکل ۳۴-۶

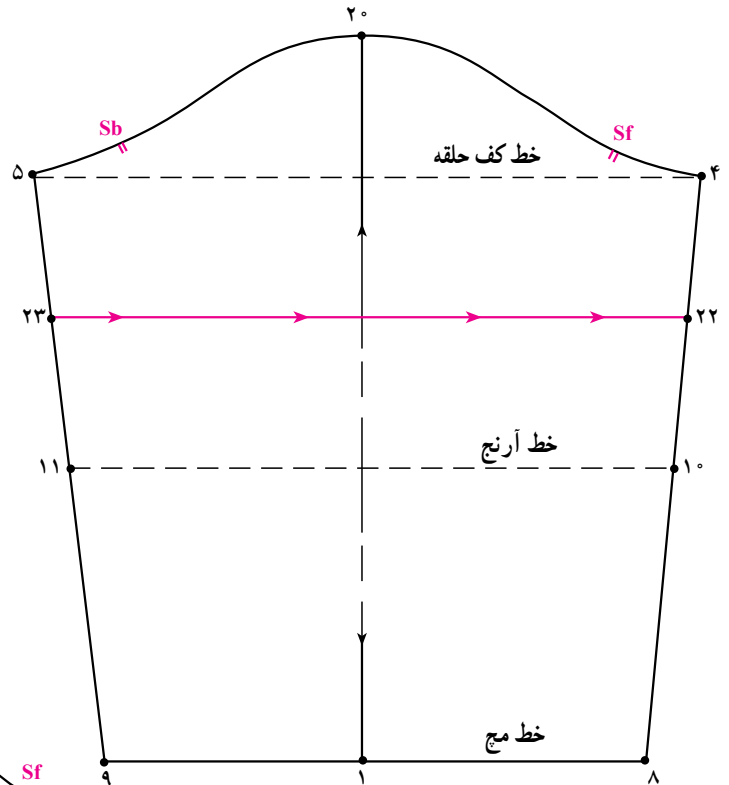

شکل ۶-۳۵

خط راهنمای اوزمان

شکل ۶-۳۶

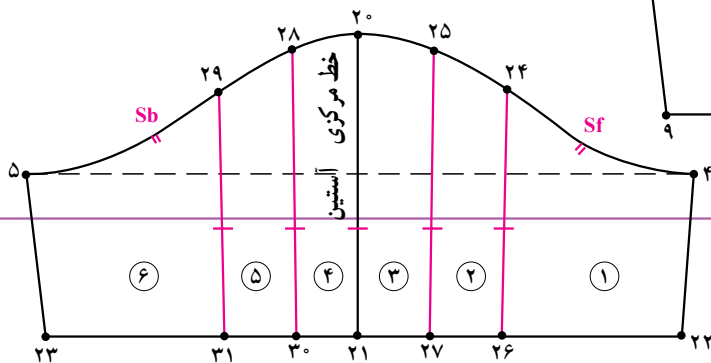

«نقاط ۲۶ و ۲۷» قطع نماید.

۲۵. ۲۷ و ۲۴. ۲۶ موازی ۲۰. ۲۱

● در قسمت پشت کاپ آستین مانند الگوی جلوی آستین

عمل نمایید.

۲۹. ۲۸. ۲۸. ۲۰. Sb. ۲۰ فاصله $\frac{1}{3}$

۳۱. ۳۰. ۳۰. ۲۱. «Sb. ۲۰» فاصله $\frac{1}{3}$

۲۸. ۳۰ و ۲۹. ۳۱ موازی ۲۰. ۲۱

● قطعات الگوی آستین را به ترتیب از قسمت راست

شماره گذاری کنید.

● خطوط «۲۴. ۲۶»، «۲۵. ۲۷»، «۲۰. ۲۱»،

«۲۸. ۳۰» و «۲۹. ۳۱» چیده شود (شکل ۶-۳۶).

● از روی الگوی اساس آستین رولت کنید.

● از «نقاط ۴ و ۵» به اندازه‌ی دلخواه در این مدل

«۶ سانتی متر» پایین آمده تا نقاط «۲۲ و ۲۳» به دست آید.

● خط ۲۲-۲۳ را با خط کش رسم کنید (شکل ۶-۳۵).

اندازه‌ی دلخواه، در این مدل ۶ سانتی متر ۲۲. ۴. ۲۳. ۵.

● خط افقی به نام خط راهنمای اوزمان بر روی الگوی

آستین رسم کنید.

● روی خط کاپ جلوی آستین $\frac{1}{3}$ «فاصله Sf. ۲۰»

را مشخص نموده تا نقاط «۲۴ و ۲۵» به دست آید.

$\frac{1}{3}$ فاصله ۲۰. Sf. ۲۴. ۲۵. ۲۵. ۲۰.

● از «نقاط ۲۴ و ۲۵» خطوطی به موازات خط مرکزی

آستین رسم نموده به گونه‌ای که خط لبه‌ی آستین را در

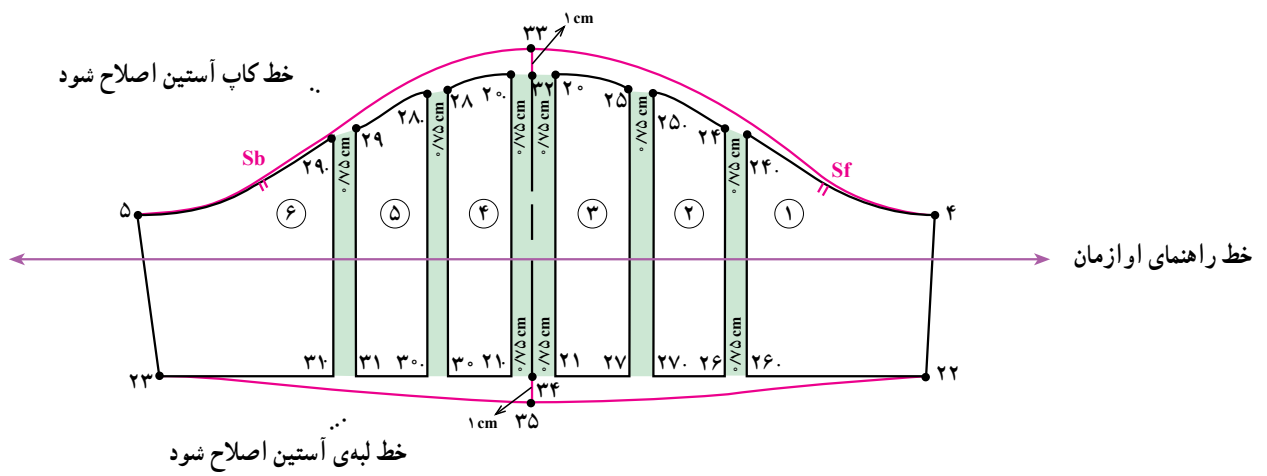

شکل ۳۷-۶

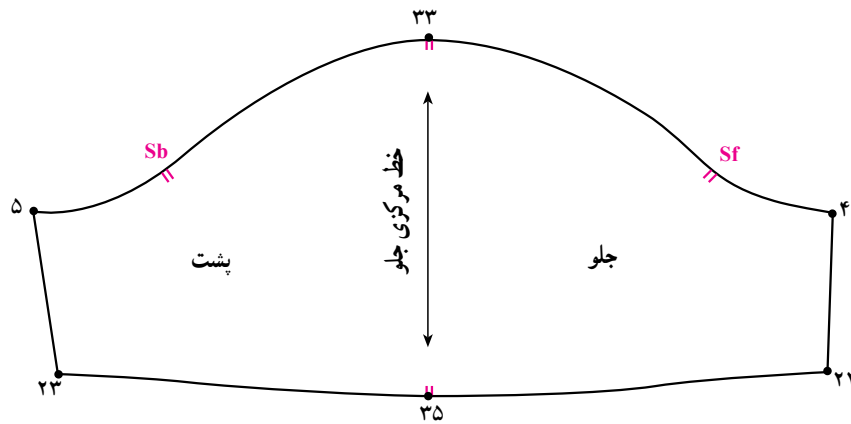

شکل ۳۸-۶

* طریقه اوزمان

- به اندازه‌ی «۷۵/ سانتی‌متر» قرار دهید.
- خط مرکزی اوزمان را رسم نموده سپس در طرفین خط در بالا و پایین به اندازه‌ی «۷۵/ سانتی‌متر» علامت بزنید.
- قطعات الگوی شماره ۳ و ۴ را با فاصله معین و با توجه به خط راهنمای اوزمان در طرفین خط مرکزی اوزمان قرار دهید.
- به ترتیب قطعات الگوی «۲ و ۵» و «۱ و ۶» با فاصله‌ای
- روی خط مرکزی اوزمان آستین به نقاط ۳۲ و ۳۴ به اندازه‌ی «۱ سانتی‌متر» اضافه نمایید تا «نقاط ۳۳ و ۳۵» به دست آید.
- خطوط کاپ و لبه آستین را با توجه به نقاط ۳۳ و ۳۵ مجدداً رسم نمایید (شکل ۳۷-۶).

۱- مقدار اوزمان‌ها در تمام قسمت کتاب بستگی به مدل لباس دارد.



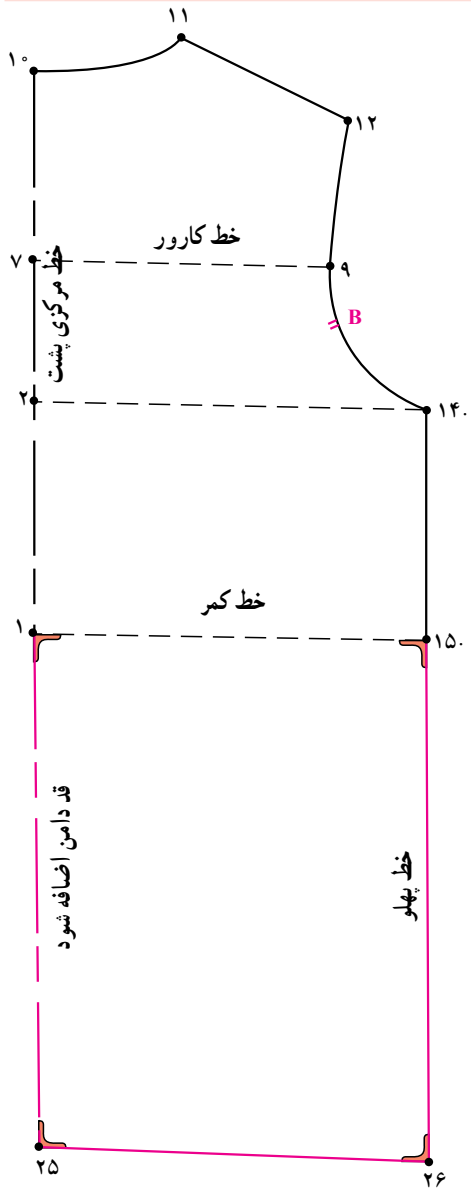

شکل ۳۹-۶

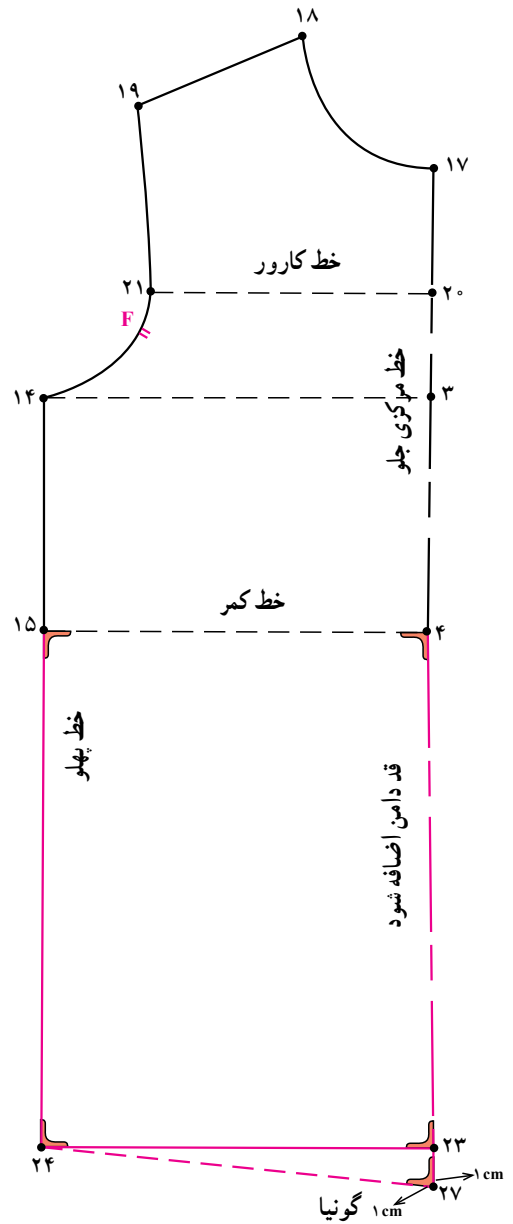

اندازه مورد نیاز قد دامن:

- جهت ترسیم الگوی پیراهن از اساس، جلو و پشت بالاتنه جداگانه رولت کنید.
- خط مرکزی پشت و جلو بالاتنه را از «نقطه ی ۴» و «نقطه ی ۱» به اندازه قد کمر تا زانو با گونیا به طرف پایین امتداد دهید. تا «نقاط ۲۳ و ۲۵» به دست آید.

قد کمر تا زانو ۲۵. ۱. ۲۳. ۴.

- در «نقاط ۱۵ و ۱۵» هم به اندازه ی قد کمر تا زانو با

گونیا امتداد دهید تا «نقاط ۲۴ و ۲۶» به دست آید.

قد کمر تا زانو ۲۶. ۱۵. ۲۴. ۱۵.

- خط لبه ی دامن الگو پشت و جلو را با گونیا رسم کنید.

- از «نقطه ی ۲۳» به اندازه «۱ سانتی متر» پایین آمده تا

«نقطه ی ۲۷» به دست آید. «به علت برآمدگی شکم کودکان خط لب دامن فرضی در نظر گرفته می شود».

- خط لب دامن از «نقطه ی ۲۷» به اندازه ی «۱ سانتی متر»

گونیا شده سپس تا «نقطه ی ۲۴» امتداد دهید (شکل ۳۹-۶).

۱- به دلیل برآمدگی شکم در کودکان به اندازه «۱ سانتی متر» به لب دامن، پیراهن و بلوز اضافه می شود.

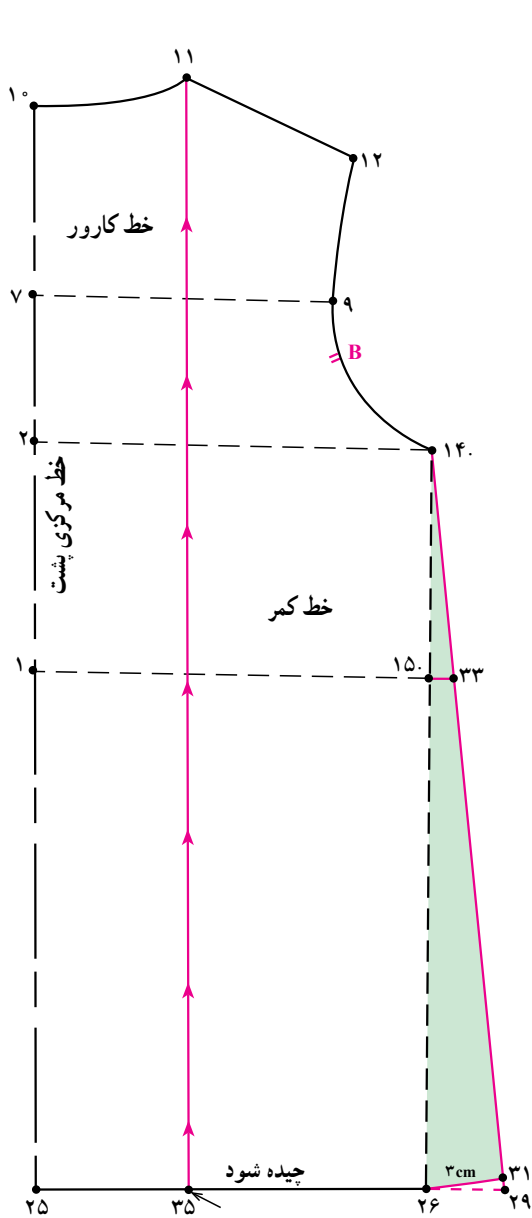

شکل ۶-۴۱

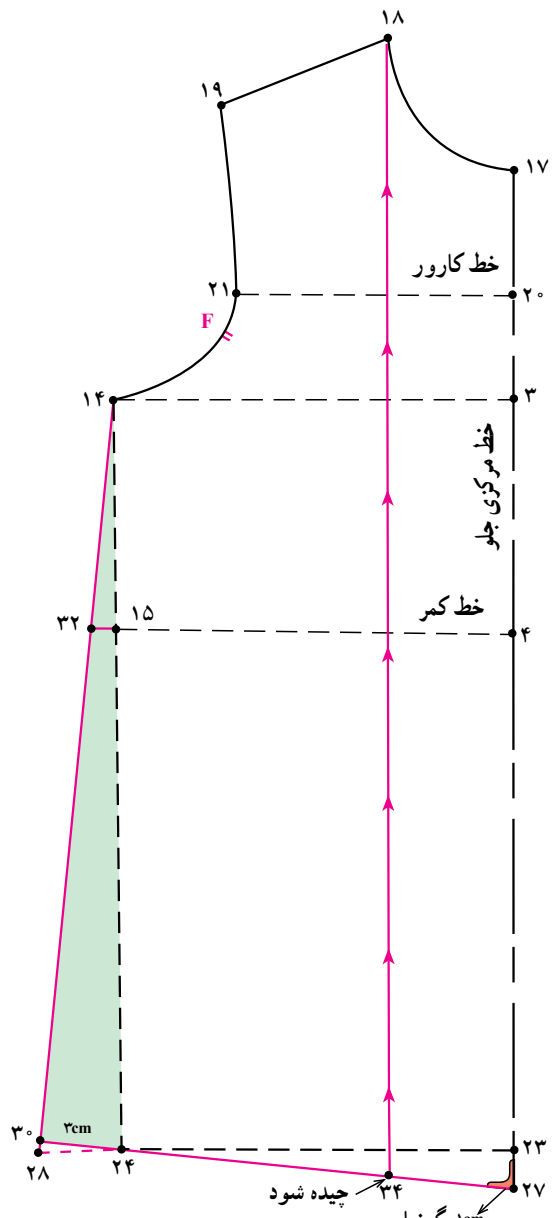

شکل ۶-۴۰

کرده تا در «نقطه ی ۳۴» خط لبه ی دامن را قطع نماید (شکل ۶-۴۰).

خط اوزمان ۳۴. ۱۸.

● در الگوی پشت مانند الگو جلو عمل شود

(شکل ۶-۴۱).

اوزمان پهلو. در این مدل ۳ سانتی متر ۲۹. ۲۶.

خط پهلو ۳۱. ۱۴. ۲۶. ۱۴.

خط اوزمان ۲۵. ۱۰. موازی ۳۵. ۱۱.

نقاط موازنه خط کمر ۳۲. و ۳۳

● در جلوی بالاتنه از «نقطه ی ۲۴» به اندازه ی دلخواه در این مدل «۳ سانتی متر» اوزمان داده تا «نقطه ی ۲۸» به دست آید.

● «نقطه ی ۱۴» را به «نقطه ی ۲۸» با خط کش وصل

کنید.

اوزمان پهلو ۳. سانتی متر ۲۸. ۲۴.

● روی خط پهلو ی پیراهن «۲۸. ۱۴» به اندازه ی طول

«فاصله ی ۲۴. ۱۴» از «نقطه ی ۱۴» علامت زده تا «نقطه ۳۰»

به دست آید خط جدید لبه ی دامن را از نقطه ۳۰ رسم کنید.

● از «نقطه ی ۱۸» خطی به موازات خط مرکزی جلو رسم

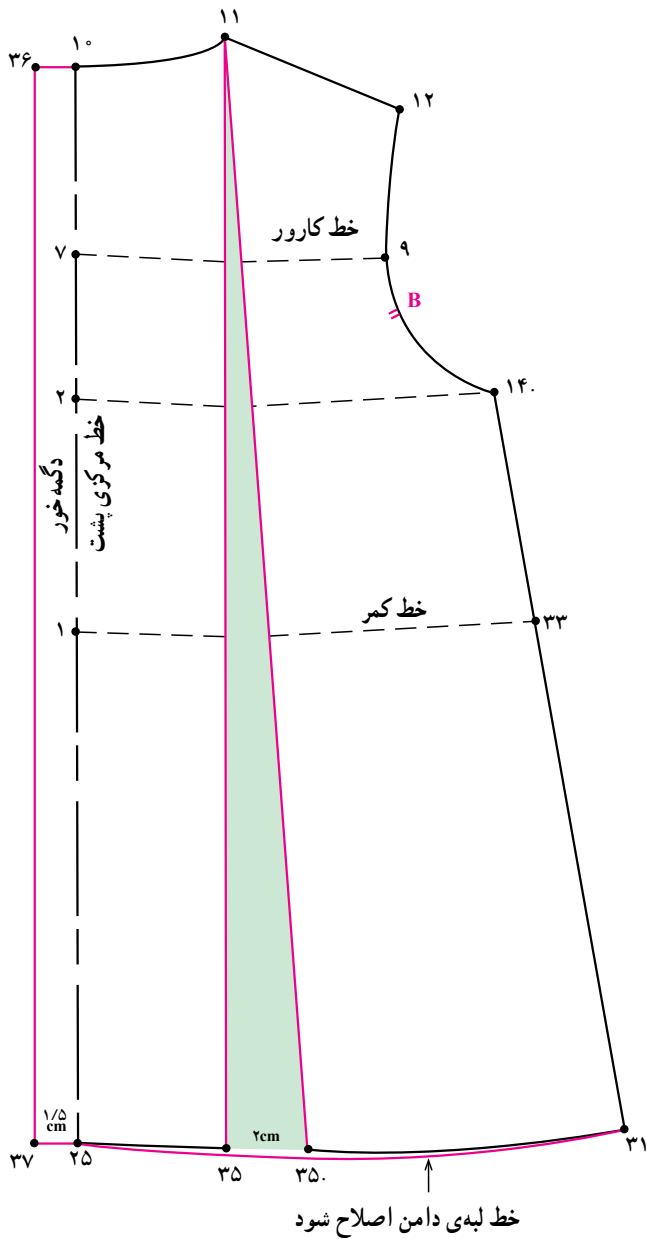

شکل ۶-۴۳

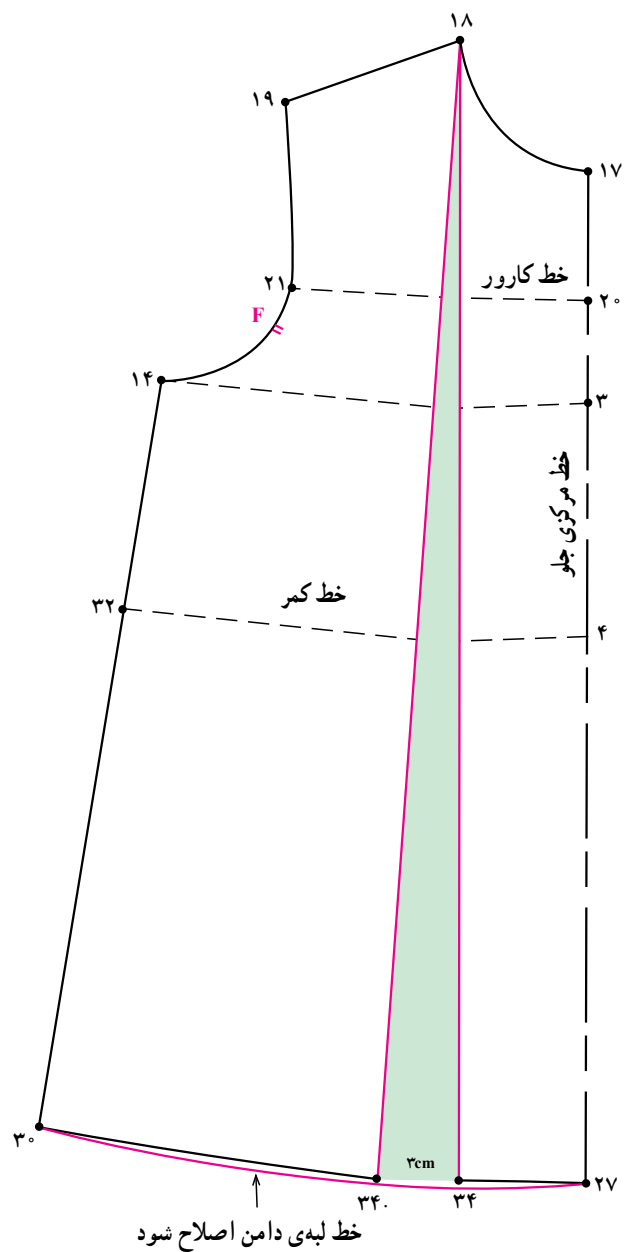

شکل ۶-۴۲

در این مدل، ۲ سانتی‌متر ۳۵. ۳۵.

* دگمه خور لباس

● از «نقاط ۱۰ و ۲۵» به اندازه‌ی «۱/۵ سانتی‌متر» به سمت

چپ علامت زده تا «نقاط ۳۶ و ۳۷» به دست آید.

● خط ۳۶ و ۳۷ را به موازات خط مرکزی پشت رسم

کنید.

در این مدل، ۱/۵ سانتی‌متر ۲۵. ۳۶. ۱۰. ۳۷.

خط دگمه خور ۳۶. ۳۷.

● خط اوزمان از «نقطه‌ی ۳۴» تا «نقطه‌ی ۱۸» سرشانه

چیده شده، سپس به اندازه‌ی «۳ سانتی‌متر» اوزمان داده شود تا «نقطه ۳۴» به دست آید.

در این مدل، ۳ سانتی‌متر ۳۴. ۳۴.

● خط لبه‌ی دامن پس از اوزمان دادن مجدداً ترسیم

شود (شکل ۶-۴۲).

● در الگو پشت مانند الگو جلو عمل شود. با توجه به

این که مقدار اوزمان «۲ سانتی‌متر» می‌باشد (شکل ۶-۴۳).

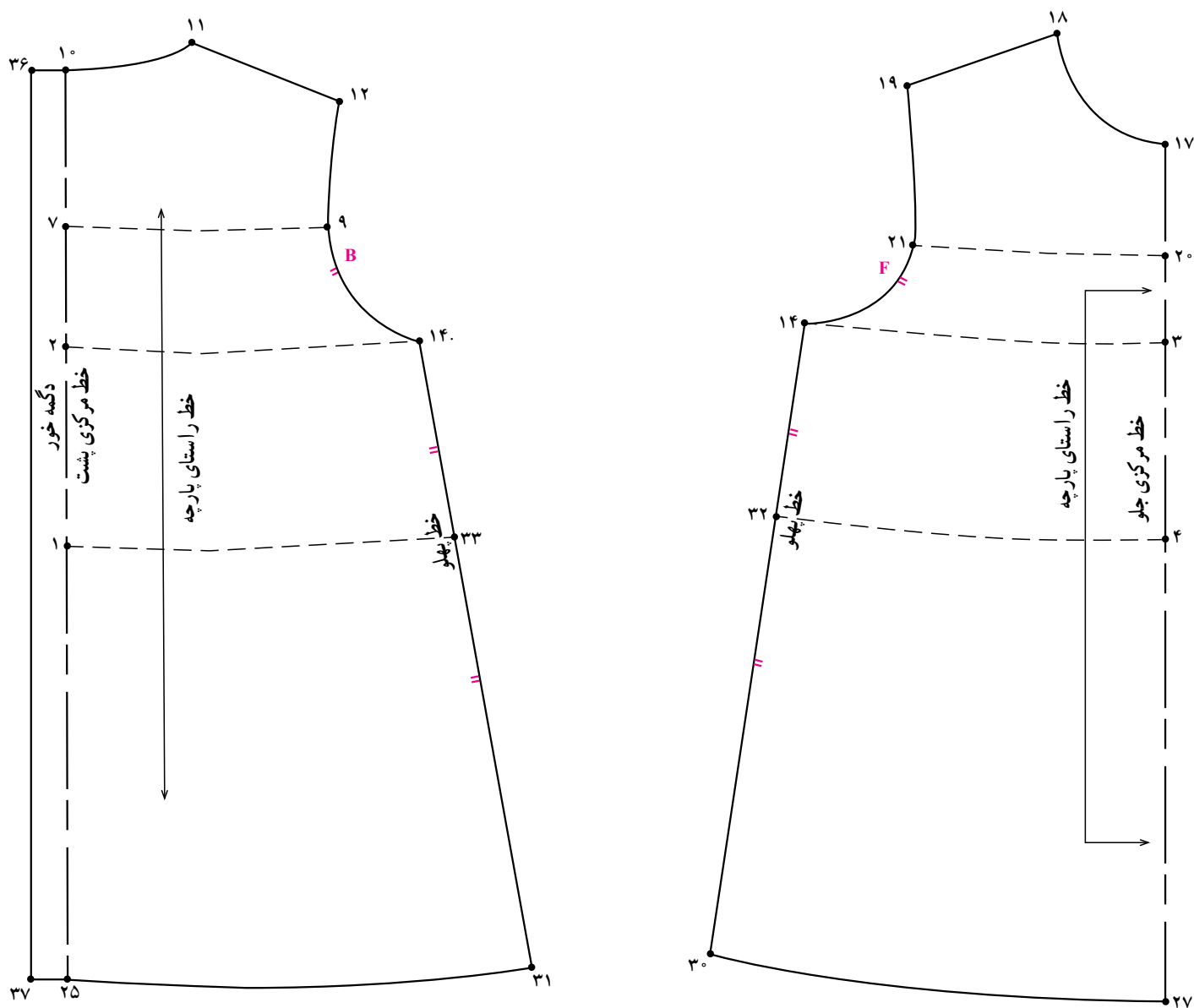

شکل ۴۴-۶

توجه کنید:

- ۱- میزان پهنای دگمه خور اساس اندازه دگمه تعیین می شود.
- ۲- دگمه خور می تواند در جلو یا پشت لباس ترسیم شود.
- ۳- در لباس کودک، استفاده از دگمه های بزرگ و برجسته مناسب نمی باشد (شکل ۴۴-۶).

سجاف یکسره حلقه‌ی گردن و آستین

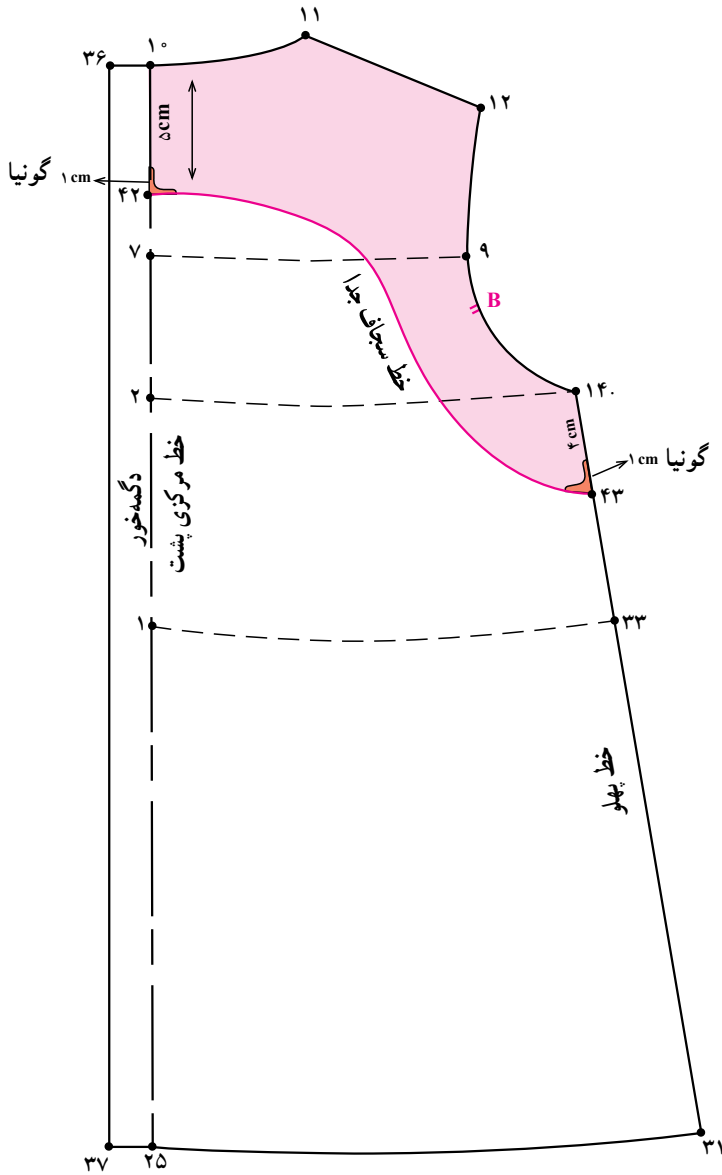

شکل ۶-۴۶

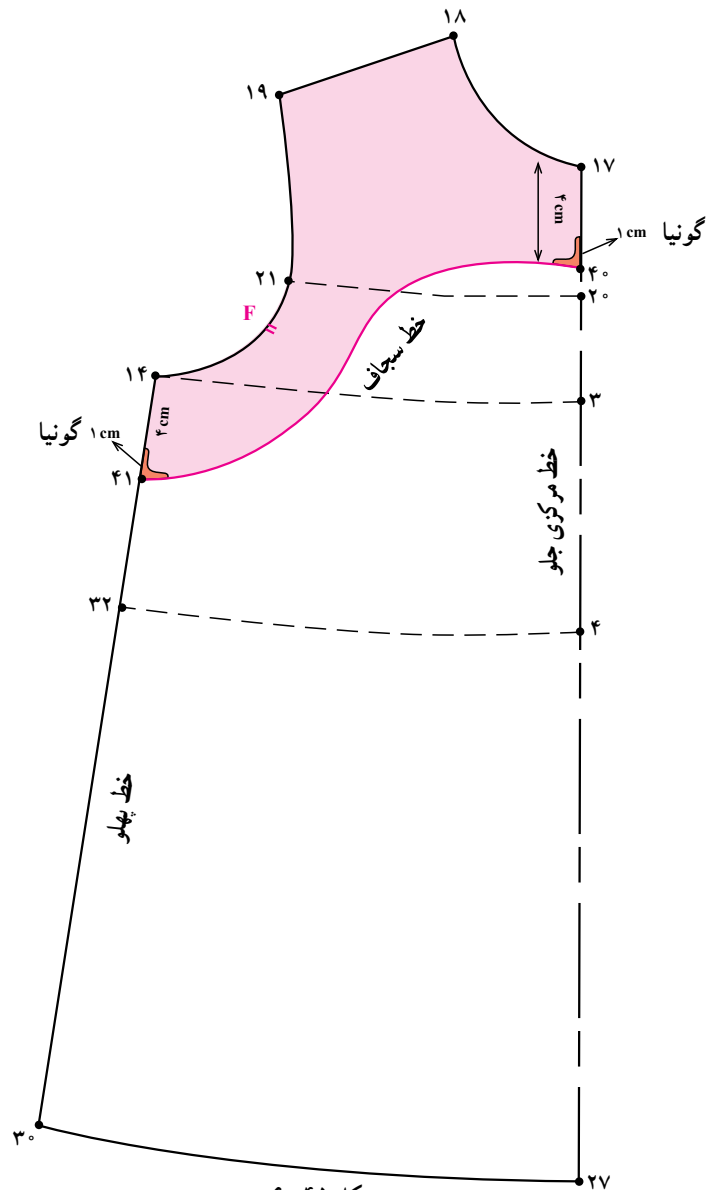

شکل ۶-۴۵

گونیا شده سپس مطابق شکل رسم کند.

* پشت پیراهن

- در الگو پشت هم مانند جلو عمل کنید (شکل ۶-۴۶).
- از «نقطه‌ی ۱۰» به اندازه‌ی «۵ سانتی‌متر» روی خط مرکزی پشت علامت زده «نقطه‌ی ۴۲» به دست می‌آید.
- ۵ سانتی‌متر ۴۲. ۱۰.
- ۴ سانتی‌متر ۴۳. ۱۴.

* جلوی پیراهن

- از «نقطه‌ی ۱۷» به اندازه‌ی «۴ سانتی‌متر» روی خط مرکزی جلو علامت زده «نقطه‌ی ۴۰» به دست می‌آید.
- از «نقطه‌ی ۱۴» به اندازه‌ی «۴ سانتی‌متر» روی خط پهلو علامت زده «نقطه‌ی ۴۱» به دست می‌آید.
- ۴ سانتی‌متر ۴۱. ۱۴. ۴۰. ۱۷.
- خط سجاف در «نقاط ۴۰ و ۴۱» به اندازه‌ی «۱ سانتی‌متر»

توجه کنید: ترسیم خط سجاف بالاتر از خط کارور قرار گیرد (شکل ۶-۴۵).

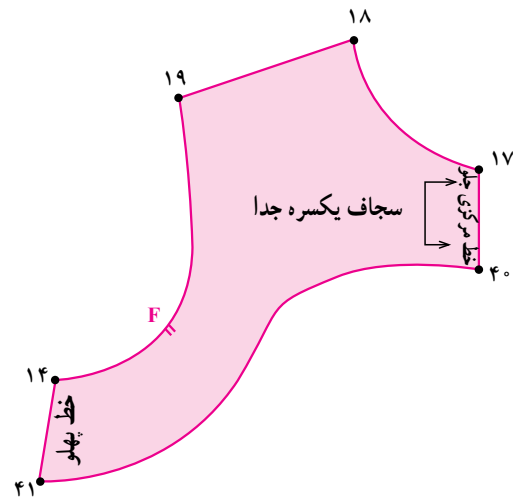
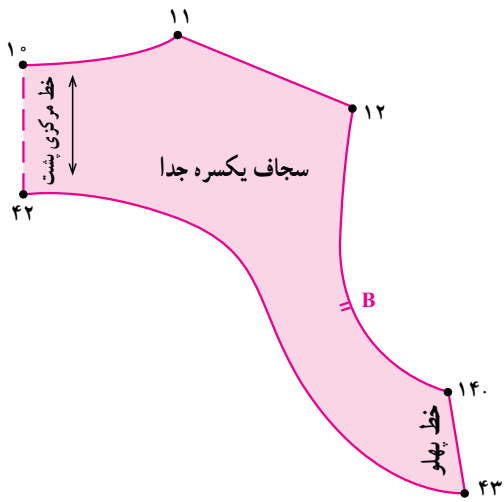

شکل ۴۷-۶

● این نوع سجاف مناسب سارافون و لباس های بدون آستین می باشد (شکل ۴۷-۶).

● سجاف پشت و جلو پیراهن را از روی الگوی لباس رولت نمایید.

● بر روی سجاف خطوط راستای پارچه را مشخص کنید.

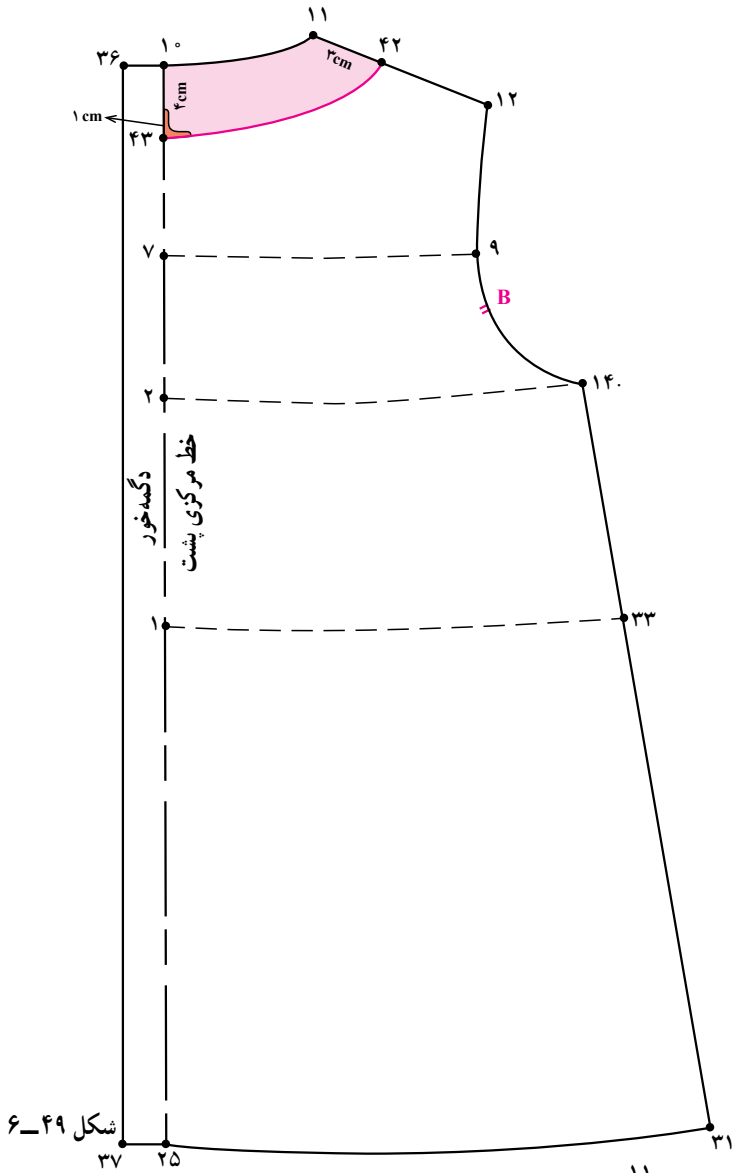

شکل ۶-۴۹

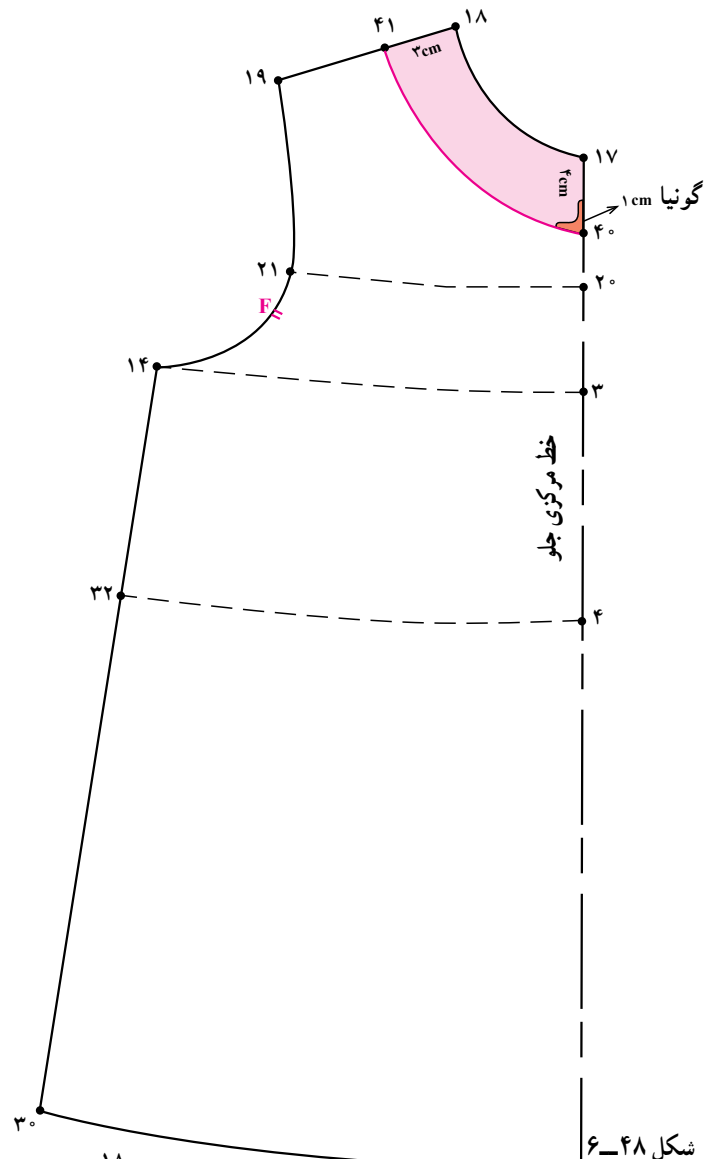

شکل ۶-۴۸

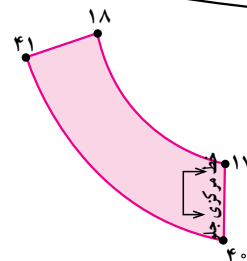
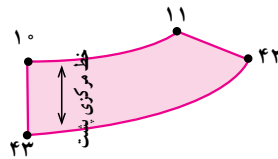

شکل ۶-۵۰

۳ سانتی متر ۴۱. ۱۸.

● خط سجاف را از «نقطه‌ی ۴۰» به اندازه‌ی «۱ سانتی متر»

گونیا کرده و تا «نقطه ۴۱» امتداد دهید (شکل ۶-۴۸).

*** الگوی پشت**

● در الگوی پشت مانند جلو عمل کنید (شکل ۶-۴۹).

● علامت راستای پارچه را بر روی سجاف پشت و جلو

گردن قبل از رولت کردن مشخص کنید (شکل ۶-۵۰).

*** الگوی جلو (سجاف گردن)**

● از «نقطه‌ی ۱۷» به اندازه‌ی «۴ سانتی متر» روی خط

مرکزی جلو علامت زده «نقطه‌ی ۴۰» به دست می‌آید.

۴ سانتی متر ۴۰. ۱۷.

● از «نقطه‌ی ۱۸» به اندازه‌ی «۳ سانتی متر» روی خط

سرشانه علامت زده «نقطه‌ی ۴۱» به دست می‌آید.

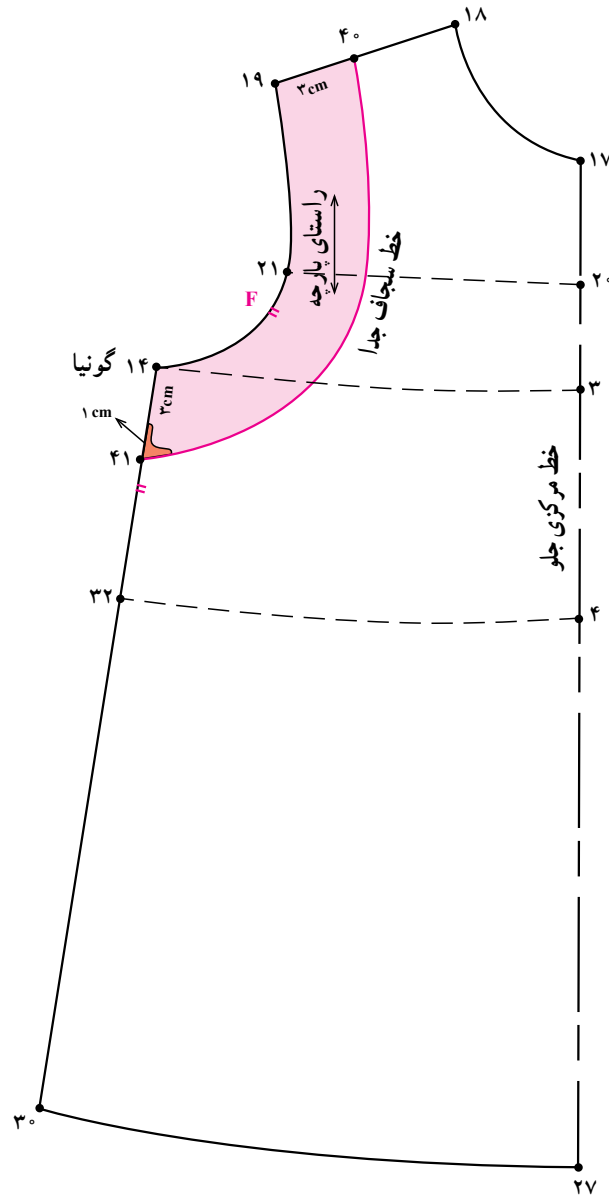

شکل ۵۱-۶

● خط سجاف از «نقطه ۴۱» به اندازه‌ی «۱ سانتی‌متر»

گونیا شود. سپس تا «نقطه‌ی ۴۰» ادامه دهید (شکل ۵۱-۶).

* الگوی جلو

● از «نقاط ۱۹ و ۱۴» سرشانه و خط پهلو به اندازه‌ی

«۳ سانتی‌متر» علامت زده تا «نقاط ۴۰ و ۴۱» به دست آید.

۳ سانتی‌متر ۴۱. ۱۴. ۴۰. ۱۹.

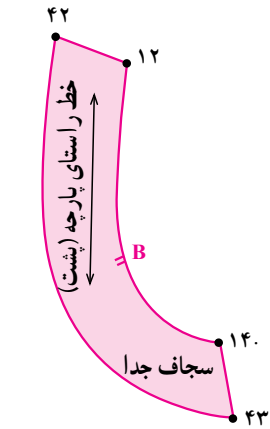

شکل ۶-۵۳

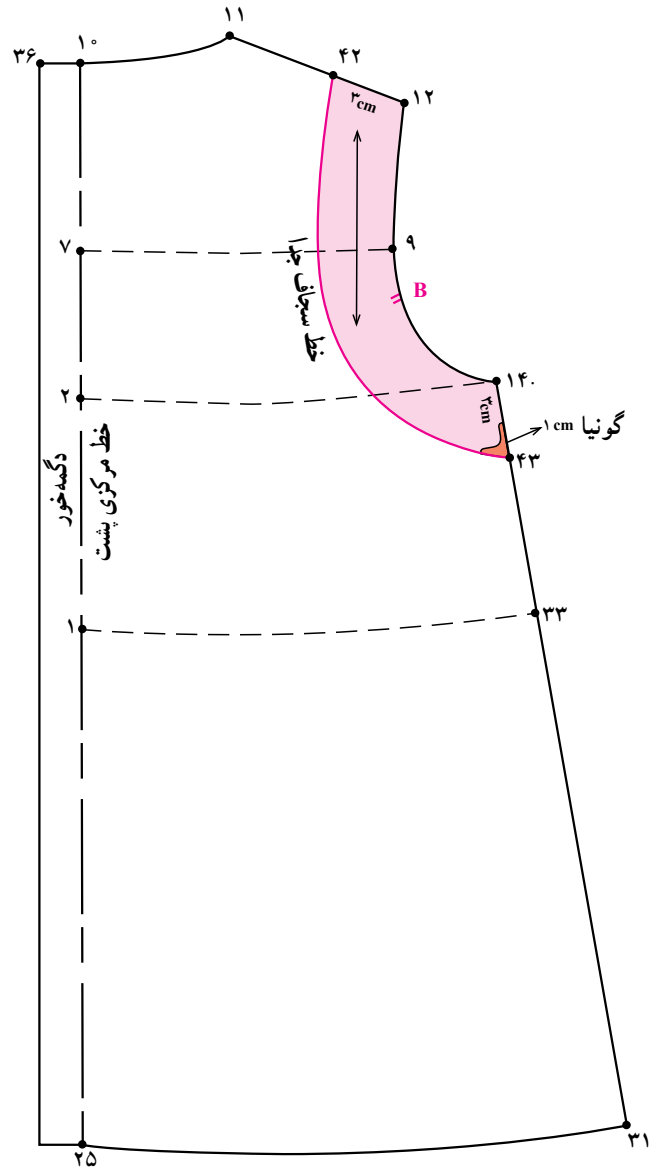
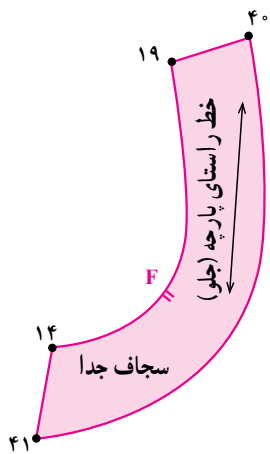

شکل ۶-۵۲

● علامت راستای پارچه را بر روی سجاف قبل از

رولت کردن مشخص کنید (شکل ۶-۵۲).

* الگوی پشت

● در الگوی پشت هم مانند جلو عمل کنید (شکل ۶-۵۲).

۴ سانتی متر ۴۳. ۱۴.

۳ سانتی متر ۴۲. ۱۲.

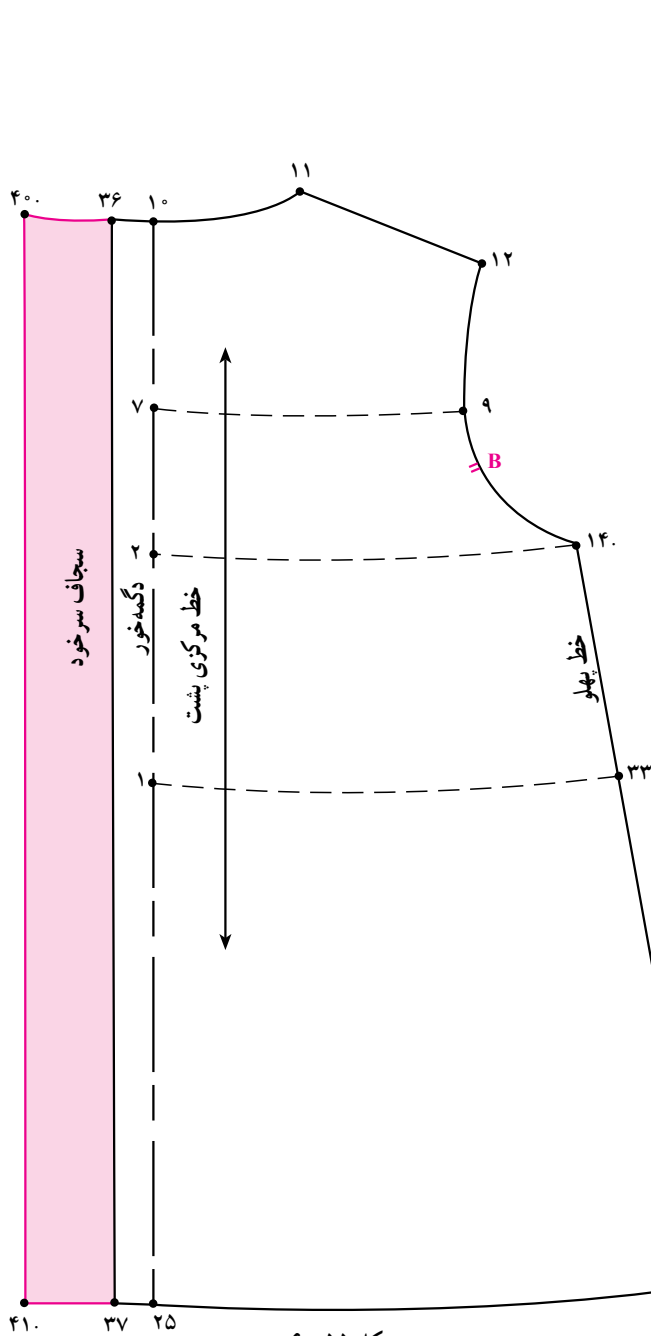

شکل ۶-۵۵

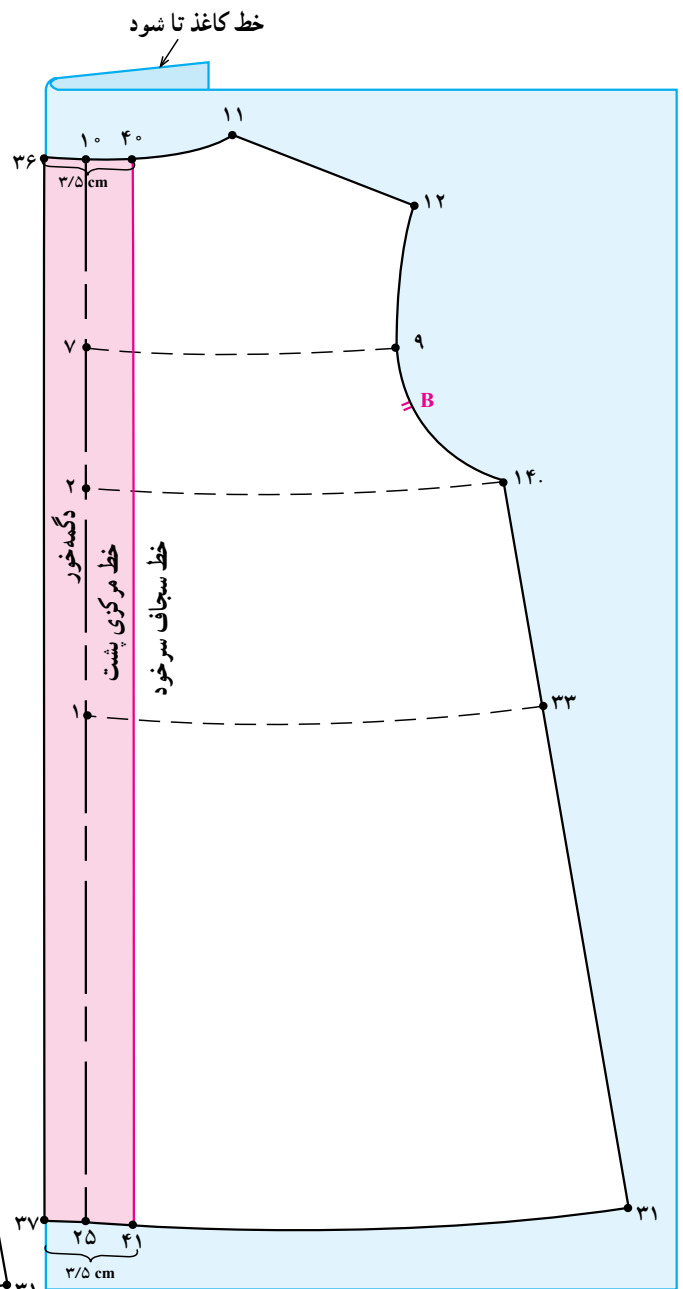

شکل ۶-۵۴

● کاغذ الگو را از «خط ۳۶. ۳۷» تا کرده و خطوط

«۳۶. ۴۰. ۴۱. ۳۷» رولت کنید (شکل ۶-۵۴).

● قسمت «۴۰. ۴۱. ۳۷. ۳۶» تکه سجاف

سر خود بالاتنه پشت می‌باشد (شکل ۶-۵۵).

سجاف سر خود پیراهن ۳۶. ۴۰. ۴۱. ۳۷.

* سجاف پشت

● از «نقاط ۳۶ و ۳۷» خط دگمه خور به اندازه‌ی دلخواه

در این مدل « $\frac{3}{5}$ سانتی‌متر» به سمت داخل الگو علامت زده تا

«نقاط ۴۰ و ۴۱» به دست آید.

● خط سجاف «۴۰. ۴۱» را به موازات خط مرکزی

پشت رسم کنید.

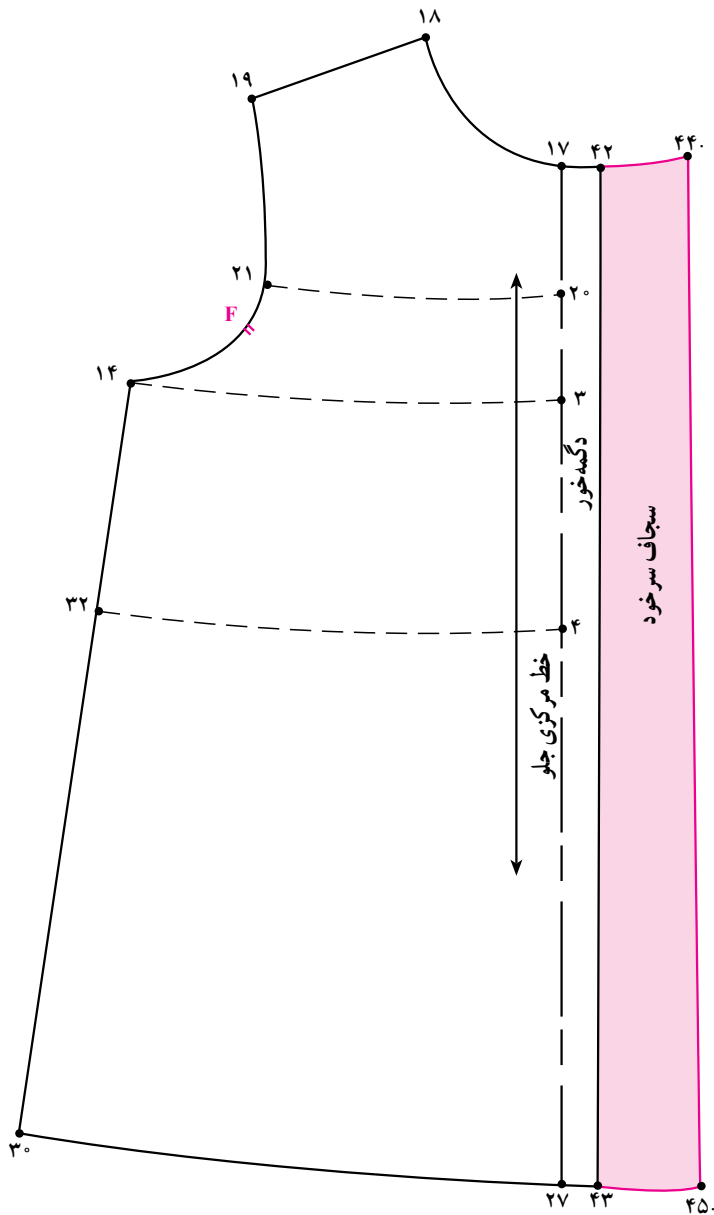

شکل ۶-۵۷

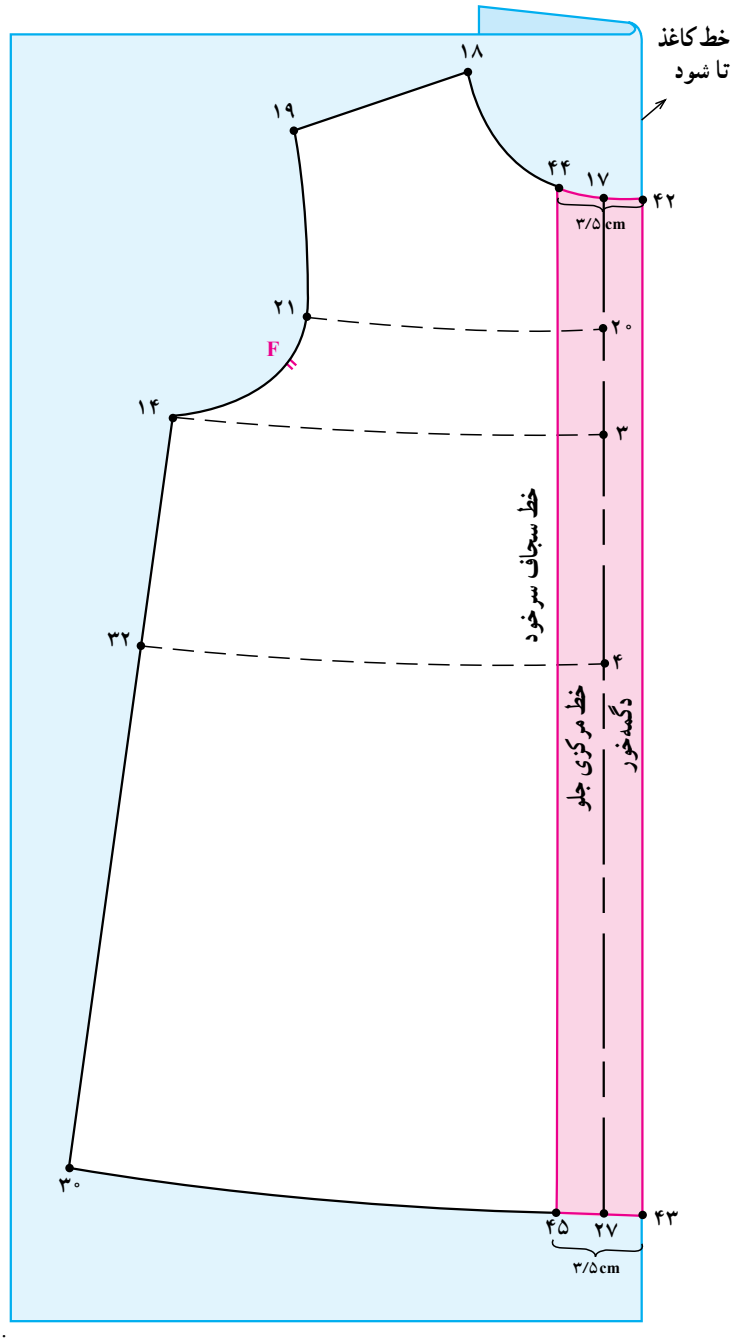

شکل ۶-۵۶

- در پیراهن‌های جلو باز از این نوع سجاف می‌توانید استفاده کنید.
 - رسم سجاف در قسمت جلو لباس مانند پشت الگو استفاده کنید.
- می‌باشد (شکل‌های ۶-۵۶ و ۶-۵۷).
- دگمه خور ۱/۵ سانتی متر. ۱۷. ۴۲. ۲۷. ۴۳.
- سجاف سرخود، ۳/۵ سانتی متر. ۴۲. ۴۴. ۴۳. ۴۵.

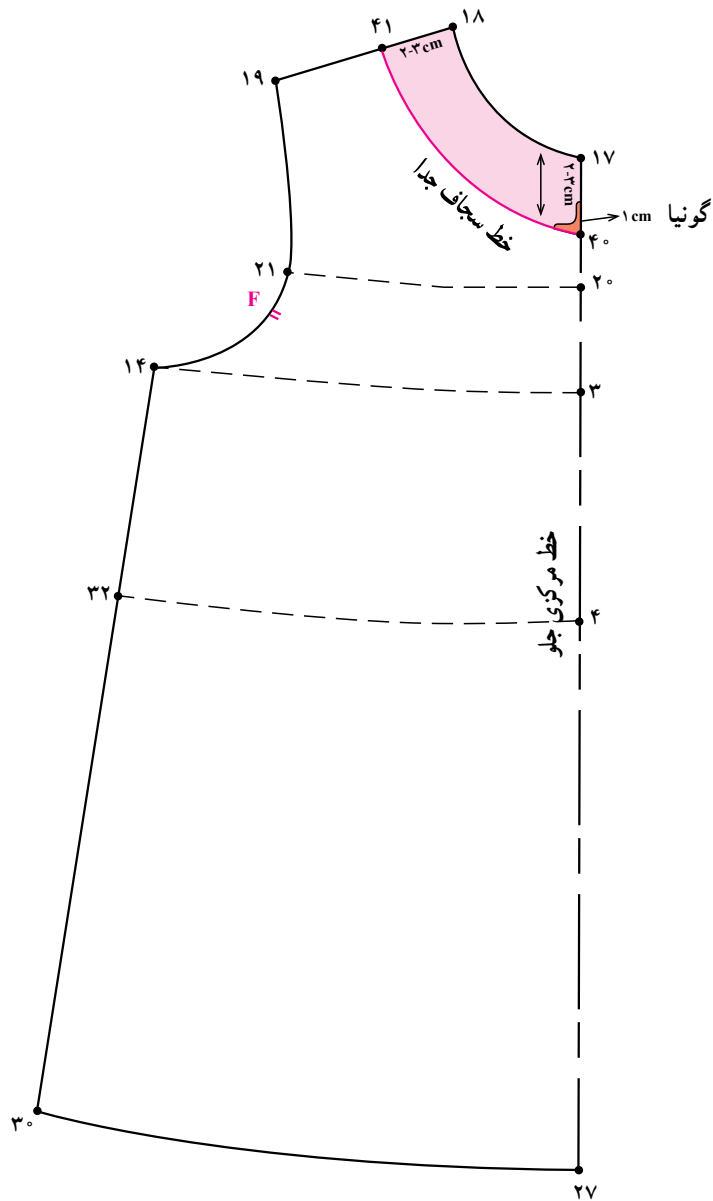

شکل ۵۸-۶

*** سجاف جلو**

در این مدل، ۲-۳ سانتی متر، ۴۱. ۱۸. ۴۰. ۱۷.

● از «نقطه ی ۴۰» به اندازه ی «۱ سانتی متر» خط سجاف گونیا شود سپس به «نقطه ی ۴۱» با انحنا وصل شود.

● خطوط (۱۷. ۱۸. ۴۰. ۴۱) را رولت کنید (شکل ۵۸-۶).

● سرشانه الگو جلو و پشت پیراهن را از خط گردن مماس کنید سپس خط سجاف را رسم کنید.

● از «نقاط ۱۷ و ۱۸» حلقه ی گردن جلو بالاتنه به اندازه ی «۲-۳ سانتی متر» علامت زده تا «نقاط ۴۱ و ۴۰» به دست آید.

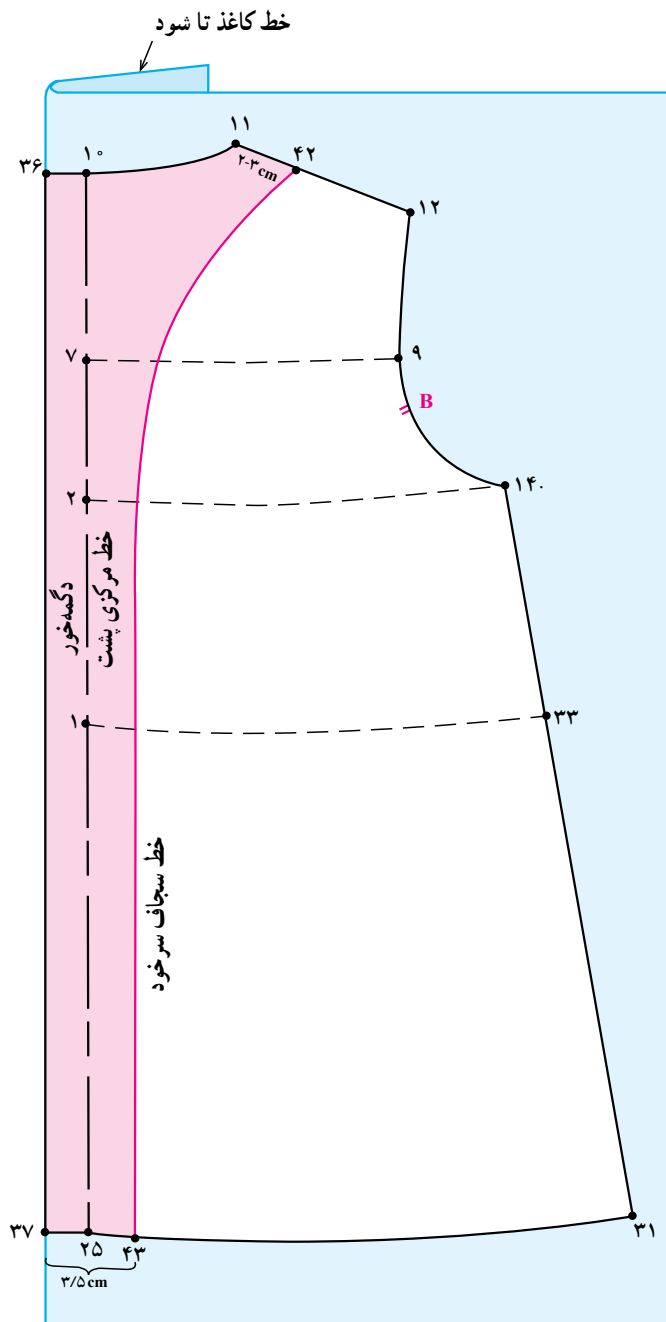

شکل ۶-۵۹

***الگوی پشت**

- ۱- از «نقطه ی ۱۱» به اندازه ی «۲-۳ سانتی متر» روی سرشانه پشت علامت زده «نقطه ی ۴۲» به دست می آید.
- ۲- از «نقطه ی ۳۷» به اندازه ی «۳/۵ سانتی متر» به سمت راست علامت زده تا «نقطه ی ۴۳» به دست آید.
- ۳- «نقطه ی ۴۲» را با انحنا ی ملایم^۱ تا خط کف حلقه رسم کرده سپس به موازات خط مرکزی تا نقطه ۴۳ امتداد دهید.
- ۴- الگو را از «خط ۳۷. ۳۶.» تا کمرده خطوط «۳۷. ۴۳. ۴۲. ۱۱. ۳۶.» را رولت کنید (شکل ۶-۵۹).

۱- سجاف درالگوی پشت با توجه به فرم یقه ترسیم می شود. جهت یقه ب. ب فرم آن انحنا پیدا می کند.

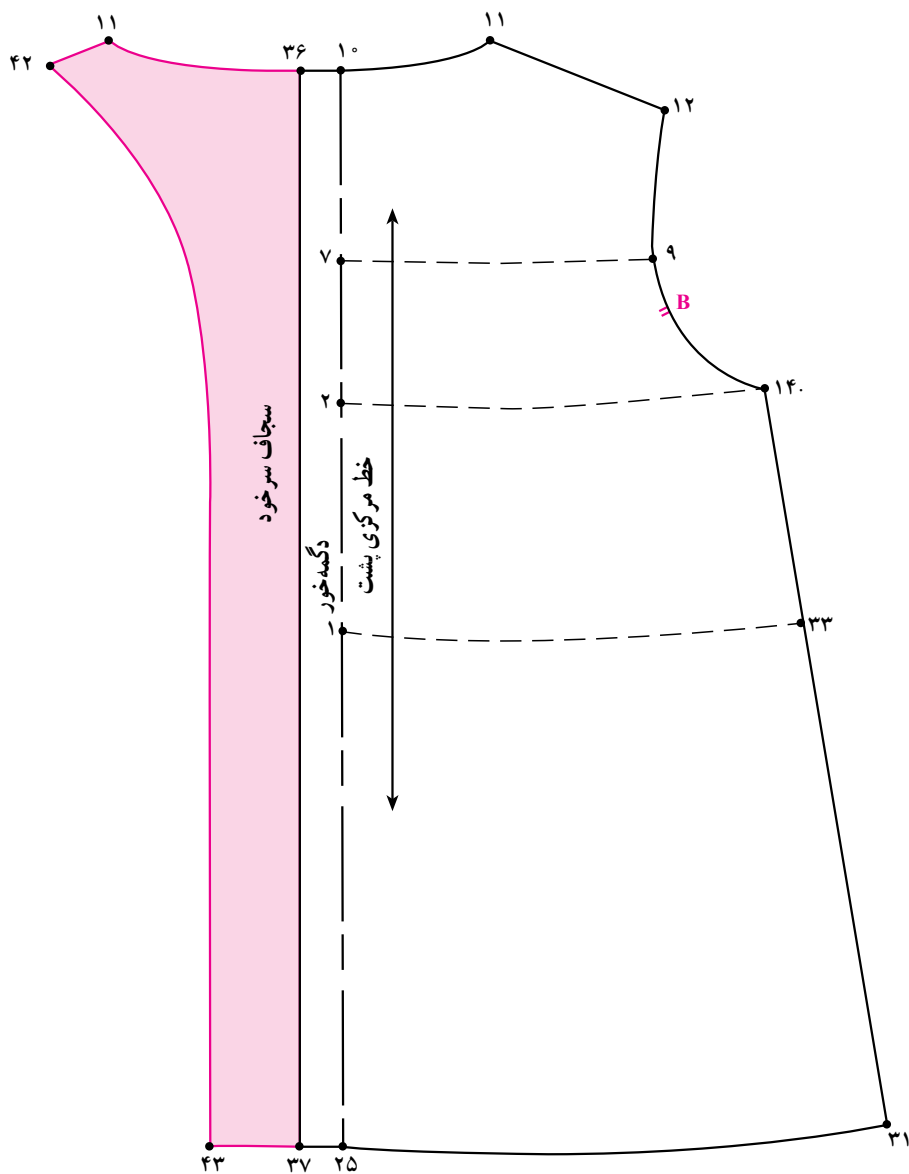

شکل ۶-۶۱

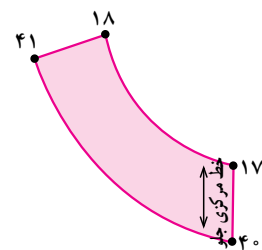

شکل ۶-۶۰

- علامت راستای پارچه را روی سجاف جدای جلو
- پس از رولت کردن خط «۳۶. ۳۷» را باز کرده
- «۴۱. ۱۸. ۱۷. ۴۰» مشخص کنید (شکل ۶-۶۰).
- سجاف سر خود پشت به دست می آید (شکل ۶-۶۱).



catipoca

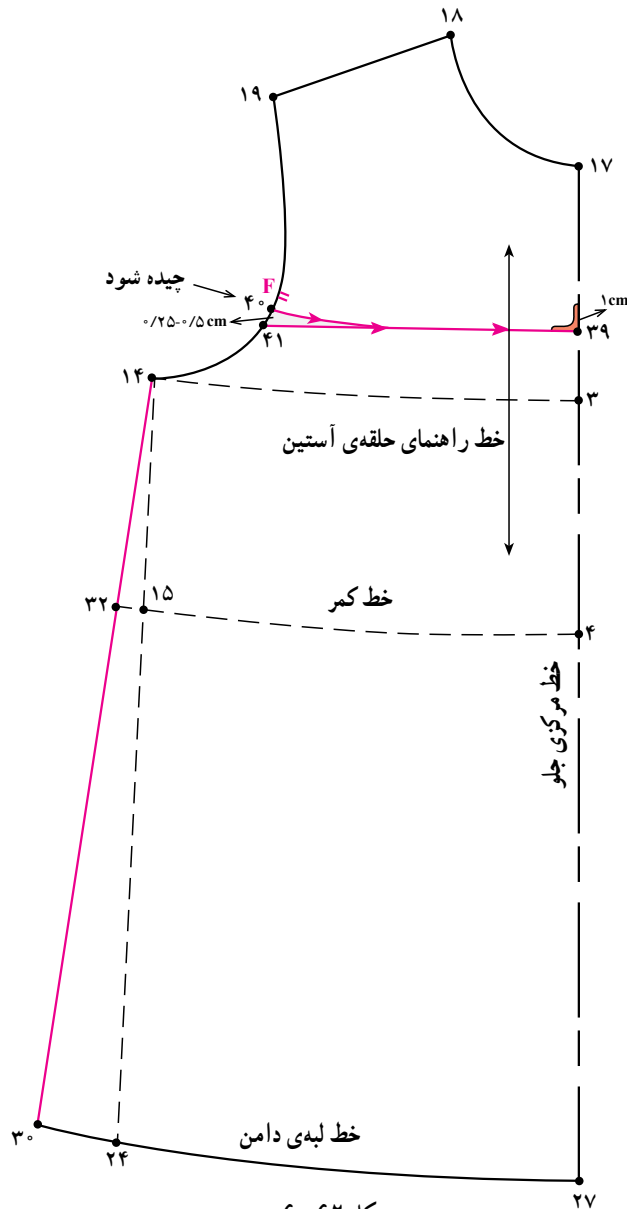

شکل ۶-۶۲

* الگوی جلو

- جهت ترسیم این مدل لباس از الگوی پیراهن راسته رولت کنید.
- «نقطه‌ی ۱۷» به اندازه‌ی دلخواه در این مدل «۶/۵ سانتی‌متر» روی خط مرکزی علامت زده «نقطه‌ی ۳۹» به دست می‌آید.
- «نقطه‌ی ۴۰» به اندازه‌ی «۶/۵ سانتی‌متر»، به طرف پایین علامت زده «نقطه‌ی ۴۱» به دست می‌آید.
- «نقطه‌ی ۴۱» را با خط کش منحنی به $\frac{1}{3}$ خط برش جلو بالاتنه وصل کنید.
- پس از رسم خط راستای پارچه الگو را از خط برش «نقطه‌ی ۳۹» خط برش بالاتنه را با گونیا رسم کنید «۳۹. ۴۱. ۴۰» قیچی کنید (شکل ۶-۶۲).

۶/۵ سانتی‌متر ۳۹. ۱۷.

۱- این «۶/۵ سانتی‌متر» از روی الگو جدا می‌شود و سبب زیبایی و بهتر قرار گرفتن خط برش می‌شود.

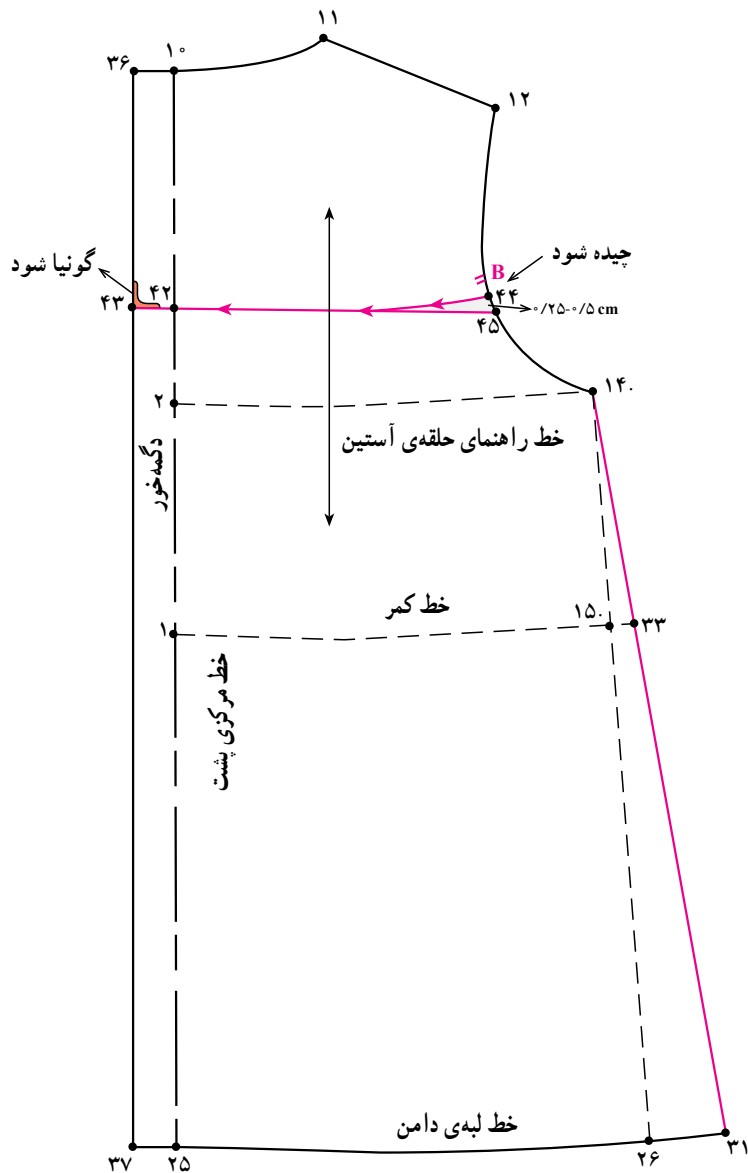

شکل ۶۳-۶

* الگوی پشت

- از «نقطه‌ی ۴۴» به اندازه‌ی « $۱/۵$ سانتی متر» به طرف پایین علامت زده «نقطه‌ی ۴۵» به دست می‌آید این نقطه را با خط کش منحنی به $\frac{1}{3}$ خط برش پشت بالاتنه وصل کنید.
- پس از ترسیم خط راستای پارچه الگو را از خط برش «نقطه‌ی ۳۶» به اندازه‌ی دلخواه در این مدل « $۹/۵$ سانتی متر» روی خط دگمه‌خور علامت زده تا «نقطه‌ی ۴۳» به دست آید.
- از «نقطه‌ی ۴۳» خطی با گونیا رسم کنید تا خط حلقه را در «نقطه‌ی ۴۴» قطع کند.
- «نقطه‌ی ۴۳» قیچی کنید (شکل ۶۳-۶).
- «نقطه‌ی ۴۳» قیچی کنید (شکل ۶۳-۶).
- $۹/۵$ سانتی متر = ۴۳ - ۳۶
- خط برش پشت بالاتنه = ۴۴ - ۴۳

۱- هنگام جدا کردن خط برش بالاتنه فاصله ۴۱، ۴۰ و ۴۵. ۴۴ به صورت پنس قیچی می‌شود.

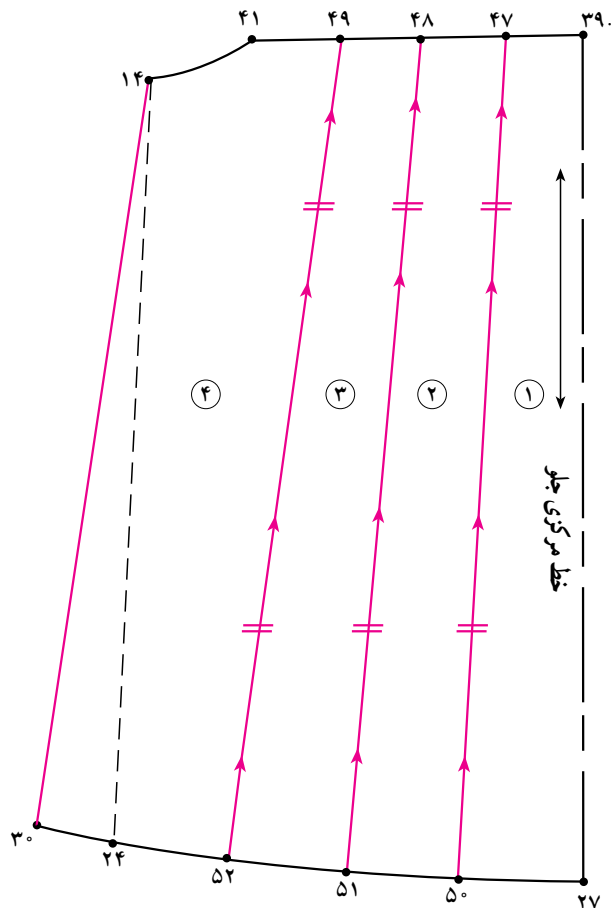
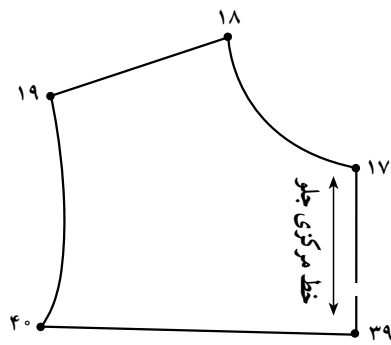

شکل ۶-۶۴

- خط برش دامن جلو «۳۹. ۴۱» نامیده می‌شود.
- فاصله «۳۹. ۴۱» را به چهار قسمت مساوی تقسیم کنید تا به ترتیب «نقاط ۴۹ و ۴۸ و ۴۷» به دست آید.
- در خط لب دامن فاصله «۲۴. ۲۷» را به چهار قسمت مساوی تقسیم کنید تا «نقاط ۵۲ و ۵۱ و ۵۰» به دست آید.
- خطوط اوزمان ۵۲. ۴۹. ۵۱ و ۴۸. ۵۰ و ۴۷. را رسم کرده و بر روی خطوط نقاط موازنه را مشخص کنید.
- قطعات الگوی دامن را از راست به چپ شماره گذاری کنید (شکل ۶-۶۴).

۱- پیشنهاد می‌شود تقسیم اوزمان‌ها در لبه‌ی دامن تا نقطه‌ی ۲۴ (نقطه‌ی قبل از اوزمان پهلو) باشد، تا فرم لبه‌ی دامن صحیح‌تر قرار گیرد.

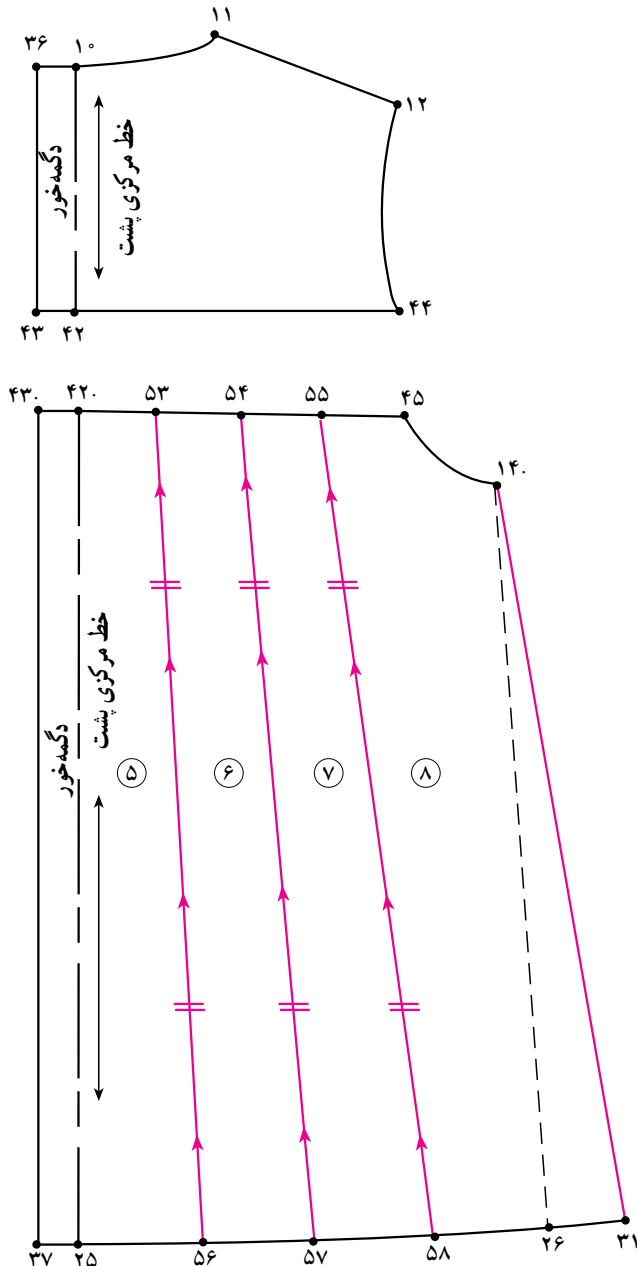

شکل ۶۵-۶

- خط برش دامن پشت «۴۳.. ۴۵» نامیده می‌شود $\frac{1}{4}$ فاصله (۴۲.. ۴۵) ۴۵.. ۵۳. ۵۳. ۵۴. ۵۴. ۵۵.
 - «نقطه ۴۲» محل برخورد خط برش با خط مرکزی پشت $\frac{1}{4}$ فاصله (۲۵. ۲۶) ۲۵. ۵۶. ۵۶. ۵۷. ۵۷. ۵۸.
 - مانند الگوی جلو عمل نمایید (شکل ۶۵-۶).
- خطوط اوزمان پشت دامن ۵۳. ۵۶ و ۵۴. ۵۷ و ۵۵. ۵۸.

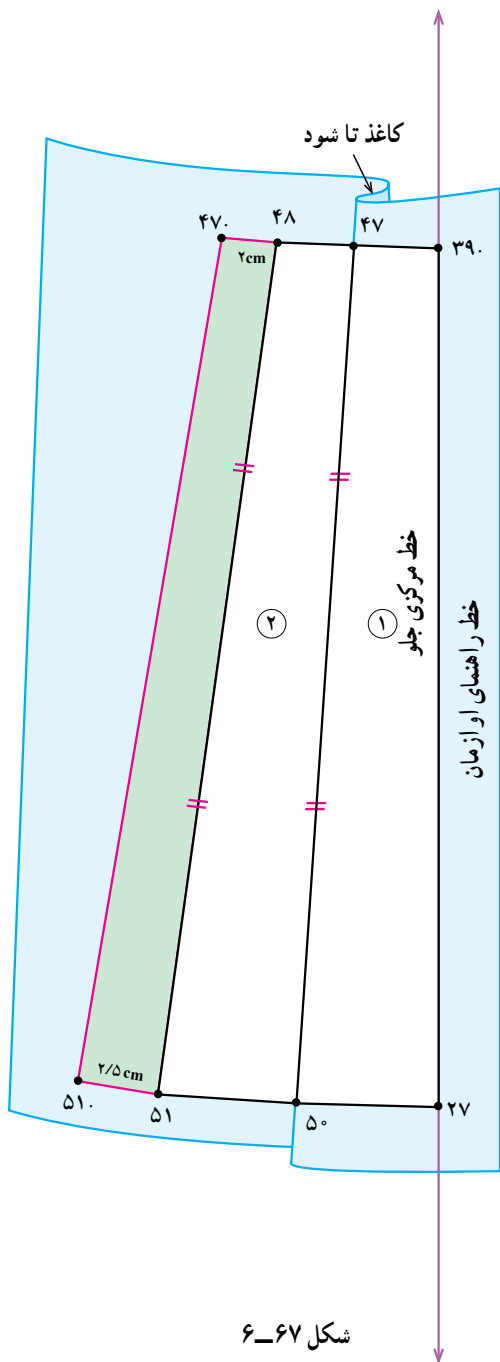

شکل ۶-۶۷

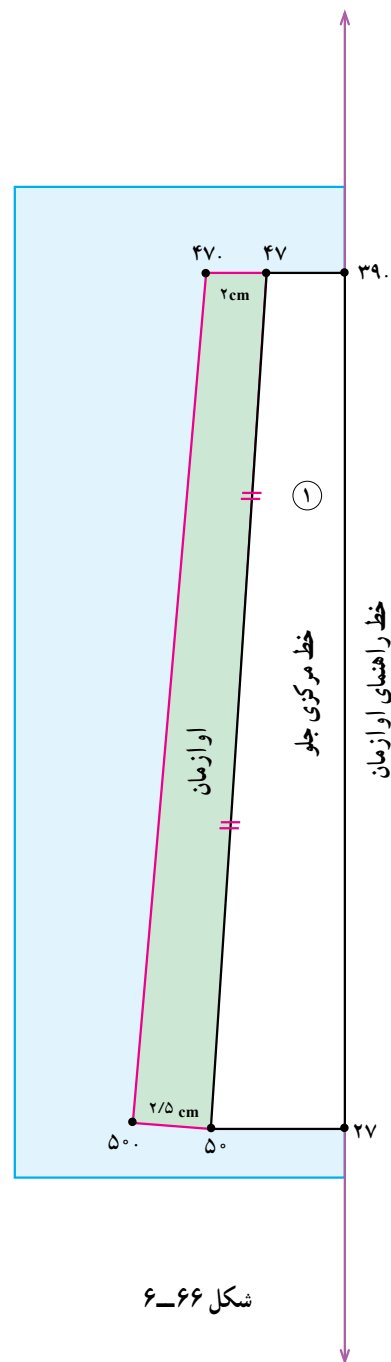

شکل ۶-۶۶

* طریقه اوزمان

«۲ سانتی متر» و از «نقطه ی ۵۰» به اندازه ی دلخواه در این مدل
 «۲/۵ سانتی متر» بر روی کاغذ الگو علامت زده خط اوزمان
 «۵۰. . ۴۷.» را رسم کنید (شکل ۶-۶۶).
 • خط «۴۷. ۵۰» را تا کرده بر روی خط
 «۵۰. . ۴۷.» قرار دهید سپس «قطعه شماره ۲» را با توجه به
 نقاط موازنه بر روی کاغذ قرار دهید (شکل ۶-۶۷).

- خطوط اوزمان دامن چیده شود.
- روی کاغذ الگو یک خط عمودی راهنمای اوزمان
رسم کنید.
- «قطعه ی ۱» الگو را مماس با خط راهنمای اوزمان
قرار دهید.
- از «نقطه ی ۴۷» به اندازه ی دلخواه، در این مدل

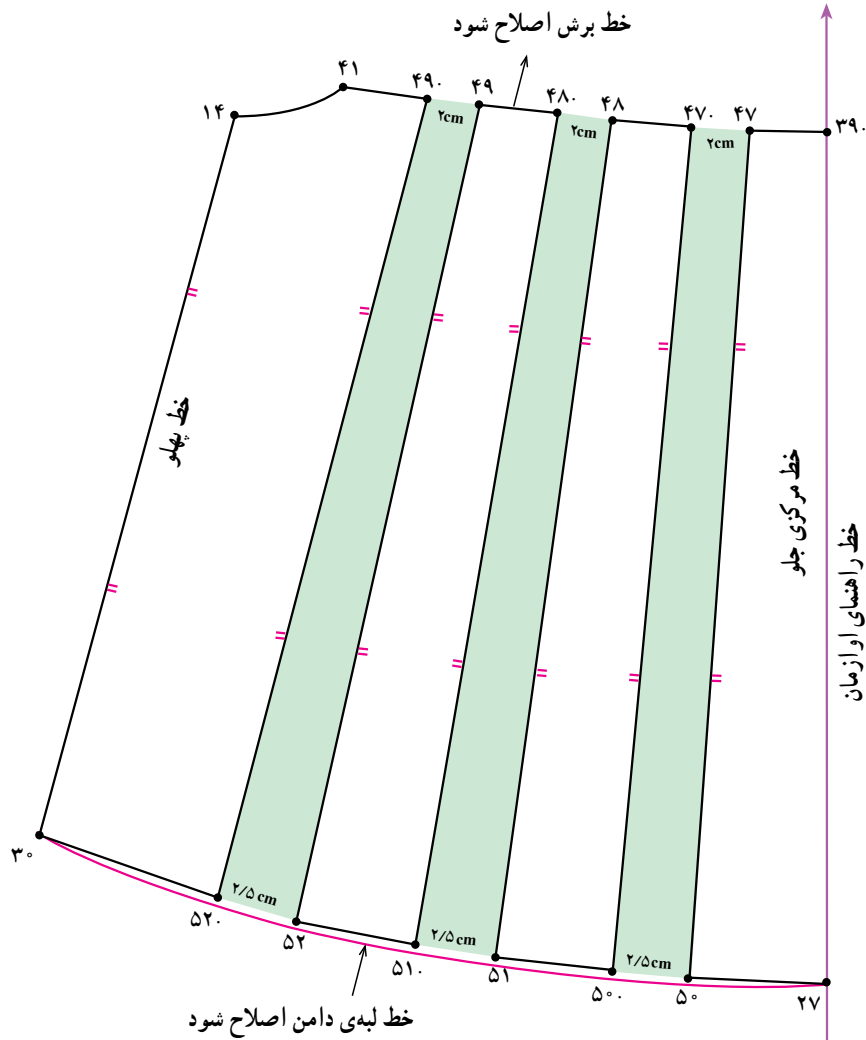
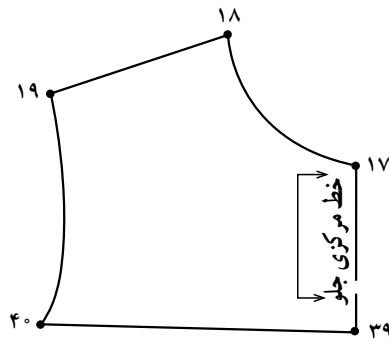

شکل ۶۸-۶

- قطعات دیگر الگو مانند قطعه «شماره ۱» اوزمان داده می‌شود.
 - خط برش و لبه‌ی دامن الگو را اصلاح کرده و مجدداً ترسیم کنید (شکل ۶۸-۶).
- در این مدل، ۲ سانتی‌متر ۴۹.. ۴۸.. ۴۸.. ۴۸.. ۴۷. ۴۷.
 در این مدل، ۲/۵ سانتی‌متر ۵۲.. ۵۲.. ۵۱.. ۵۱.. ۵۰. ۵۰.

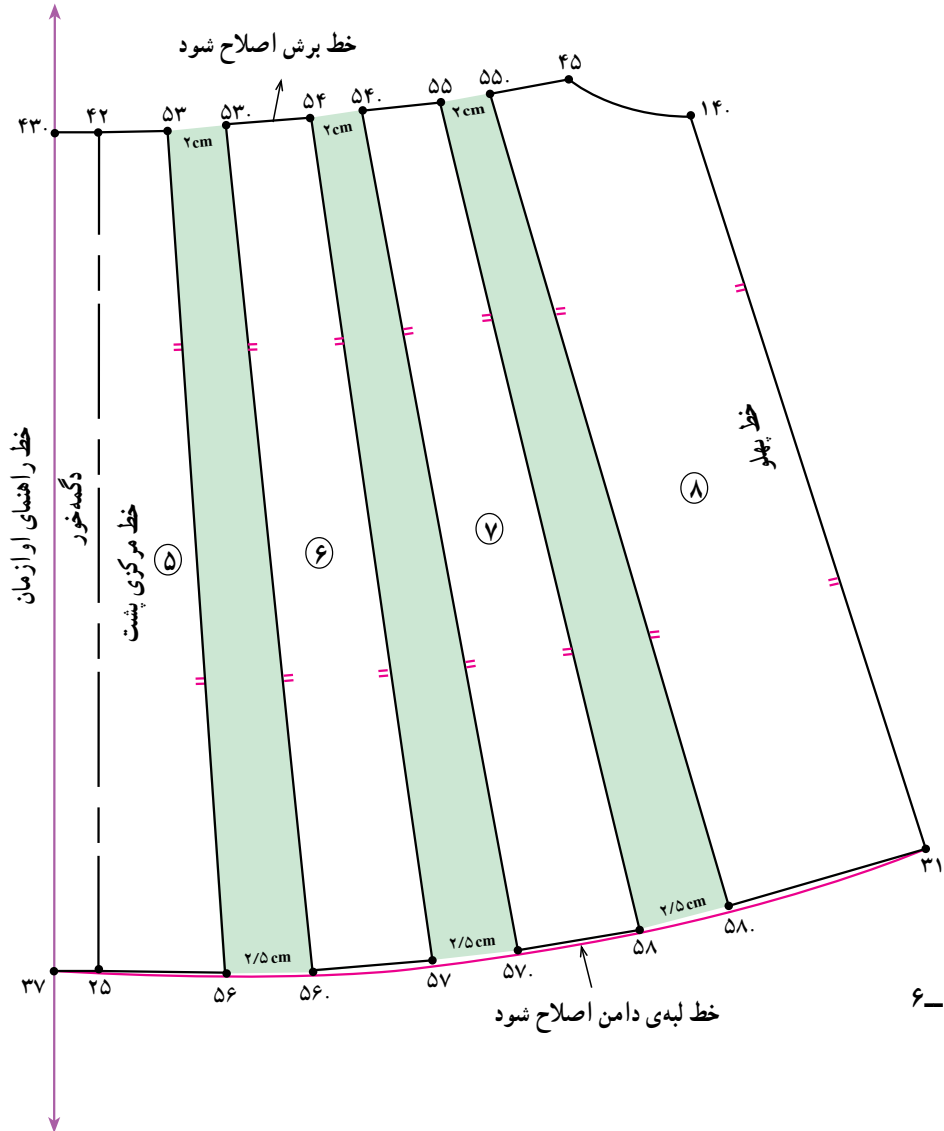
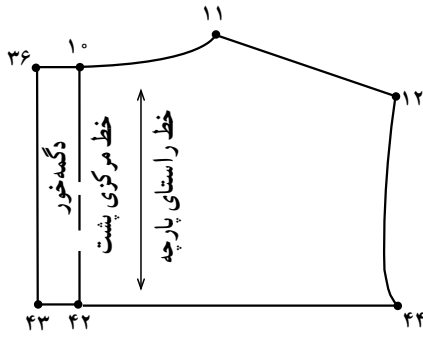

شکل ۶۹-۶

- قطعات الگوی پشت دامن را هم مانند جلو به ترتیب در این مدل، ۲/۵ سانتی متر ۵۸.. ۵۸. ۵۷.. ۵۷. ۵۶.. ۵۶. اوزمان دهید.
- کلیه مراحل انجام کار مانند الگوی جلو لباس می‌باشد. در این مدل، ۲ سانتی متر ۵۵.. ۵۵. ۵۴.. ۵۴. ۵۳.. ۵۳. خط برش بالاتنه و لبه‌ی دامن اصلاح و دوباره ترسیم شود (شکل ۶۹-۶).

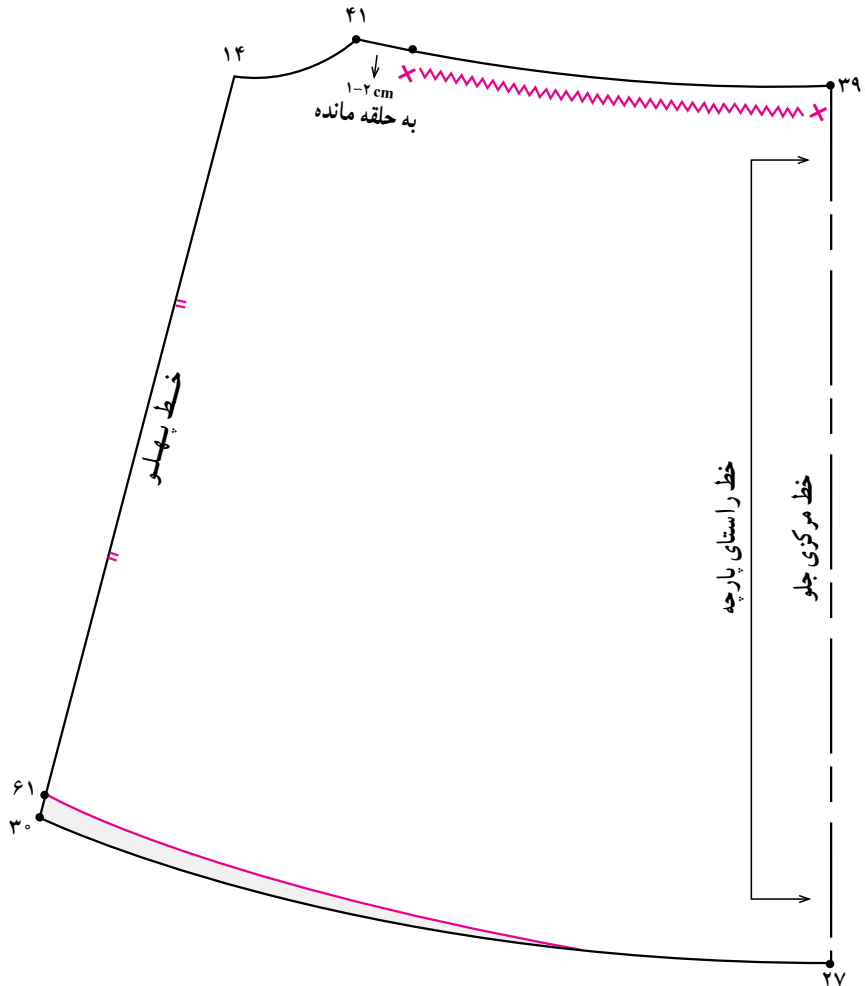
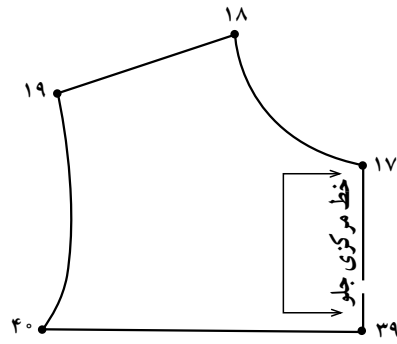

شکل ۶-۷

- خط برش تکه‌ی پایین پیراهن را از «نقطه‌ی ۳۹» تا «نقطه‌ی ۳۰» به اندازه‌ی «۲ سانتی‌متر» مانده به «نقطه‌ی ۴۱» چین کش نمایید.
- بالاتنه به شکل سجاف دابل تهیه می‌شود. بنابراین در برش پارچه از الگوی بالاتنه ۲ بار برش زده می‌شود.
- در خط لب دامن از «نقطه‌ی ۳۰» به اندازه‌ی «۱-۲ سانتی‌متر» بالا رفته «نقطه‌ی ۶۱» به دست می‌آید. از این نقطه خط لب دامن را مجدداً رسم کنید (شکل ۶-۷).

۱- با توجه به این که هر چه اوزان دامن لباس بیشتر شود اریب خط پهلو لباس بیشتر می‌شود به همان اندازه از خط لب دامن بیش‌تر بالا می‌رویم تا افتادگی در پهلو لباس دیده نشود.

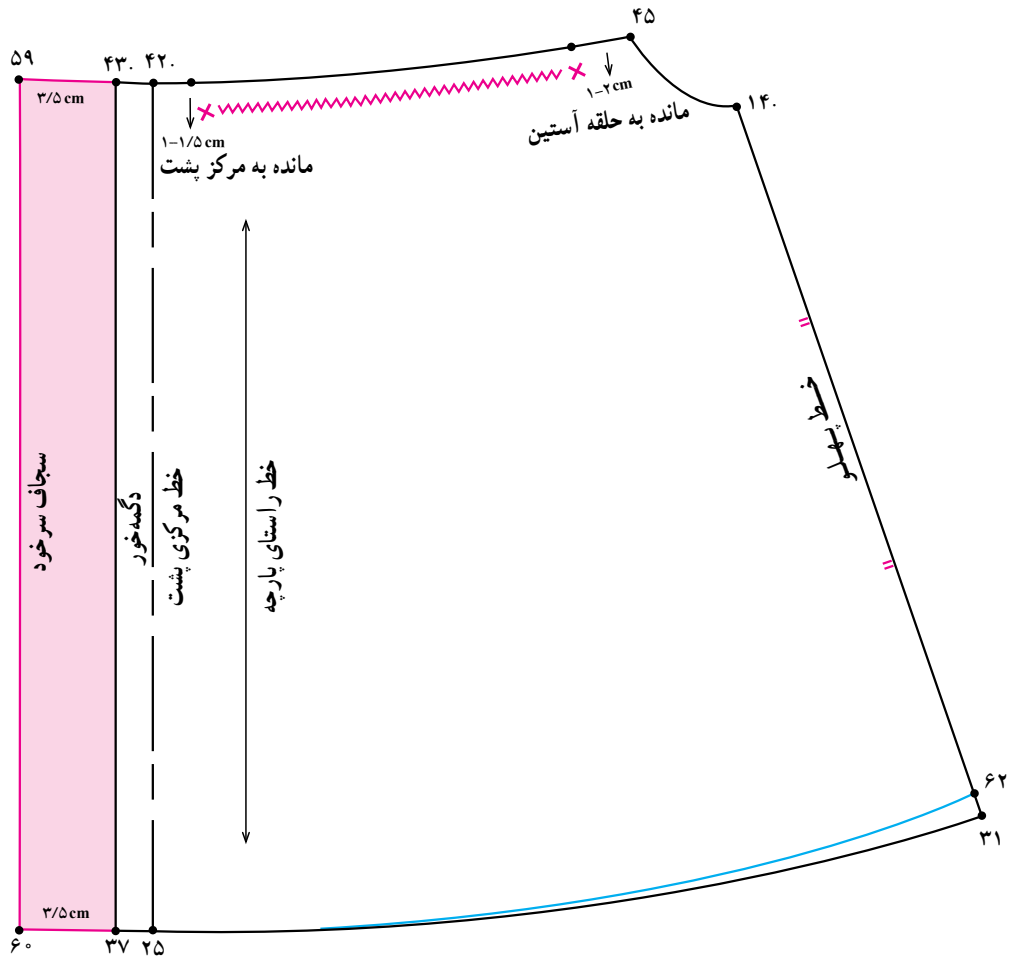
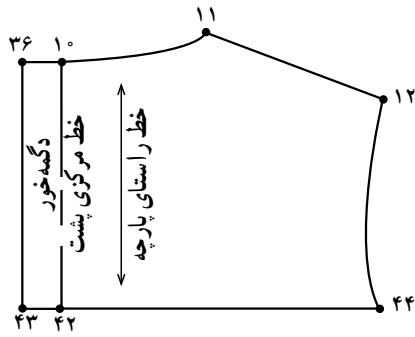

شکل ۶-۷۱

● در خط لب دامن از «نقطه‌ی ۳۱» به «اندازه‌ی ۱-۲ سانتی‌متر» بالا رفته «نقطه‌ی ۶۲» به دست می‌آید. از این نقطه خط لب دامن را مجدداً رسم نمایید (شکل ۶-۷۱).

- از «نقطه‌ی ۴۲» به اندازه‌ی «۱-۱/۵ سانتی‌متر» و از «نقطه‌ی ۴۵» به اندازه‌ی «۲ سانتی‌متر» فاصله گذاشته شود.
- سپس این فاصله چرخ‌کاری و چین کش شود.
- بالاتنه به صورت سجاف دابل تهیه شود.



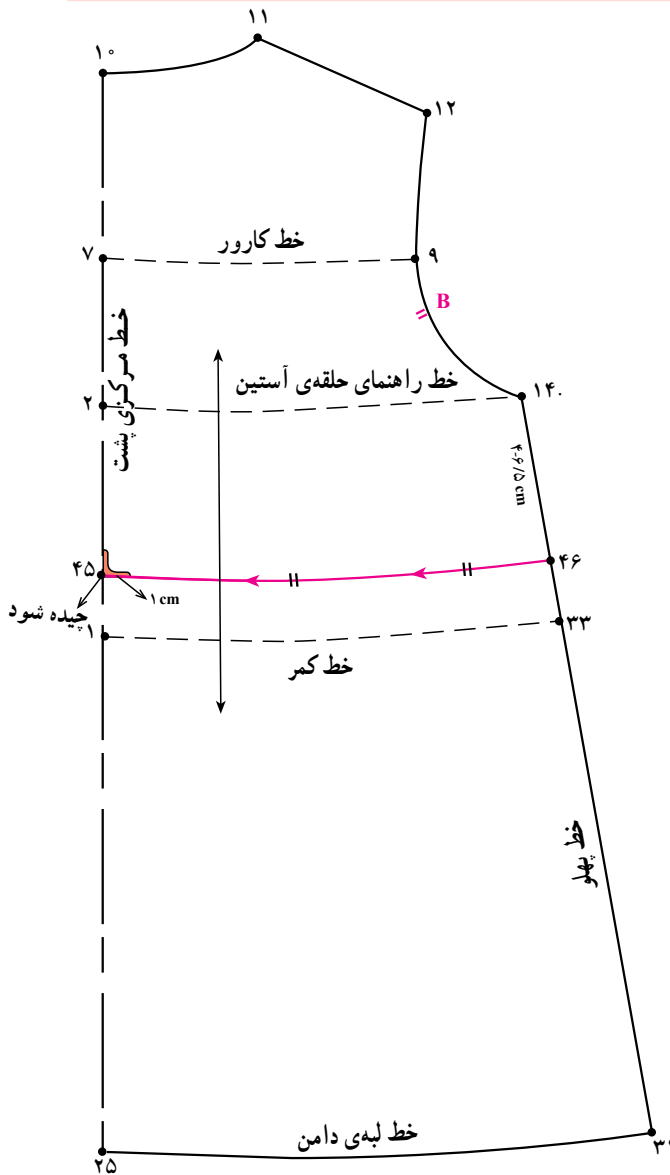

شکل ۶-۷۳

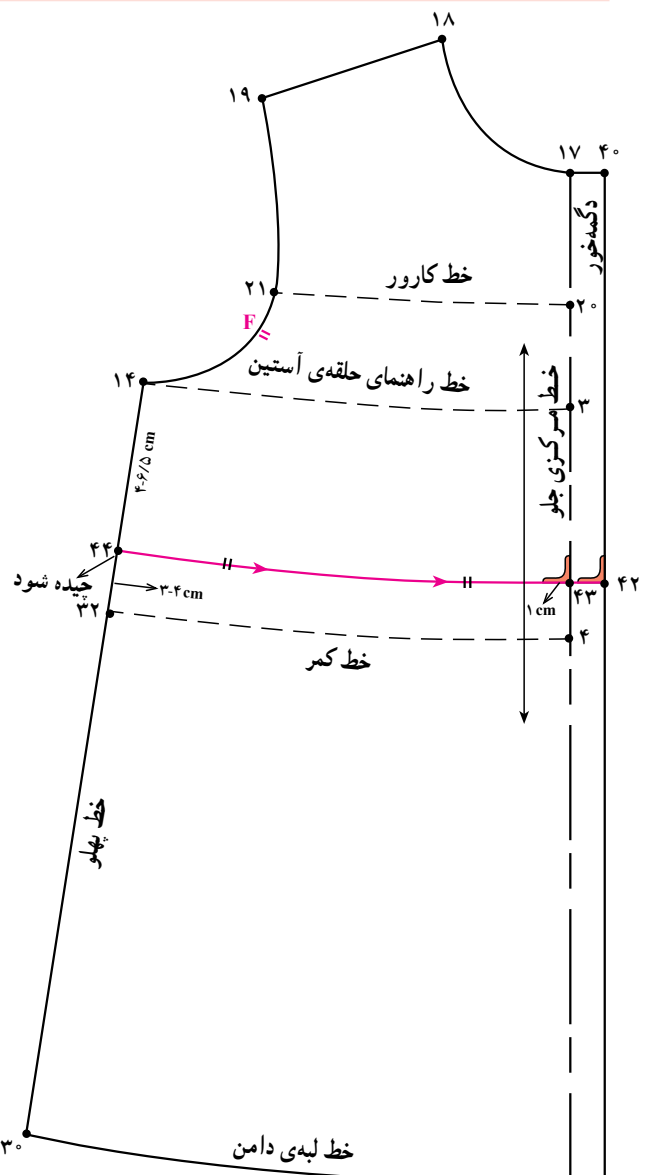

شکل ۶-۷۲

- در این مدل ۶/۵-۴ سانتی متر ۴۴. ۴۳. ۱۴. ۴۵
- از «نقطه‌ی ۴۳» به اندازه‌ی «۱ سانتی متر» به طرفین گونیا کرده سپس «نقاط ۴۳ و ۴۴» را به یکدیگر وصل کنید (شکل ۶-۷۲).
- الگو پشت را مانند جلو ترسیم کنید (شکل ۶-۷۳).
- در این مدل ۶/۵-۴ سانتی متر ۴۶. ۴۵. ۱۴. ۴۵
- خطوط راستای پارچه و علائم موازنه را بر روی الگوها رسم کنید.
- الگوی پشت و جلو پیراهن را از محل خط برش جدا کنید.

- جهت ترسیم این مدل لباس از اساس پیراهن راسته رولت کنید.
- از «نقطه‌ی ۳» خط به اندازه‌ی دلخواه در این مدل (۶/۵-۴ سانتی متر) به سمت پایین علامت زده «نقطه‌ی ۴۳» به دست می‌آید.
- در خط پهلو از «نقطه‌ی ۱۴» به اندازه‌ی دلخواه، در این مدل (۶/۵-۴ سانتی متر) به سمت پایین علامت زده «نقطه‌ی ۴۴» به دست می‌آید.

۱- خط برش بالاتنه لباس از خط کمر حدود ۳-۴ سانتی متر بالاتر و از خط کف حلقه‌ی آستین پایین تر ترسیم می‌شود.

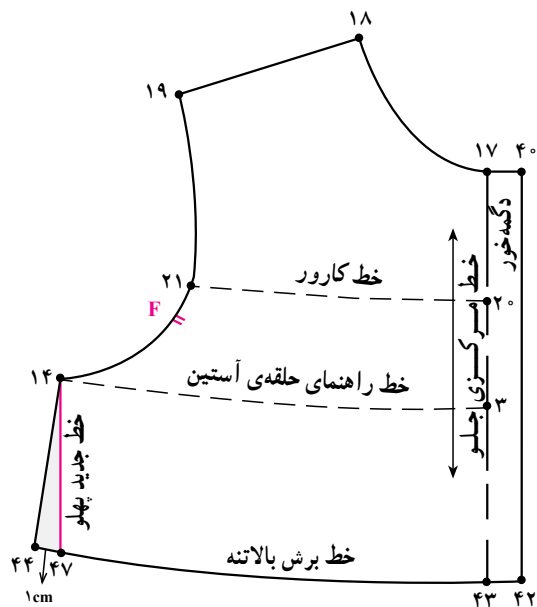

شکل ۶-۷۴

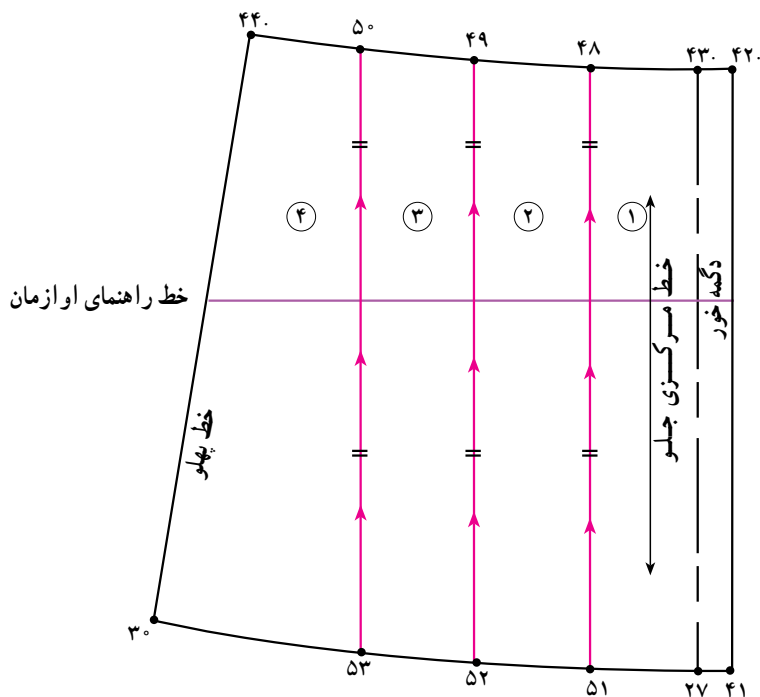

شکل ۶-۷۵

* جلوی بالاتنه

- مرکزی جلو رسم کرده تا بالبهی دامن برخورد کند، «نقاط ۵۱ و ۵۲ و ۵۳» به دست آید.
- خطوط اوزمان «۵۱. ۴۸»، «۵۲. ۴۹» و «۵۳. ۵۰» را رسم کنید.
- حدوداً از $\frac{1}{3}$ «فاصله ۴۱. ۴۲.» خط دگمه خور خط افقی راهنمای اوزمان را با گونیا رسم کنید (شکل ۶-۷۵).
- قطعات الگوی دامن را از راست به چپ به ترتیب شماره گذاری کرده و علایم موازنه بر روی آن گذاشته شود.

- از «نقطه ۴۴» روی خط برش بالاتنه به اندازه $(\frac{1}{5} - 1)$ سانتی متر علامت زده «نقطه ۴۷» به دست می آید.
- «نقاط ۴۷ و ۱۴» را به هم وصل کرده تا خط جدید پهلوی بالاتنه به دست آید (شکل ۶-۷۴).
- فاصله «۴۳. ۴۴.» خط برش را به چهار قسمت مساوی تقسیم کرده تا «نقاط ۴۸ و ۴۹ و ۵۰» به دست آید.
- از نقاط «۴۸، ۴۹ و ۵۰» خطوطی به موازات خط

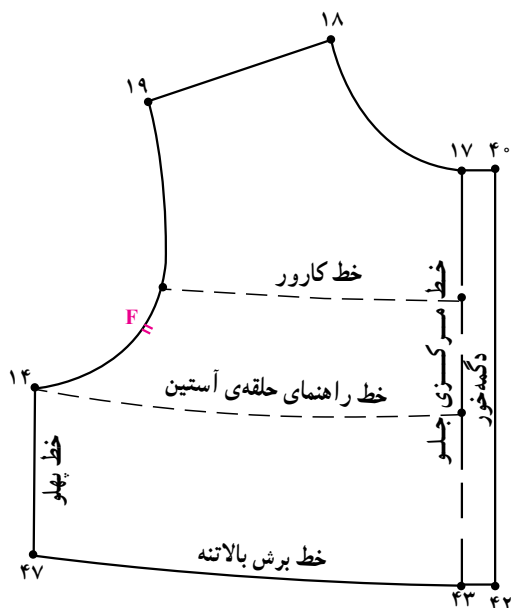

شکل ۶-۷۶

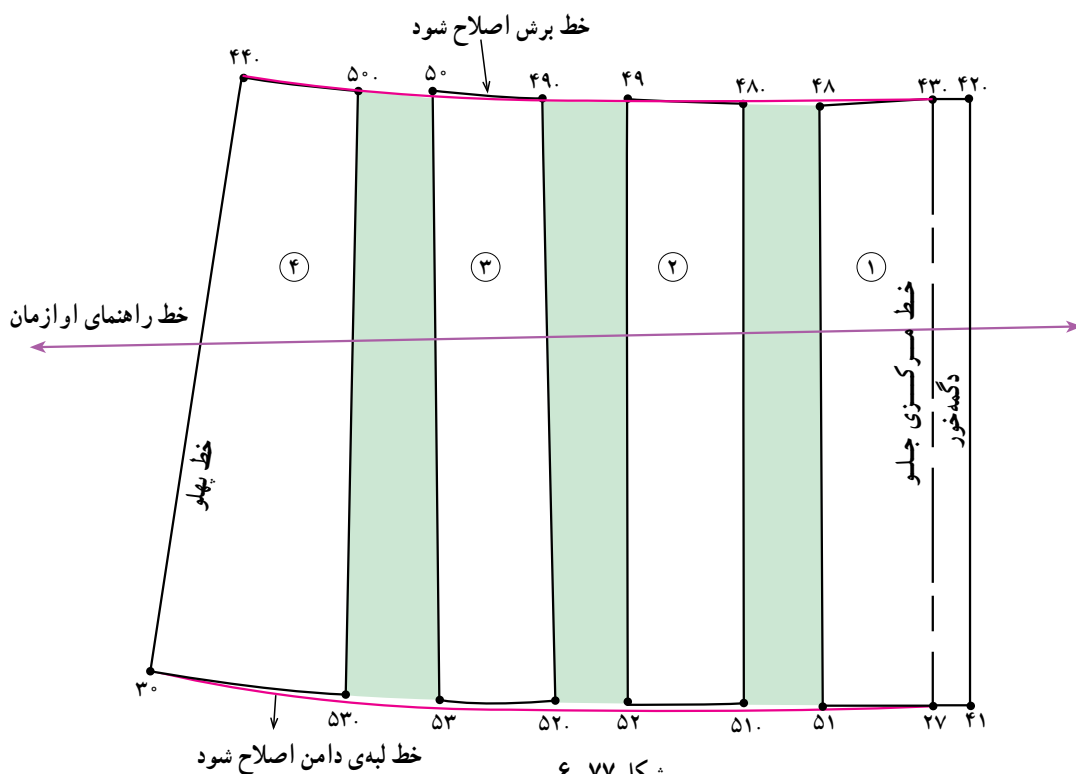

شکل ۶-۷۷

- شکل ۶-۷۶ الگوی تکه‌ی بالایی بیراهن بالاتنه بلند می‌باشد.
- قطعات دامن را از روی خطوط اوزمان جدا کنید.
- الگوی «شماره ۱» را بر روی کاغذ قرار دهید سپس از «نقاط ۵۱ و ۴۸» به اندازه‌ی «۳ سانتی‌متر» فاصله گذاشته خط اوزمان دامن را رسم کنید.
- با توجه به علامت موازنه و خط راهنمای اوزمان الگو قطعه‌ی «شماره ۲» را مماس با خط اوزمان قرار دهید.
- قطعات دیگر الگو را بدین روش اوزمان دهید.
- خط برش «۴۳. ۴۴.» و خط لبه‌ی دامن «۲۷. ۳۰.» را اصلاح کنید (شکل ۶-۷۷).

توجه کنید: گشادی دامن لباس اگر به شکل پیلی باشد، فواصل اوزمان‌ها را تا کرده سپس خط لب دامن و برش را اصلاح کنید.

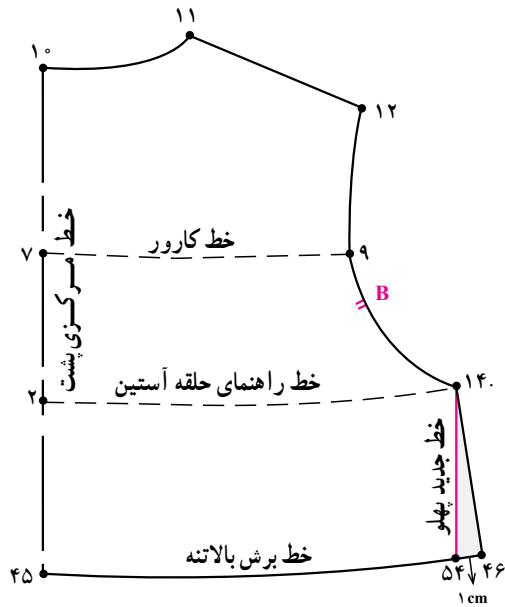

شکل ۶-۷۸

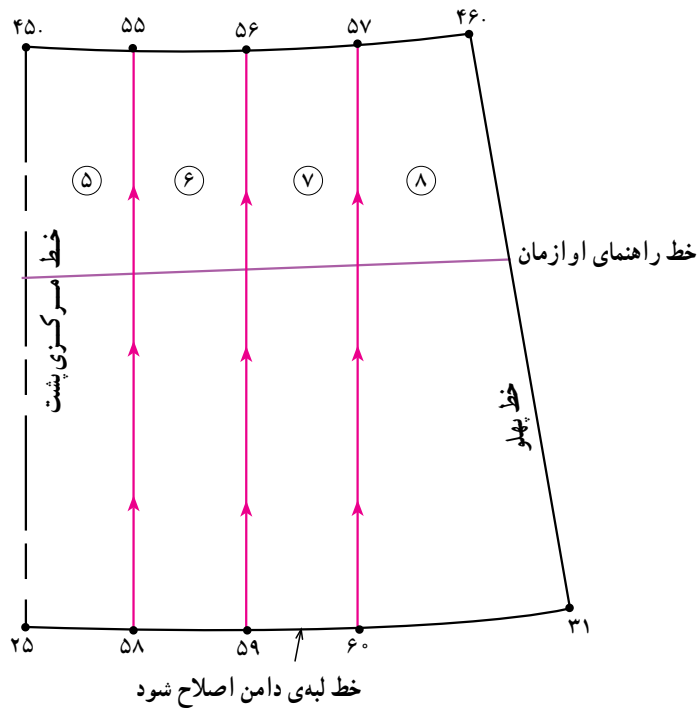

خط لبه‌ی دامن اصلاح شود
شکل ۶-۷۹

● قطعات اوزمان الگو از چپ به راست شماره گذاری

* پشت بالاتنه

۱ سانتی متر ۵۴. ۴۶. شود.

● خط راهنمای اوزمان و علایم موازنه خطوط رسم

(شکل ۶-۷۸) خط جدید پهلوی پشت ۵۴. ۱۴. شود.

شود.

● قطعات الگو را از روی خطوط اوزمان جدا کنید

$\frac{1}{4}$ فاصله (۴۶. ۴۵.). نقاط ۵۷ و ۵۶ و ۵۵.

(شکل ۶-۷۹).

۶۰. ۵۷. موازی ۵۹. ۵۶. موازی ۵۸. ۵۵.

خطوط اوزمان موازی با خط مرکزی پشت

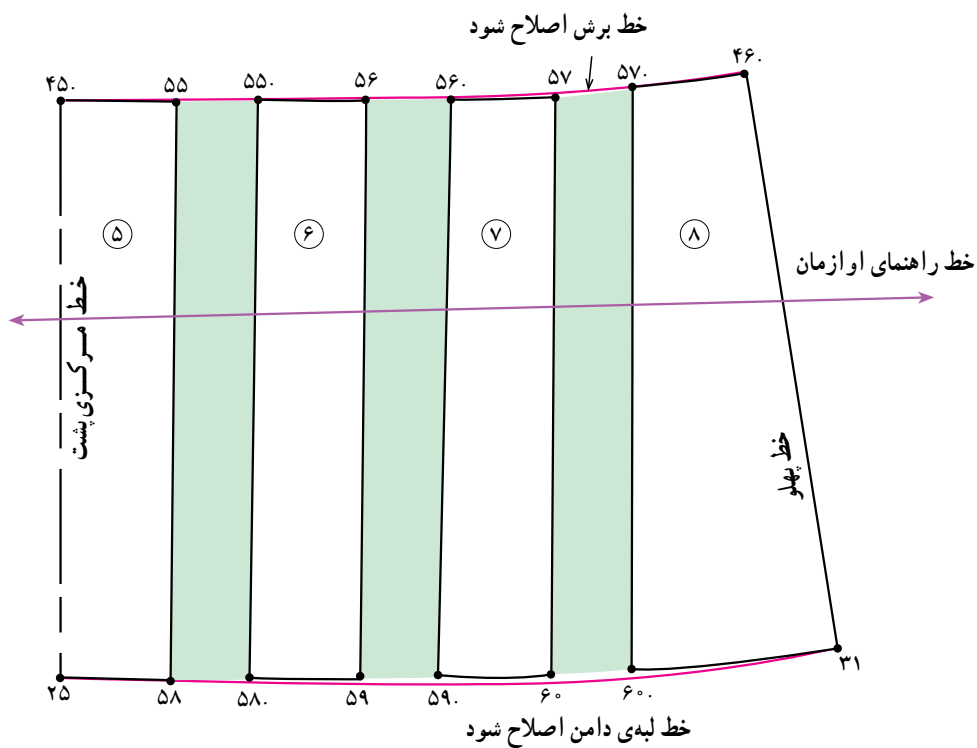
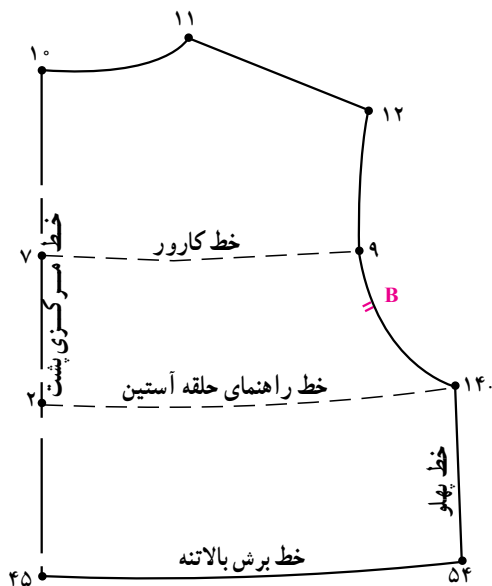

شکل ۸-۶

- اوزمان‌های پشت دامن مانند الگوی جلو داده می‌شود.
 - خط برش «۴۵.. ۴۶» و خط لبه‌ی دامن «۲۵.. ۳۱» اصلاح کنید (شکل ۸-۶).
- ۳ سانتی‌متر ۵۷.. ۵۷. ۵۶.. ۵۶. ۵۵.. ۵۵.

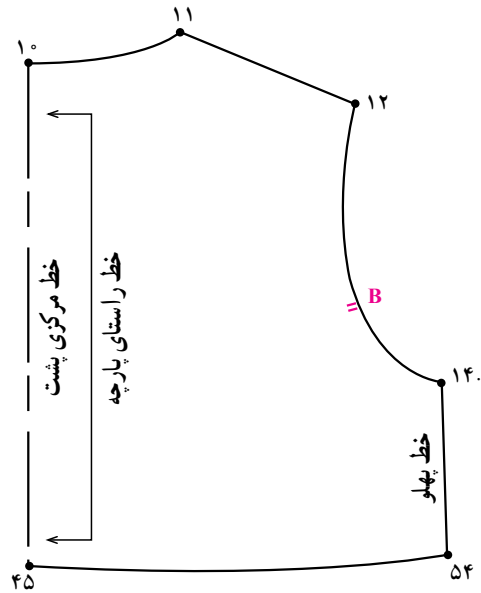

شکل ۸۱-۶

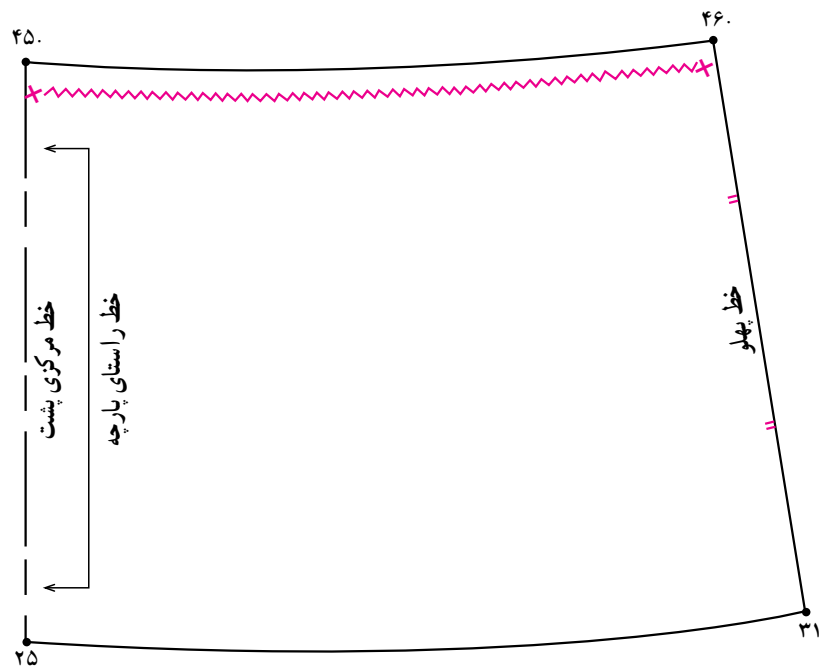

شکل ۸۲-۶

● قبل از قرار دادن قطعات الگو بر روی پارچه کلیه علائم الگو بر روی آن مشخص شود (شکل های ۶-۸۱ و ۶-۸۲).

● پشت الگوی پیراهن کامل شده و جهت قرار دادن بر روی پارچه آماده می باشد.

● روی خط برش دامن «۴۵.. ۴۶» علامت چین کش

ترسیم شود.

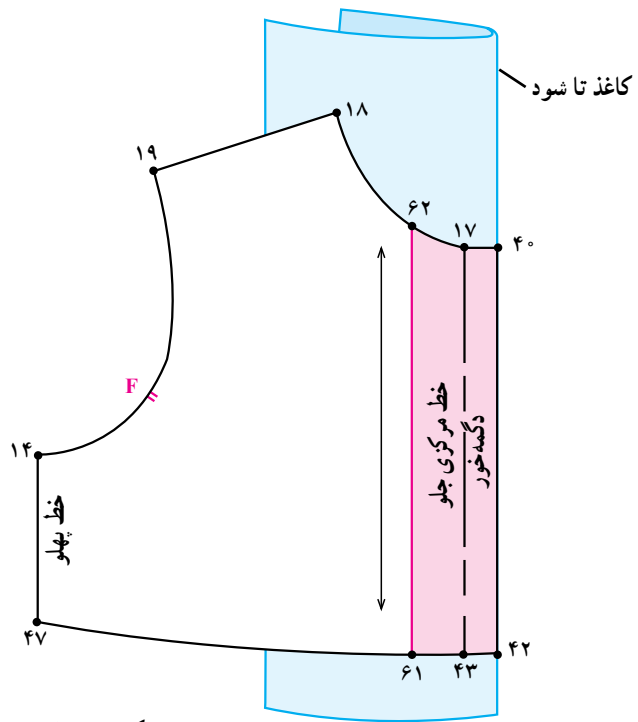

شکل ۸۳-۶

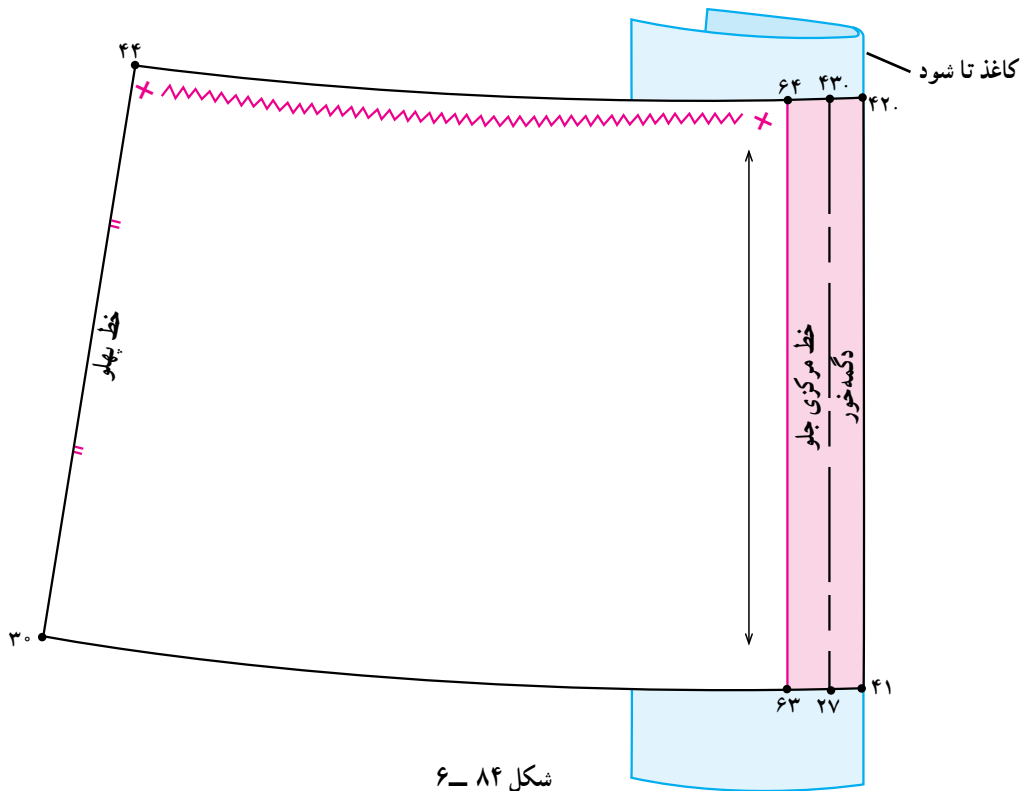

شکل ۸۴-۶

- با توجه به باز بودن جلوی پیراهن خط سجاف دگمه خور «۶۳ و ۶۴» رسم شود.
- در این مدل لباس از نوع سجاف سرخود استفاده می شود (شکل های ۸۳-۶ و ۸۴-۶).
- خطوط دگمه خور بالاتنه و دامن «۴۰. ۴۲» و «۴۱. ۴۲» تا شده خط سجاف بالاتنه «۶۱. ۶۲» و خط را رسم کنید.

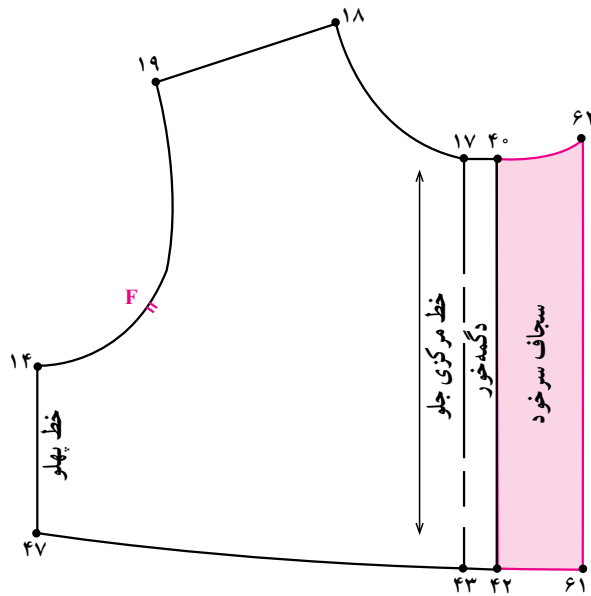

شکل ۸۵-۶

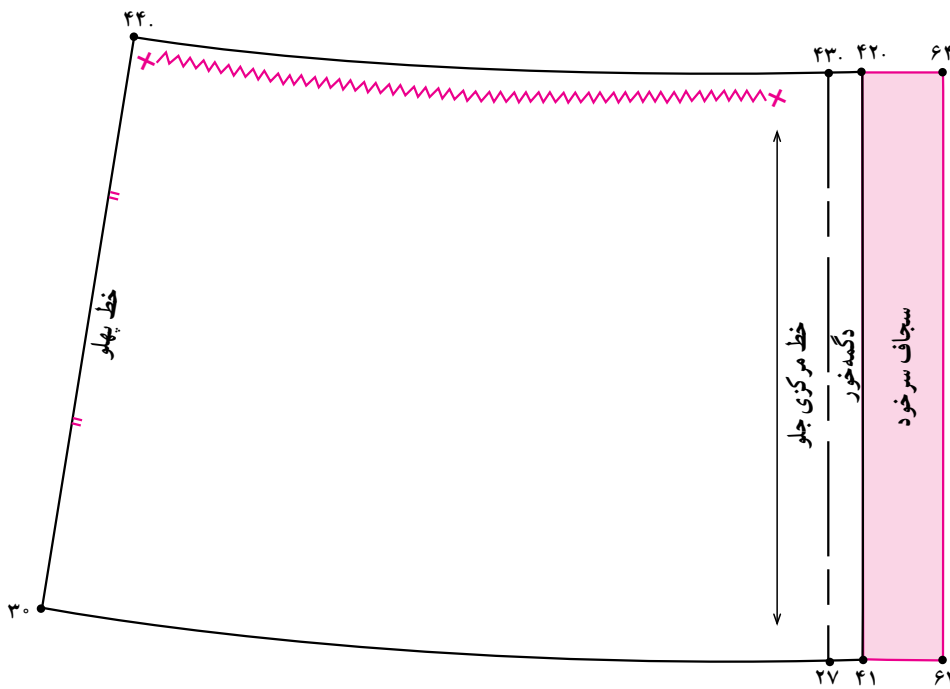

شکل ۸۶-۶

- خطوط سجاف بالاتنه و دامن را رولت کنید.
- الگوهای بالاتنه و دامن جهت قرار دادن بر روی پارچه آماده می‌باشد (شکل‌های ۸۵-۶ و ۸۶-۶).
- خطوط راستای پارچه و علایم خط چین و موازنه‌ها را مشخص کنید.
- سجاف سرخود بالاتنه ۴۰. ۶۲. ۶۱. ۴۲.
- سجاف سرخود دامن ۴۲. ۶۴. ۶۳. ۴۱.

خودآزمایی نظری

با توجه به شکل الگوها به سوالات پاسخ دهید:

۱- مقدار ۴۰ نیست و در مدل‌های مختلف است.

۲- معمولاً مقدار ۴۱ برابر است با $\frac{1}{\square}$ اندازه \square . \square .

۳- مقدار ۴۱ در بالاتنه برابر است با \square . در آستین جلو

۴- هلال جدید حلقه جلوی بالاتنه هرگز از نقطه \square عبور نمی‌کند.

۵- هلال جدید حلقه پشت بالاتنه هرگز از نقطه \square عبور نمی‌کند.

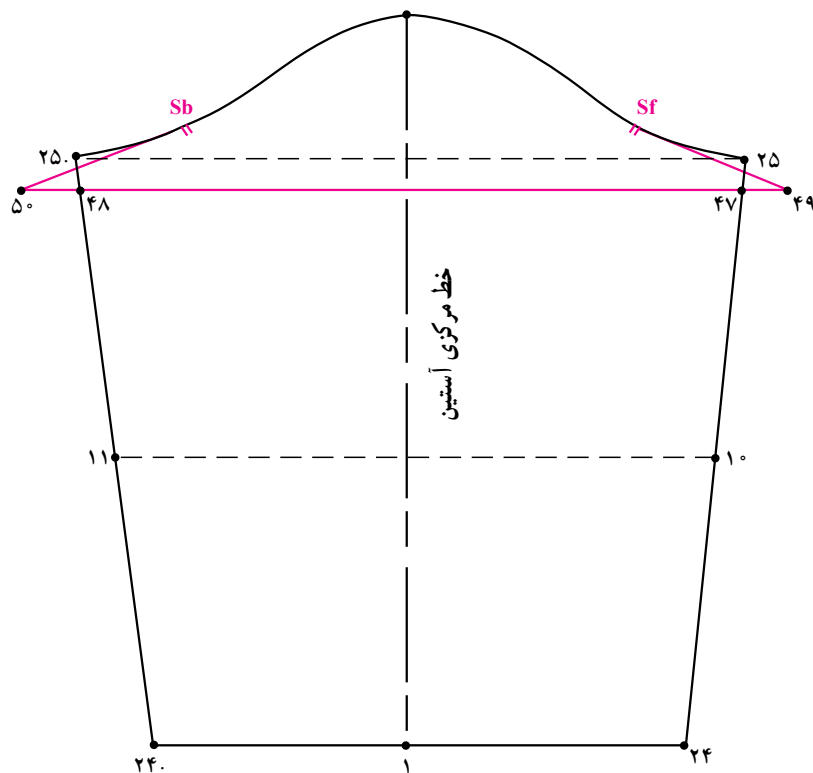
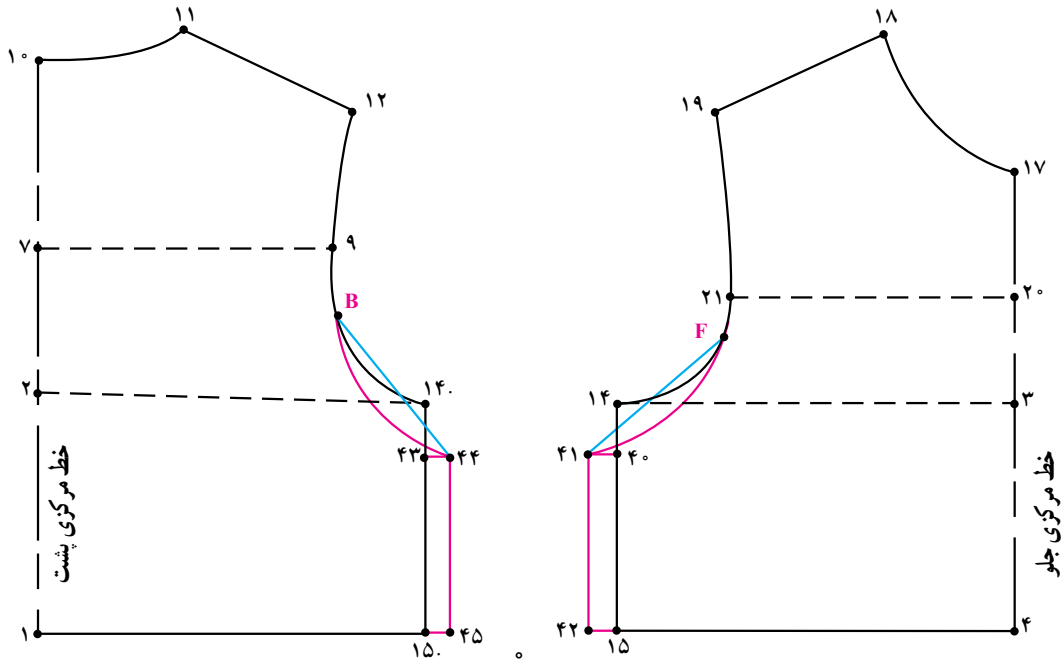

خودآزمایی نظری

- ۱- اندازه‌ی خط «۲. ۱» برابر است با . .
- ۲- اندازه‌ی خط «۱. ۰» برابر است با . .
- ۳- خطوط ۱۲، ۱۵ و ۱۴ چه نامیده می‌شوند؟
 - الف - خط سرشانه و خط پهلو
 - ب - خط پهلو و خط گردن
 - ج - کارور پشت و پهلو
 - د - خط مرکزی پشت و کارور پشت
- ۴- «نقطه‌ی ۱°» چه مقدار باید گونیا شود.
 - الف - ۵° cm
 - ب - ۱ cm
 - ج - ۷° cm
 - د - ۲ cm
- ۵- اندازه خط «۱۴. ۱۳» برابر است با خط . . سانتی متر

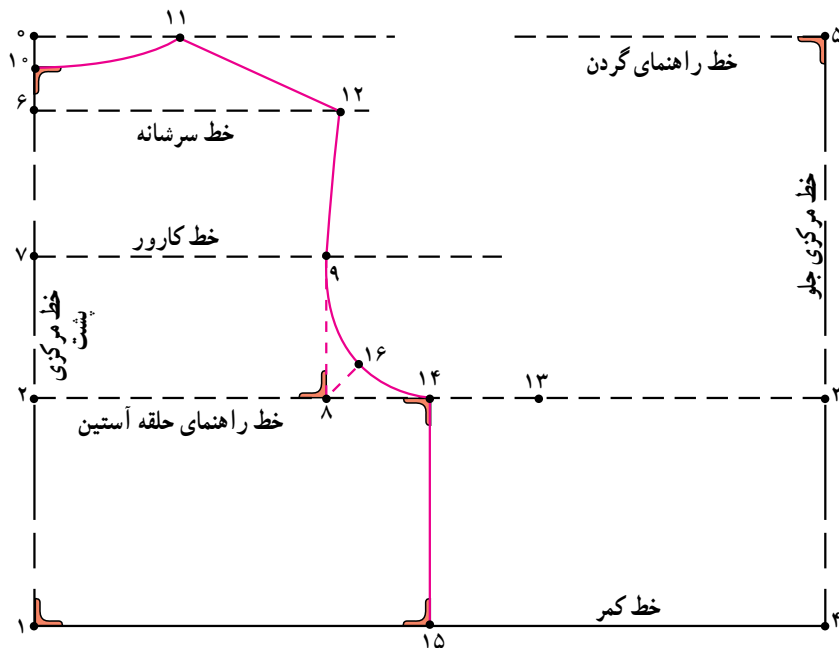

خودآزمایی عملی

- ۱- ادامه الگوی بالاتنه جلو در شکل بالا را ترسیم کنید.
- ۲- بالاتنه‌ای به سایز دلخواه رسم کنید و با استفاده از دور حلقه‌ی آن الگوی آستین را رسم کنید.

انواع یقه و پیش بند و کلاه

هدف‌های رفتاری: فراگیر در پایان این فصل باید بتواند:

- ۱- روش ترسیم یقه ب ب بدون پایه را توضیح دهد.
- ۲- الگوی یقه ب ب را رسم کند.
- ۳- روش ترسیم الگوی یقه ب ب پایه‌دار را توضیح دهد.
- ۴- یقه ب ب پایه‌دار را رسم کند.
- ۵- الگوهای یقه ب ب یه‌ن را رسم کند.
- ۶- الگوی یقه ملوانی را توضیح دهد.
- ۷- الگوی یقه ملوانی را رسم کند.
- ۸- یکی از انواع نمونه‌های یقه‌های ب ب و ملوانی را انتخاب کرده و بدوزد.
- ۹- انواع مدل‌های پیش‌بند را رسم کند.
- ۱۰- از انواع مدل پیش‌بند یکی را انتخاب کرده و بدوزد.
- ۱۱- الگوی پیراهن ساحلی (پیش‌بند باغبانی) را رسم کند.
- ۱۲- الگوی دو کلاه را رسم کند.
- ۱۳- یک نمونه کلاه بدوزد.





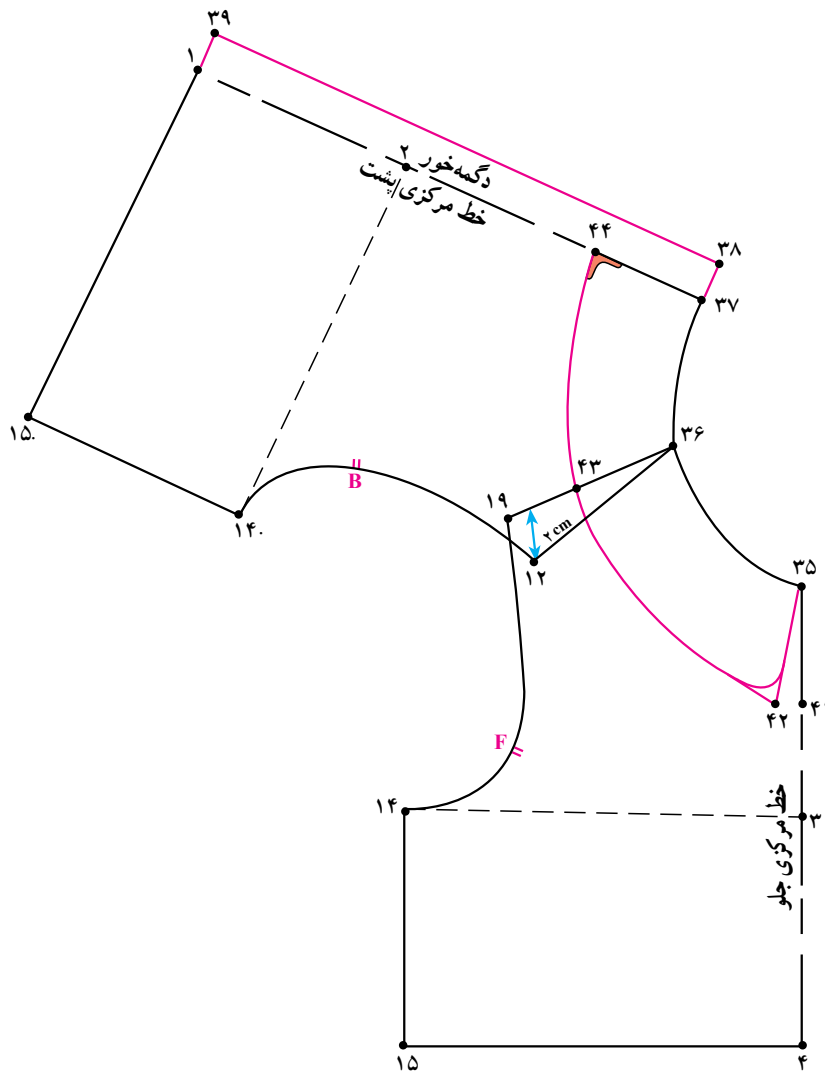

شکل ۷-۱

- خط گردن بالاتنه جلو و پشت را با توجه به مدل یقه گشاد کنید.
- سرشانه‌ی پشت بالاتنه را بر روی سرشانه‌ی جلو قرار داده به طوری که از «نقطه‌ی ۳۶» با هم مماس و از «نقطه‌ی ۱۹» به اندازه‌ی دلخواه در این مدل «۲ سانتی‌متر» بر روی بالاتنه جلو قرار گیرد.
- خطوط بالاتنه پشت را کپی کنید.
- از «نقطه‌ی ۳۵» به اندازه‌ی دلخواه در این مدل «۴/۵-۶/۵ سانتی‌متر» روی خط مرکزی جلو علامت‌زده «نقطه‌ی ۴۱» به دست می‌آید.
- از «نقطه‌ی ۴۱» به اندازه‌ی دلخواه، در این مدل «۱ سانتی‌متر» داخل شده «نقطه‌ی ۴۲» به دست می‌آید.
- از «نقطه‌ی ۳۶» به اندازه‌ی «۴/۵-۶/۵ سانتی‌متر» روی خط سرشانه جلو علامت‌زده «نقطه‌ی ۴۳» به دست می‌آید.
- از «نقطه‌ی ۳۷» به اندازه‌ی «۵-۷ سانتی‌متر» علامت‌زده تا «نقطه‌ی ۴۴» به دست آید.
- خط لبه‌ی یقه را از «نقطه‌ی ۴۴» به اندازه‌ی «۱ سانتی‌متر» گونیا کرده سپس «نقاط ۳۵ و ۴۲ و ۴۳ و ۴۴» را مانند تصویر الگو به هم وصل کنید (شکل ۷-۱).

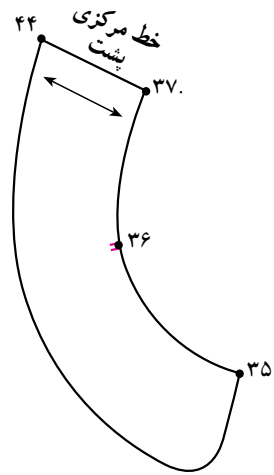

شکل ۲-۷

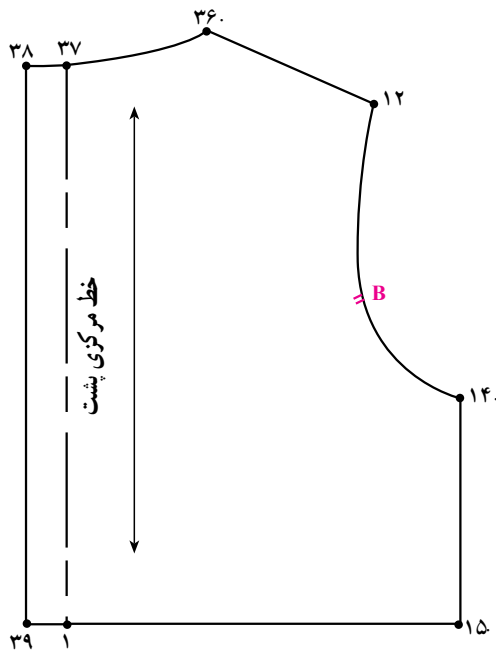

شکل ۳-۷

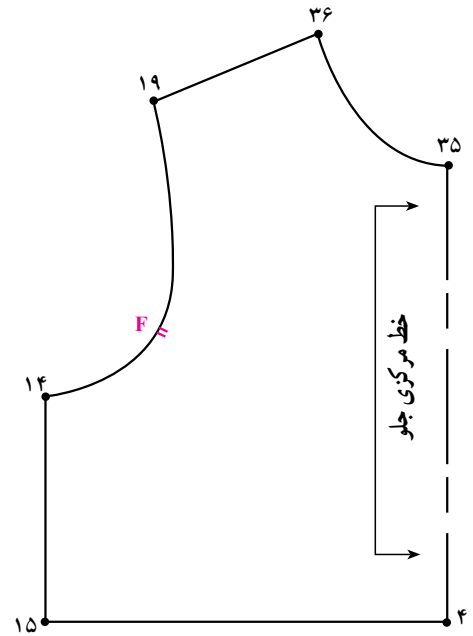

● الگوی جلو و پشت بالاتنه را از یکدیگر جدا کنید و علامت راستای پارچه را روی آنان مشخص کنید (شکل ۳-۷).

● شکل لبه خارجی یقه را در «نقطه‌ی ۴۲» طراحی کنید.

● الگوی یقه را از نقاط

«۴۴. ۴۳. ۴۲. ۳۵. ۳۶. ۳۷» رولت کنید.

● روی الگوی یقه‌ی ب ب «علامت موازنه» سرشانه و

خط راستای پارچه را مشخص کنید (شکل ۲-۷).

توجه کنید: سجاف این نوع یقه با نوار اریبی که به وسیله‌ی اتو فرم هلال (حلقه گردن) داده شده دوخته

می‌شود.

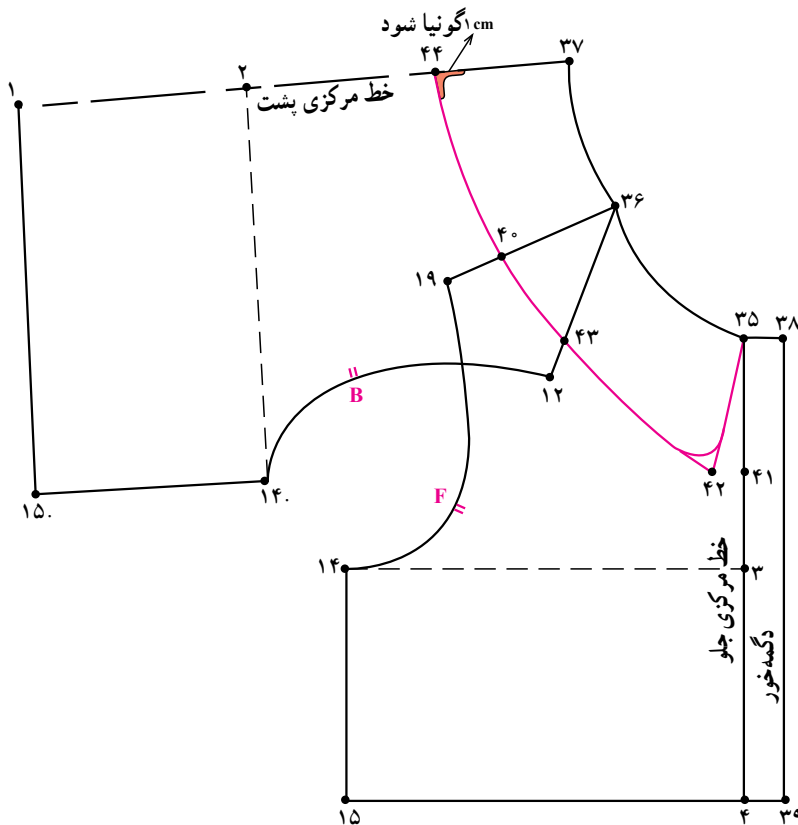

شکل ۷-۵

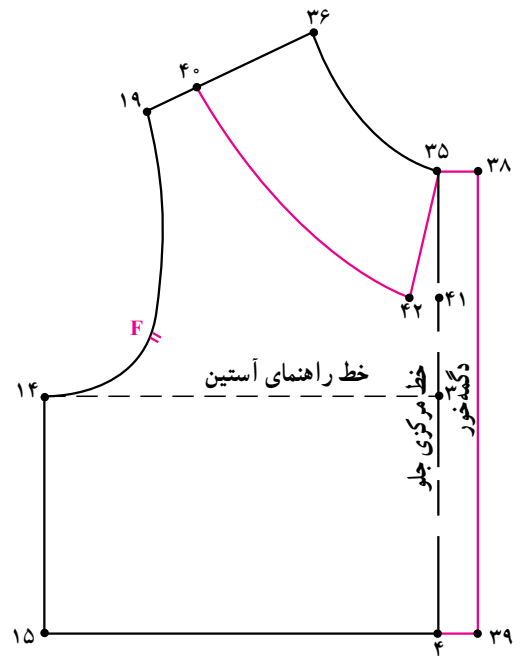

شکل ۷-۴

- «نقاط ۳۵، ۴۲، ۴۰» را مطابق شکل به هم وصل کنید (شکل ۷-۴).
- از «نقطه ی ۴» سرشانه جلو به اندازه ی «۴ سانتی متر» روی خط لبه ی یقه علامت زده تا «نقطه ی ۴۳» به دست آید.
- خط «۴۳ - ۳۶» را با خط کش رسم کنید.
- سرشانه الگوی پشت بالاتنه را از «نقطه ی ۳۶» مماس با «خط ۴۳ - ۳۶» قرار دهید.
- از «نقطه ی ۳۷» به اندازه ی «۷-۵ سانتی متر» روی خط مرکزی پشت علامت زده تا «نقطه ی ۴۴» به دست آید.
- خط یقه از «نقطه ی ۴۴» به اندازه ی «۱ سانتی متر» گونیا شده تا «نقطه ی ۴۰» امتداد دهید (شکل ۷-۵).

- خط گردن بالاتنه جلو و پشت را با توجه به مدل یقه مورد نظر گشاد کنید.
- در جلوی بالاتنه از «نقطه ی ۳۵» به اندازه ی دلخواه، در این مدل «۷-۵ سانتی متر» روی خط مرکزی جلو علامت زده نقطه ی ۴۱ به دست می آید.
- در این مدل ۷-۵ سانتی متر ۴۱ - ۳۵ از «نقطه ی ۴۱» به اندازه ی دلخواه، در این مدل «۱ سانتی متر» داخل شده «نقطه ی ۴۲» به دست می آید.
- در این مدل، ۱ سانتی متر ۴۲ - ۴۱ از «نقطه ی ۳۶» به اندازه ی دلخواه در این مدل «۷-۵ سانتی متر» روی خط سرشانه علامت زده «نقطه ی ۴۰» به دست می آید.
- در این مدل، ۷-۵ سانتی متر ۴۰ - ۳۶

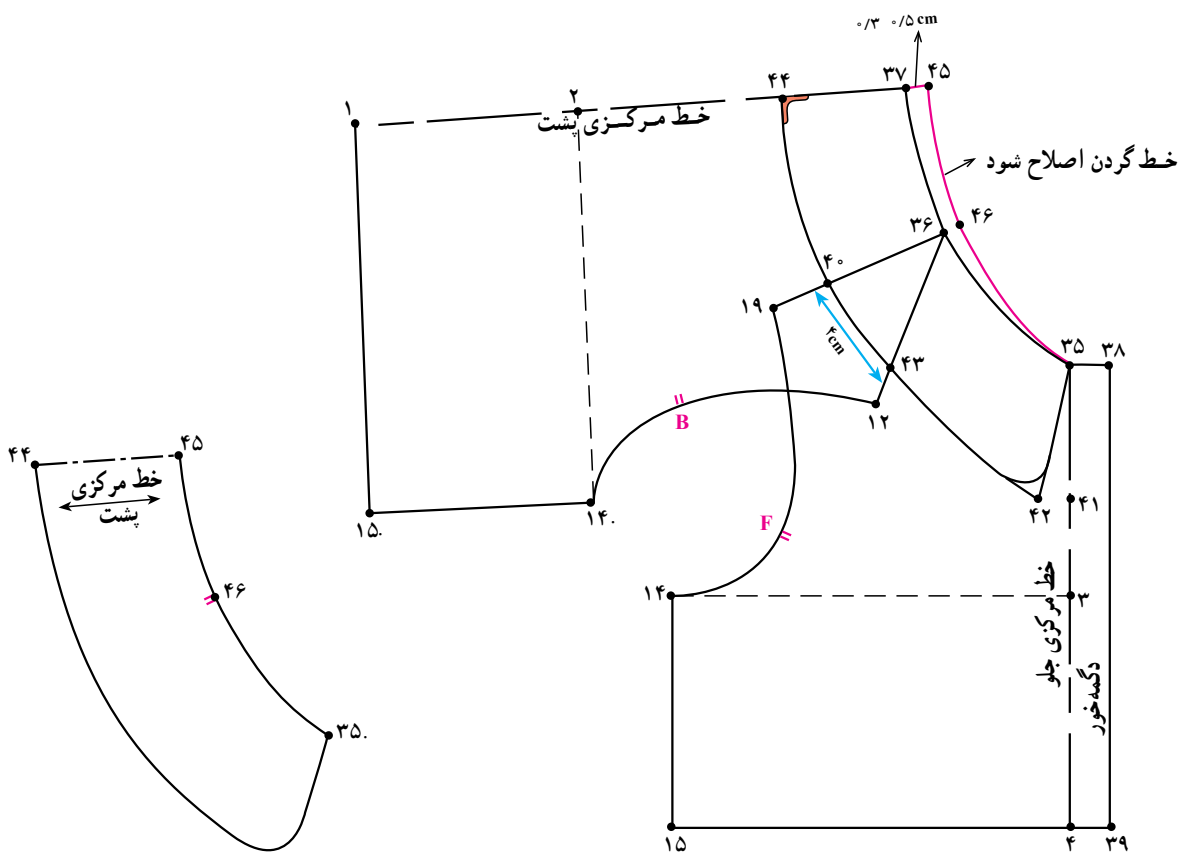

شکل ۷-۷

شکل ۷-۶

- الگوی یقه را از «خط گردن ۳۵، ۴۶، ۴۵» همراه با خطوط لبه یقه رولت کنید.
- علامت راستای پارچه و نقطه‌ی موازنه سرشانه بر الگوی یقه رسم کنید (شکل ۷-۷).

- از «نقطه‌ی ۳۷» به اندازه‌ی « $0.3-0.5$ سانتی‌متر» از خط مرکزی پشت به طرف بالا رفته «نقطه‌ی ۴۵» به دست می‌آید.
- از «نقطه‌ی ۳۶» به اندازه‌ی « 0.3 سانتی‌متر» به طرف بیرون سرشانه رفته «نقطه‌ی ۴۶» به دست می‌آید.
- نقاط «۳۵ و ۴۶ و ۴۵» را با حفظ فرم هلال یقه به یکدیگر وصل کنید (شکل ۷-۶).

۱- خط گردن الگوی بالاتنه لباس به شکل اولیه خود باقی می‌ماند. اضافات جهت پایه یقه در نظر گرفته شده است.

● فاصله‌ی «۳۵. ۳۶» یقه را با خط گردن بالاتنه «۳۵. ۳۶» کنترل کنید (شکل ۷-۸).

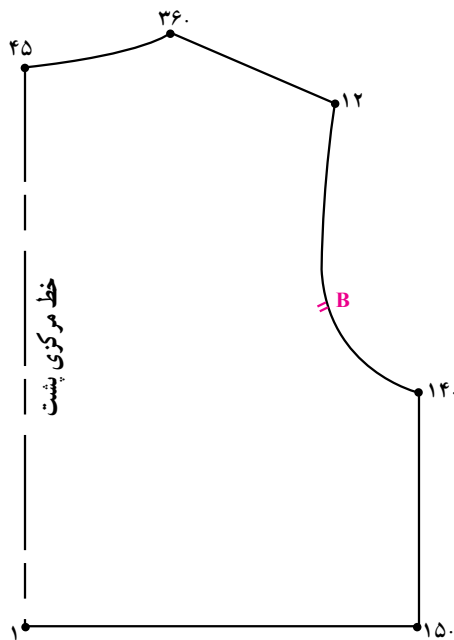
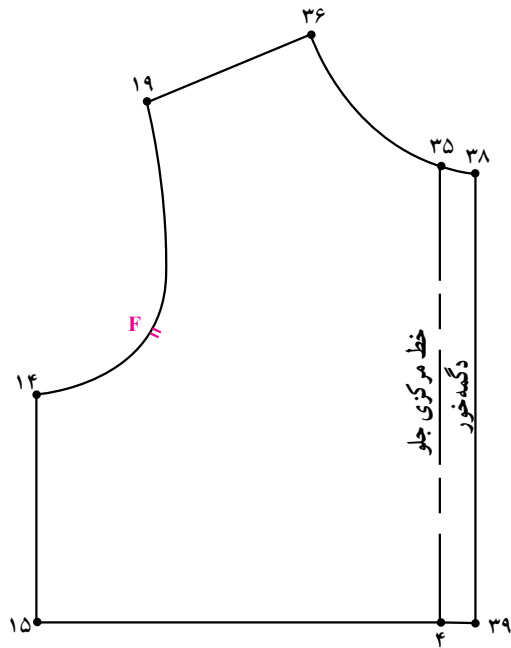

شکل ۷-۸



Small signature or text at the bottom right of the illustration.



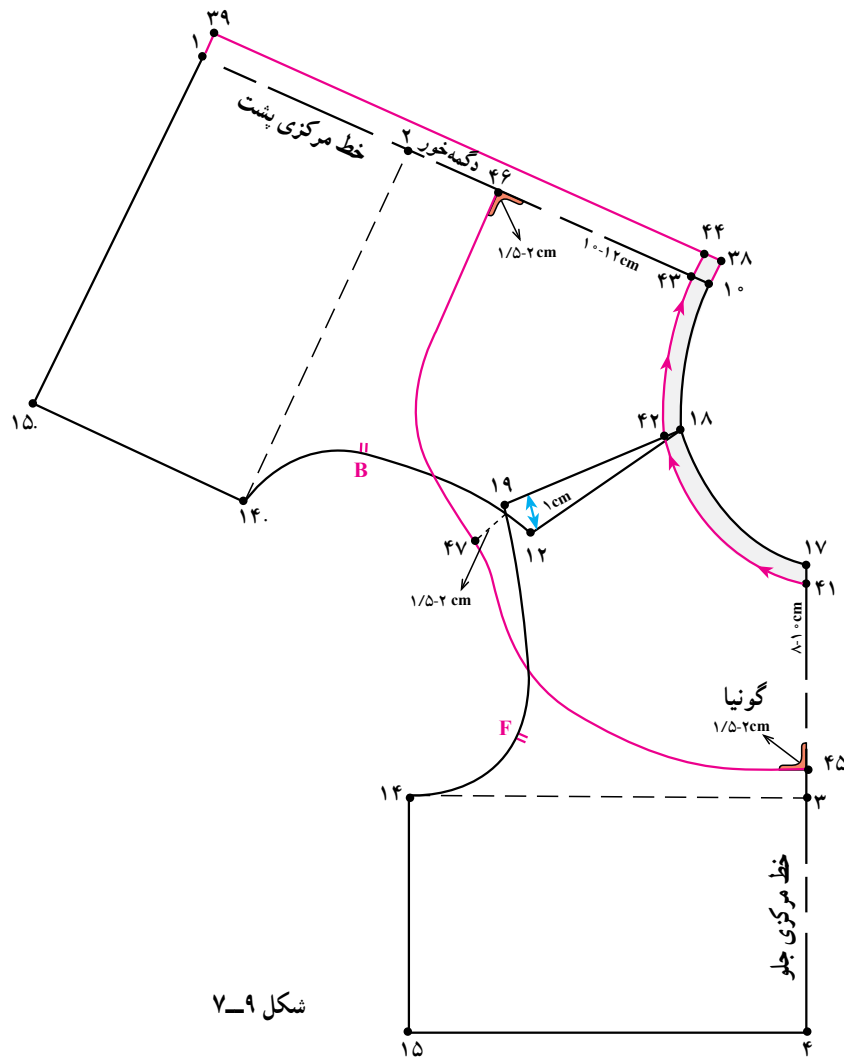

شکل ۹-۷

● سرشانه پشت بالاتنه را بر روی سرشانه بالاتنه جلو قرار داده تا از «نقطه ی ۱۸» با هم مماس و از «نقطه ی ۱۹» به اندازه ی دلخواه در این مدل «۱ سانتی متر» بر روی سرشانه جلو قرار گیرد.

● از «نقطه ی ۱۷ و ۱۸» به اندازه ی دلخواه در این مدل «۱ سانتی متر» داخل شده تا نقاط «۴۱ و ۴۲» به دست آید.

● از «نقطه ی ۳۸» به اندازه ی دلخواه (در این مدل «۵/۱ سانتی متر» پایین آمده «نقطه ی ۴۴» به دست می آید.

● با وصل نقاط «۴۱ و ۴۲ و ۴۴» خط جدید گردن بالاتنه و یقه لباس را رسم کنید.

● از «نقطه ی ۴۳» به اندازه ی دلخواه (در این مدل «۱۲-۱ سانتی متر» روی خط مرکزی پشت علامت زده «نقطه ی ۴۶» به دست می آید.

● از نقطه ی «۱۹ سرشانه» به اندازه ی دلخواه (در این مدل «۱/۵-۲ سانتی متر» خارج شده «نقطه ی ۴۷» به دست می آید.

● خط لبه یقه ی را از نقاط ۴۶ و ۴۵ به اندازه ی «۲-۱/۵ سانتی متر» با گونیا رسم کنید.

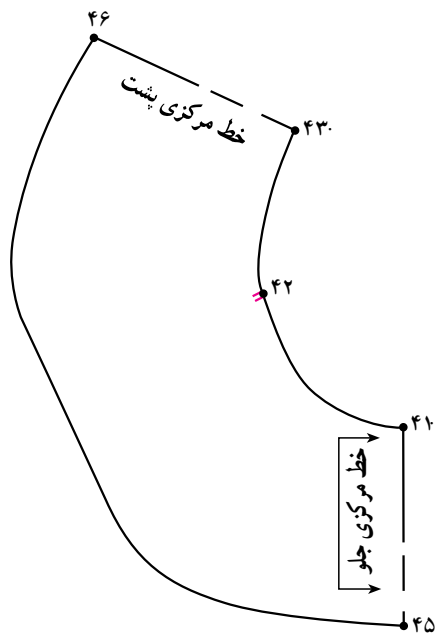

شکل ۷-۱۰

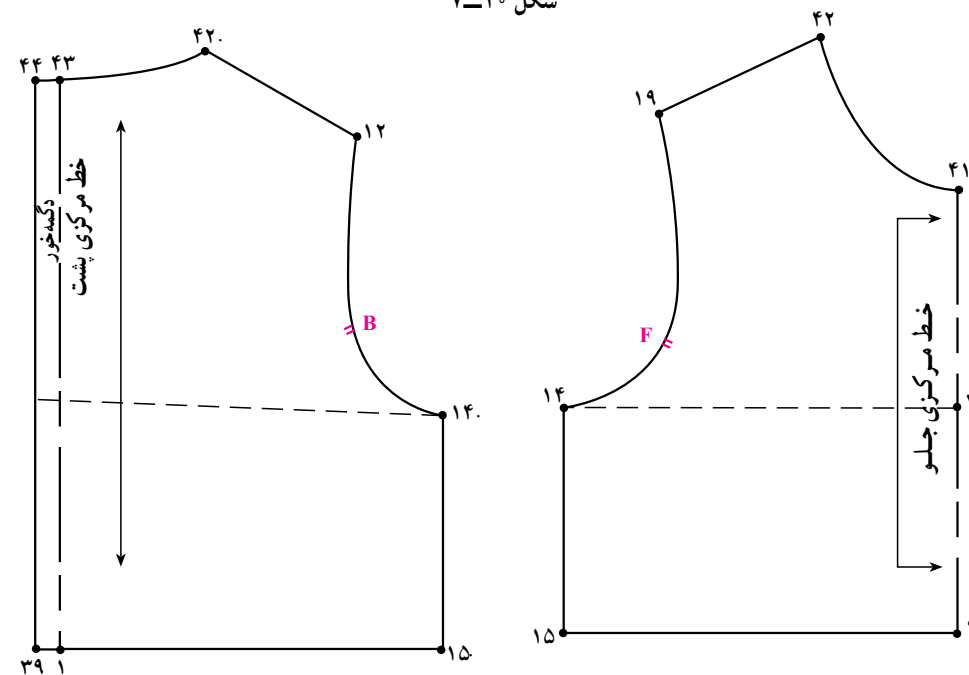

شکل ۷-۱۱

- الگوی یقه «۴۵. ۴۶. ۴۳. ۴۲. ۴۱» را الگوی یقه مشخص کنید (شکل ۷-۱۰).
- رولت کنید.
- علامت راستای پارچه و نقطه موازنه سرشانه را روی راستای پارچه و مدل‌سازی را انجام دهید (شکل ۷-۱۱).

۱- لباس‌هایی که در قسمت بالاتنه دارای برش می‌باشند. بهتر است محل خط برش در قسمت بالاتر از خط لب یقه قرار گیرد به طوری که یقه لباس روی برش

را ببوشاند.

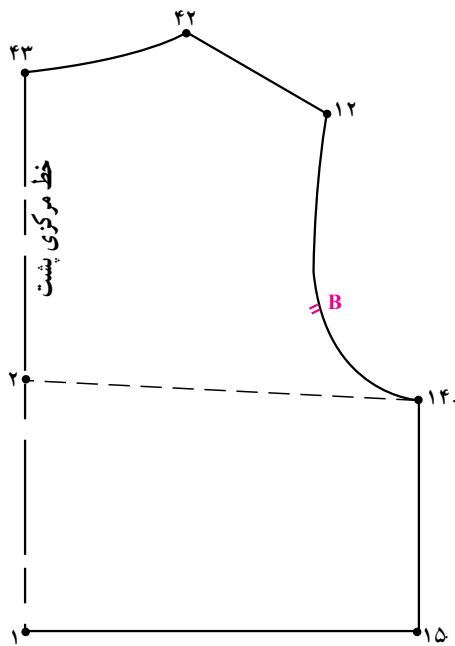

شکل ۷-۱۴

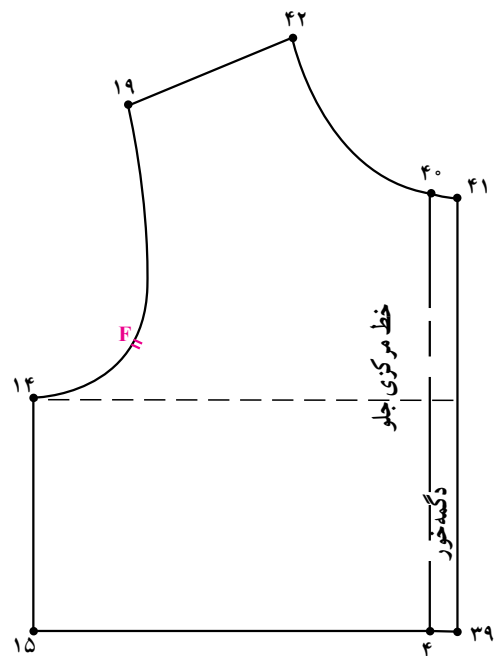

شکل ۷-۱۳

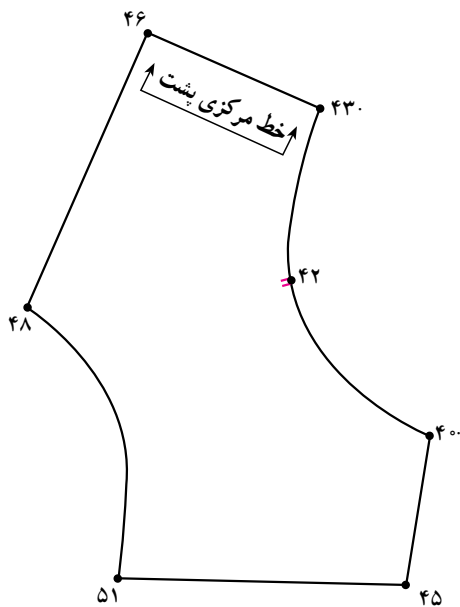

شکل ۷-۱۵

- الگوی جلو و پشت بالاتنه را از یکدیگر جدا کنید.
- روی الگوی جلو و پشت بالاتنه مدل سازی لباس را انجام دهید (شکل ۷-۱۳ و ۷-۱۴).
- الگوی یقه «۴۵. ۵۱. ۴۸. ۴۶. ۴۳. ۴۰» می باشد (شکل ۷-۱۵).

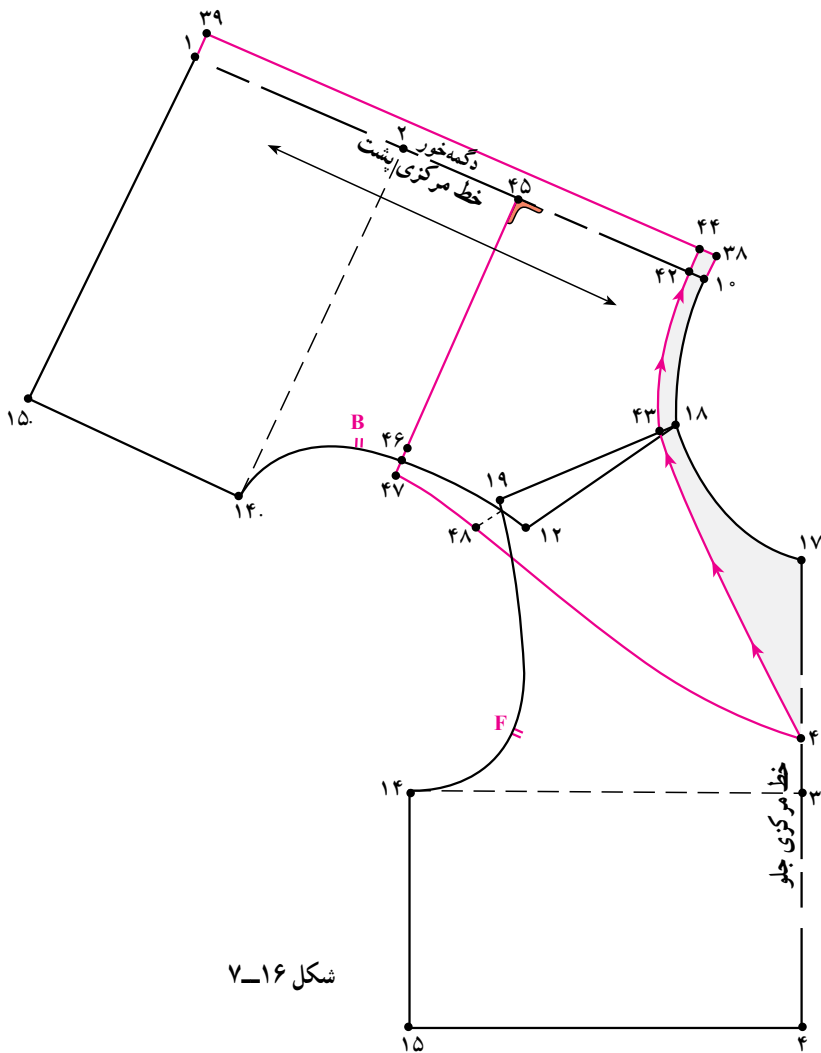

شکل ۱۶-۷

● سرشانه پشت بالاتنه «خط ۱۲، ۱۱» را به گونه‌ای بر «خط ۱۹-۱۸» سرشانه بالاتنه جلو قرار داده که در «نقطه‌ی ۱۸» با هم مماس و از «نقطه‌ی ۱۹» به اندازه‌ی دلخواه در این مدل «۱ سانتی‌متر» بر روی سرشانه جلو قرار گیرد.

سانتی‌متر ۱۲، ۱۹

● از «نقطه‌ی ۱۷» به اندازه‌ی دلخواه در این مدل «۷-۹ سانتی‌متر» پایین آمده «نقطه‌ی ۴۱» به دست می‌آید.

سانتی‌متر ۹، ۷، ۴۱، ۱۷

● از «نقاط ۳۸ و ۱۰ و ۱۸» به اندازه‌ی دلخواه در این مدل «۵/۰ سانتی‌متر» داخل شده بر روی الگو علامت زده تا «نقاط ۴۲-۴۳» به دست آید.

● نقاط «۴۴، ۴۲، ۴۳» با حفظ فرم هلال حلقه‌ی گردن و نقاط «۴۳، ۴۱» را به صورت هفت (۷) به یکدیگر وصل کنید.

● از «نقطه‌ی ۴۲» به اندازه‌ی دلخواه، در این مدل «۱۰-۸ سانتی‌متر» روی خط مرکزی پشت علامت زده «نقطه‌ی ۴۵» به دست می‌آید.

● از «نقطه‌ی ۱۹» سرشانه جلو به اندازه‌ی «۲-۱ سانتی‌متر» به سمت خارج الگو علامت زده «نقطه‌ی ۴۸» به دست می‌آید.

● از «نقطه‌ی ۴۵» تا خط حلقه‌ی بالاتنه خطی با گونیا رسم کرده تا «نقطه‌ی ۴۶» به دست آمده خط را به اندازه‌ی «۱-۵/۰ سانتی‌متر» به سمت خارج الگو امتداد داده تا «نقطه‌ی ۴۷» به دست آید.

● نقاط «۴۷ و ۴۸ و ۴۱» را مطابق شکل یقه به هم وصل کنید.

● خط راستای یقه را به موازات خط مرکزی پشت رسم کنید.

● الگوی یقه را با علامت موازنه سرشانه و خط راستای پارچه رولت کنید (شکل ۱۶-۷).

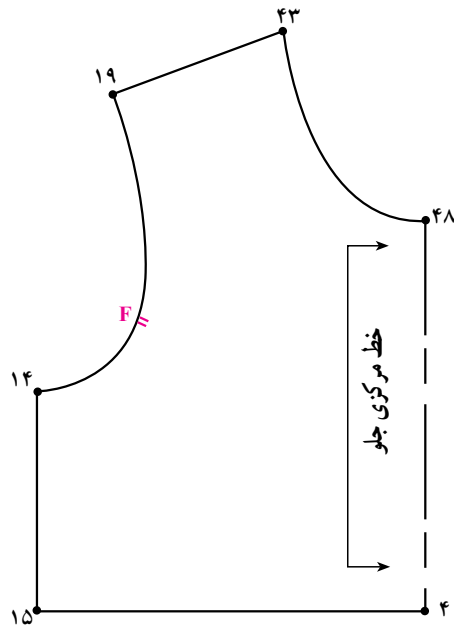

شکل ۱۸-۷

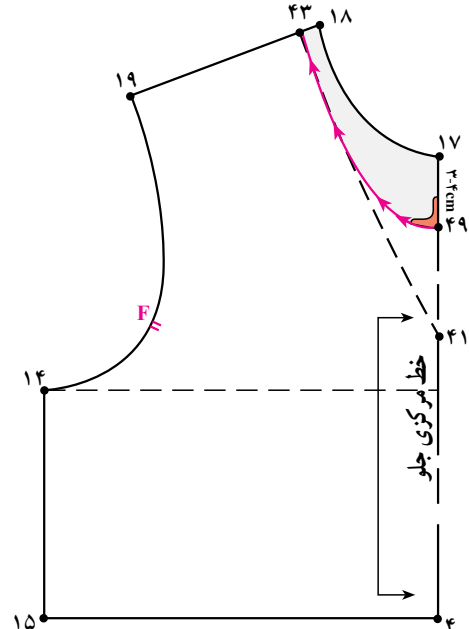

شکل ۱۷-۷

- خط گردن از «نقطه ی ۴۹» به اندازه ی «۱ سانتی متر» گونیا شده تا «نقطه ی ۴۳» امتداد دهید (شکل ۱۷-۷).
- خط «۴۳. ۴۸» خط جدید حلقه ی گردن جلو می باشد از این خط قیچی کنید (شکل ۱۸-۷).

- الگوی جلو و پشت بالاتنه را از یکدیگر جدا کنید.
- روی الگوی جلوی بالاتنه فرم هفت (۷) یقه ملوانی را با خط چین مشخص کنید.
- از «نقطه ی ۱۷» به اندازه ی دلخواه در این مدل «۳-۴ سانتی متر» روی خط مرکزی جلو علامت زده تا «نقطه ی ۴۹» به دست آید.

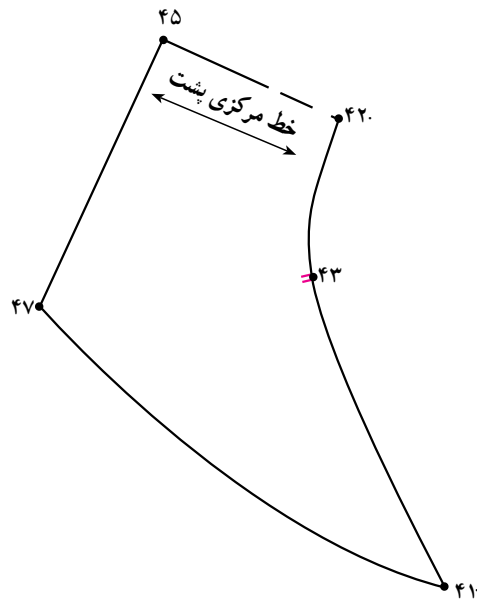

شکل ۷-۱۹

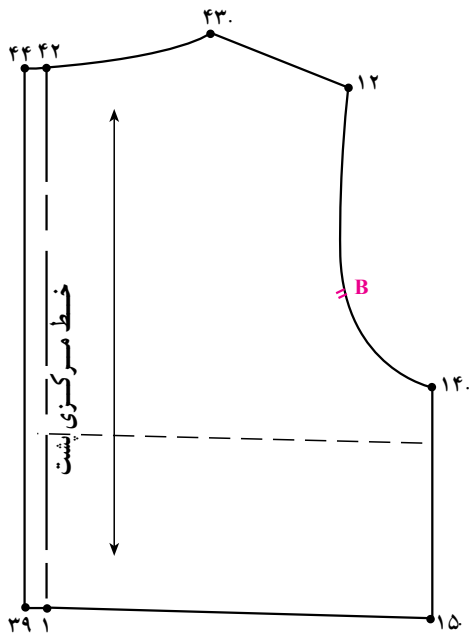

شکل ۷-۲۱

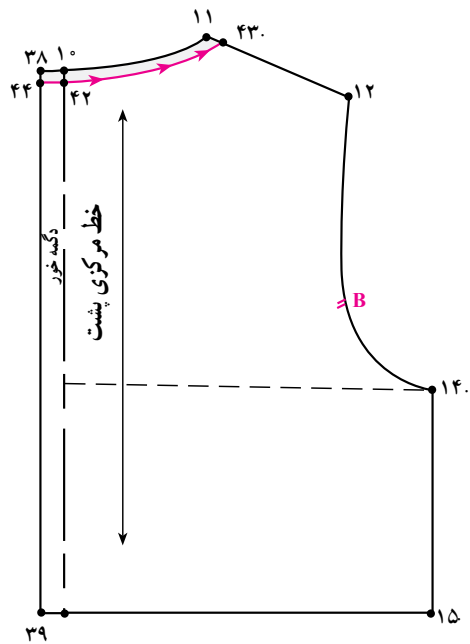

شکل ۷-۲۰

● الگوی یقه ملوانی «۴۳. ۴۱. ۴۷. ۴۵. ۴۲.» می باشد (شکل ۷-۱۹).

● خط «۴۴. ۴۲. ۴۳.» خط جدید حلقه‌ی گردن پشت می باشد، از این خط قیچی کنید (شکل ۷-۲۰ و ۷-۲۱).



طرح الف

- الگوی پشت و جلو بالاتنه را در قسمت سرشانه از حلقه‌ی گردن با یکدیگر مماس کنید.
- از نقاط «۱۷ و ۱۸ و ۱۰» به اندازه‌ی دلخواه (در این مدل) «۱/۵ سانتی‌متر» داخل شده تا به ترتیب نقاط «۴۰ و ۴۱ و ۴۲» به دست آید.
- نقاط «۴۰ و ۴۱ و ۴۲» را با خط منحنی به یکدیگر متصل کرده تا خط جدید حلقه‌ی گردن به دست آید.

خط جدید حلقه‌ی گردن

۴۰. ۴۱. ۴۲.

- از «نقطه‌ی ۴۰» خط مرکزی جلو به اندازه‌ی دلخواه (در این مدل) «۲۳-۲۷ سانتی‌متر» پایین آمده علامت زده تا «نقطه‌ی ۴۳» به دست آید.
- اندازه‌ی دلخواه (بلندی پیش‌بند) ۴۰. ۴۳.
- از «نقطه‌ی ۴۳» به اندازه‌ی دلخواه (در این مدل) «۱۰ سانتی‌متر»، با گونیا رسم کرده تا «نقطه‌ی ۴۴» به دست آید.
- در این مدل، ۱۰ سانتی‌متر ۴۳. ۴۴.
- از «نقطه‌ی ۴۴» خطی به موازات خط مرکزی جلو رسم کرده تا خط سرشانه را در «نقطه‌ی ۴۵» قطع نماید.
- از «نقطه‌ی ۴۲» روی خط مرکزی پشت به اندازه‌ی دلخواه (در این مدل) «۲/۵ سانتی‌متر» پایین آمده «نقطه‌ی ۴۶» به دست می‌آید.

- از $\frac{1}{4}$ «فاصله ۴۶. ۴۲» روی خط مرکزی پشت به اندازه‌ی دلخواه در این مدل «۲ سانتی‌متر» بیرون آمده «نقطه‌ی ۴۷» به دست می‌آید. فرم منحنی را رسم کنید.
- محل دگمه خور ۴۶. ۴۷. ۴۲.
- از «نقطه‌ی ۴۴» به اندازه‌ی دلخواه (بستگی به مدل

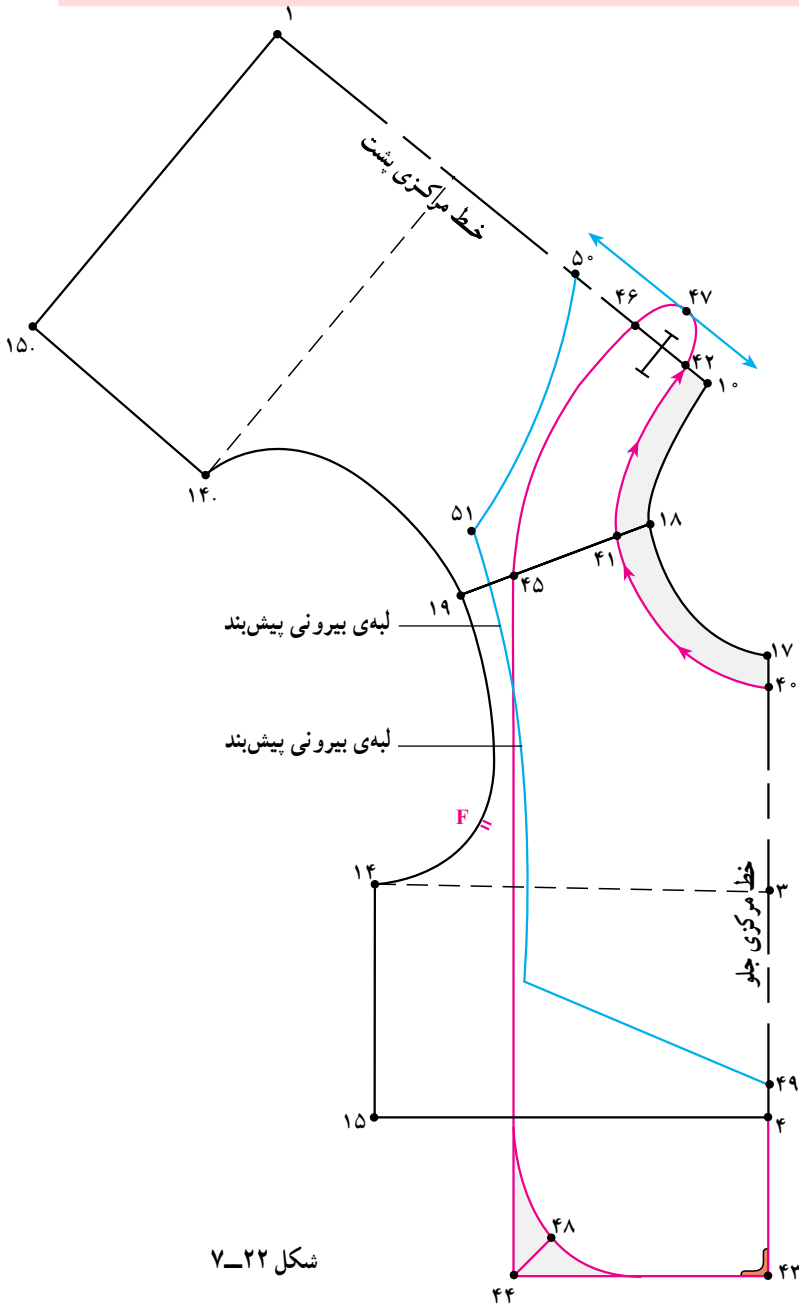

شکل ۲۲-۷

- دارد) داخل شده «نقطه‌ی ۴۸» به دست آمده فرم منحنی لبه‌ی بیرونی پیش‌بند را رسم کنید.
- لبه‌ی بیرونی پیش‌بند ۴۶. ۴۵. ۴۸. ۴۳.
- قسمت پشت گردن این پیش‌بند توسط دگمه مناسب و جادگمه بسته می‌شود (شکل‌های ۲۲-۷ و ۲۳-۷).

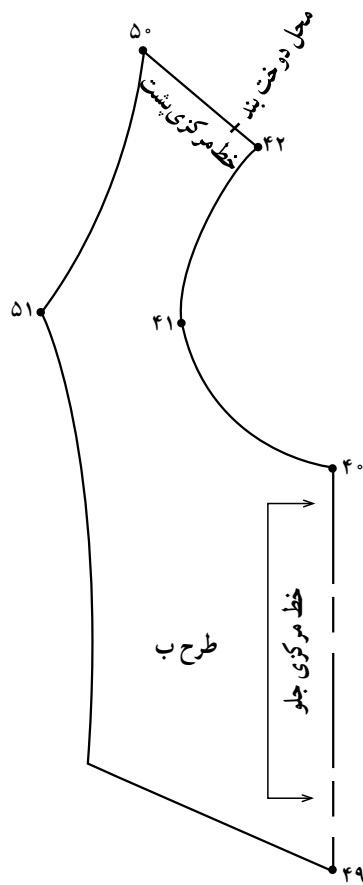

شکل ۷-۲۴

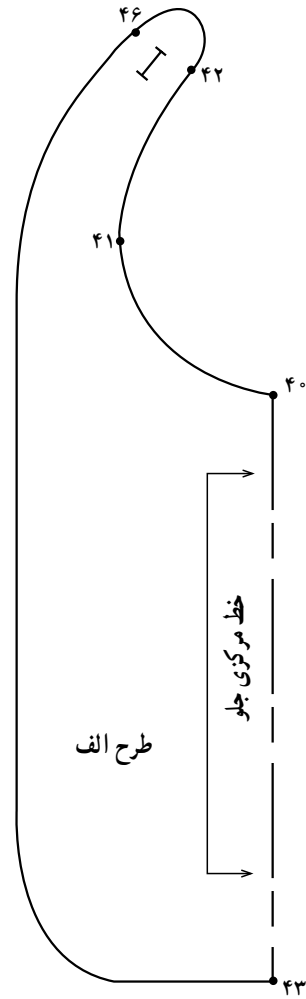

شکل ۷-۲۳

* طرح ب

بر اساس الگوی اولیه این نوع پیش‌بند می‌توانید انواع پیش‌بندهای متنوع و زیبا را رسم کنید.

در این مدل با توجه به خط لبه‌ی خارجی پیش‌بند و مدل را روی بالاتنه پشت و جلو ترسیم کنید.

● اندازه‌ی پیش‌بند (در جلو)، فرم لبه‌ی خارجی پیش‌بند، طریقه بستن آن (در پشت) به وسیله نوار اریب در طرح ب متفاوت با طرح الف آورده شده است (شکل‌های ۷-۲۳ و ۷-۲۴).

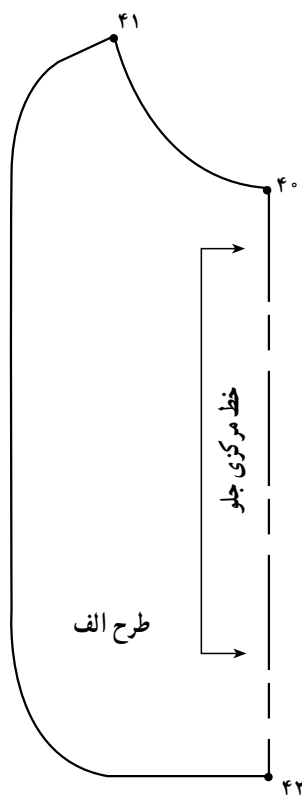

شکل ۷-۲۶

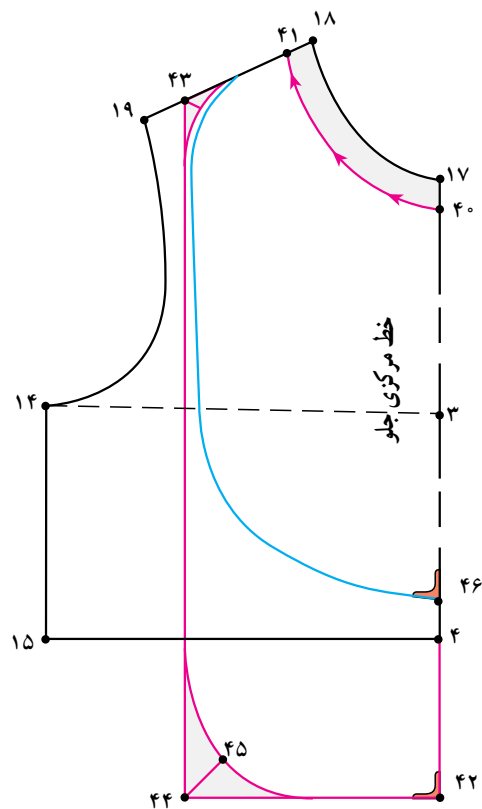

شکل ۷-۲۵ - طرح پیش‌بند

* طرح الف

- به دست آید.
- از «نقطه‌ی ۴۳» خطی به موازات خط مرکزی جلو رسم نموده تا خط گونیا شده از «نقطه‌ی ۴۲» را قطع کرده «نقطه ۴۴» به دست آید.
- خط لبه‌ی خارجی پیش‌بند را با توجه به مدل می‌توانید فرم هلال بدهید، در این صورت از «نقطه‌ی ۴۴» نیمساز می‌باشد با شکل الگو رسم کرده تا «نقطه ۴۵» به دست آید (شکل ۷-۲۵).
- خط لبه‌ی خارجی پیش‌بند ۴۳. ۴۵. ۴۲.
- نقاط طرح الف «۴۰. ۴۱. ۴۲» می‌باشد (شکل ۷-۲۶).

- از نقاط «۱۷ و ۱۸» حلقه گردن بالاته‌ی جلو به اندازه‌ی دلخواه، در این مدل «۱/۵ سانتی‌متر» علامت زده تا نقاط «۴۰» و «۴۱» به دست آید.
- در این مدل ۱/۵ سانتی‌متر ۴۰. ۱۷. ۴۱. ۱۸.
- از «نقطه‌ی ۴» به اندازه‌ی دلخواه، در این مدل «۷ سانتی‌متر» در امتداد خط مرکزی جلو علامت زده «نقطه‌ی ۴۲» می‌باشد از این نقطه خطی با گونیا رسم کنید.
- در این مدل ۷ سانتی‌متر ۴۲. ۴.
- از «نقطه‌ی ۴۱» به اندازه‌ی دلخواه، در این مدل «۴/۵ سانتی‌متر» روی خط سرشانه علامت زده تا «نقطه‌ی ۴۳»

۱- در این مدل پیش‌بند به علت دوختن نوار اریب ۵/۰ - ۷/۵ سانتی‌متر گشادی یقه در دوخت گرفته می‌شود.

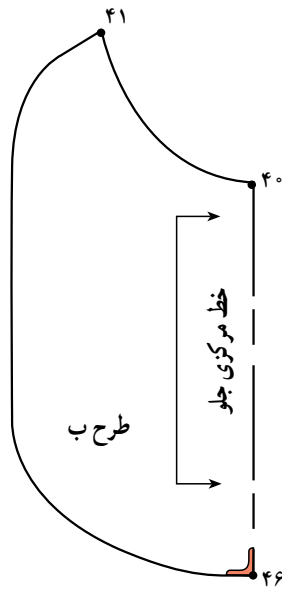

شکل ۲۷-۷

* طرح ب

- از «نقطه ی ۴۰» به اندازه ی دلخواه، در این مدل «۱۵ سانتی متر» علامت زده تا «نقطه ی ۴۶» به دست آید.
- خط لبه ی خارجی پیش بند را از «نقطه ی ۴۶» «۱ سانتی متر» گونیا کرده سپس مطابق شکل الگو رسم کنید (شکل ۲۵-۷).

● نقاط طرح ب «۴۰ . ۴۶ . ۴۱» می باشد (شکل ۲۷-۷).

طریقه ی دوخت

- فاصله ی «۴۱ . ۴۵» را به وسیله ی نوار اریب (حدوداً ۵/۷۵° سانتی متر) نواردوزی کنید.
- حال نوار اریب برابر است با ۲ برابر «اندازه ی ۴۱ . ۴۰» به اضافه دور گردن پشت الگو با احتساب حداقل «۱۲ سانتی متر» (بند جهت زدن آماده شود).



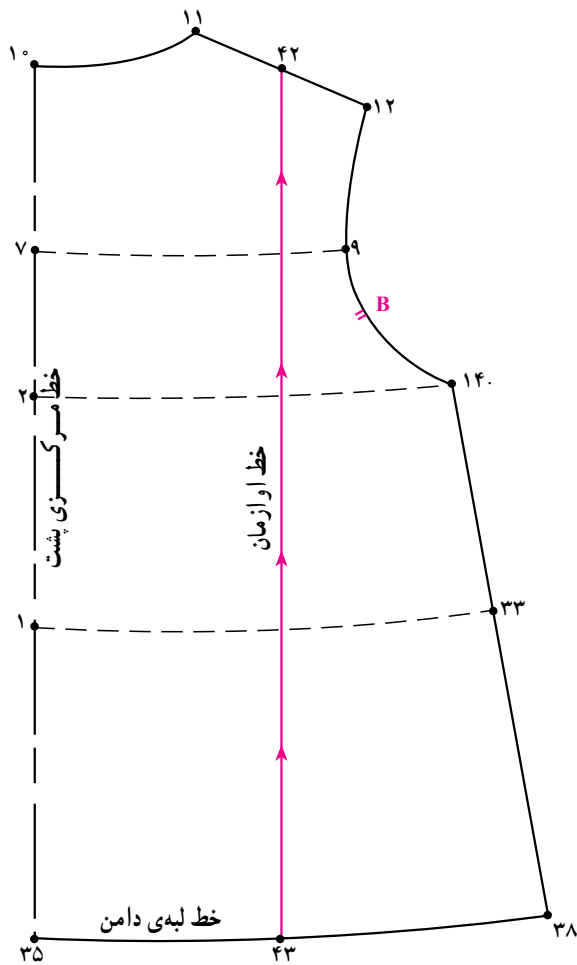

شکل ۷-۲۹

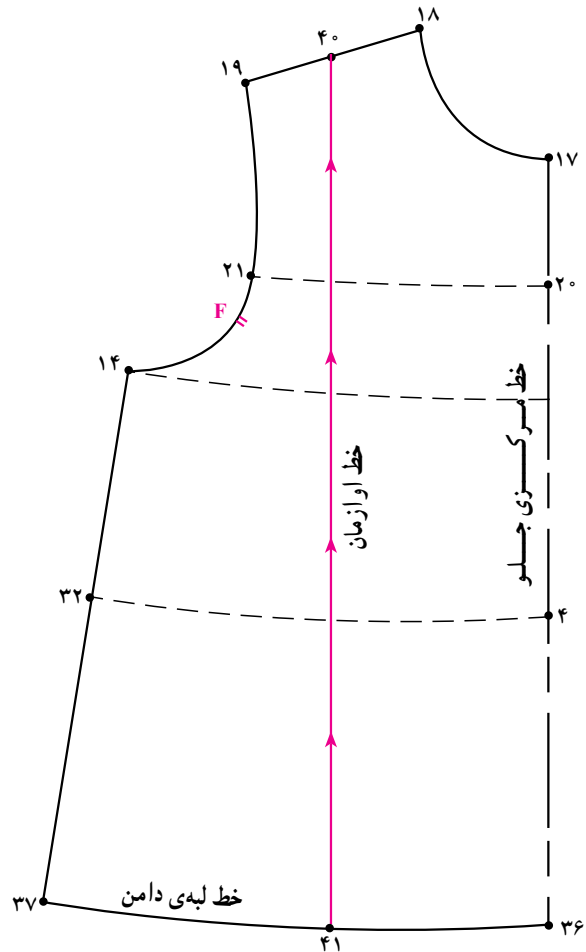

شکل ۷-۲۸

● در پشت هم مانند الگوی جلو عمل کنید (شکل

۷-۲۹).

خط اوزمان جلو ۴۰. ۴۱.

۳۶. ۱۷. موازی ۴۱. ۴۰.

$\frac{1}{4}$ فاصله «۱۱. ۱۲» ۴۲.

خط اوزمان پشت ۴۲. ۴۳.

۳۵. ۱۰. موازی ۴۳. ۴۲.

● از اساس پیراهن راسته با توجه به قد لباس و میزان

اوزمان موردنیاز رولت کنید.

● در الگوی جلو بالاتنه $\frac{1}{4}$ فاصله «۱۸. ۱۹» را علامت

زده تا «نقطه ی ۴۰» به دست آمده سپس از این نقطه خطی به موازات

خط مرکزی جلو رسم کرده تا خط لبه دامن را «نقطه ی ۴۱»

به دست آید (شکل ۷-۲۸).

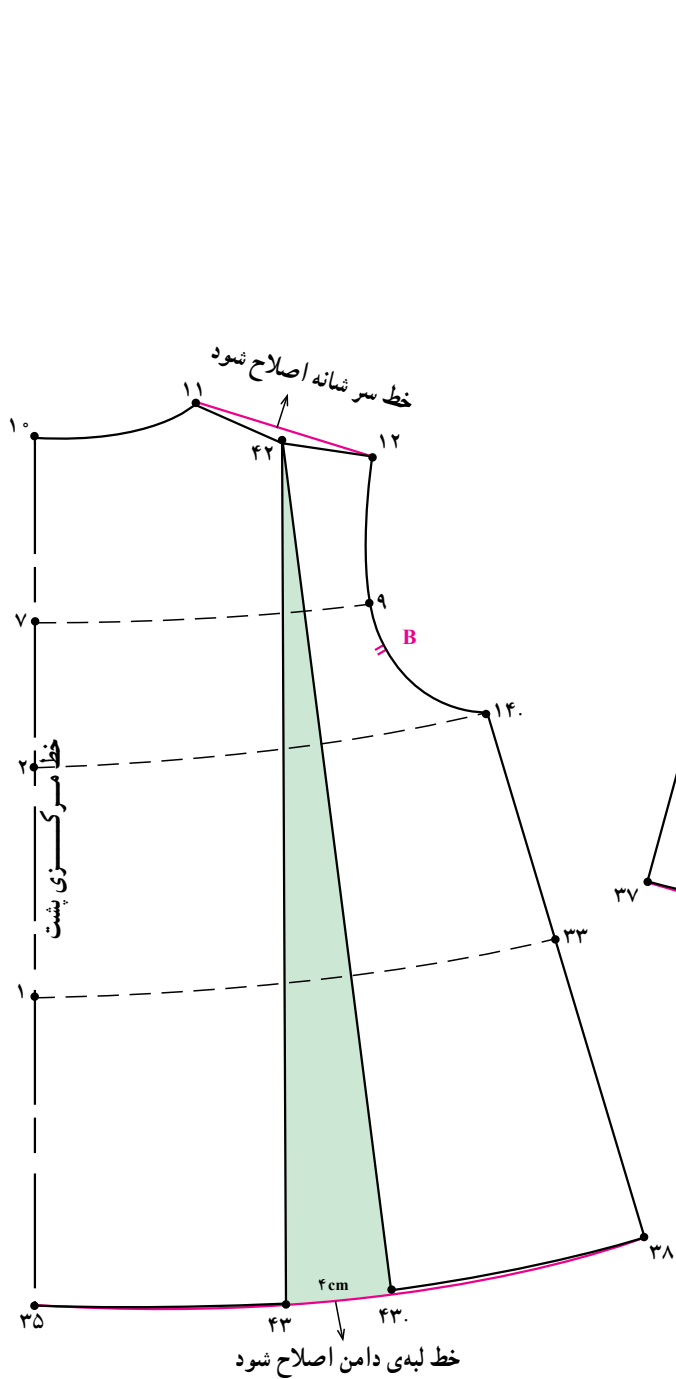

شکل ۳۱-۷

● در الگوی پشت مانند الگو جلو عمل شود
(شکل ۳۱-۷).

در این مدل، ۴ سانتی متر ۴۳. ۴۳.

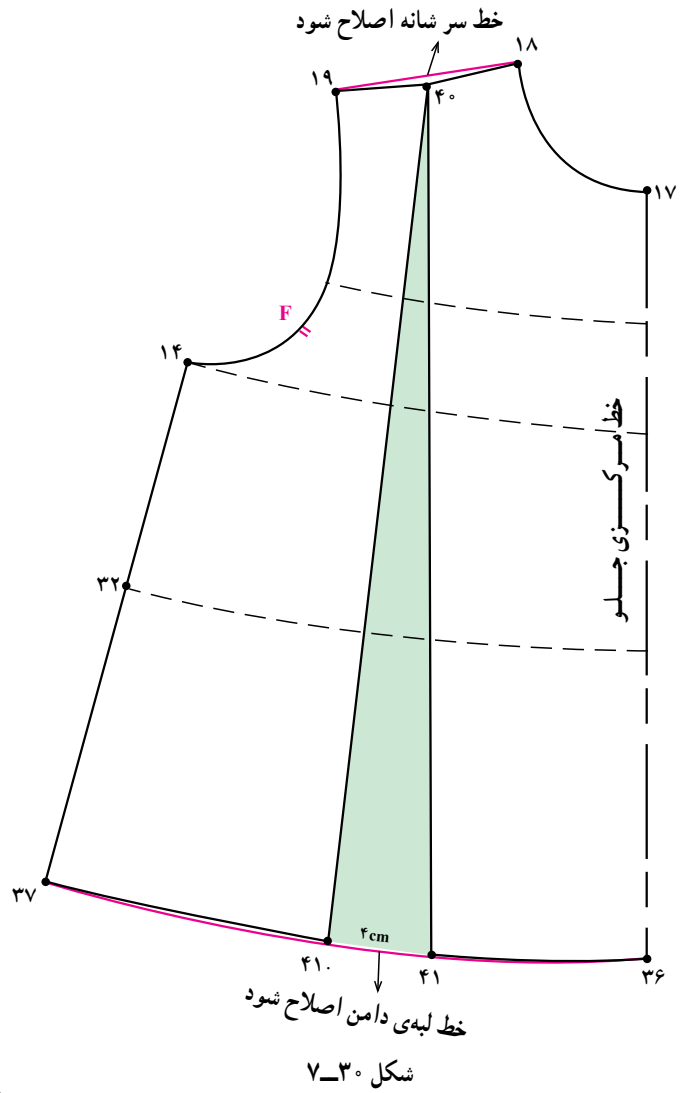

شکل ۳۰-۷

● خط اوزمان را از لبه‌ی دامن چیده شده و به اندازه‌ی دلخواه «۴ سانتی متر» اوزمان داده شود.

در این مدل، ۴ سانتی متر ۴۱. ۴۱.

● خطوط سرشانه و لبه‌ی دامن را اصلاح نموده و دوباره رسم کنید (شکل ۳۰-۷).

- الگوی پشت را از خط مرکزی پشت کامل باز نموده، کپی شود. خطوط پهلو الگوی جلو و پشت را با هم مماس کنید.
- از «نقطه ی ۱۷» خط گردن جلو به اندازه ی دلخواه «۴ سانتی متر» بر روی خط مرکزی جلو علامت زده تا «نقطه ی ۴۳» به دست آید.
- از «نقطه ی ۱۸» روی سرشانه به اندازه ی دلخواه «۳ سانتی متر» علامت زده تا «نقطه ی ۴۴» به دست آید.
- از «نقطه ی ۴۳» به اندازه ی «۱ سانتی متر» گونیا شده سپس به وسیله ی خط هلالی شکل به «نقطه ی ۴۴» وصل کنید.
- از «نقطه ی ۴۴» به اندازه ی دلخواه «۳ سانتی متر» روی خط سرشانه به سمت چپ علامت زده «نقطه ی ۴۵» به دست می آید.
- از «نقطه ی ۱۴» خط پهلو به اندازه ی دلخواه «۳-۴ سانتی متر» پایین آمده علامت زده تا «نقطه ی ۴۶» به دست آید.
- از نقاط «۴۵ و ۴۴» به اندازه ی «۲ سانتی متر» پایین آمده علامت زده تا «نقاط ۴۸ و ۴۷» به دست آید.
- «فاصله ۴۵ . ۴۴» را علامت زده «نقطه ی ۴۹» به دست می آید.
- از «نقطه ی ۳۷» خط پهلو به اندازه ی «۱ سانتی متر» بالا رفته علامت زده «نقطه ی ۵۰» به دست می آید.
- از «نقطه ی ۱» خط مرکزی پشت به اندازه ی دلخواه «۱۰ سانتی متر» پایین آمده «نقطه ی ۵۱» به دست می آید.
- از «نقطه ی ۳۵» به اندازه ی «۱۰ سانتی متر» بالا رفته علامت زده تا «نقطه ی ۵۲» به دست آید.
- از الگوی قسمت چپ بالاتنه ی جلو رولت نموده و مطابق شکل در سمت چپ سرشانه الگوی پشت قرار دهید. (جهت ترسیم دگمه خور)
- از «نقطه ی ۱۱» سرشانه به اندازه ی «۳ سانتی متر» علامت زده تا نقطه ی ۵۳ به دست آمده از این نقطه به اندازه ی «۳ سانتی متر» به طرف حلقه آستین رفته تا «نقطه ی ۵۴» به دست آید.
- $\frac{1}{4}$ فاصله «۵۴ . ۵۳» را علامت زده تا «نقطه ی ۵۵» به دست آید از این نقطه به «اندازه ی ۳ سانتی متر» بر روی الگوی جلو علامت زده «نقطه ی ۵۶» به دست می آید.
- به ترتیب «نقاط ۵۴ و ۵۶ و ۵۳ و ۵۱ و ۴۶ و ۴۸ و ۴۵» مطابق تصویر الگو به هم وصل کرده تا خط لبه پیش بند به دست آید.
- «نقاط ۳۶ و ۵۰ و ۵۲ و ۵۴» را مطابق شکل به هم وصل کرده تا خط لبه خارجی پیش بند به دست آید (شکل ۳۲-۷).
- لباس ساحلی معمولاً سجاف دوپل شده و از دو طرف آن استفاده می شود (شکل ۳۳-۷).

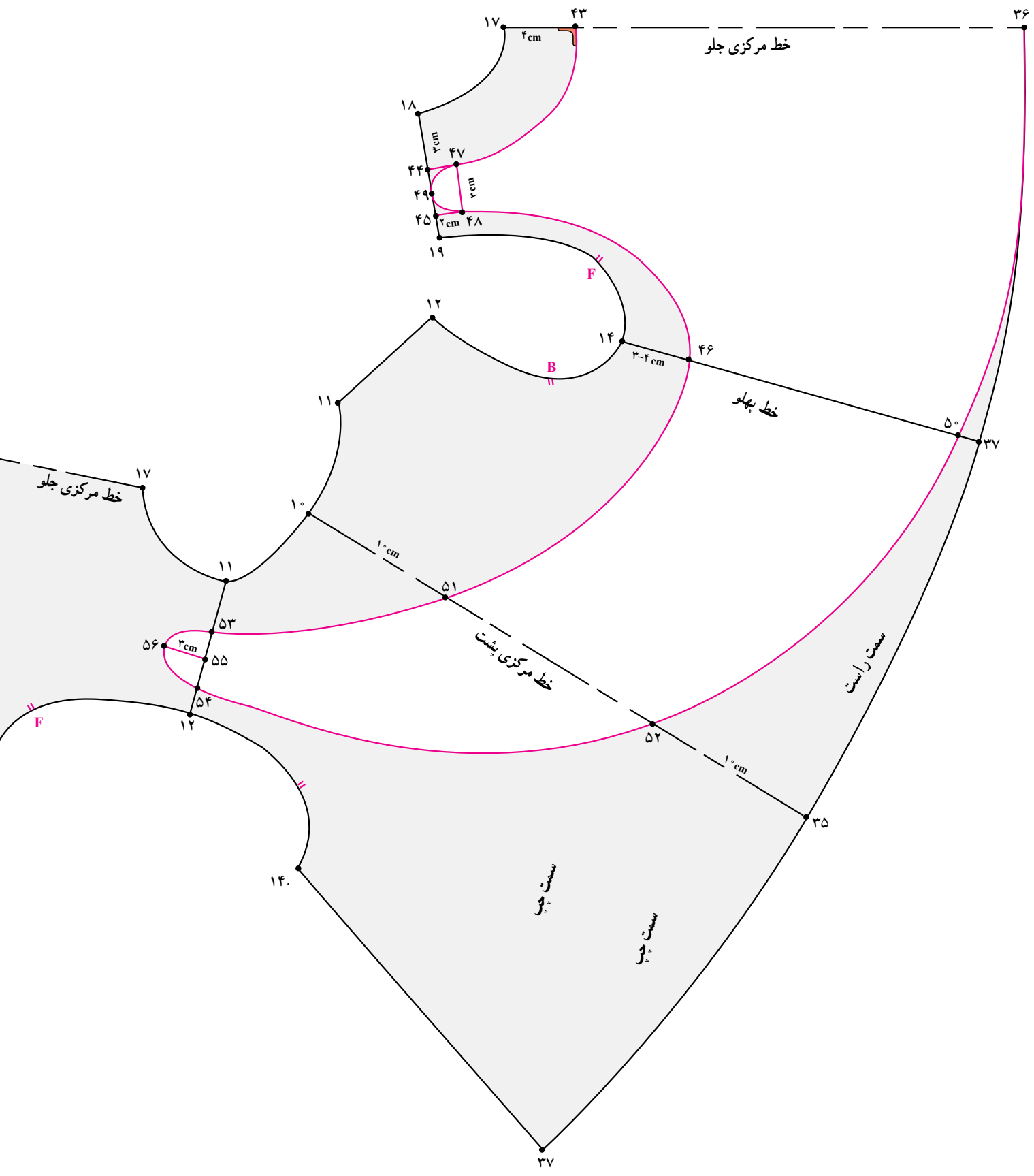

شکل ۳۲-۷

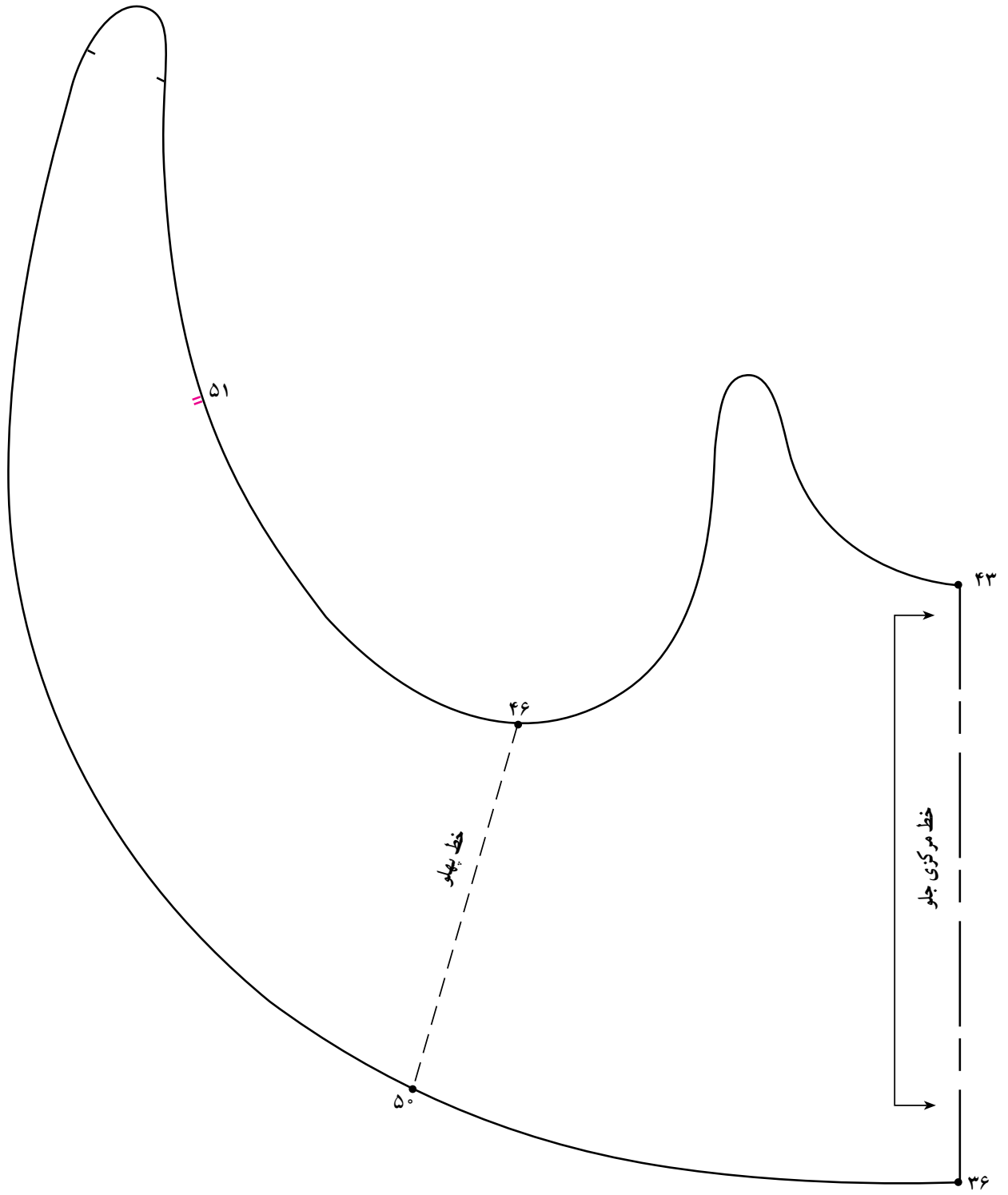

شکل ۳۳-۷



جدول میانگین اندازه‌ی دور سر از ۳ ماهگی تا ۲۴ ماهگی

سن تقریبی	۲۴ ماهگی	۱۸ ماهگی	۱۲ ماهگی	۹ ماهگی	۶ ماهگی	۳ ماهگی
تمام قد (سانتی‌متر)	۹۰-۹۲	۸۳-۸۶	۸۰-۸۳	۷۴-۷۸	۶۷-۶۹	۵۹-۶۰
دور سر	۵۰	۴۸	۴۶	۴۴/۵	۴۳	۴۰
بلندی سر*						

* بلندی سر کودک اندازه‌گیری شود.



شکل ۳۴-۷- اندازه‌گیری دور سر

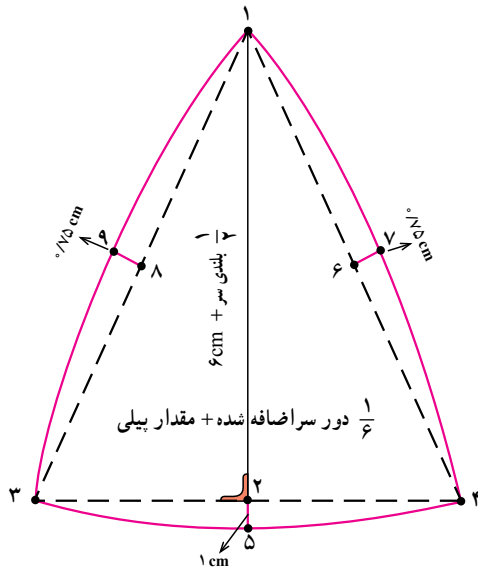

شکل ۳۵-۷

- اندازه‌های مورد نیاز
- ۱- دور سر: ۴۶ سانتی متر
 - ۲- بلندی: ۲۴ سانتی متر
 - ۳- تعداد ترک‌ها: ۶ عدد
 - ۴- اندازه‌ی پیلی: ۸ سانتی متر

● روی کاغذ خط عمودی به اندازه‌ی « $\frac{1}{6}$ » بلندی سر
به اضافه ۶ سانتی متر» اندازه‌ی آن بستگی به مدل دارد مشخص
کرده فاصله‌ی «۲. ۱.» به دست آید.

$$۱. ۲. ۶ + \frac{1}{6} \text{ بلندی سر} + ۶ \text{ سانتی متر} . ۲۴ \text{ cm} . ۲. ۱۲ \text{ cm} + ۶ \text{ cm} . ۱۸ \text{ cm}$$

● از طرفین «نقطه‌ی ۲» به اندازه‌ی « $\frac{1}{6}$ » دور سر اضافه

شده به اضافه اندازه‌ی پیلی‌ها با خط‌کش گونیا کرده «نقاط ۳
و ۴» به دست آید.

$$\frac{1}{6} \text{ دور سر اضافه شده تقسیم بر اندازه‌ی پیلی‌ها} . (۲. ۴) + (۲. ۳)$$

$$\text{دور سر اضافه شده} ۴۷ \text{ cm} . ۱ \text{ cm} + ۴۶ \text{ cm}$$

$$\text{دور سر اضافه شده تقسیم بر تعداد ترک‌ها} (۷/۸ \text{ cm}) . \text{تعداد ترک‌ها} (۶) . ۴۷ \text{ cm}$$

$$\left(\frac{1}{6} \text{ دور سر اضافه شده به اضافه‌ی اندازه‌ی پیلی‌ها} \right) \text{سانتی متر} \frac{۱۵}{۸} . (اندازه‌ی پیلی‌ها) ۷/۸ \text{ cm} + ۸ \text{ cm}$$

$$۳. ۴. ۱۵/۸ \text{ cm}$$

$$\text{سانتی متر} \frac{۱۵}{۸} . (۲. ۴) + (۲. ۳)$$

● نقاط ۱، ۳ و ۴ را با خط‌کش به هم وصل کنید.

● « $\frac{1}{6}$ » فاصله ۳ و ۴ و ۱. را مشخص کرده از این

نقاط به اندازه‌ی « $\frac{۵}{۷۵} \text{ سانتی متر}$ » به سمت خارج الگو
علامت زده تا نقاط «۷ و ۹» به دست آید (شکل ۳۵-۷).

۱- مقدار آزادی در نظر گرفته شده جهت افت کلاه بر روی پایه آن می‌باشد.

۲- دور سر اضافه شده تقسیم بر تعداد ترک‌ها می‌شود، در این جا ۶ ترک وجود دارد.

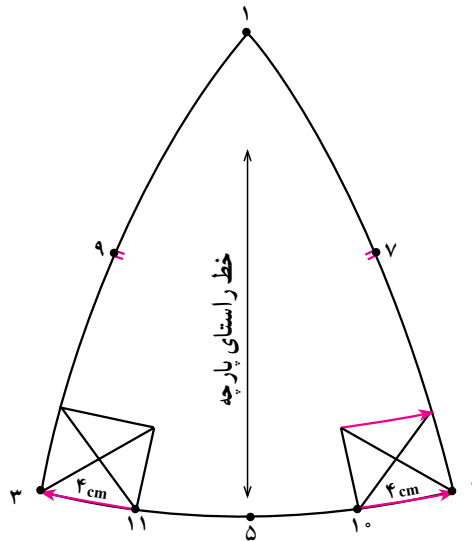

شکل ۷-۳۶

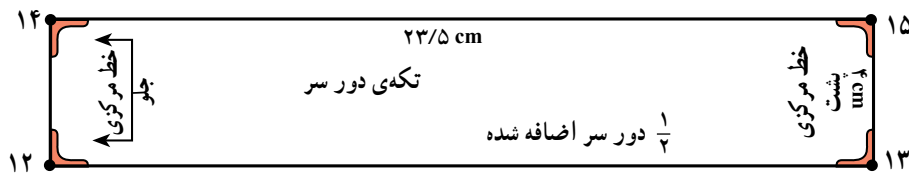

شکل ۷-۳۷

دلخواه در این مدل به اندازه‌ی «۴ سانتی‌متر» رسم کنید (شکل ۷-۳۷).

$\frac{1}{4}$ دور سر اضافه شده . ۱۳ . ۱۲ . ۱۵ . ۱۴

طول، سانتی‌متر . $\frac{23}{5}$. ۲ . ۴۷cm .

عرض، سانتی‌متر ۴ . ۱۳ . ۱۵ . ۱۲ . ۱۴

● الگوی تکه‌ی دور سر از دولای پارچه و ۲ بار بریده

می‌شود.

● الگوی ترک‌های بالای کلاه ۳ بار از دولای پارچه

بریده می‌شود.

● خطوط منحنی ۴ . ۷ . ۱ . ۳ و ۹ . ۱۰ را رسم

کنید.

● از «نقطه‌ی ۲» به اندازه‌ی «۱ سانتی‌متر» به سمت بیرون

الگو علامت زده خط منحنی «۴ . ۵ . ۳» را رسم کنید.

● از نقاط «۳ و ۴» به اندازه عرض و طول پیلی در این

مدل «۴ سانتی‌متر» علامت زده تا نقاط «۱۰ و ۱۱» به دست آید.

پیلی کلاه . سانتی‌متر ۴ . ۴ . ۱۰ . ۱۱ . ۳

● خطوط پیلی را رسم کنید (شکل ۷-۳۶).

تکه‌ی دور سر

● مستطیلی به «طول $\frac{1}{4}$ دور سر اضافه شده» و عرض

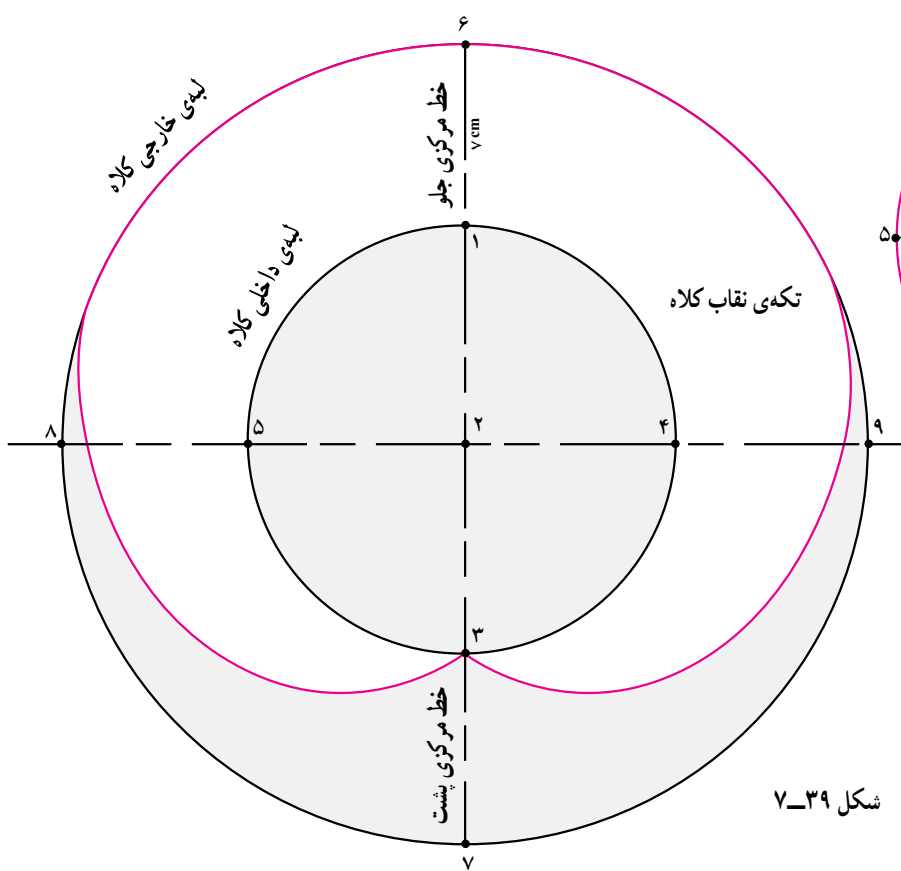

شکل ۷-۳۹

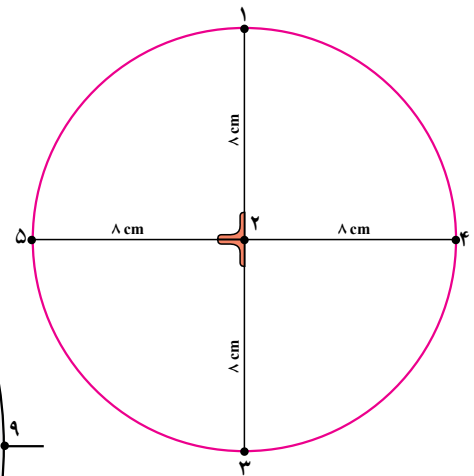

شکل ۷-۳۸

اندازه مورد نیاز:

- ۱- دور سر: ۴۶ سانتی متر
- ۲- بلندی سر: ۲۳ سانتی متر

* سایبان کلاه

- دایره‌ای رسم کنید که محیط آن به اندازه‌ی «دور سر» اضافه شده^۱ باشد (شکل ۷-۳۸).

دور سر اضافه شده ۵۰ سانتی متر . ۴cm . ۴۶cm

قطر ۳/۱۴ . محیط دایره

x . ۵۰cm . ۳/۱۴

قطر ۱۵/۹۲cm . ۳/۱۴ . ۵۰ . x

۸ سانتی متر . ۲ . ۷/۹۶cm . ۱۵/۹۲cm

- دایره‌ای به شعاع «۸ سانتی متر» رسم کرده دو قطر عمود

بر هم را مشخص کنید.

- پهنا‌ی سایبان کلاه در این مدل ۷ سانتی متر^۲ می‌باشد.

- از «نقطه‌ی ۲» دایره‌ای به اندازه‌ی شعاع دایره‌ی قبلی به اضافه اندازه‌ی پهنا‌ی سایبان کلاه به وسیله سانتی متر رسم کرده تا نقاط «۶ . ۷ . ۸ . ۹» به دست آید.

شعاع قبلی به اضافه پهنا‌ی سایبان کلاه . نقاط ۶، ۷، ۸ و ۹

۷cm . ۸cm . ۶ . ۲ . ۷ . ۲ . ۸ . ۲ . ۹ . ۲

. ۱۵cm

- نقاط ۶، ۷، ۸ و ۹ را به وسیله‌ی سانتی متر به یکدیگر وصل کنید.

- نقاط «۶ . ۱» خط مرکزی جلو و «۷ . ۳» خط مرکزی پشت کلاه می‌باشد.

- از «نقطه‌ی ۳» در خط مرکزی پشت فرم لبه‌ی خارجی سایبان کلاه کم شود (این فرم بستگی به مدل دارد.) (شکل ۷-۳۹).

۱- ۴ سانتی متر مقدار گشادی کلاه می‌باشد که بستگی به مدل آن دارد.

۲- اندازه‌ی شعاع دایره دوم بستگی به پهنا‌ی سایبان کلاه دارد.

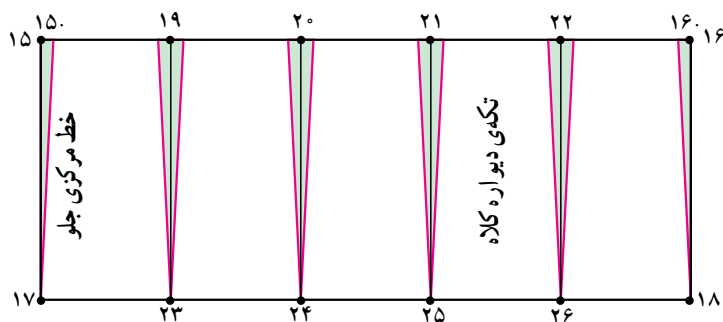

شکل ۷-۴۱

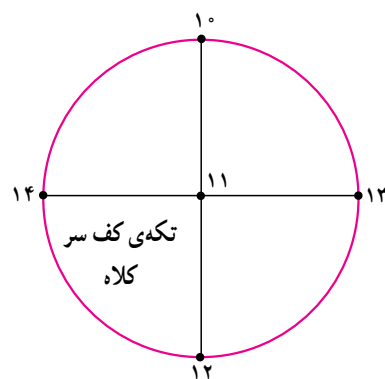

شکل ۷-۴۰

فاصله «۱۴. ۱۰. ۱۳» $\frac{1}{4}$ محیط دایره 20 cm .

طول مستطیل ۱۵. ۱۶. ۲۵cm

مقدار پنس ۲۵ cm. ۲۰. ۵ cm

● در این سایز مقدار پنس ۵ سانتی متر می باشد.

● عرض مستطیل را به ۵ قسمت مساوی تقسیم کرده تا

نقاط «۱۹، ۲۰، ۲۱، ۲۲، ۲۳، ۲۴، ۲۵ و ۲۶» به دست می آید.

● هر کدام از نقاط «۲۲ و ۲۶»، «۲۱ و ۲۵»، «۲۴ و ۲۰»

و «۲۳ و ۲۹» را به وسیله خط کش به یکدیگر وصل کنید.

● مقدار پنس (۵ سانتی متر) را بر تعداد خطوط پنس (۵ عدد)

تقسیم کنید.

● از نقاط «۱۵ و ۱۶» به اندازه‌ی « $\frac{5}{5}$ سانتی متر» داخل

شده نقاط «۱۵ و ۱۶» به دست می آید.

● از طرفین خطوط فوق به اندازه‌ی « $\frac{5}{5}$ سانتی متر»

خطوط پنس را ترسیم کنید.

پهنای هر پنس ۵. ۵. ۱cm

● از کنار نقاط «۱۵ و ۱۶» به اندازه‌ی « $\frac{5}{5}$ سانتی متر داخل شده

«نقاط ۱۵ و ۱۶» به دست می آید (شکل ۷-۴۱).

* کف سر کلاه

● جهت ترسیم الگوی کف سر، دایره‌ای به شعاع

« $\frac{6}{25}$ سانتی متر» در این سایز رسم کنید (شکل ۷-۴۰).

● دو قطر عمود بر هم دایره را رسم کرده تا «نقاط ۱۰،

۱۳، ۱۲ و ۱۴» به دست آید.

* دیواره کلاه

● جهت رسم دیواره کلاه مستطیلی با طول به اندازه‌ی

« $\frac{1}{4}$ دور سر اضافه شده و عرض دلخواه در این مدل»

« 10 سانتی متر» رسم کنید تا نقاط «۱۷. ۱۸. ۱۶. ۱۵»

به دست آید.

$\frac{1}{4}$ دور سر اضافه شده ۱۵. ۱۶. ۱۷. ۱۸

طول مستطیل (۲۵ cm. ۲. ۵۰ cm. ۴. ۴۶ cm).

عرض مستطیل . 10 سانتی متر ۱۵. ۱۷. ۱۶. ۱۸

● $\frac{1}{4}$ محیط دایره کف سر فاصله «۱۳. ۱۴. ۱۰» را

اندازه گرفته از طول مستطیل فاصله «۱۵. ۱۶» کم کرده تفاوت

این دو اندازه مقدار پنس دیواره کلاه می باشد.

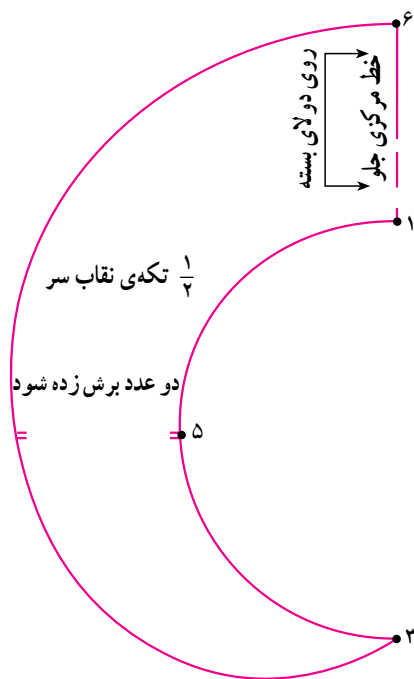

شکل ۷-۴۳

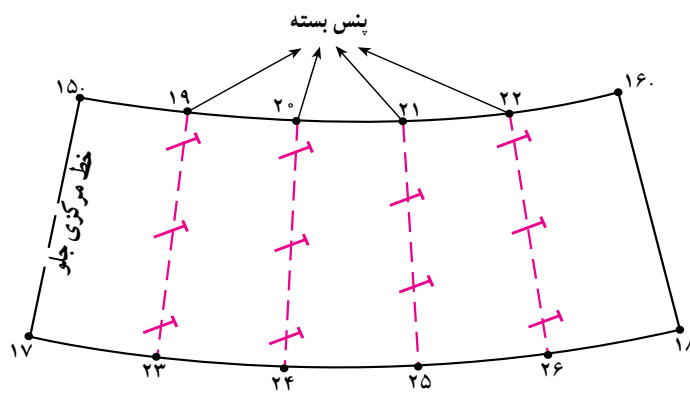

شکل ۷-۴۲

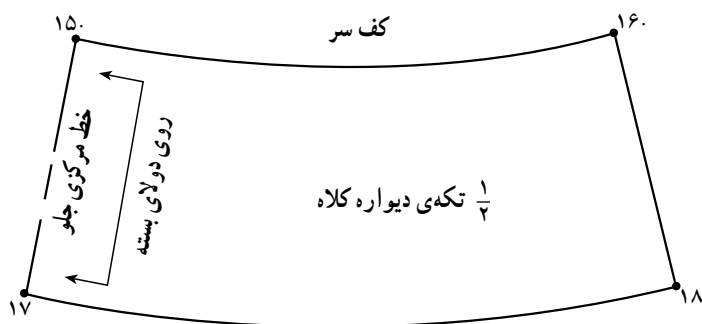

شکل ۷-۴۵ - پایه کلاه وصل به سایبان

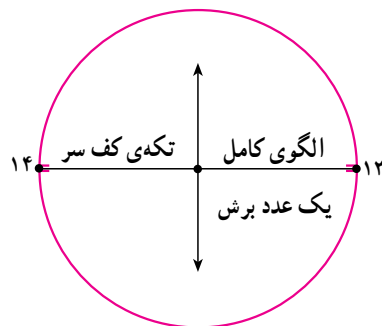

شکل ۷-۴۴

کلاه (سایبان کلاه) از خطوط «۶. ۱» نصف می‌شود و الگو روی دولای بسته قرار می‌گیرد (شکل ۷-۴۳).

● نقاط «۱۵. ۱۶.» (لبه‌ی بالای دیواره کلاه) به نقاط «۱۳. ۱۴.» (تکه‌ی کف سر) وصل می‌شود (شکل ۷-۴۴).

● نقاط «۱۷. ۱۸.» (لبه‌ی پایین دیواره کلاه) به

نقاط «۳. ۱.» (تکه نقاب کلاه) متصل می‌شود (شکل ۷-۴۵).

● پنس‌ها «۲۶. ۲۲.» و «۲۵. ۲۱.» و «۲۴. ۲۰.» و

«۲۳. ۱۹.» بسته می‌شود.

● خطوط «۱۶. ۱۸.» و «۱۵. ۱۷.» چیده می‌شود

(شکل ۷-۴۲).

● فاصله‌ی ۱۵. ۱۶. به دایره کف سر و فاصله‌ی

«۱۷. ۱۸.» به سایبان کلاه وصل می‌شود.

● جهت سهولت در برش پارچه‌ی الگوی تکه‌ی نقاب



- ۱- هنرجویان عزیز با راهنمای هنرآموز محترم کلاس الگوی طرح‌های بالا را ترسیم کنید.
- ۲- یک نمونه از انواع یقه‌های ب ب و ملوانی را بدوزید.

خودآزمایی نظری

با توجه به شکل الگوها به سوالات پاسخ دهید:

- ۱- در یقه ب پایه دار ابتدا طرح یقه را روی بالاته..... رسم می کنیم. (طرح الف)
- ۲- فاصله نقاط ۴۳ تا ۴۰ چند سانتی متر است؟ (طرح ب)
- ۳- فاصله نقطه ۴۱ تا ۴۲ ثابت است؟ بلی خیر
- ۴- طول خط (۳۷- ۴۴) همیشه..... تراز خط (۴۰- ۱۸) می باشد.

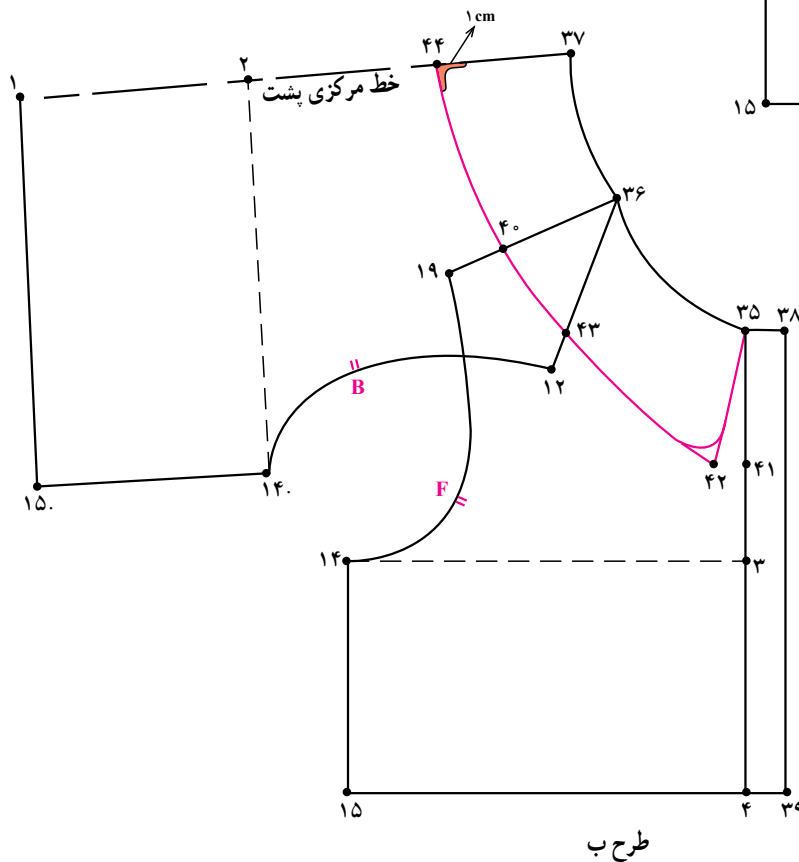
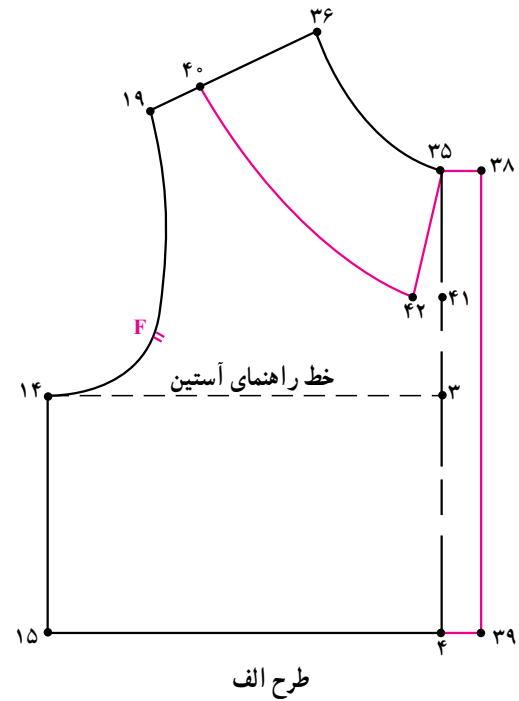

خودآزمایی نظری

با توجه به شکل الگو به سؤالات پاسخ دهید:

- ۱- یقه ملوانی از انواع یقه..... می باشد.
- ۲- سرشانه جلو و پشت..... تا سانتی متر بر روی هم قرار می گیرد.
- ۳- اندازه ی (۴۱ . ۱۷) در تمام یقه های ملوانی ثابت است؟ بلی خیر
- ۴- نقطه ی ۴۵ به چه اندازه گونیا می شود؟
 الف - یک سانتی متر ب - ۵ سانتی متر
 ج - ۱۰ سانتی متر د - به اندازه ۴۶ . ۴۵

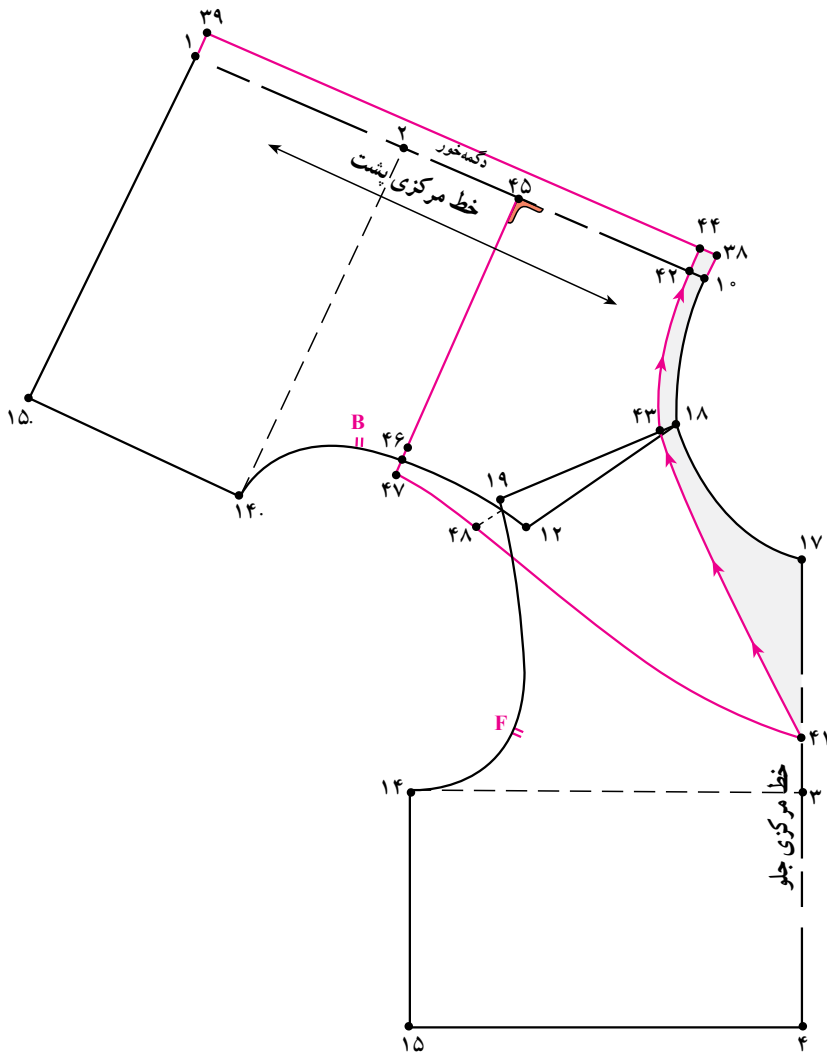

ترسیم الگوی انواع شلوار و تبدیل آن به مدل

هدف‌های رفتاری: فراگیر در پایان این فصل، باید بتواند:

- ۱- اندازه‌های موردنیاز رسم الگوی شلوار را بداند.
- ۲- الگوی شلوار جلو و پشت را رسم کند و توضیح دهد.
- ۳- الگوی اساس شلوار را به شلوار پیش‌سینه‌دار گشاد تبدیل کند.
- ۴- الگوی اساس شلوار را به شلوارک انجام دهد.
- ۵- یک مدل از شلوارهای (پیش‌سینه‌دار، معمولی، شلوارک...) بدوزد.





۱- در این جا مچ پا اندازه گرفته شده دم پای شلوار بر اساس گشادی مورد نظر (مدل) می باشد.

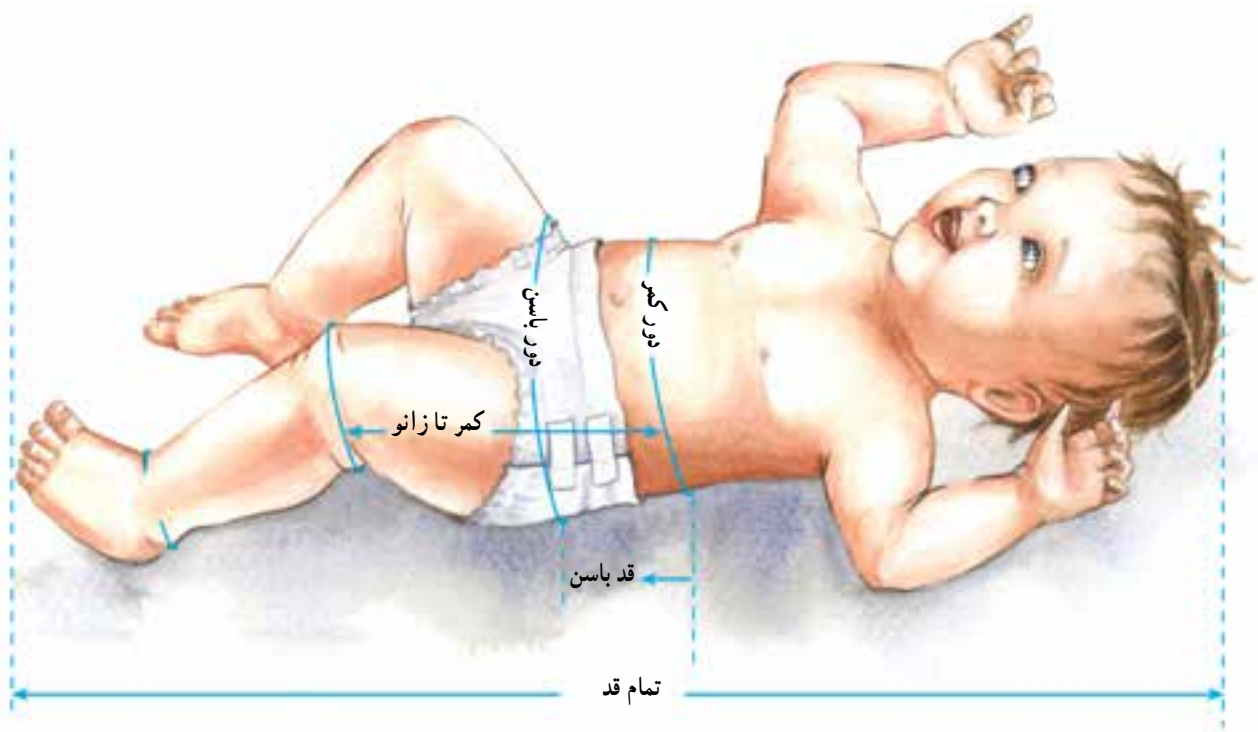

جدول ۱-۸- میانگین اندازه‌های ۳ ماهگی تا ۲۴ ماهگی

سن تقریبی	۲۴ ماهگی	۱۸ ماهگی	۱۲ ماهگی	۹ ماهگی	۶ ماهگی	۳ ماهگی
تمام قد (سانتی متر)	۹۰-۹۲	۸۳-۸۶	۸۰-۸۳	۷۴-۷۸	۶۷-۶۹	۵۹-۶۰
دور کمر	۵۱	۵۰	۴۹	۴۸	۴۷	۴۶
دور باسن	۵۶	۵۴	۵۲	۴۹	۴۶	۴۴
قد باسن	۱۲	۱۱	۱۰	۹/۵	۹/۲	۸/۷
قد فاق	۱۹	۱۸/۵	۱۷/۵	۱۷	۱۶	۱۵
قد داخل پا	۲۷	۲۵	۲۳	۲۱	۱۹	۱۷
تمام قد شلوار	۴۶	۴۳/۵	۴۰/۵	۳۸	۳۵	۳۲
دم پای شلوار ^۱	۳۲	۳۰	۲۸	۲۷/۵	۲۷	۲۶

۱- اندازه‌ی دم پای شلوار بستگی به مدل دارد.



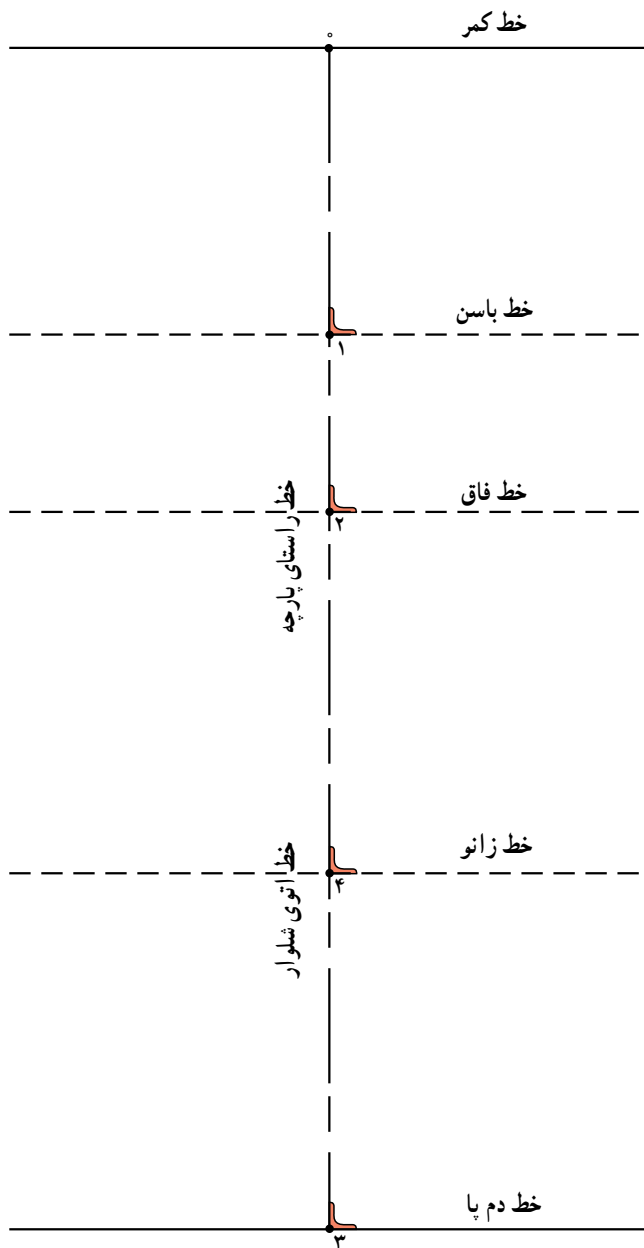

شکل ۱-۸

اندازه‌های مورد نیاز:

- دور کمر
- دور باسن
- قد فاق
- قد باسن
- قد داخل پا
- تمام قد شلوار
- دم پای شلوار
- خطی عمودی با خط کش رسم کنید. ابتدای خط از بالا «نقطه‌ی صفر» نامیده می‌شود.
- از «نقطه‌ی ۰» به اندازه‌ی «قد باسن» علامت زده تا «نقطه‌ی ۱» به دست آید.
- از «نقطه‌ی ۰» به اندازه‌ی «قد فاق . ۱ سانتی‌متر» علامت زده تا «نقطه‌ی ۲» به دست آید.
- از «نقطه‌ی ۲» به اندازه‌ی «قد داخل پا» علامت زده تا «نقطه‌ی ۳» به دست آید.
- از «نقطه‌ی ۲» به اندازه‌ی « $\frac{1}{3}$ فاصله ۳ . ۲» علامت بزنید تا «نقطه‌ی ۴» به دست آید.
- از «نقاط ۰، ۱، ۲، ۳، ۴» با گونیا خطی به دو طرف رسم کنید (شکل ۱-۸).

- خط راهنمای کمر . نقطه ۰
- خط راهنمای باسن . نقطه ۱
- خط راهنمای فاق . نقطه ۲
- خط راهنمای زانو . نقطه ۴
- خط راهنمای دم پا . نقطه ۳

توجه: «فاصله‌ی ۳-۰» خط راهنمای اتوی شلوار می‌باشد.

* الگوی جلو

● از «نقطه ی ۳» به اندازه ی $\frac{1}{4}$ دم پای شلوار منهای $\frac{5}{8}$ سانتی متر» به سمت راست و چپ خط علامت زده تا نقاط «۱۳ و ۱۴» به دست آید.

۱۴ . ۳ . ۳ . ۱۳

● «نقطه ی ۱۱» را به ۱۲ و سپس به ۱۳ وصل کرده خط پهلو ی شلوار در قسمت جلو به دست می آید.
«نقطه ی ۱۵» محل برخورد خط پهلو با خط زانوی شلوار می باشد.

● از «نقطه ی ۴» به اندازه ی فاصله ی «۱۵ . ۴» به سمت چپ علامت زده «نقطه ی ۱۶» به دست می آید.

اندازه ی زانو . ۱۶ . ۴ . ۴ . ۱۵

● «نقاط ۸، ۱۴ و ۱۶» را به هم وصل کرده خط داخل پا به دست می آید.

خط راهنمای داخل پا . ۸ . ۱۶ . ۱۴

● « $\frac{1}{4}$ فاصله ی ۸ . ۱۶» علامت زده «نقطه ی ۲۰» به دست آمده از «نقطه ی ۲» به اندازه ی $\frac{5}{8}$ - $\frac{25}{8}$ سانتی متر» داخل شده «نقطه ی ۲۱» به دست می آید.
● انحنای داخل پا را از «نقطه ی ۸ به ۲۱» و سپس به «نقطه ی ۱۶» رسم کنید.

● در خط کمر از «نقطه ی ۰» (روی خط مرکزی شلوار) به «اندازه ی ۲ سانتی متر» به سمت راست علامت زده «نقطه ی ۱۷» به دست می آید.

پهنای پیلی = ۲ سانتی متر . ۱۷ . ۰

● از «نقطه ی ۰» روی خط مرکزی شلوار به اندازه ی «۳ سانتی متر» علامت زده «نقطه ی ۱۸» به دست می آید.

۳ سانتی متر . ۱۸ . ۰

● از «نقطه ی ۱۸» به اندازه ی ۱۷ . ۰ علامت زده «نقطه ی ۱۹» به دست آمده، جهت تای پیلی را به سمت پهلو ی شلوار رسم کنید (شکل ۲-۸).

● روی خط فاق از «نقطه ی ۲» به اندازه ی « $\frac{1}{4}$ دور باسن» به سمت چپ علامت زده «نقطه ی ۵» به دست آید.

$\frac{1}{4}$ دور باسن . ۵ . ۲

● از «نقطه ی ۵» خطی با گونیا رسم کرده تا از خط باسن و کمر عبور کرده «نقطه ی ۶» در خط باسن و «نقطه ی ۷» در خط کمر به دست آید.

● از «نقطه ی ۵» برابر اندازه ی «فاصله ی ۵ . ۲ منهای $\frac{1}{5}$ سانتی متر» علامت زده «نقطه ی ۸» به دست می آید.

۵ . ۸ . ۲ . ۵ . $\frac{1}{5}$ سانتی متر

● از «نقطه ی ۵» به اندازه ی « $\frac{2}{5}$ سانتی متر» نیمساز زاویه را رسم کنید تا «نقطه ی ۹» به دست آید.

$\frac{2}{5}$ سانتی متر . ۹ . ۵

● از «نقطه ی ۷» به «اندازه ی $\frac{7}{8}$ سانتی متر» داخل شده تا «نقطه ی ۱۰» به دست آید.

$\frac{7}{8}$ سانتی متر . ۱۰ . ۷

● «نقاط ۸، ۹، ۶ و ۱۰» را به هم وصل کرده تا خط فاق جلو شلوار به دست آید.

فاق جلو شلوار . ۸ . ۹ . ۶ . ۱۰

● از «نقطه ی ۱۰» «به اندازه ی $\frac{1}{4}$ دور کمر به اضافه ی ۲ سانتی متر» به سمت راست علامت زده تا «نقطه ی ۱۱» به دست آید.

$\frac{1}{4}$ دور کمر . ۲ سانتی متر . ۱۱ . ۱۰

● از «نقطه ی ۶» به اندازه ی $\frac{1}{4}$ دور باسن به اضافه ی ۱ سانتی متر» علامت زده تا «نقطه ی ۱۲» به دست آید.

$\frac{1}{4}$ دور باسن . ۱ سانتی متر . ۱۲ . ۶

۱- اندازه این نیمساز مناسب سایز ۹۲ می باشد.

۲- در شلوارهای بدون پیلی نقاط «۱۱ به ۱۲» و سپس به نقطه ی ۱۳ وصل می شود. ولی در شلوارهای گشاد و پیلی دار «نقطه ی ۱۱» مستقیماً به «نقطه ی ۱۳»

وصل می شود.

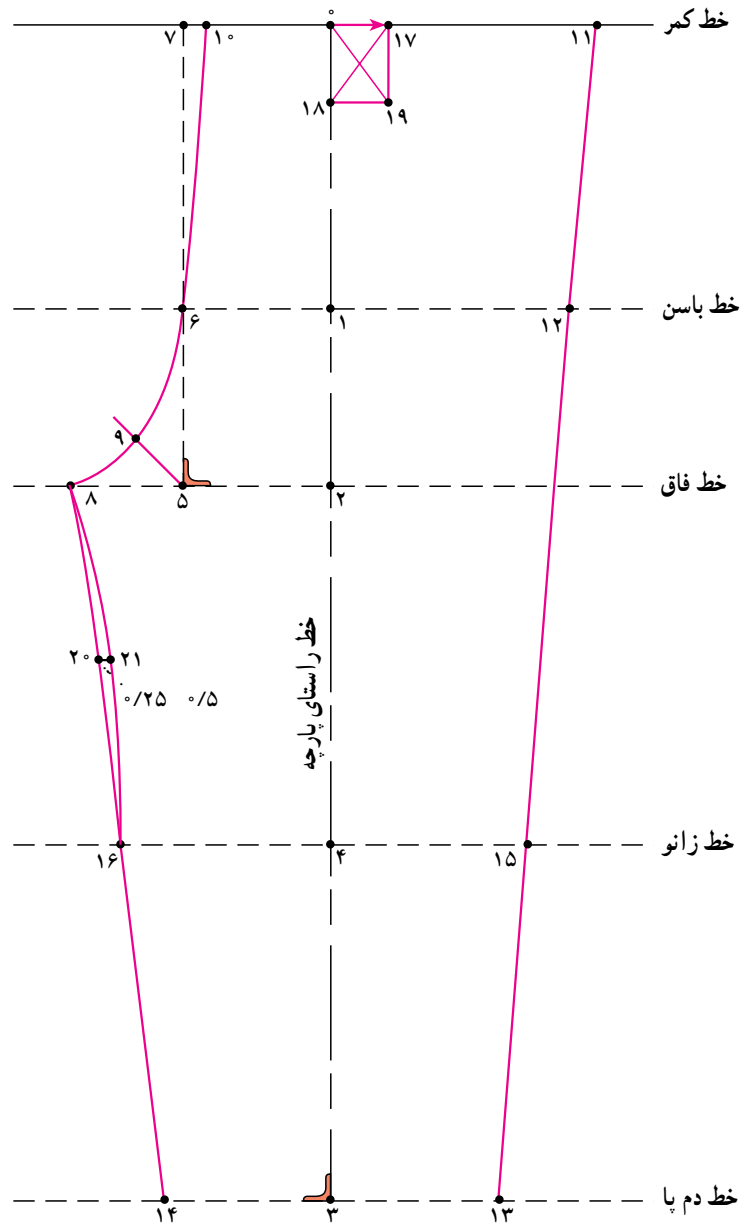

شکل ۸-۲

*الگوی پشت

- یا در پشت شلوار به دست آید.
- از «نقطه ی ۲۹» به طرف فاق شلوار به اندازه ی «فاصله ی ۸ . ۱۶» علامت زده تا «نقطه ی ۳۰» به دست آید.
۸ . ۱۶ . ۲۹ . ۳۰
- از «نقطه ی ۵» به «اندازه ی ۳ سانتی متر» روی نیمساز زاویه علامت زده «نقطه ی ۳۱» به دست می آید.
۵ . ۳۱ . متر ۳
- «نقاط ۳۰، ۳۱، ۶، ۲۳ و ۲۴» را به هم وصل کرده تا خط فاق پشت شلوار به دست آید.
- خط فاق پشت شلوار ۳۰ . ۳۱ . ۶ . ۲۳ . ۲۴
- « $\frac{1}{4}$ فاصله ۲۹ . ۳۰» را علامت زده «نقطه ی ۳۲» به دست آمده از «نقطه ی ۳۲» به «اندازه ی ۵/۰ - ۲۵/۰ سانتی متر» داخل شده «نقطه ی ۳۳» به دست می آید.
- انحنای داخل پا را از «نقطه ی ۳۰» به ۳۳ سپس به «نقطه ی ۲۹» رسم کنید.
- « $\frac{1}{4}$ فاصله ۲۵ . ۲۴» را روی خط کمر علامت زده «نقطه ی ۳۴» به دست می آید.
- از «نقطه ی ۳۴» خطی به «طول ۷-۶ سانتی متر» با گونیا رسم کرده «نقطه ی ۳۵» به دست می آید.
- از طرفین «نقطه ی ۳۴» به «اندازه ی ۷۵/۰ سانتی متر» علامت زده تا «نقاط ۳۷ و ۳۶» به دست آید.
- نقاط ۳۷ و ۳۶ را با خط کش به «نقطه ی ۳۵» وصل نمایید (شکل ۳-۸).
- الگوی پشت و جلو شلوار را جداگانه رولت کنید.

- از «نقطه ی ۸» روی خط فاق به اندازه ی « $\frac{1}{4}$ فاصله ۸ . ۵ . به اضافه ی ۱ سانتی متر» به سمت چپ علامت زده «نقطه ی ۲۲» به دست می آید.
 $\frac{1}{4}$ فاصله ۸ . ۵ . ۱ سانتی متر ۲۲ . ۸
- از «نقطه ی ۱» به اندازه ی «۱ سانتی متر» به سمت راست علامت زده «نقطه ی ۲۳» به دست می آید.
۱ سانتی متر ۲۳ . ۱۰
- از «نقطه ی ۲۳» به اندازه ی «۳ سانتی متر» بالا رفته «نقطه ی ۲۴» به دست می آید.
۳ سانتی متر ۲۴ . ۲۳
- از «نقطه ی ۲۴» به اندازه ی « $\frac{1}{4}$ دور کمر به اضافه ۱/۵ سانتی متر» بر روی خط کمر علامت زده تا «نقطه ی ۲۵» به دست آید.
 $\frac{1}{4}$ دور کمر ۱/۵ سانتی متر ۲۵ . ۲۴
- نقاط «۲۴ و ۲۵» را با خط کش به هم وصل کنید.
- از «نقاط ۱۳ و ۱۵» به اندازه ی «۱ سانتی متر» خارج شده تا نقاط «۲۶ و ۲۸» به دست آید.
- «نقاط ۲۶، ۲۸ و ۲۵» را به هم وصل کرده تا خط پهلو ی پشت شلوار به دست آید.
- از «نقاط ۱۴ و ۱۶» به «اندازه ی ۱ سانتی متر» به طرف بیرون علامت زده تا نقاط «۲۷ و ۲۹» به دست آید.
- «نقاط ۲۷، ۲۹ و ۲۲» را به هم وصل کرده تا خط داخل

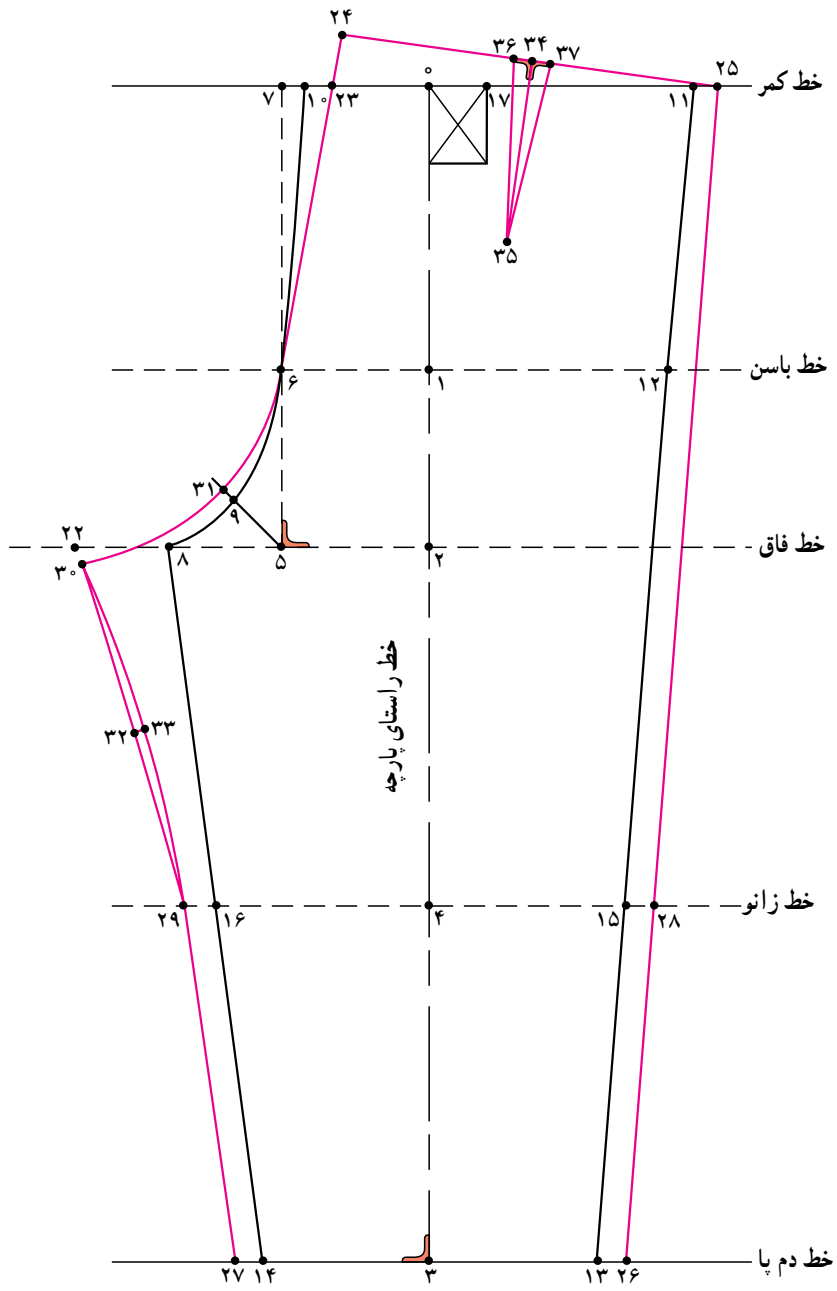

شکل ۳-۸

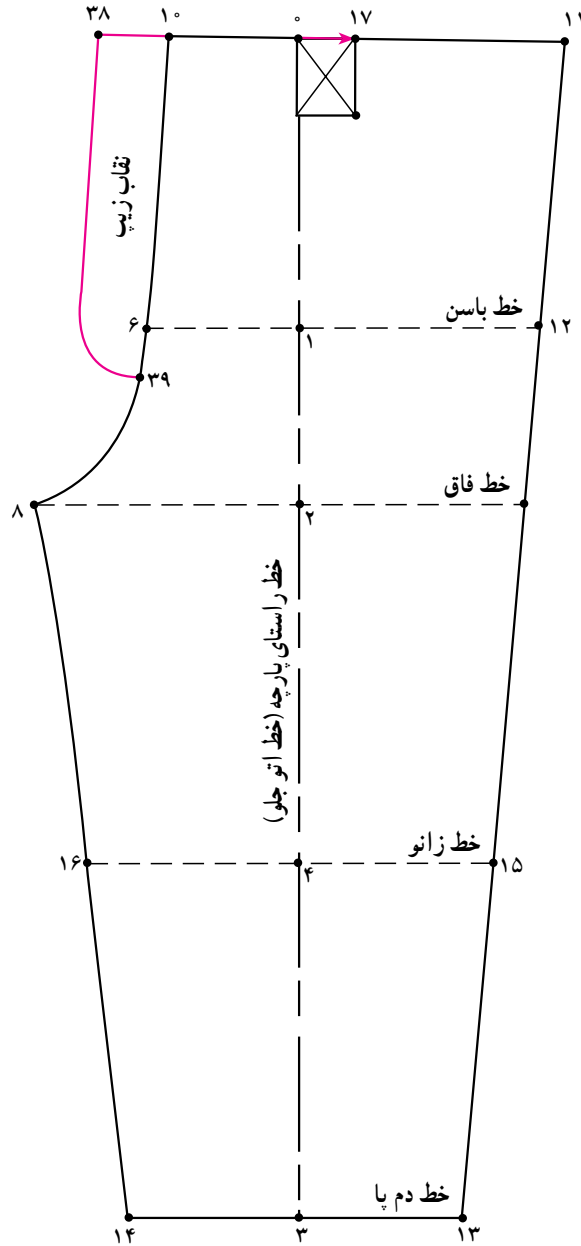

شکل ۴-۸

*** رسم نقاب جلو شلوار**

«نقطه ی ۳۹» به دست آید.

● روی خط فاق جلو از «نقطه ی ۱۰» خط کمر

۲ سانتی متر . ۳۹ . ۶ .

«۳ سانتی متر» به سمت چپ ادامه داده تا «نقطه ی ۳۸» به دست آید .

● از «نقطه ی ۳۸» خطی به موازات خط فاق رسم کرده

۳ سانتی متر . ۳۸ . ۱۰ .

سپس تا «نقطه ی ۳۹» با انحناء امتداد دهید (شکل ۴-۸) .

● از «نقطه ی ۶» به اندازه ی «۲ سانتی متر» پایین آمده تا

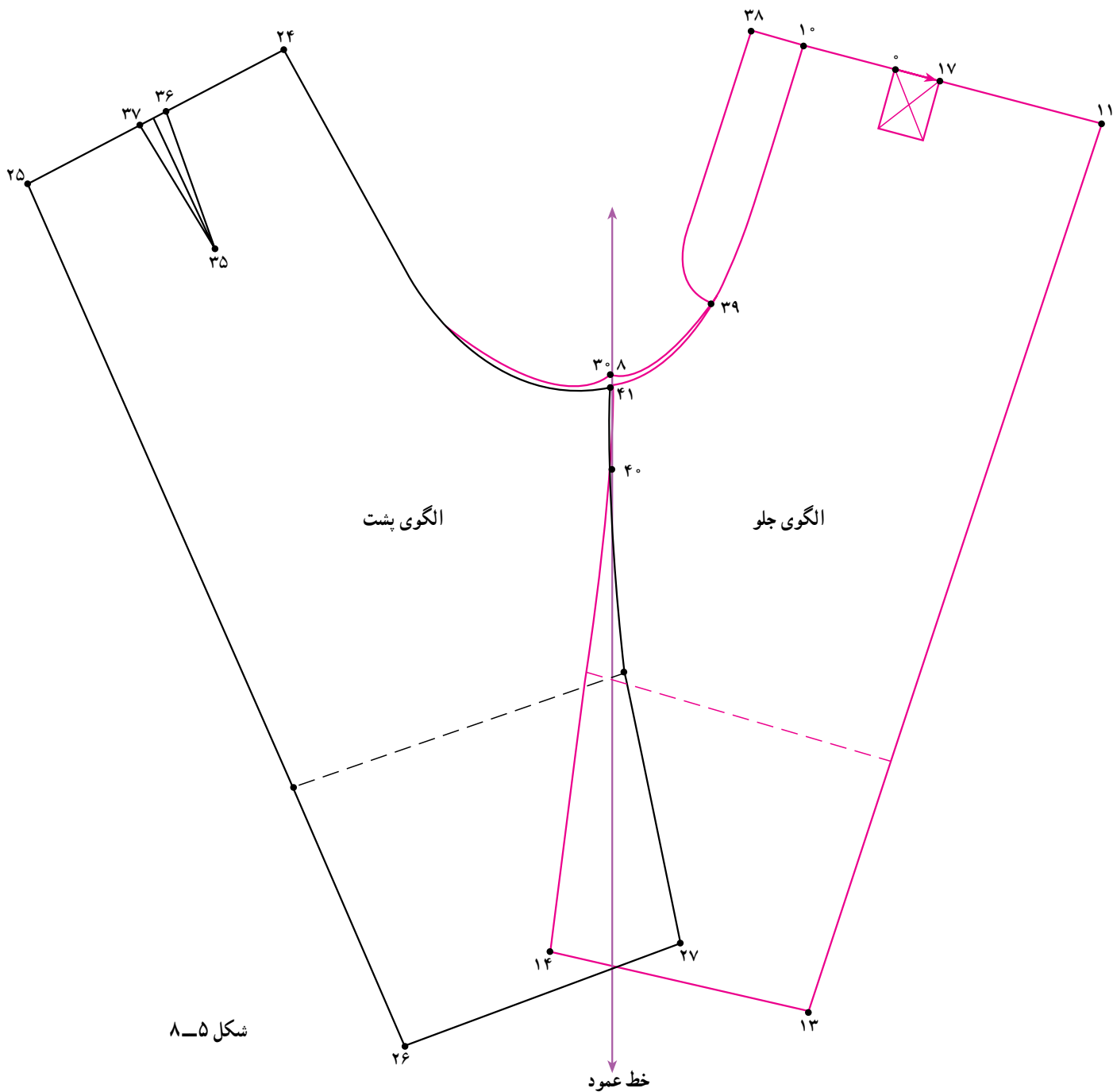

شکل ۵-۸

*** هماهنگی هلال فاق جلو و پشت شلوار**

- ابتدا خط عمودی به عنوان «خط راهنما» رسم کنید.
- الگوی جلو و پشت شلوار را از «نقاط ۸ و ۳۰» به طول «۵-۶ سانتی متر» مماس با خط راهنما قرار دهید تا فاصله‌ی مشترک «۴۱ و ۴۰» به دست آید.
- خط فاق پشت شلوار را هماهنگ با فاق جلو رسم کرده به طوری که خط فاق جلو شلوار تغییر پیدا نکند (شکل ۵-۸).

۱- در قسمت دم پای شلوار خطوط روی هم قرار می‌گیرند.

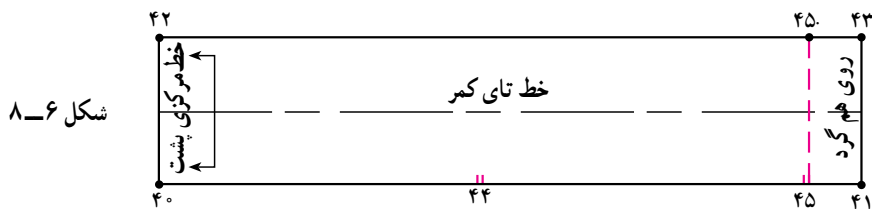

شکل ۶-۸

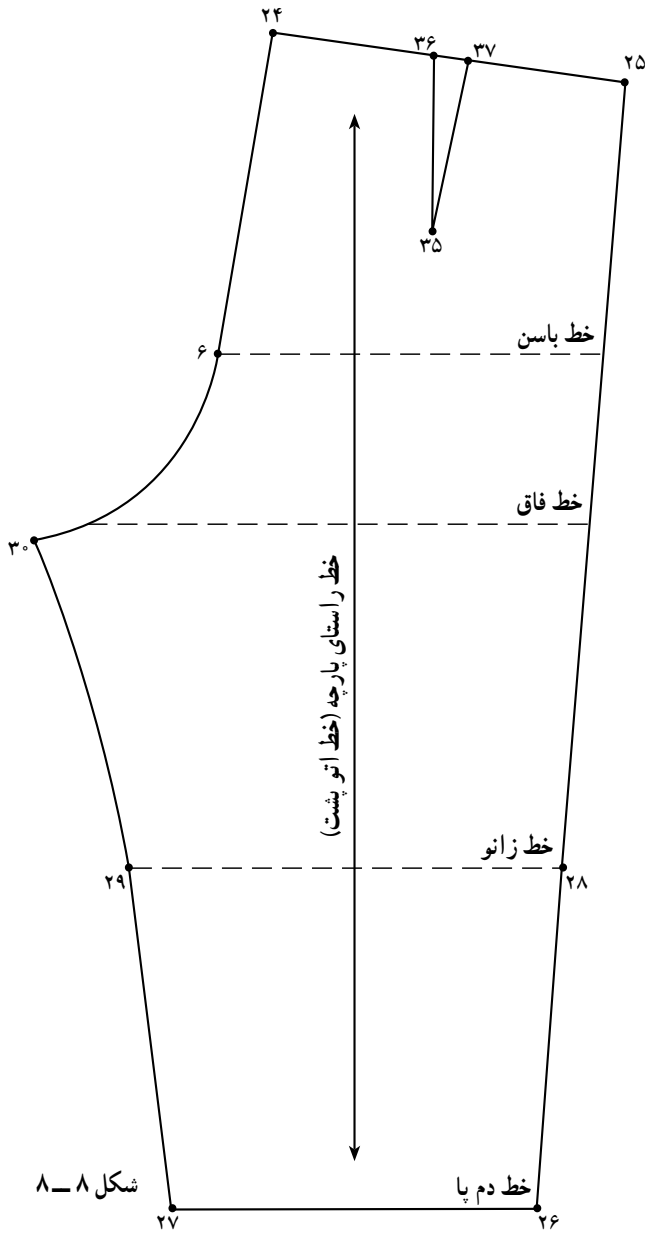

شکل ۸-۸

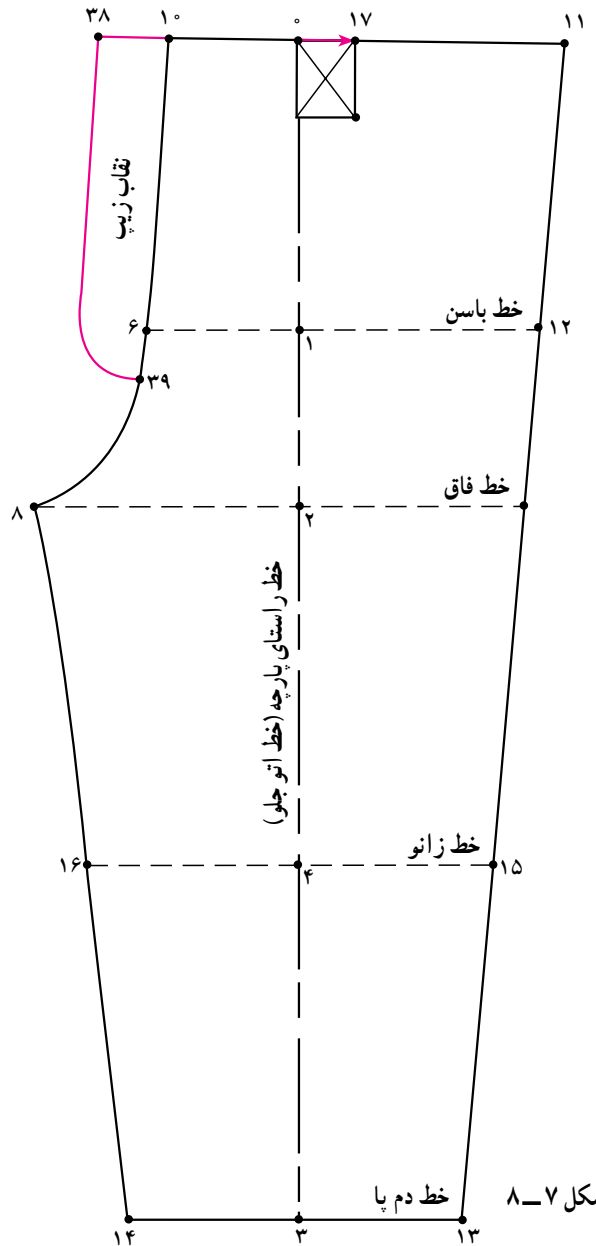

شکل ۷-۸

پهلوی شلوار می باشد.

طول ۶ سانتی متر. ۴۲. ۴۰. ۴۳. ۴۱.

$\frac{1}{4}$ دور کمر. ۳ سانتی متر. ۴۲. ۴۳. ۴۰. ۴۱.

۳ سانتی متر. ۴۵. ۴۳. ۴۵. ۴۲.

- الگوی اساس جلو و پشت شلوار را با قرار دادن علائم موازنه، خط راستای پارچه جداگانه مشخص کنید (شکل های ۸-۷ و ۸-۸).

* رسم کمر شلوار

• اندازه‌ی مورد نیاز: دور کمر

• مستطیلی به اندازه‌ی « $\frac{1}{4}$ دور کمر، به اضافه‌ی $\frac{1}{5}$

سانتی متر (روی هم گرد) و عرض کامل «۶ سانتی متر» رسم کنید.

• فاصله «۴۵-۴۱» جهت روی هم گرد و دگمه خور شلوار

در نظر گرفته شده است (شکل ۶-۸).

• نقطه‌ی ۴۴ روی الگوی کمر محل وصل کمر به خط

خودآزمایی نظری

۱- با توجه به شکل الگو به سؤالات پاسخ دهید:

۱-۱- (۱°) برابر است با قد..... و (۲°) برابر است با قد..... cm.

۱-۲- (۳°) برابر است با

۱-۳- مقدار (۵°) برابر است با $\frac{1}{\square}$ دور باسن منهای cm.

۱-۴- مقدار (۱۲°) برابر است با $\frac{1}{4}$ به اضافه cm.

۱-۵- مقدار (۱۵°) برابر است با

۱-۶- مقدار (۸°) در جلوی شلوار برابر است با در پشت شلوار.

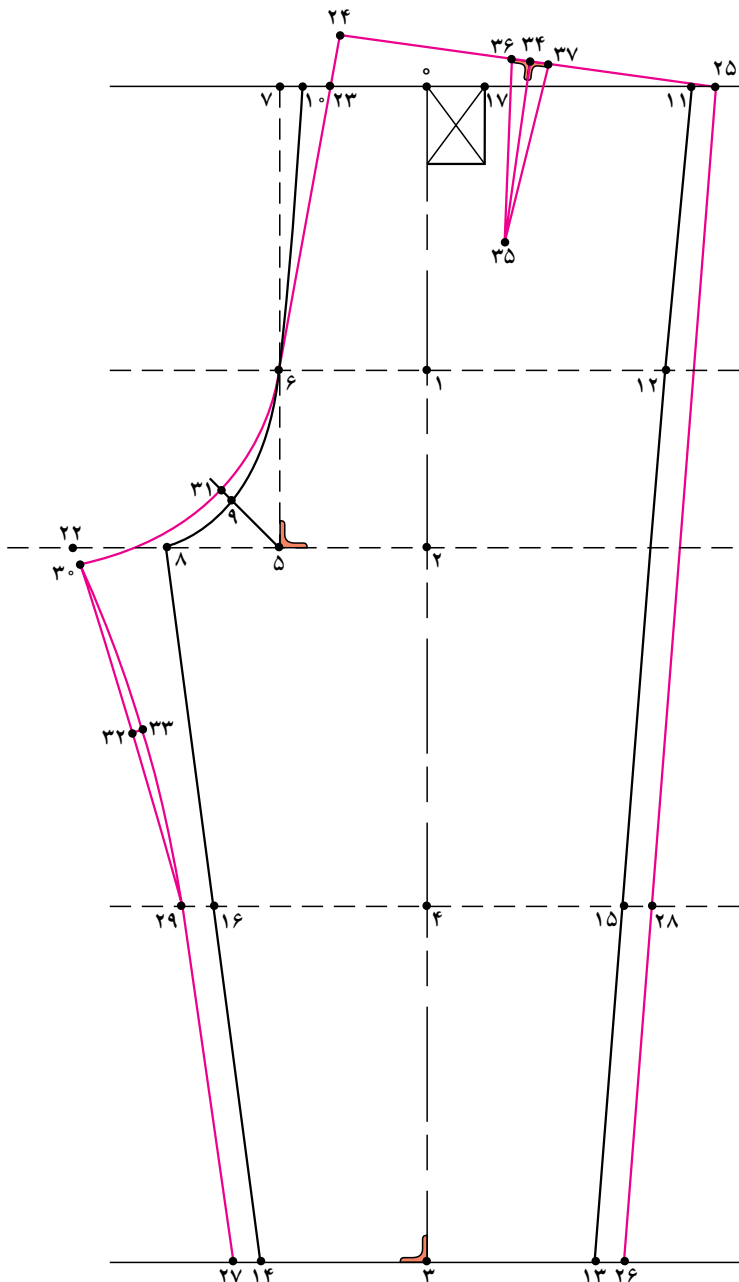



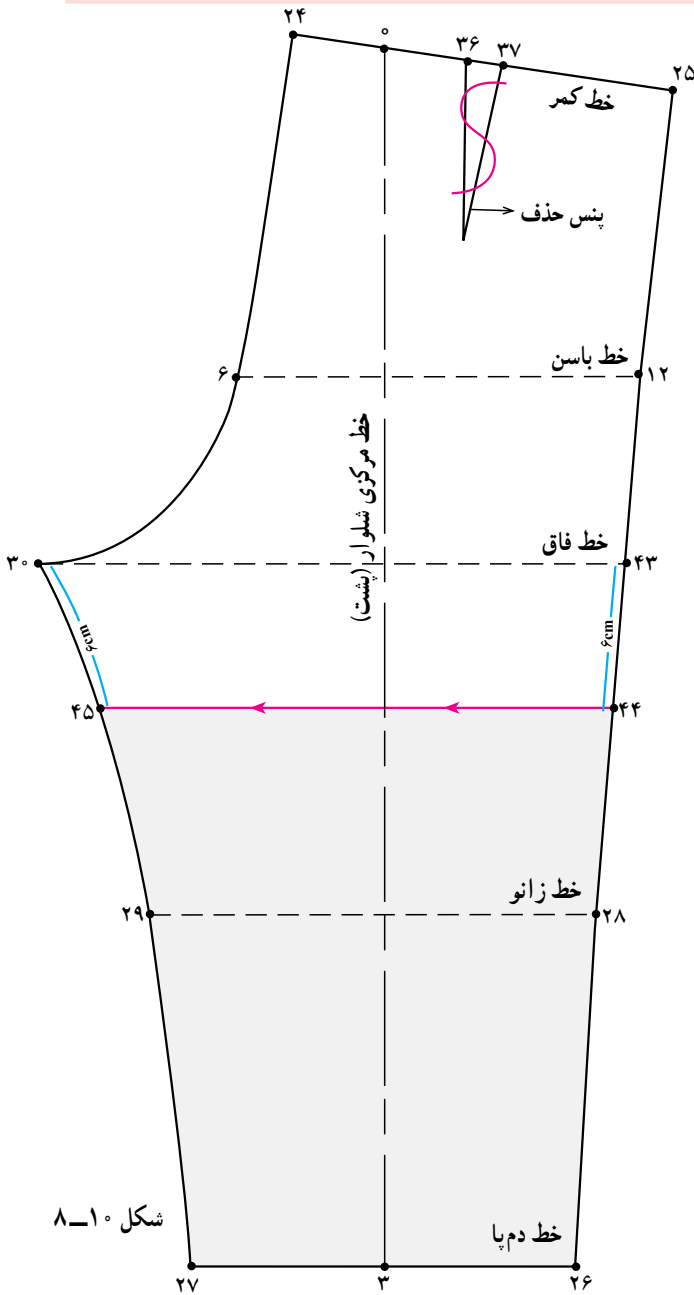

شکل ۸-۱۰

* الگوی پشت

- مانند الگوی جلو عمل کنید.
- ۶ سانتی متر ۴۴. ۴۳. ۴۵. ۳۰.
- پنس کمر شلوار فاصله «۳۷. ۳۶» را حذف کنید.
- خطوط «۴۱. ۴۲. ۴۴ و ۴۵» چیده شود (شکل ۸-۱۰).

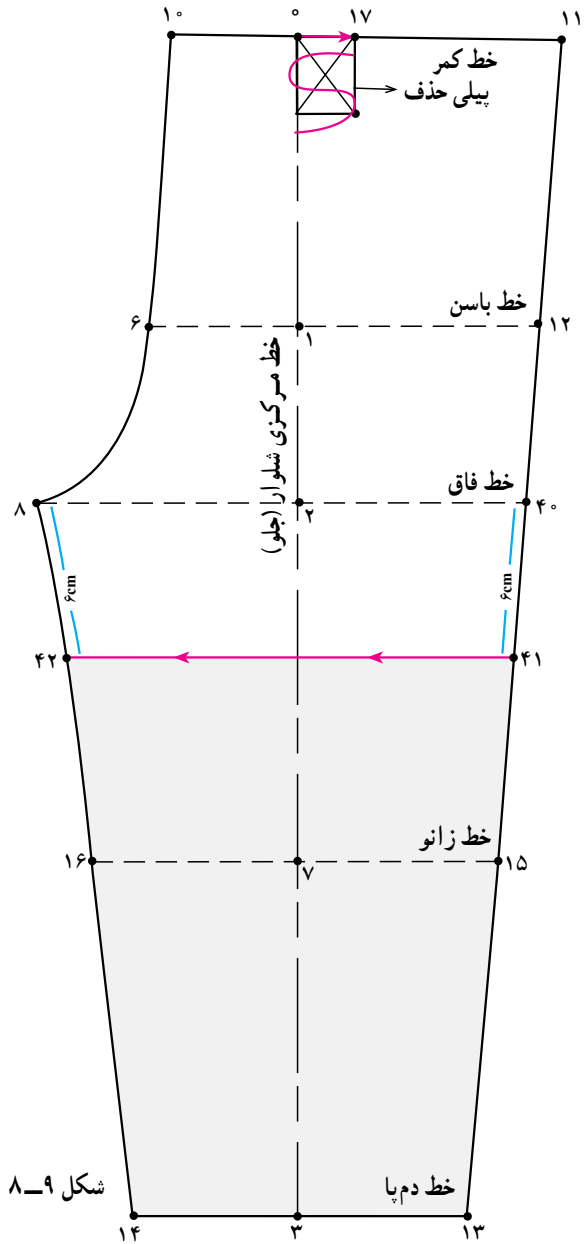

شکل ۸-۹

* الگوی جلو

- از «نقاط ۴۰ و ۸» روی خط فاق به اندازه‌ی دلخواه در این مدل (۶ سانتی متر) به سمت پایین علامت زده تا «نقاط ۴۲ و ۴۱» به دست آید.
- خط «۴۱. ۴۲» را به موازات خط زانو رسم کنید.
- ۶ سانتی متر ۴۱. ۴۰. ۴۳. ۸.
- پبلی کمر شلوار فاصله ۱۷. ۰ را حذف کنید (شکل ۸-۹).

۸-۹.

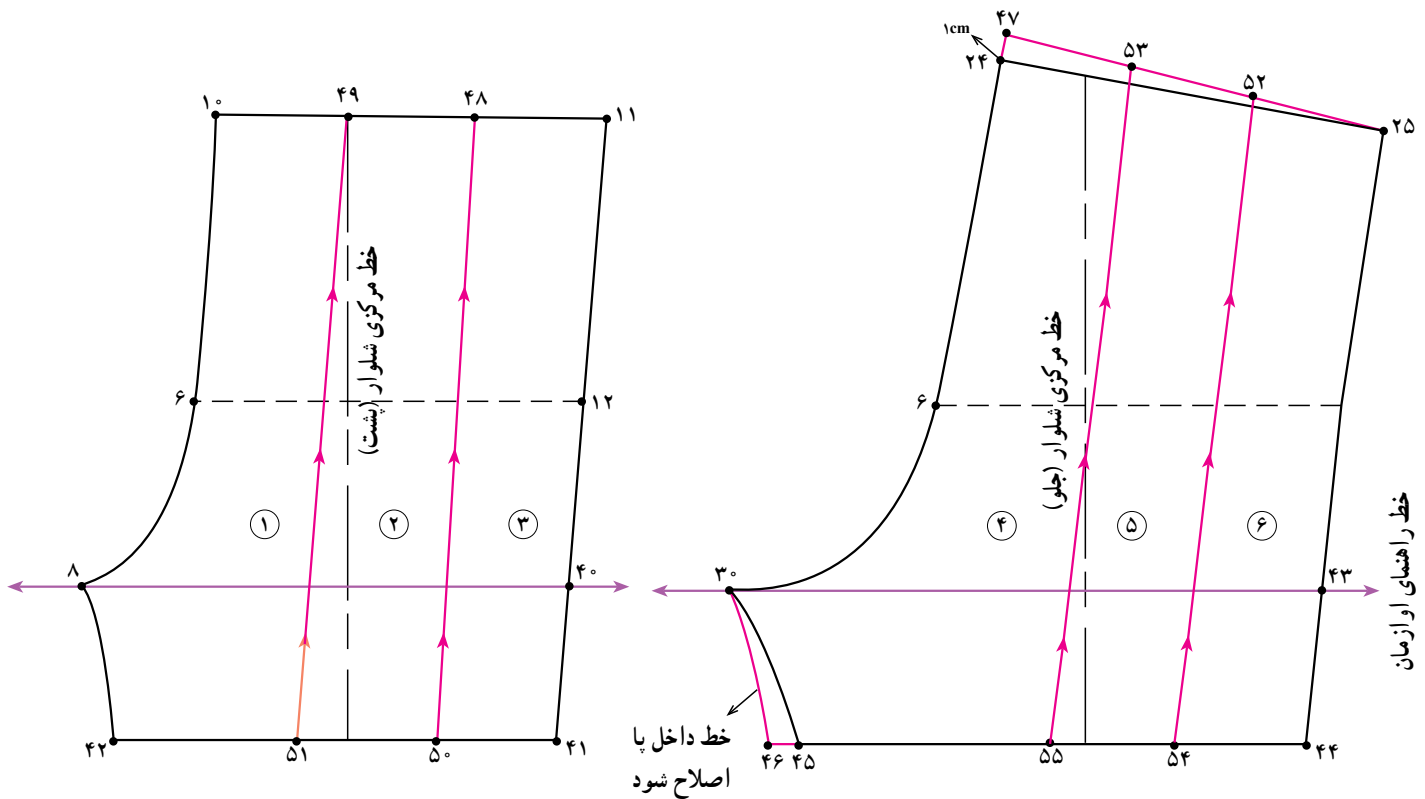

شکل ۱۱-۸

● خطوط اوزمان را از نقاط «۴۹ و ۴۸» به موازات خط پهلو رسم کرده تا خط لبه‌ی شلوارک را در نقاط «۵۰ و ۵۱» قطع نماید.

۱۰. ۴۹. ۴۹. ۴۸. ۴۸. ۱۱

خطوط اوزمان ۴۹. ۵۱ و ۴۸. ۵۰.

● در پشت شلوار فاصله‌ی «۲۵. ۴۷» را به سه قسمت مساوی تقسیم کرده تا «نقاط ۵۲ و ۵۳» به دست آید.

۴۷. ۵۳. ۵۳. ۵۲. ۵۲. ۲۵

● خطوط اوزمان پشت شلوار را از نقاط «۵۲ و ۵۳» به موازات خط پهلو رسم کرده تا خط لبه‌ی شلوارک را از «نقاط ۵۴ و ۵۵» قطع نماید.

خطوط اوزمان ۵۳. ۵۵ و ۵۲. ۵۴.

قطعات الگو را به ترتیب شماره‌گذاری کنید (شکل ۱۱-۸).

● خط افقی راهنمای اوزمان الگوی پشت و جلو شلوار را رسم کنید.

● الگوی پشت شلوار را به گونه‌ای روی الگوی جلو قرار داده تا نقاط «۳۰ و ۸» و خطوط راهنمای اوزمان به روی هم منطبق شوند.

● خط «۴۲. ۸» داخل پا جلوی شلوار را بر روی خط داخل پا الگوی پشت کپی کنید تا خط جدید «۴۶. ۳۰» به دست آید.

۸. ۴۲. ۳۰. ۴۶

● از «نقطه‌ی ۲۴» خط کمر پشت به اندازه‌ی «۱ سانتی‌متر» به سمت بالا رفته تا «نقطه‌ی ۴۷» به دست آید.

۲۴. ۴۷. ۱ سانتی‌متر

● در جلو شلوار، فاصله‌ی «۱۰. ۱۱» خط کمر را به سه قسمت مساوی تقسیم کرده تا «نقاط ۴۹ و ۴۸» به دست آید.

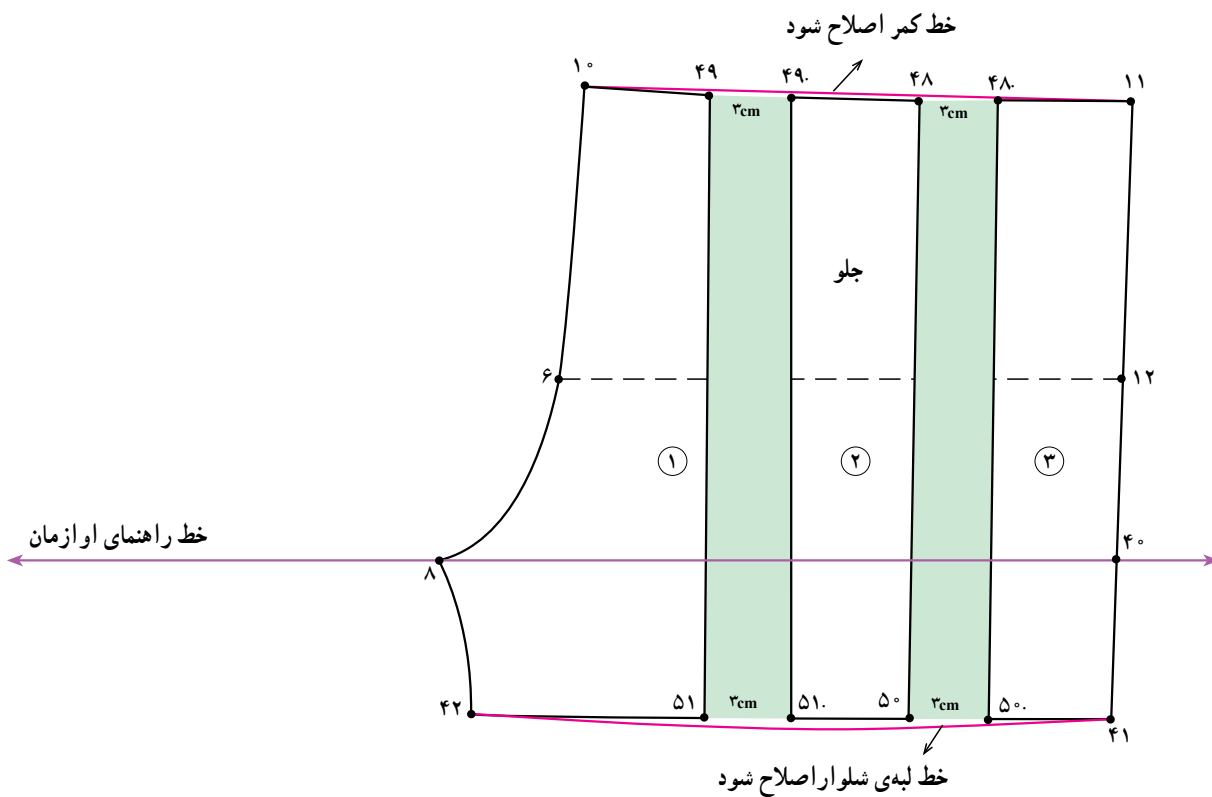

شکل ۸-۱۲

- خطوط اوزمان چیده شود.
- مقدار اوزمان در خط کمر و خط لبه‌ی شلوارک اصلاح نموده و دوباره رسم کنید (شکل ۸-۱۲).
- خط کمر اصلاح شود ۱۱. ۱۰.
- خط لبه‌ی شلوارک اصلاح شود ۴۱. ۴۲.
- خطوط اوزمان چیده شود.
- مقدار اوزمان در خط کمر و خط لبه‌ی شلوارک اصلاح نموده و دوباره رسم کنید (شکل ۸-۱۲).
- خط کمر اصلاح شود ۴۸. ۴۸.۰.
- خط لبه‌ی شلوارک اصلاح شود ۴۱. ۴۲.
- به اندازه‌ی دلخواه در این مدل «۳ سانتی‌متر» می‌باشد.
- ۴۹. ۴۹.۰. ۵۱. ۵۱.۰. ۵۰. ۵۰.۰. ۴۸. ۴۸.۰.
- در این مدل ۳ سانتی‌متر

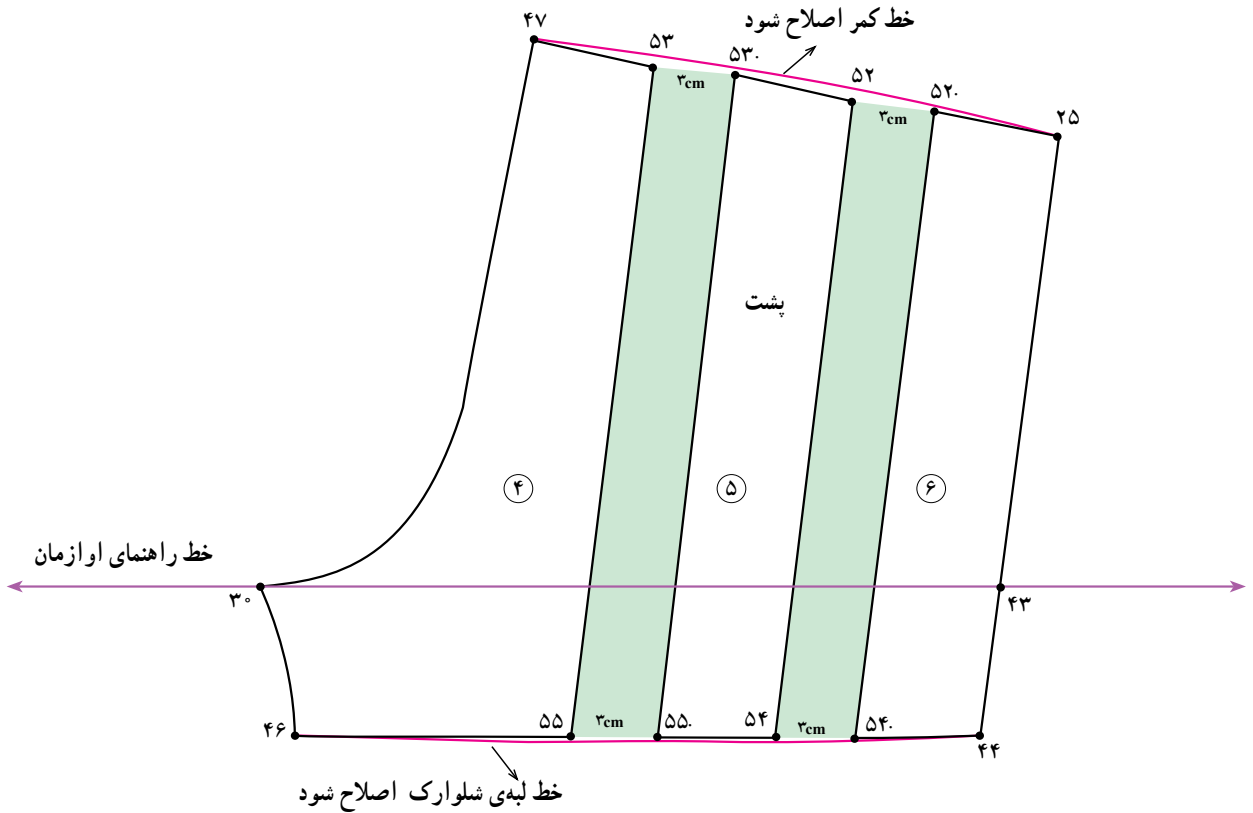

شکل ۱۳-۸

● خط کمر و لبه‌ی شلوارک را اصلاح نموده و دوباره رسم کنید (شکل ۱۳-۸).

خط کمر اصلاح شود. ۲۵. ۴۷.

خط لبه‌ی شلوارک اصلاح شود. ۴۴. ۴۶.

● تعداد اوزمان پشت شلوارک هم مانند جلو به اندازه‌ی دلخواه در این مدل (۳ سانتی‌متر) می‌باشد.

۵۲. ۵۲. ۵۳. ۵۳. ۵۵. ۵۵. ۵۴. ۵۴.

در این مدل، ۳ سانتی‌متر

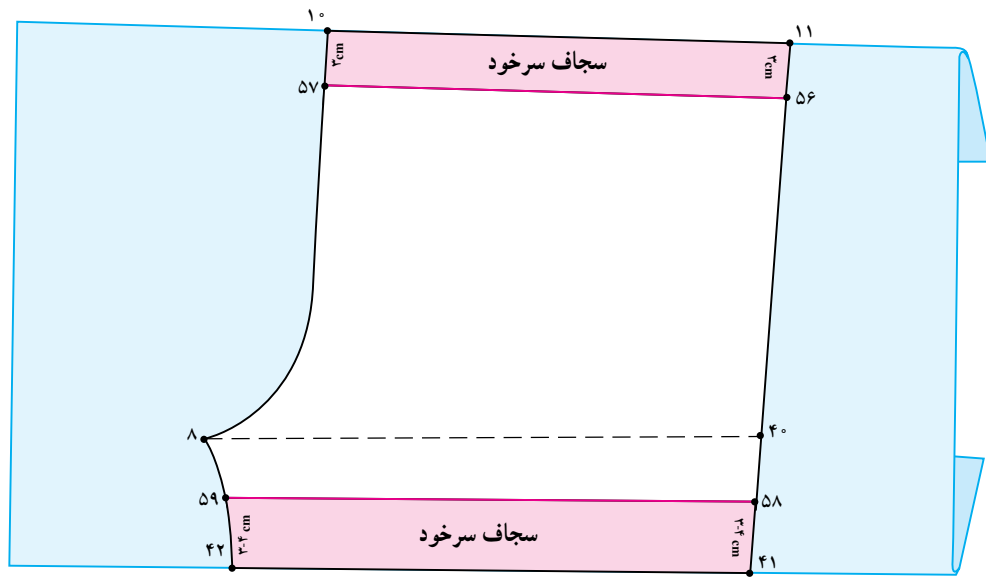

شکل ۸-۱۴

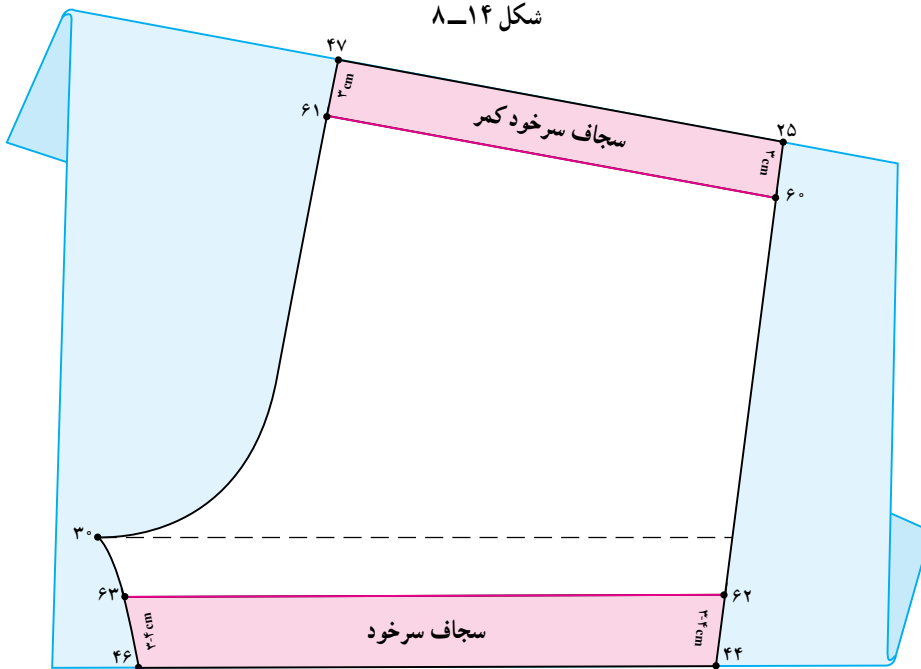

شکل ۸-۱۵

* سجاف سرخود

- در این مدل، ۳ سانتی متر ۱۰. ۵۷. ۱۱. ۵۶.
- سانی متر ۳-۴ ۴۲. ۵۹. ۴۱. ۵۸.
- خط ۱۱. ۱۰. ۴۱ و ۴۲ را تا کرده خطوط «۵۸. ۵۹» و «۵۶. ۵۷» را رولت کنید (شکل ۸-۱۴).
- در پشت الگو هم مانند جلو عمل کنید (شکل ۸-۱۵).
- به اندازه‌ی دلخواه در این مدل، ۳ سانتی متر ۴۷. ۶۱. ۲۵. ۶۰.
- خط «۵۶. ۵۷» را رسم کنید.
- از نقاط «۴۱ و ۴۲» (خط لبه‌ی شلوارک) به اندازه‌ی دلخواه در این مدل «۳-۴ سانتی متر» بر روی الگو علامت زده نقاط «۵۸ و ۵۹» به دست می‌آید.
- خط «۵۸. ۵۹» را رسم کنید.
- از نقاط «۱۰ و ۱۱» خط کمر به اندازه‌ی دلخواه در این مدل «۳ سانتی متر» بر روی الگو علامت زده تا نقاط «۵۶ و ۵۷» به دست آید.
- خط «۴۲ و ۴۱» (خط لبه‌ی شلوارک) به اندازه‌ی دلخواه در این مدل «۳-۴ سانتی متر» بر روی الگو علامت زده

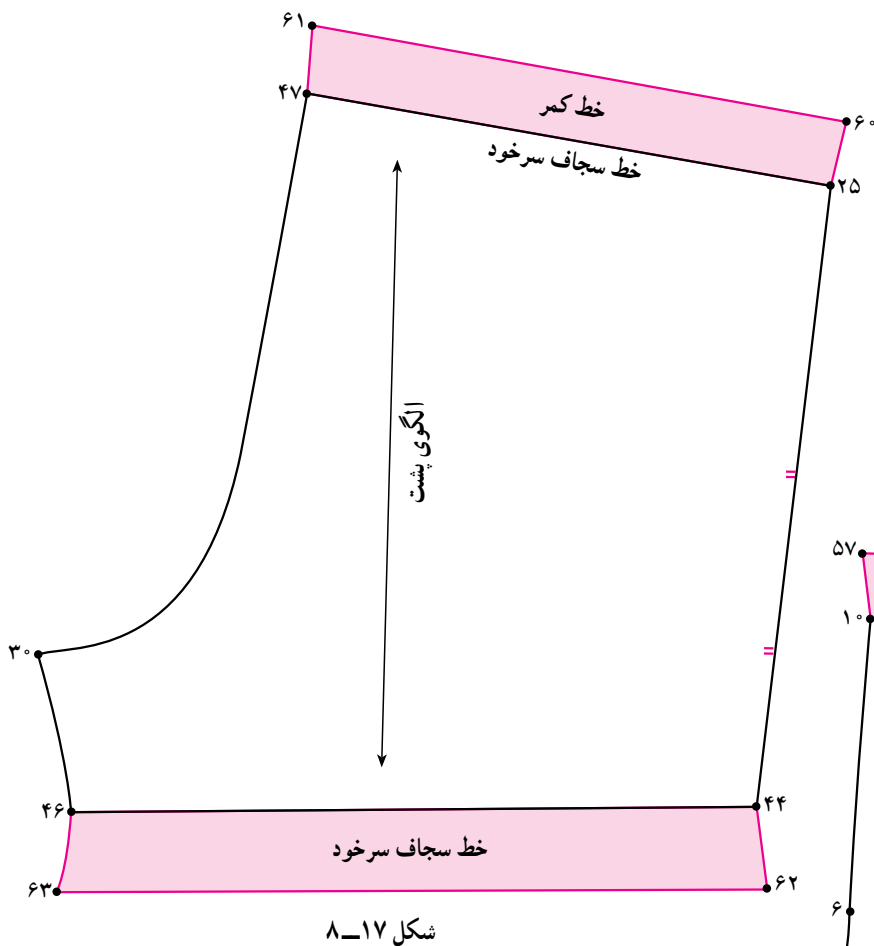

شکل ۸-۱۷

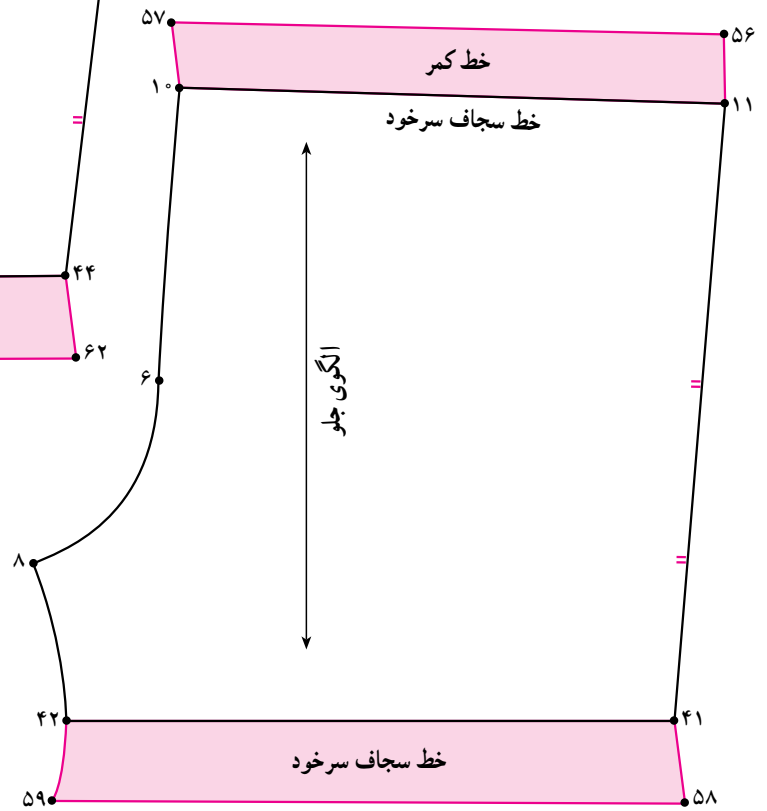

شکل ۸-۱۶

- خطوط «۶۰. ۲۵. ۴۷. ۶۱.» و «۴۴. ۴۲. ۶۲. ۶۳.» سجاف سرخود می باشد (شکل ۸-۱۷).
- خطوط «۵۶. ۵۷. ۱۰. ۱۱.» و «۴۱. ۵۸. ۴۲. ۵۹.» سجاف سرخود جلو می باشد (شکل ۸-۱۶).

توجه کنید:

- ۱- شلووارک تنگ و چسبان برای کودکان زیر ۲ سال مناسب نمی باشد.
 - ۲- اوزان در شلووارک پسرانه می تواند تنها در قسمت کمر پشت برای کش در نظر گرفته شود.
 - ۳- مقدار اوزان در کمر و لبه شلووارک می تواند متفاوت باشد.
- مثال: در شلووارک دخترانه مقدار اوزان لبه ی شلووارک بیش تر از قسمت کمر باشد.





کار یکی از هنرجویان هنرستان آلیاسین - تهران



تصویر یک مدل از شلوار پیش‌سینه‌دار می‌باشد، همان‌طور که قبلاً گفته شده الگوی شلوار کتاب مطابق با طرح فوق نمی‌باشد.

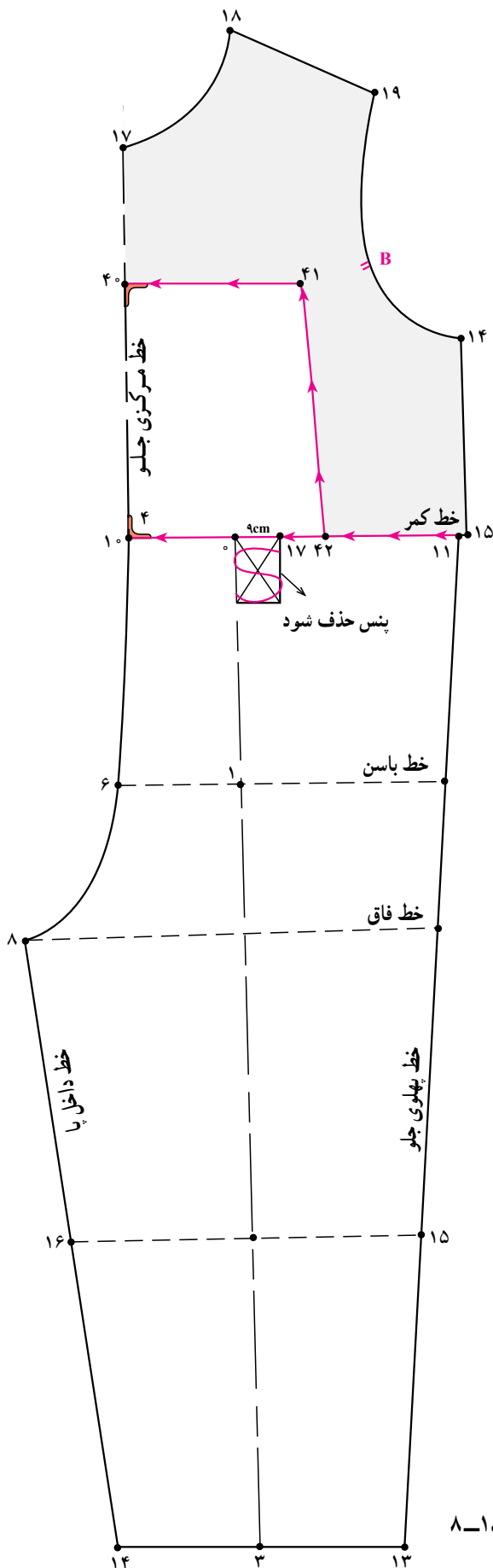

الگوی جلوی بالاتنه و شلوار را از روی خط کمر (خط کمر شلوار) ۱۱. ۱۰ مماس (خط کمر بالاتنه) ۴. ۱۵ مرکزی جلو بالاتنه در «نقطه ی ۴» در امتداد خط فاق جلو شلوار «نقطه ی ۱۰» قرار گیرد.

● از «نقطه ی ۱۰» روی خط مرکزی جلو بالاتنه به اندازه ی

دلبخواه در این مدل «۱۲-۱۴ سانتی متر» به سمت بالا علامت زده تا «نقطه ی ۴۰» به دست آید.

۱۲-۱۴ سانتی متر ۴۰. ۱۰

● از «نقطه ی ۴۰» روی الگوی بالاتنه به اندازه ی دلبخواه

در این مدل «۸ سانتی متر» علامت زده «نقطه ی ۴۱» به دست می آید.

۸ سانتی متر ۴۱. ۴۰

● از «نقطه ی ۱۰» بر روی خط کمر به اندازه ی دلبخواه در

این مدل «۹ سانتی متر» علامت زده «نقطه ی ۴۲» به دست می آید.

۹ سانتی متر ۴۲. ۱۰

● «نقطه ی ۴۰» را با گونیا به «نقطه ی ۴۱» وصل کرده سپس

«نقطه ی ۴۱» را با خط کش به «نقطه ی ۴۲» وصل کنید (شکل

۸-۱۸).

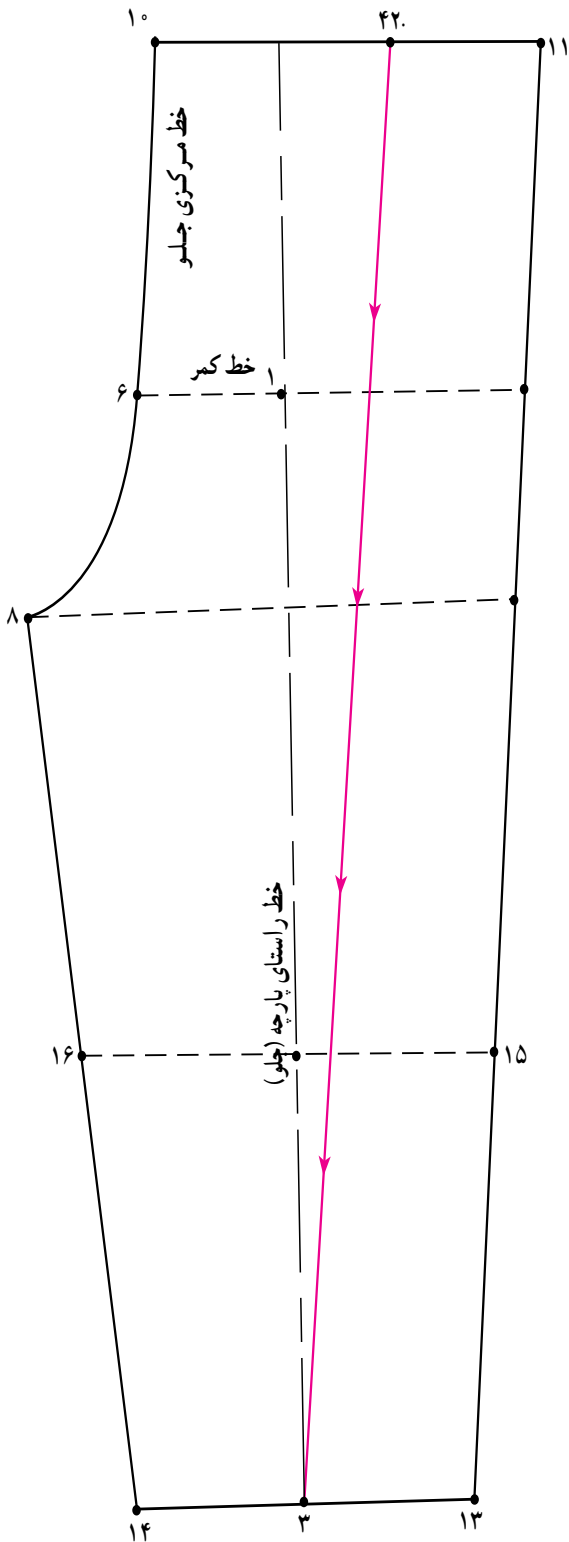

شکل ۸-۲۰

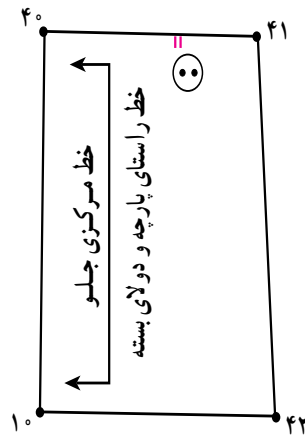

شکل ۸-۱۹

* الگوی جلو

- از «نقطه ی ۴۰» (در خط مرکزی جلو) خطوط «۴۰. ۴۱. ۴۲.» چیده شود (شکل ۸-۱۹).
 - از «نقطه ی ۴۲» خطی به «نقطه ی ۳» وصل کرده این خط اوزمان قسمت جلو می باشد (شکل ۸-۲۰).
- خط اوزمان ۳. ۴۲.

۱- در این مدل به علت گشادی (دوختن کش) از «نقطه ی ۴۲» به بعد، اوزمان داده شده است.

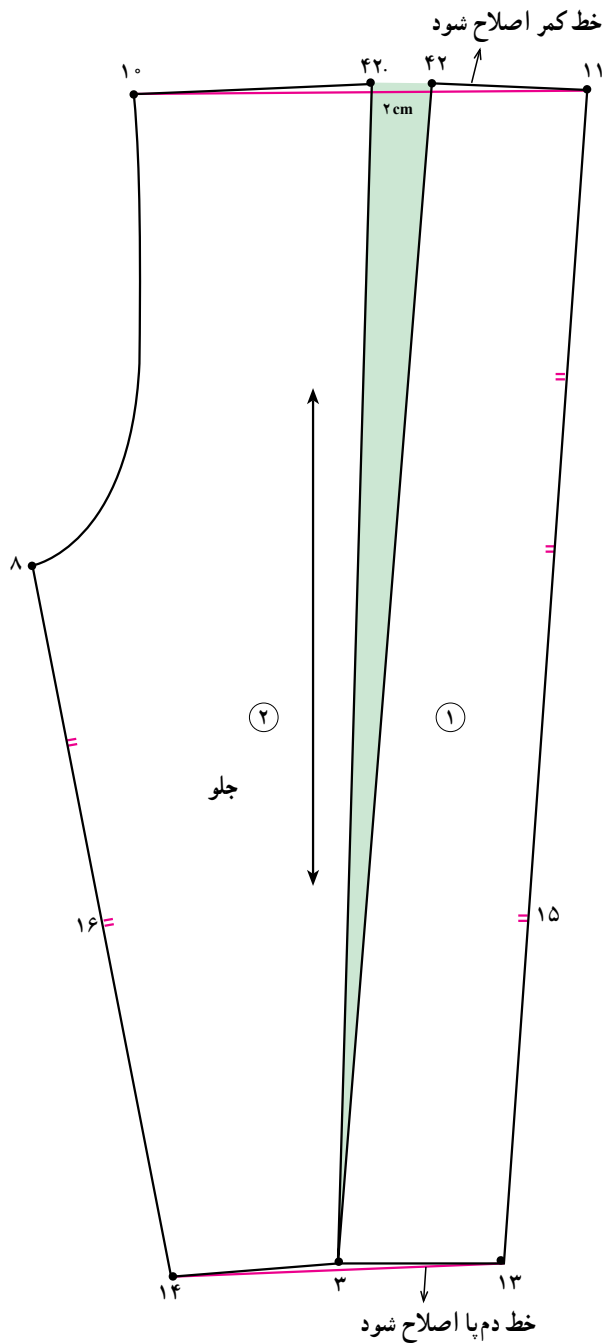

شکل ۲۱-۸

- از قسمت کمر خط اوزمان را چیده و به اندازه‌ی دلخواه «۲ سانتی‌متر» اوزمان داده شود. به طوری که قطعه‌ی «شماره‌ی ۲» رسم کنید (شکل ۲۱-۸).
- خط کمر و دم‌پای شلوار را با خط کش منحنی دوباره الگو ثابت و قطعه‌ی «شماره‌ی ۱» حرکت کند.
- خط دم‌پای شلوار اصلاح شود. ۱۳. ۱۴.
- خط برش شلوار اصلاح شود. ۱۰. ۱۱.
- در این مدل، ۲ سانتی‌متر ۴۲. ۴۲.

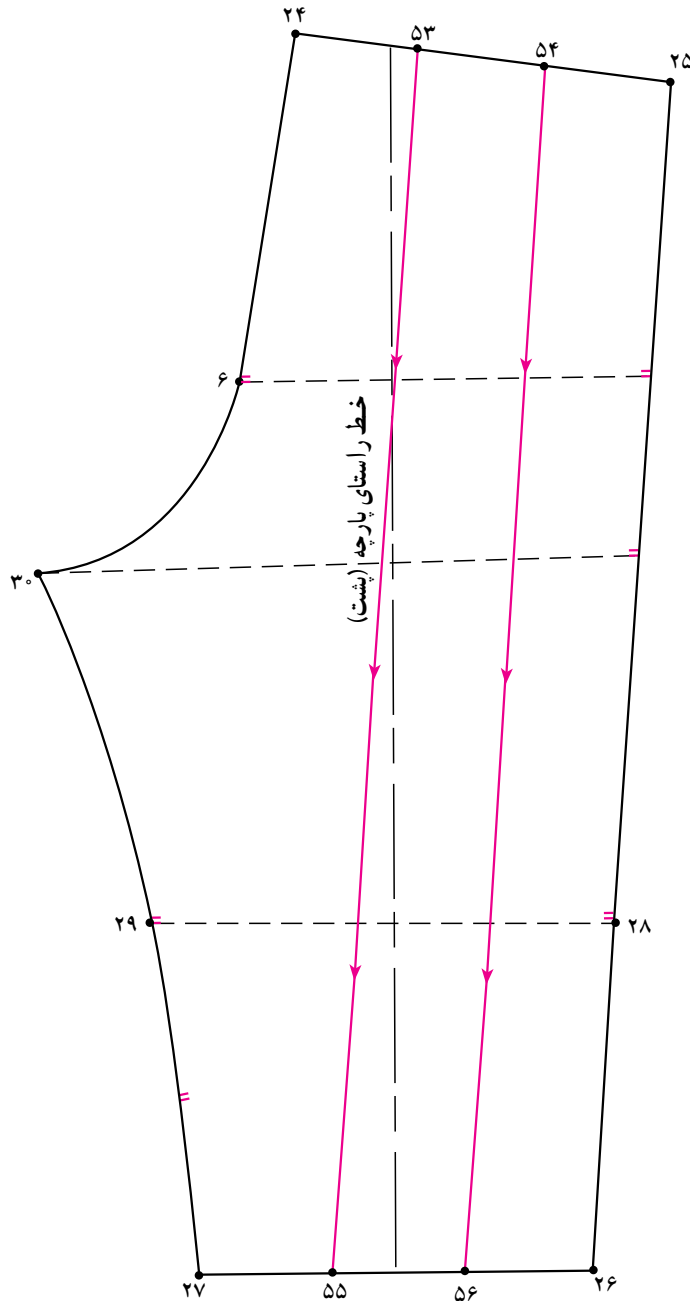

شکل ۲۱-۸-الف

*** الگوی پشت**

● در قسمت دم‌پای شلوار فاصله‌ی «۲۶. ۲۷» را به

سه قسمت مساوی تقسیم کنید تا نقاط «۵۵ و ۵۶» به دست آید.

● خطوط اوزمان «۵۳. ۵۵» و «۵۴. ۵۶» را رسم

کنید (شکل ۲۲-۸-الف).

● فاصله‌ی «۲۴. ۲۵» خط کمر را به سه قسمت مساوی

تقسیم کنید تا نقاط «۵۳ و ۵۴» به دست آید.

۲۴. ۵۳. ۵۳. ۵۴. ۵۴. ۲۵

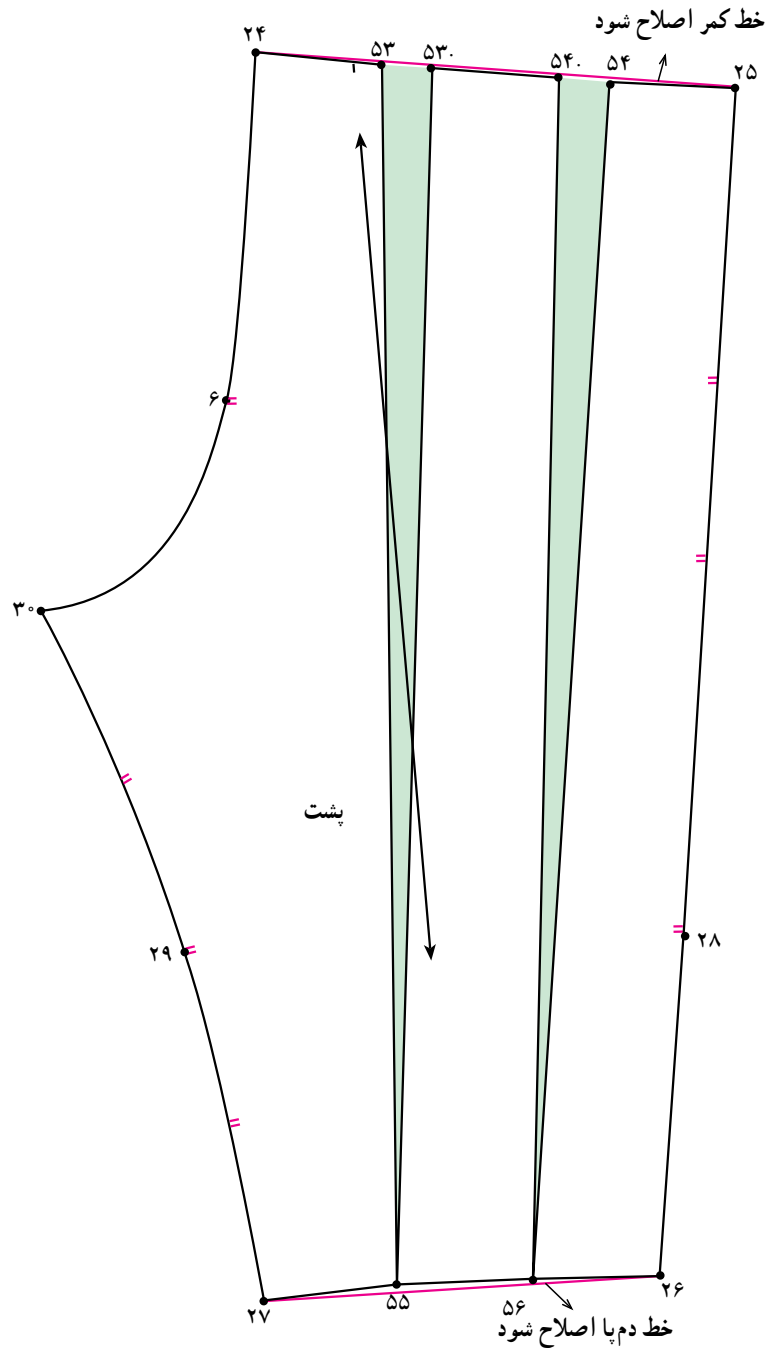

شکل ۲۲-۸-ب

- از قسمت کمر خطوط اوزمان چیده شده و هر کدام به اندازه‌ی دلخواه (۲ سانتی‌متر) اوزمان داده شود.
- خط کمر و دم‌پای شلووار را دوباره با خط کش منحنی رسم کنید (شکل ۲۲-۸-ب).
- در این مدل، ۲ سانتی‌متر ۵۴. ۵۴. ۵۳. ۵۳.
- حرکت و گشادی اوزمان‌ها به سمت خط پهلو شلووار می‌باشد.
- خط کمر و دم‌پای شلووار اصلاح شود. ۲۶. ۲۷.
- خط کمر پشت اصلاح شود. ۲۴. ۲۵.

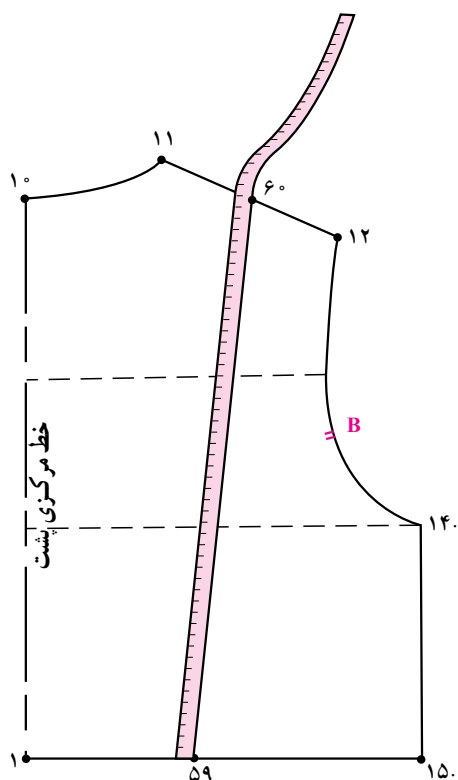

شکل ۸-۲۴

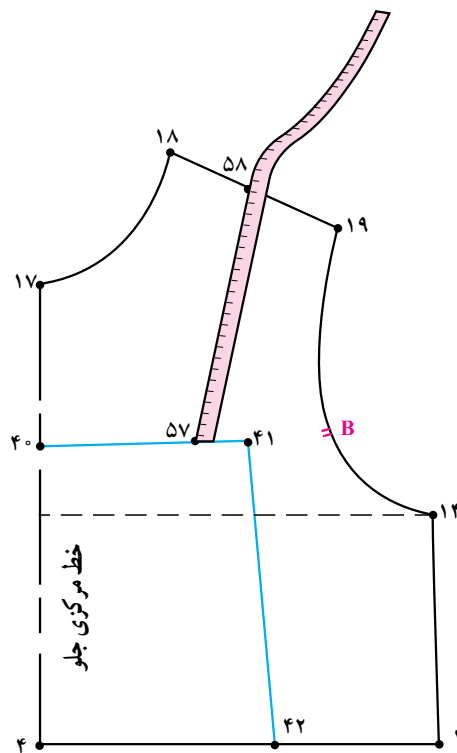

شکل ۸-۲۳

- در بالاتنه‌ی جلو از تکه‌ی پیش سینه تا سرشانه جلو را اندازه گرفته بند جلو می‌باشد.
- جهت اندازه‌گیری بند جلو از خط «۴۱» (نقطه‌ی ۴۰) تا خط سرشانه (نقطه‌ی ۶۰) را با متر اندازه گرفته یادداشت کنید (شکل ۸-۲۳).
- این الگو در قسمت پشت، بند دارد، جهت اندازه‌گیری آن از خط کمر (نقطه‌ی ۵۹) تا خط سرشانه (نقطه‌ی ۶۰) را با متر اندازه گرفته یادداشت کنید (شکل ۸-۲۴).
- جهت اندازه‌گیری بند جلو از خط «۴۱» (نقطه‌ی ۴۰) تا خط سرشانه (نقطه‌ی ۵۰) را با متر اندازه گرفته یادداشت کنید (شکل ۸-۲۳).

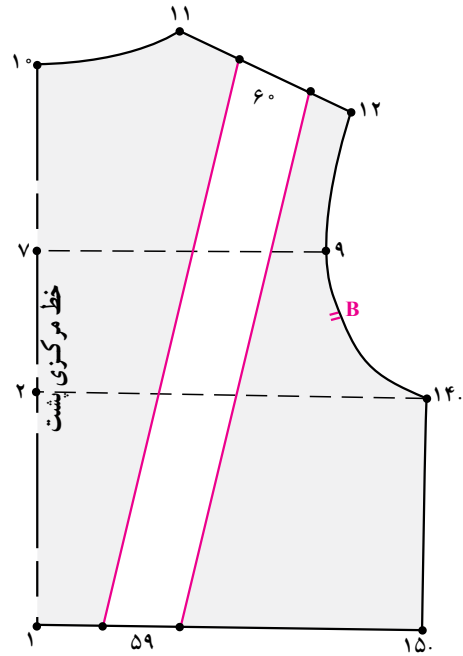

شکل ۲۵-۸

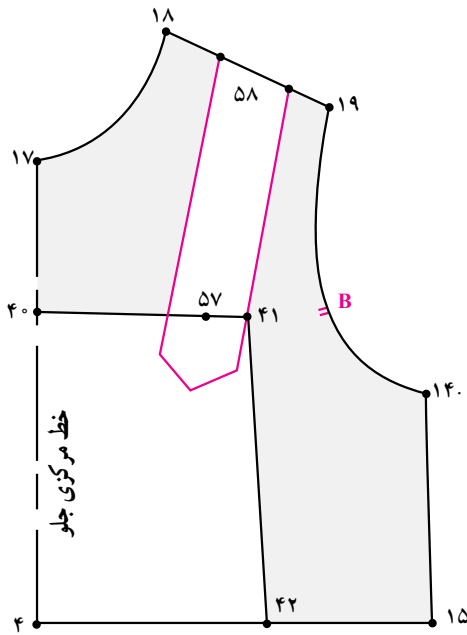

شکل ۲۶-۸

۵۹. ۶۰. طول بند پشت

۵۷. ۵۸. ۵۹. ۶۰. طول بند شلوار

● مجموع این دو اندازه برابر طول بند شلوار می باشد.

۵۷. ۵۸. طول بند جلو

رسم بند شلوار

● مستطیلی به اندازه‌ی طول بند شلوار به اضافه‌ی «۳ سانتی‌متر» جهت جا دگمه و عرض ۳ سانتی‌متر رسم کنید.

طول بند شلوار ۶۸. ۶۱. ۶۷. ۶۴.

محل جا دگمه ۳ سانتی‌متر ۶۲. ۶۸. ۶۳. ۶۷.

عرض بند شلوار ۳ سانتی‌متر ۶۲. ۶۳. ۶۱. ۶۴.

● « $\frac{1}{3}$ فاصله‌ی ۶۲. ۶۳» را علامت زده «نقطه‌ی ۶۵»

به دست می‌آید.

● از «نقطه‌ی ۶۵» به اندازه‌ی «۱ سانتی‌متر» بالا رفته

«نقطه‌ی ۶۶» به دست می‌آید.

● «نقاط ۶۲، ۶۶، ۶۳» را به هم وصل کنید (شکل ۲۷-۸).

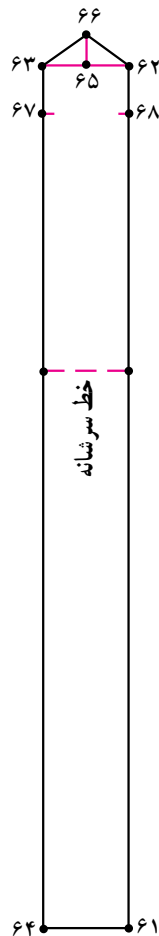

خط مرکزی پشت

شکل ۲۷-۸

ترسیم کمر شلوار

● از روی خط کمر جلو و پشت فاصله‌ی «۲۵. ۲۴»

۱۱. «۴۲» را با متر اندازه گرفته یادداشت کنید.

● مجموع این دو اندازه برابر طول کمر شلوار می‌باشد.

● مستطیلی با عرض «۶ سانتی‌متر» و طولی به اندازه‌ی « $\frac{1}{3}$ »

دور کمر الگو» که اندازه گرفته شده رسم کنید (شکل ۲۸-۸).

عرض کامل) ۶ سانتی‌متر ۷۰. ۷۱. ۶۹. ۷۲.

$\frac{1}{3}$ دور کمر اندازه گرفته شده‌ی الگو ۷۰. ۶۹. ۷۱. ۷۲.

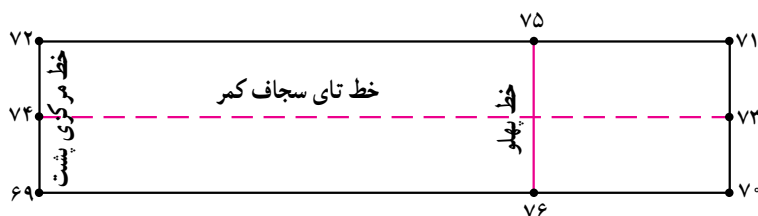

شکل ۲۸-۸

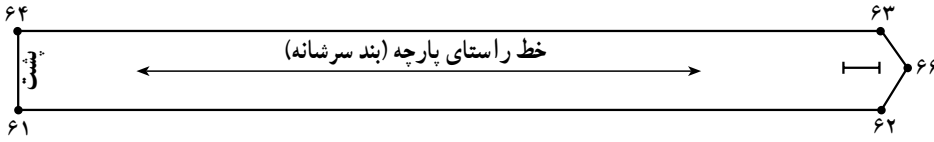
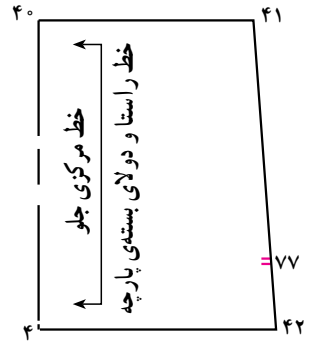
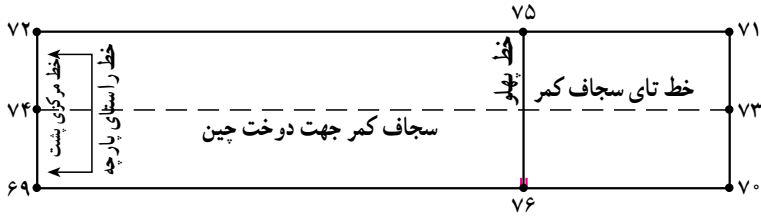

شکل ۲۹-۸

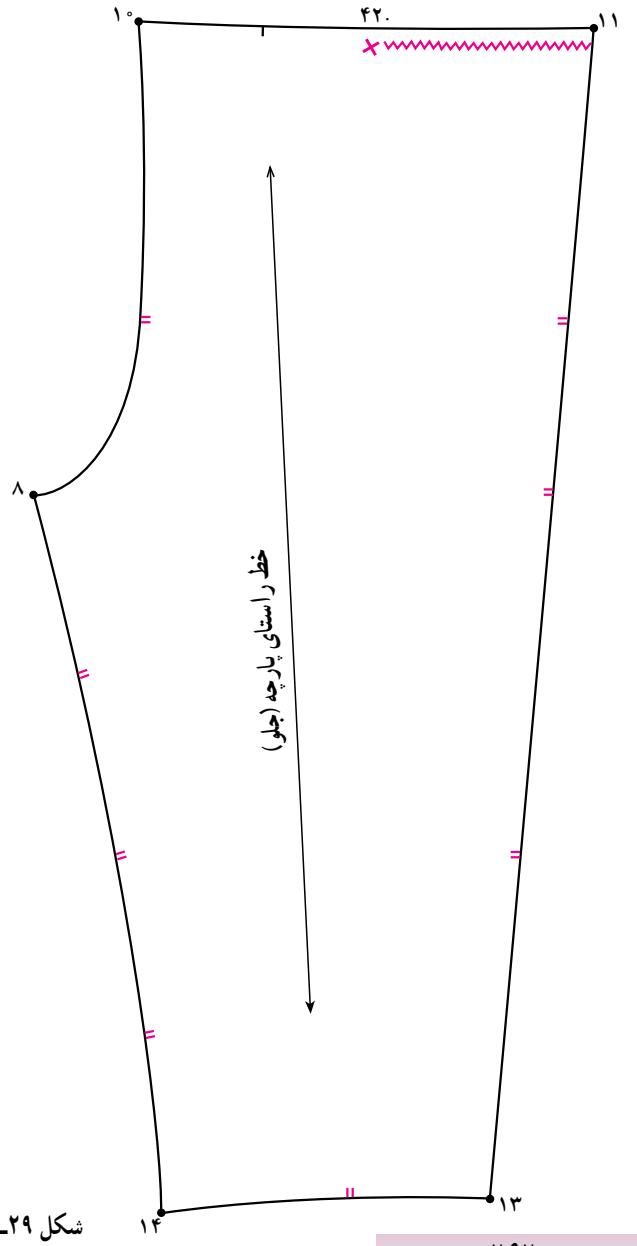



۱- هنرجویان عزیز با راهنمایی هنرآموز محترم کلاس الگوی طرح‌های ارائه شده را ترسیم کنند.

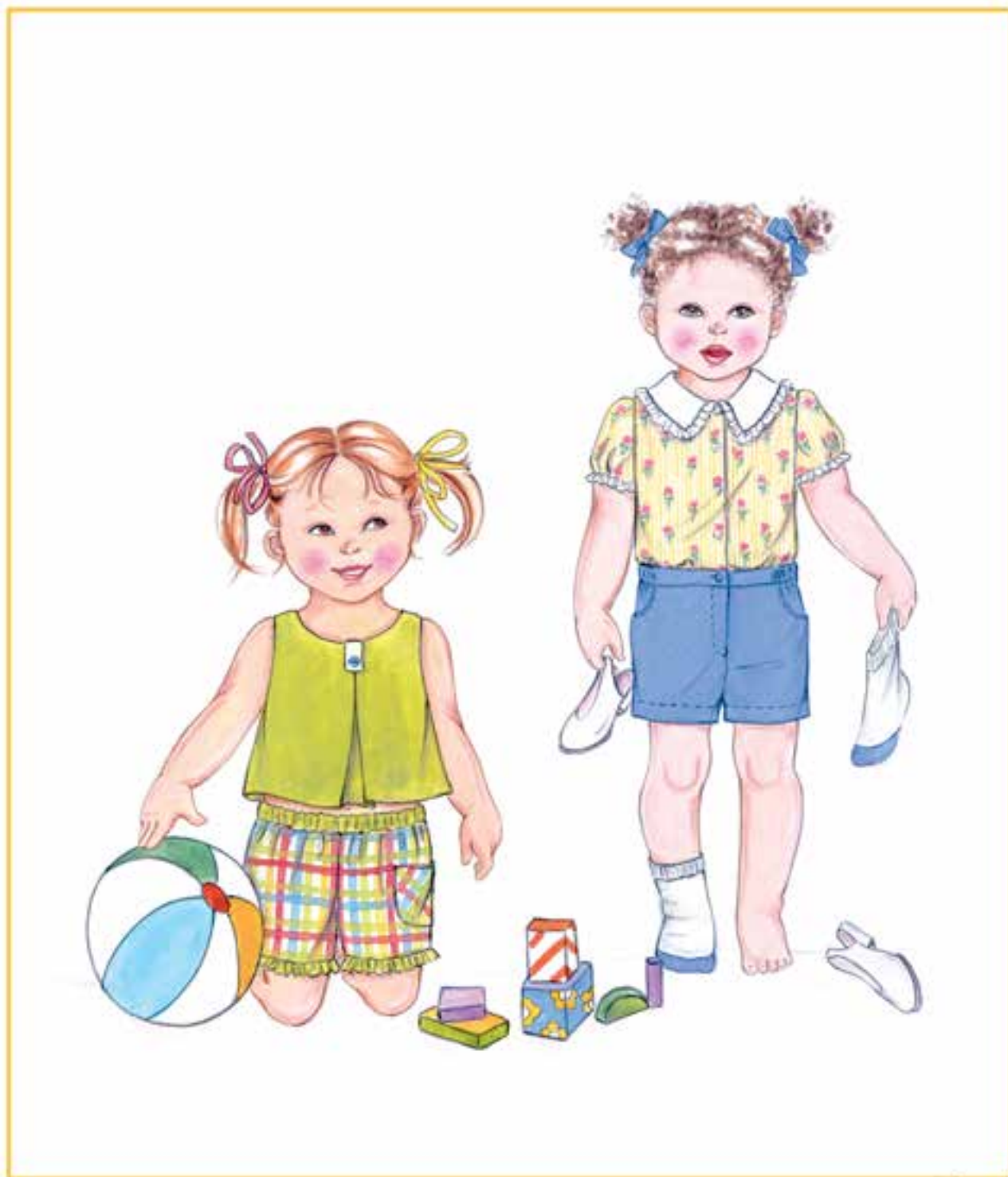

۲- هنرجویان عزیز با راهنمایی هنرآموز محترم کلاس الگوی طرح‌های ارائه شده را ترسیم کنند.

خودآزمایی نظری

۲- با توجه به شکل الگو به سؤالات پاسخ دهید:

۲-۱- مقدار پیلی جلوی شلوار سانتی متر و مقدار پنس پشت شلوار است.

۲-۲- فاصله‌ی نقطه‌ی ۴۰ به ۴۱ چند سانتی متر است؟

۲-۳- در فاصله‌ی ۴۱ جلوی و پشت شلوار..... قرار می‌گیرند.

۲-۴- جهت ترمیم هلال فاق به هلال جلو دست..... و تنها هلال فاق پشت را..... می‌کنیم.

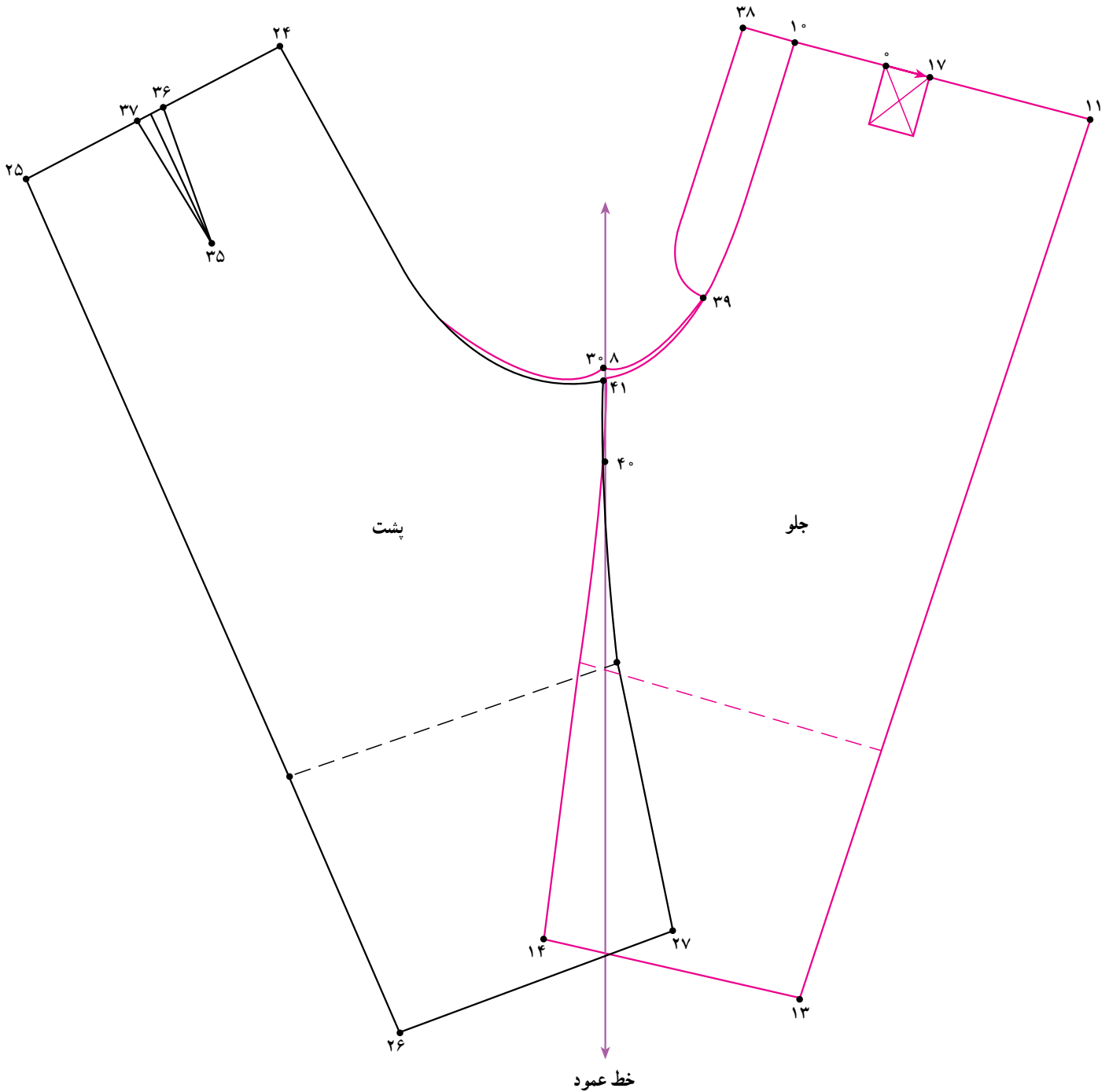

پاسخ‌نامه آزمون نظری

- ۱-۱-۱. ° برابر است با قد باسن و ۲. ° برابر است با قد فاق. $\boxed{1}$ cm.
- ۱-۲-۱. (۳. ۴) برابر است با $\boxed{4}$. $\boxed{2}$.
- ۱-۳-۱. مقدار (۵. ۸) برابر است با $\frac{1}{\boxed{10}}$ باسن منهای $\boxed{1/5}$ cm.
- ۱-۴-۱. مقدار (۱۲. ۶) برابر است با $\frac{1}{4}$ دور باسن به اضافه $\boxed{1/5}$ cm.
- ۱-۵-۱. مقدار (۱۵. ۴) برابر است با $\boxed{16}$. $\boxed{4}$.
- ۱-۶-۱. مقدار (۸. ۱۶) در جلوی شلوار برابر است با $\boxed{30}$. $\boxed{29}$ در پشت شلوار.
- ۱-۷-۱. در شلوارهای گشاد نقطه‌ی ۱۱ در جلوی شلوار مستقیماً به نقطه‌ی ۱۳ وصل می‌شود.
- ۲-۱-۱. مقدار پیلی جلوی شلوار $\boxed{2}$ سانتی‌متر و مقدار پنس پشت شلوار $\boxed{1/5}$ cm است.
- ۲-۲-۱. فاصله‌ی نقطه‌ی (۴۰ تا ۴۱) پنج تا شش سانتی‌متر است.
- ۲-۳-۱. در فاصله‌ی ۴۱. ۴۰. جلو و پشت شلوار مماس قرار می‌گیرند.
- ۲-۴-۱. جهت ترمیم هلال فاق، به هلال جلو دست نمی‌زنیم و تنها هلال پشت را ترمیم می‌کنیم.

ترسیم الگوی اساس کیمونو- کیمونو رگلان و انواع سرهمی

هدف‌های رفتاری: فراگیر در پایان این فصل، باید بتواند:

- ۱- اساس کیمونو را توضیح دهد.
- ۲- الگوی اساس کیمونو را رسم کند.
- ۳- الگوی پیراهن بالاتنه گرد را توضیح دهد.
- ۴- الگوی پیراهن بالاتنه گرد را رسم کند.
- ۵- الگوی کیمونو را به کیمونو رگلان تبدیل کند.
- ۶- الگوی اساس سرهمی را توضیح دهد.
- ۷- الگوی اساس سرهمی را رسم کند.
- ۸- الگوی سرهمی جوراب را رسم کند.
- ۹- یک نمونه از پیراهن‌های بالاتنه گرد را بدوزد.
- ۱۰- یک نمونه از سرهمی (جوراب‌دار، بدون جوراب، معمولی، کیمونو رگلان ...) را بدوزد.





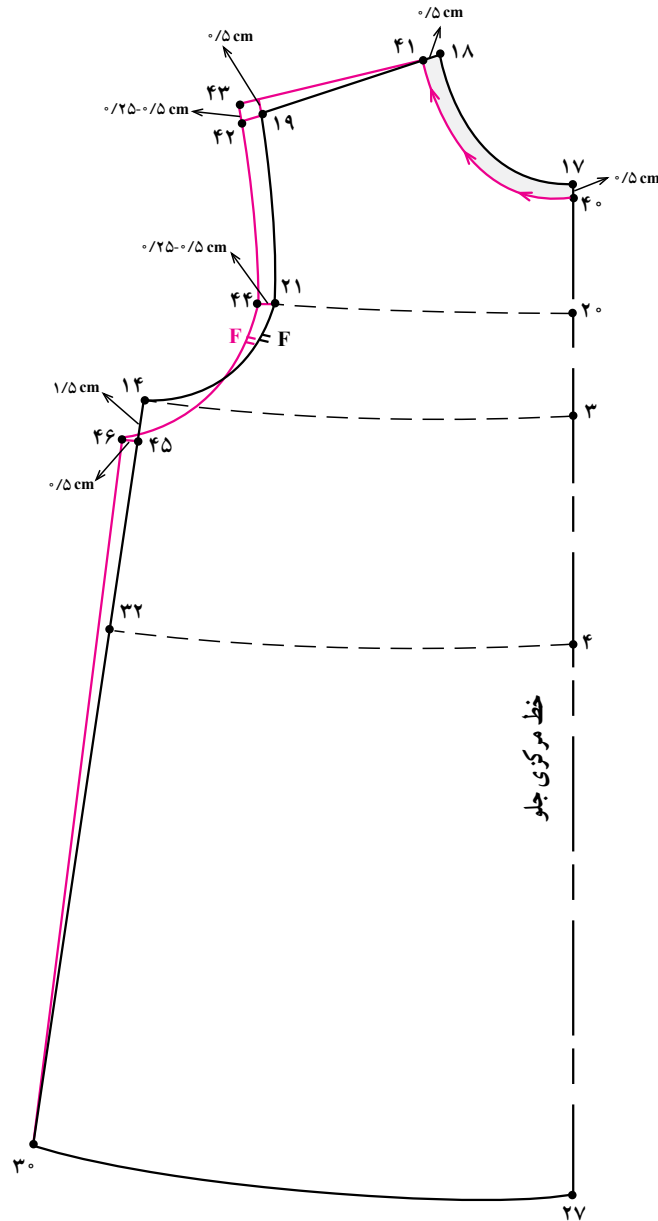

شکل ۹-۱

۱۹. ۴۲. سانتی متر ۰/۵-۰/۲۵

۱۹. ۴۳. سانتی متر ۰/۵

۲۱. ۴۴. سانتی متر ۰/۵-۰/۲۵

۱۴. ۴۵. سانتی متر ۱/۵

۴۵. ۴۶. سانتی متر ۰/۵

● از الگوی جلو و پشت پیراهن راسته رولت کند.

● حلقه‌ی گردن را گشاد کنید.

۱۷. ۴۰. سانتی متر ۰/۵ در این مدل،

۱۸. ۴۱. سانتی متر ۰/۵ در این مدل،

● اضافات لازم جهت سرشانه و کارور را رسم کنید

(شکل ۹-۱).

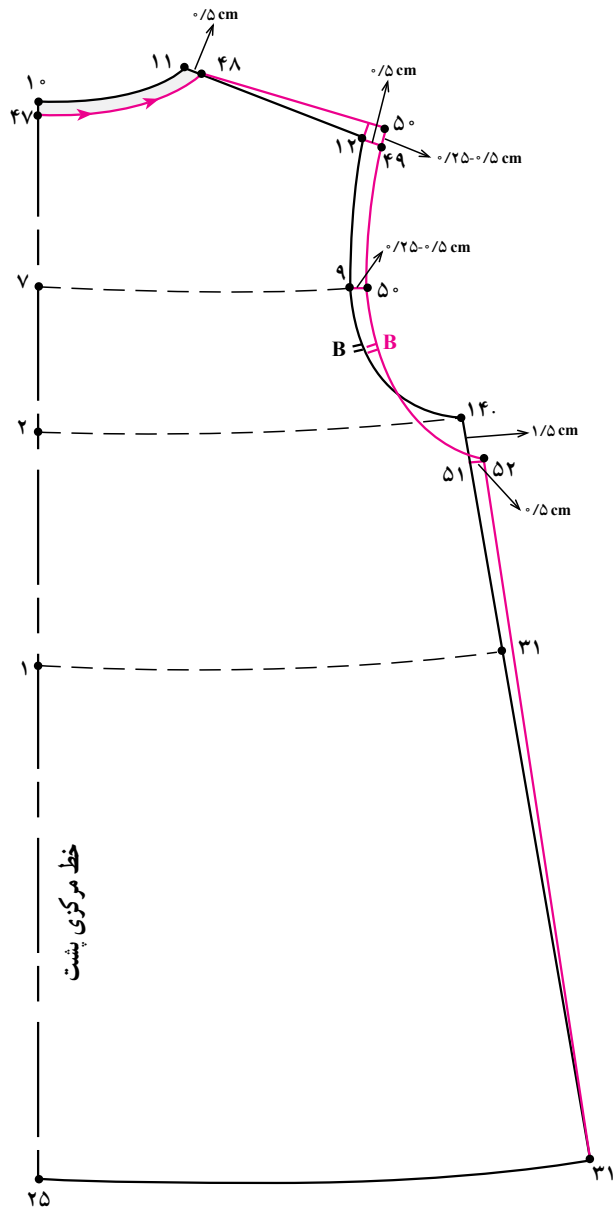

شکل ۲-۹

۹. ۵۰. سانتی متر. ۰/۲۵-۰/۵

۱۴. ۵۱. سانتی متر. ۱/۵

۵۱. ۵۲. سانتی متر. ۰/۵

● در الگوی پست هم مانند جلو عمل کنید (شکل ۲-۹).

۱۰. ۴۷. ۱۱. ۴۸. سانتی متر. ۰/۵-۰/۲۵

۱۲. ۴۹. سانتی متر. ۰/۲۵-۰/۵

۱۲. ۵۰. سانتی متر. ۰/۵

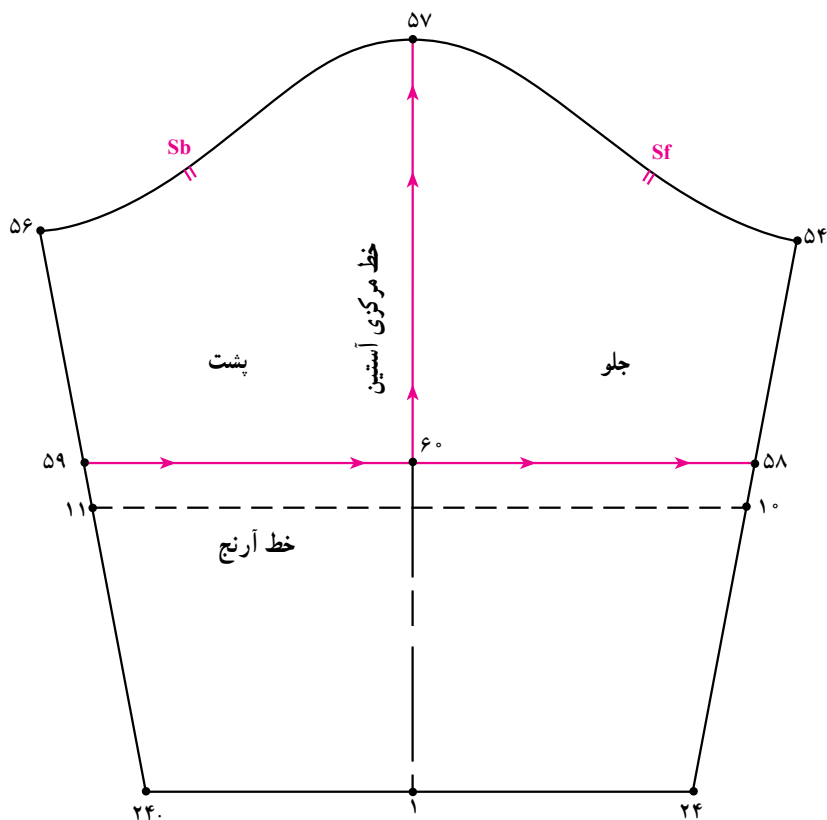

شکل ۹-۳

- از الگوی آستین گشاد شده نوع اول (شکل ۶-۲۹) روی این خط چیده شود (شکل ۹-۳).
- صفحه‌ی ۱۵۲ رولت کنید.
- در این مدل، ۹ سانتی‌متر ۵۹، ۵۶، ۵۸، ۵۴.
- از نقاط ۵۶ و ۵۴ به اندازه‌ی دلخواه در این مدل
- خط جدید لبه‌ی آستین ۵۹، ۵۸.
- علامت زده تا «نقاط ۵۸ و ۵۹» به دست آید.
- الگوی جلو و پشت آستین را از خط ۶۰، ۵۷ از یکدیگر
- خط ۵۸، ۵۹ را رسم کرده سپس الگوی آستین از
- جدا کنید.

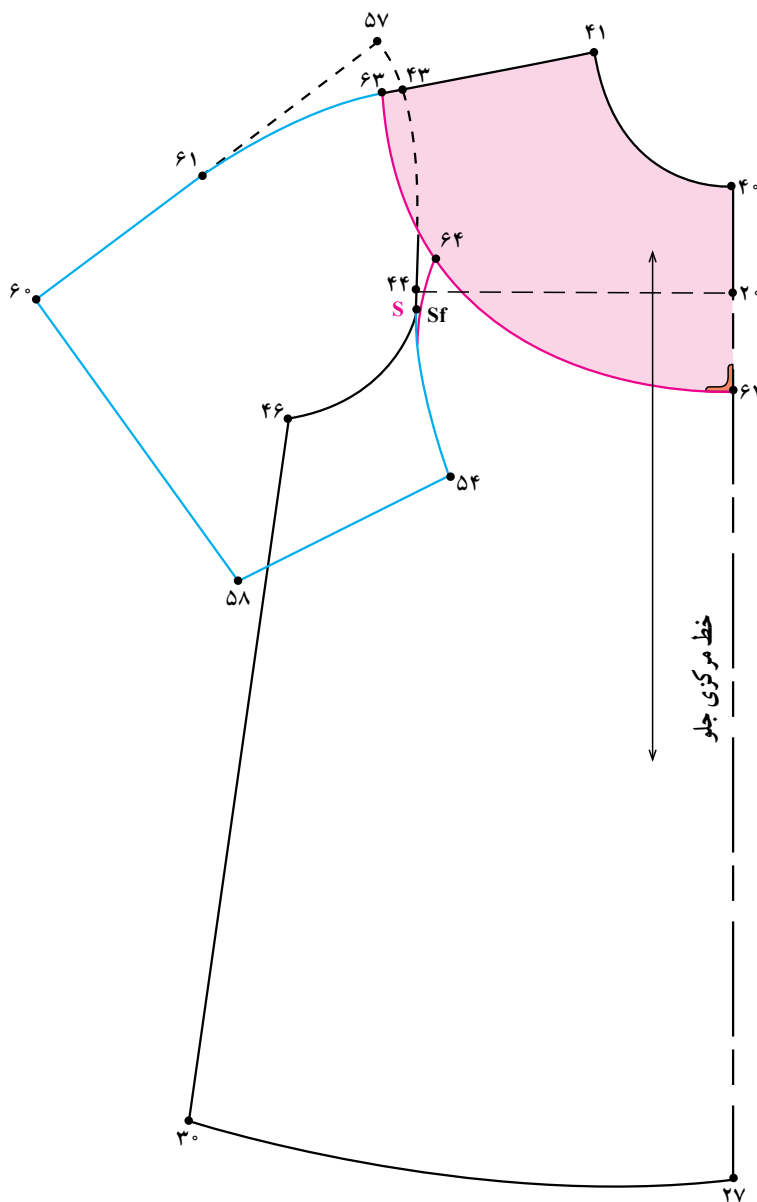

شکل ۹-۴

- الگوی جلو آستین را به گونه‌ای بر روی الگوی پیراهن قرار داده که نقاط موازنه‌ی آستین و بالاتنه برهم منطبق شوند.
- خط سرشانه و کاپ آستین هم با یکدیگر مماس شوند.
- از «نقطه‌ی ۴۳» به اندازه‌ی دلخواه با توجه به سایز لباس در این مدل «۸-۶ سانتی‌متر» خط سرشانه را تا خط آستین با خط کش امتداد دهید این خط را با خط کش منحنی اصلاح نمایید تا «نقطه‌ی ۶۱» به دست آید.
- در این مدل، ۸-۶ سانتی‌متر ۶۱. ۴۳.
- از «نقطه‌ی ۴۰» خط مرکزی جلو به اندازه‌ی دلخواه در این مدل «۸ سانتی‌متر» علامت زده تا «نقطه‌ی ۶۲» به دست آید.
- در این مدل، ۸ سانتی‌متر ۶۲. ۴۰.
- از «نقطه‌ی ۴۳» به اندازه‌ی دلخواه در این مدل «۱ سانتی‌متر» به سمت چپ علامت زده تا «نقطه‌ی ۶۳» به دست آید.
- خط برش بالاتنه از «نقطه‌ی ۶۲» به اندازه‌ی «۱ سانتی‌متر» گونیا شده سپس تا «نقطه‌ی ۶۳» مطابق شکل رسم شود.
- خط حلقه‌ی آستین بالاتنه را از نقطه‌ی موازنه مانند تصویر امتداد داده تا با خط برش برخورد کرده «نقطه‌ی ۶۴» به دست آید.
- تکه‌ی آستین جلوی پیراهن را از نقاط «۶۰. ۶۱. ۶۳. ۶۴. ۵۴. ۵۸.» رولت کنید.
- تکه‌ی پایین برش پیراهن نقاط «۶۲. ۶۴. ۴۶. ۳۰. ۲۷.» را رولت کنید (شکل ۹-۴).

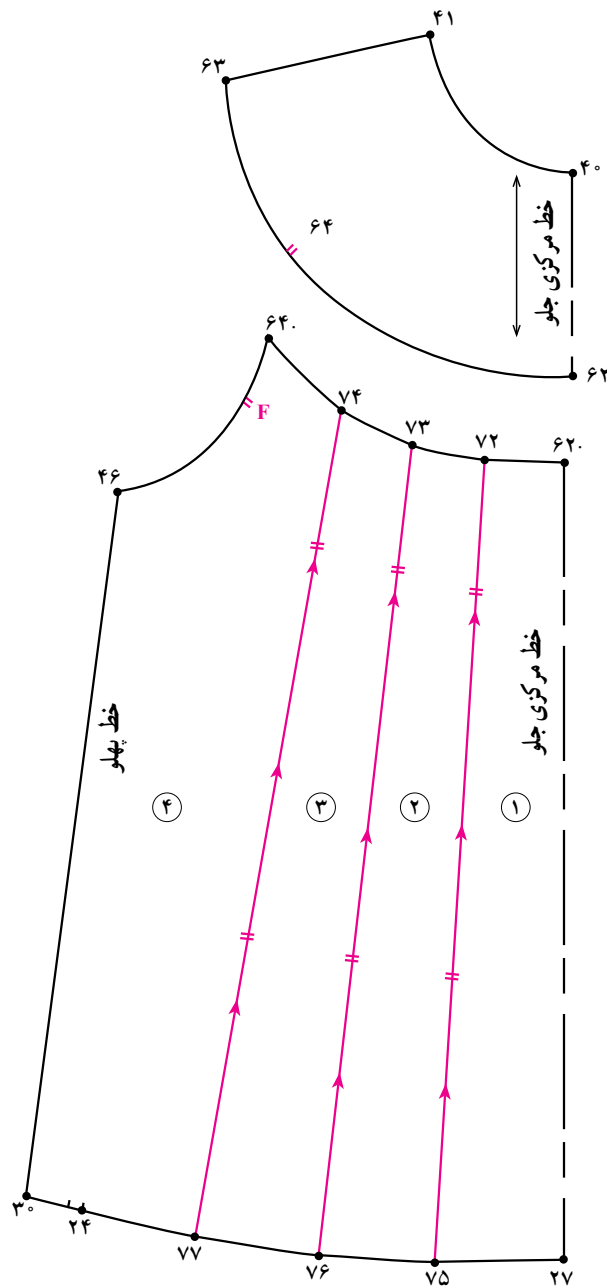

شکل ۹-۵

- خط راستای پارچه و محل اتصال برش به دامن و آستین را رسم نمایید.
- برش بالاتنه را از روی خط «۶۳. ۶۴. ۶۲» جدا کنید.
- تکه‌ی پایین برش جلوی پیراهن فاصله‌ی ۶۲. ۶۴. را به چهار قسمت مساوی تقسیم نموده تا نقاط «۷۴ و ۷۳» و «۷۲» به دست آید.
- در خط لبه‌ی دامن فاصله‌ی «۲۷. ۲۴» را به چهار قسمت مساوی تقسیم نموده تا نقاط «۷۷ و ۷۶» و «۷۵» و «۷۴» به دست آید.
- خطوط اوزمان «۷۲. ۷۵» و «۷۳. ۷۶» و «۷۴. ۷۷» را رسم کرده و بر روی آن نقاط موازنه گذاشته شود.
- قطعات الگو را از راست به چپ شماره‌گذاری کنید.
- الگوی پیراهن را از روی خطوط اوزمان از یکدیگر جدا کنید (شکل ۹-۵).

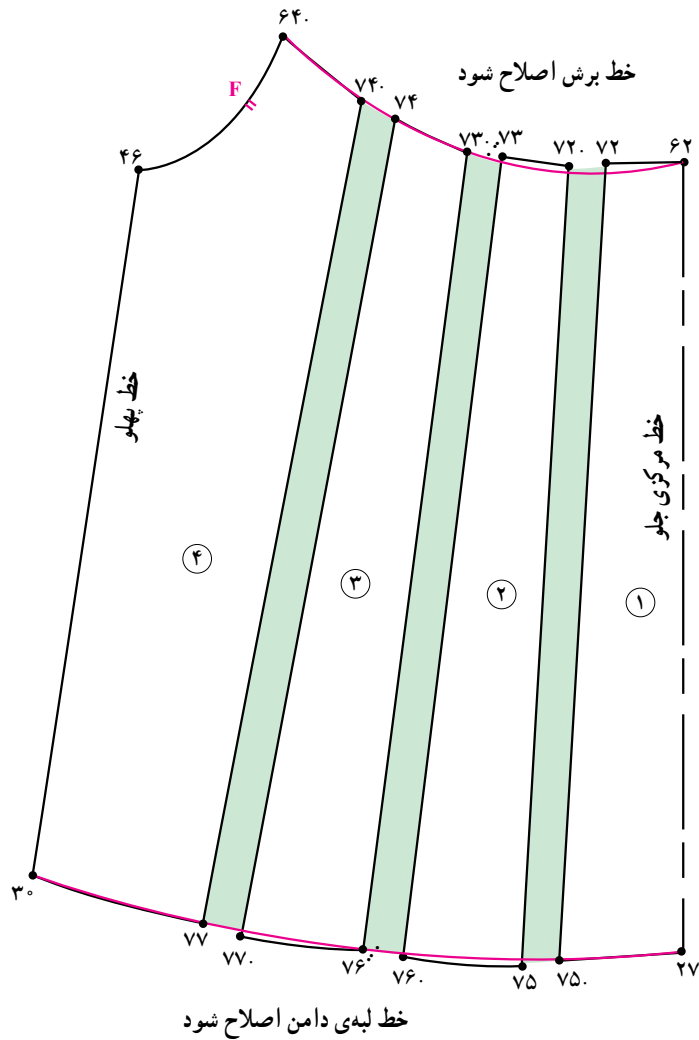

شکل ۹-۶

- دامن لباس را مطابق شکل ۶-۷۷ صفحه‌ی ۱۸۷ در این مدل، ۱-۱/۵ سانتی‌متر، ۷۲.. ۷۲. ۷۵.. ۷۵. اوزمان دهید.
- فواصل بین قطعات الگو را به اندازه‌ی دلخواه در این مدل به اندازه‌ی «۱/۵ - ۱ سانتی‌متر» در خط برش و لب دامن اوزمان دهید.
- خطوط برش و لبه‌ی دامن را اصلاح کرده دوباره رسم کنید (شکل ۹-۶).
- خط لبه‌ی دامن اصلاح شود. ۲۷. ۳۰.
- خط برش اصلاح شود. ۶۲. ۶۴.

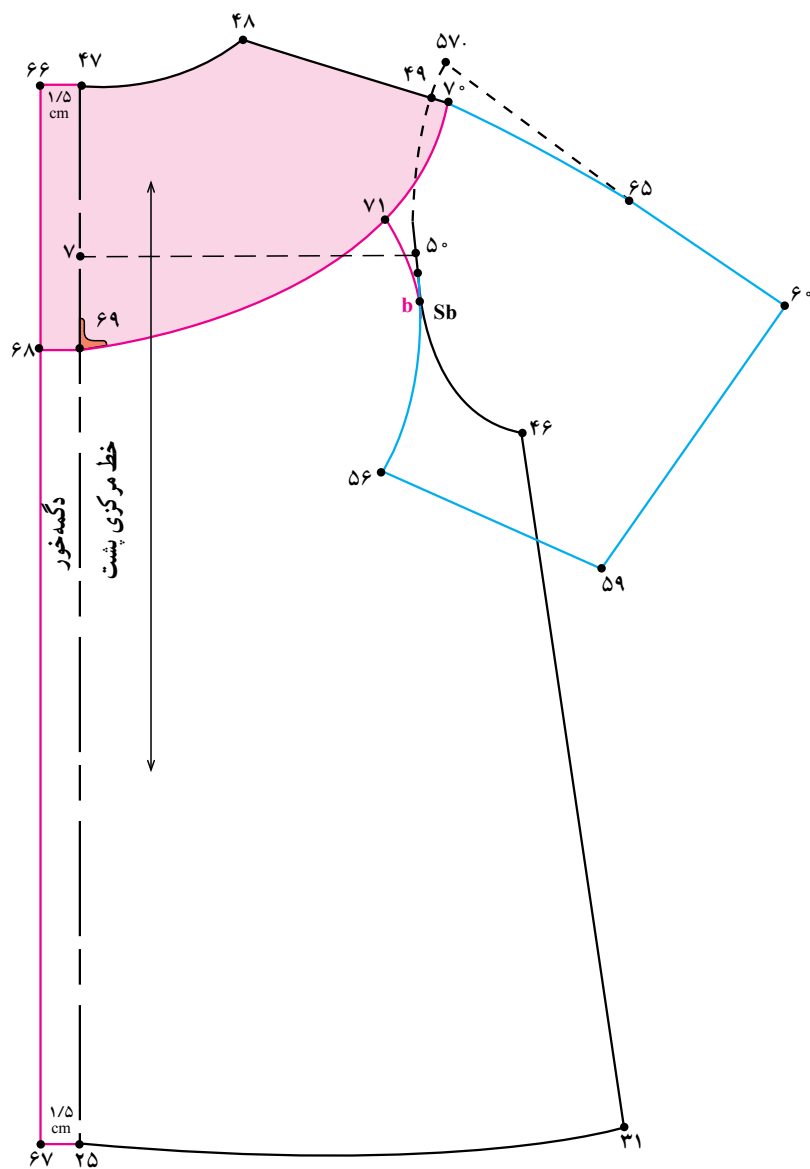

شکل ۷-۹

اندازه‌ی دلخواه در این مدل . ۱۰-۱۲ سانتی‌متر ۶۸ . ۶۶

یک سانتی‌متر ۷۰ . ۴۹

خط برش بالاتنه ۷۰ . ۷۱ . ۶۹ . ۶۸

● خط راستای پارچه را قبل از جدا کردن تکه‌ی بالایی

برش رسم کنید (شکل ۷-۹).

● مانند الگوی جلو پیراهن عمل کنید.

● در ابتدا از خط مرکزی پشت اندازه‌ی دگمه‌خور را

مشخص کنید.

اندازه‌ی دلخواه در این مدل ۸-۶ . ۶۵ . ۴۹

دگمه‌خور، ۱/۵ سانتی‌متر ۶۷ . ۶۶ . ۲۵ . ۴۷

خط دگمه‌خور ۶۷ . ۶۶

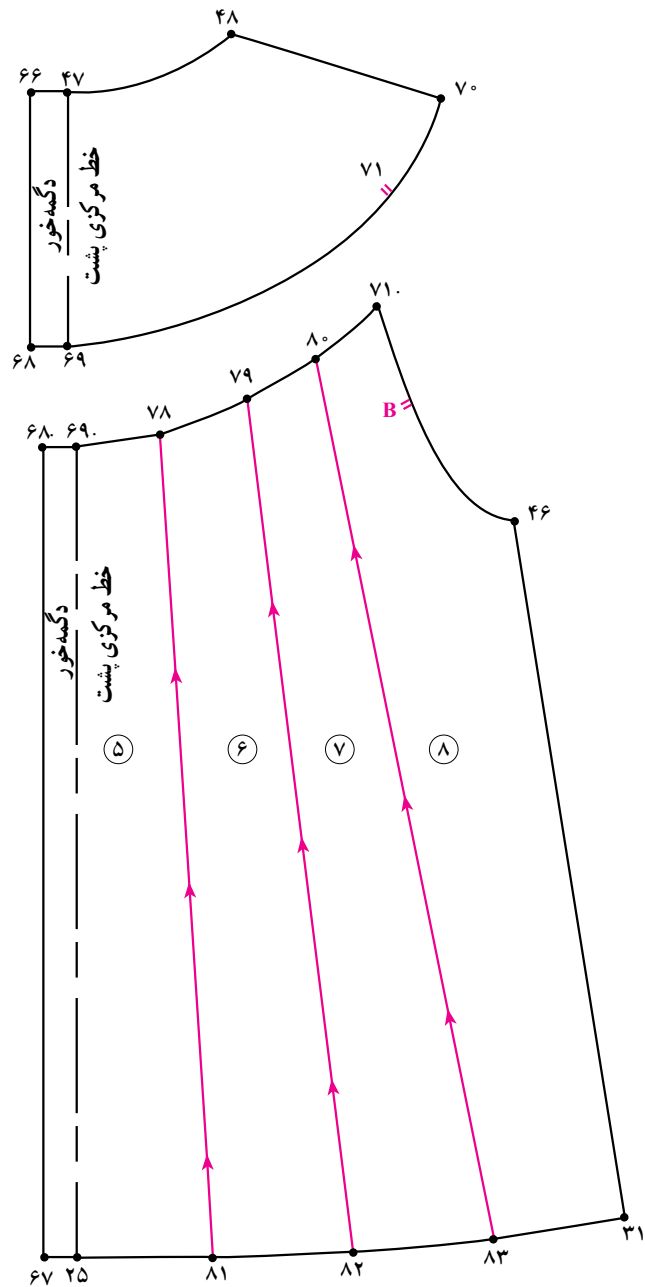

شکل ۸-۹

- خطوط اوزمان را رسم کنید.
- قطعات الگو را شماره گذاری کنید (شکل ۸-۹).
- نقاط اوزمان ۶۹. ۷۸. ۷۸. ۷۹. ۷۹. ۸۰
- نقاط اوزمان ۲۵. ۸۱. ۸۱. ۸۲. ۸۲. ۸۳
- خطوط اوزمان ۷۸. ۸۱, ۷۹. ۸۲, ۸۰. ۸۳.
- ۶۹. ۷۱. ۴. ۷۸, ۷۹, ۸۰
- ۲۵. ۳۱. ۴. ۸۱, ۸۲, ۸۳

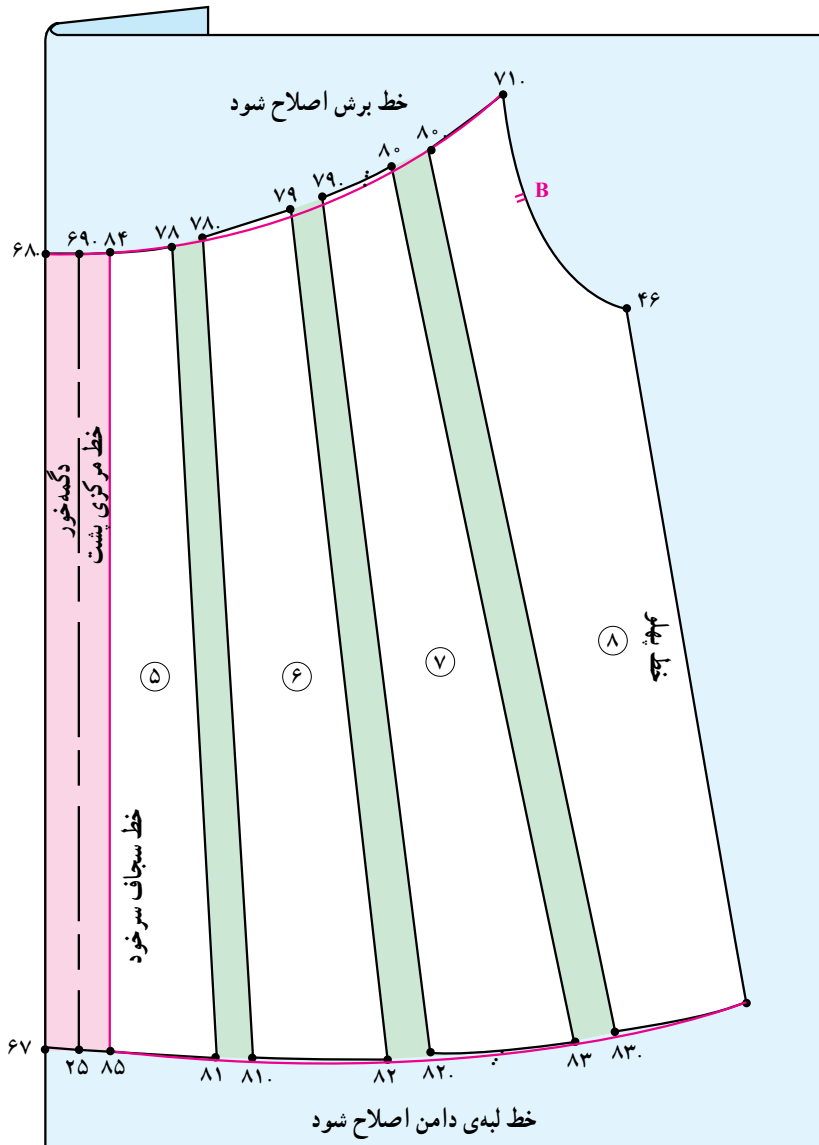

شکل ۹-۹

خط برش و لبه‌ی دامن را اصلاح نموده دوباره رسم کنید

(شکل ۹-۹).

خط سجاغ ۸۵. ۸۴. را بر روی الگو رسم کرده سپس

کاغذ را تا نموده سجاغ دکمه‌خور را مطابق الگو رولت کنید.

● الگوی پشت را مانند الگوی جلو عمل کنید.

● مقدار اوزمان بین خطوط لباس به اندازه‌ی دلخواه در

این مدل «۱/۵-۱ سانتی‌متر» در خط برش و لب دامن می‌باشد.

۱/۵-۱ سانتی‌متر ۸۰. ۸۰. ۷۹. ۷۹. ۷۸. ۷۸.

۱/۵-۱ سانتی‌متر ۸۳. ۸۳. ۸۲. ۸۲. ۸۱. ۸۱.

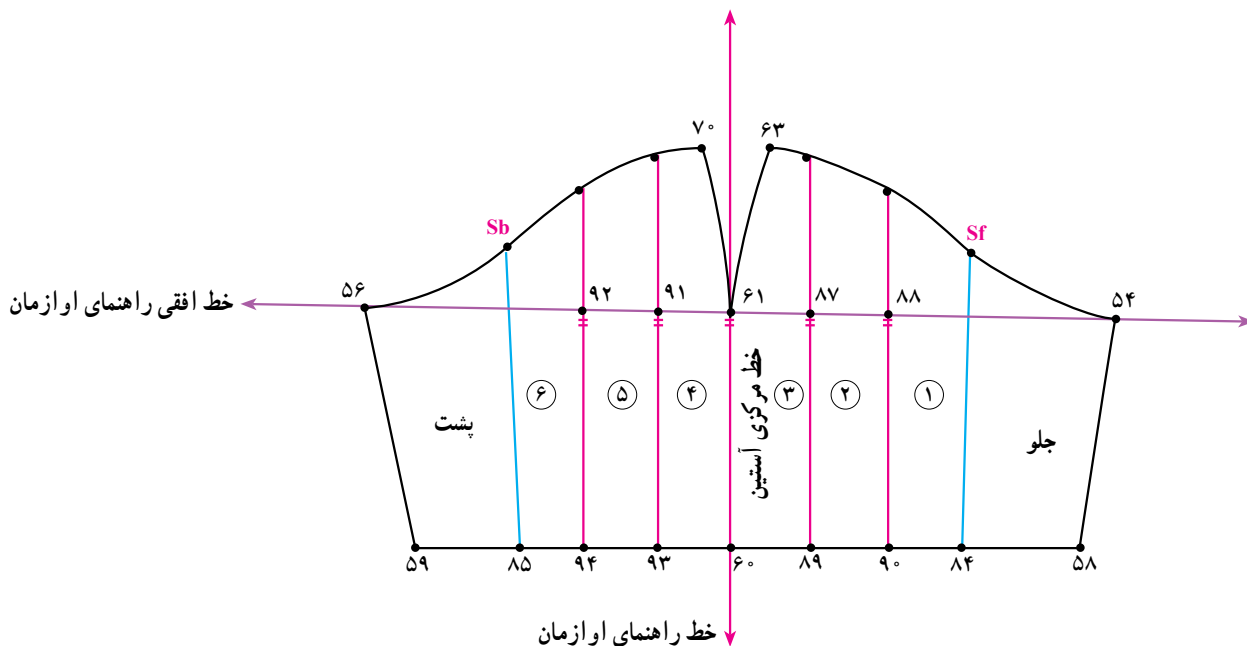

شکل ۹-۱۰

* الگوی آستین

- مرکزی آستین رسم کرده تا در خط لبه‌ی آستین «نقاط ۸۴ و ۸۵» به دست آید.
- روی خط افقی راهنمای اوزمان فاصله‌ی خط مرکزی آستین تا فاصله «Sf. ۸۴ و Sb. ۸۵» را به سه قسمت مساوی تقسیم کرده علامت بزنید.
- از نقاط مشخص شده خطوطی به موازات خط مرکزی آستین رسم کرده تا در خط کف حلقه «نقاط ۸۸ و ۸۷ و ۹۱ و ۹۲» و در خط لبه‌ی آستین نقاط «۹۰ و ۸۹ و ۹۳ و ۹۴» به دست آید (شکل ۹-۱۰).
- قطعات الگو را از راست به چپ شماره‌گذاری کرده علایم لازم و نقاط موازنه بر روی آن رسم شود.

- آستین جلوی پیراهن را از نقاط «۶۰. ۶۱. ۴۳. ۶۴. Sf. ۵۴. ۵۸.» را مشخص نمایید.
- آستین پشت پیراهن را از نقاط «۶۰. ۶۵. Sb. ۴۹. ۵۶. ۵۹.» را مشخص نمایید.
- الگوی پشت و جلوی آستین را در خط مرکزی آستین کنار یکدیگر قرار دهید.
- خطوط راهنمای اوزمان عمودی در امتداد خط مرکزی و افقی بر روی خط کف حلقه رسم کنید.
- از نقاط موازنه‌ی Sf و Sb خطوطی به موازات خط

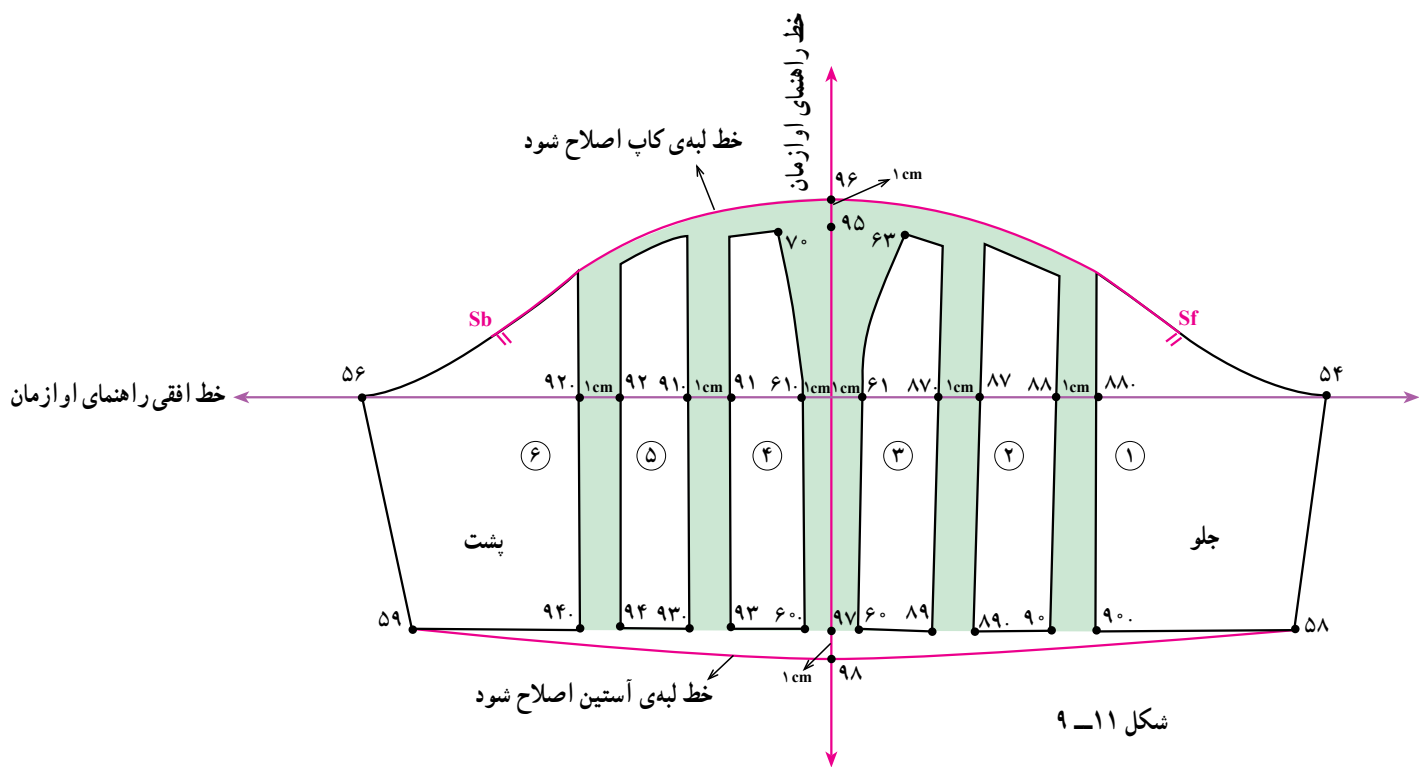

شکل ۹-۱۱

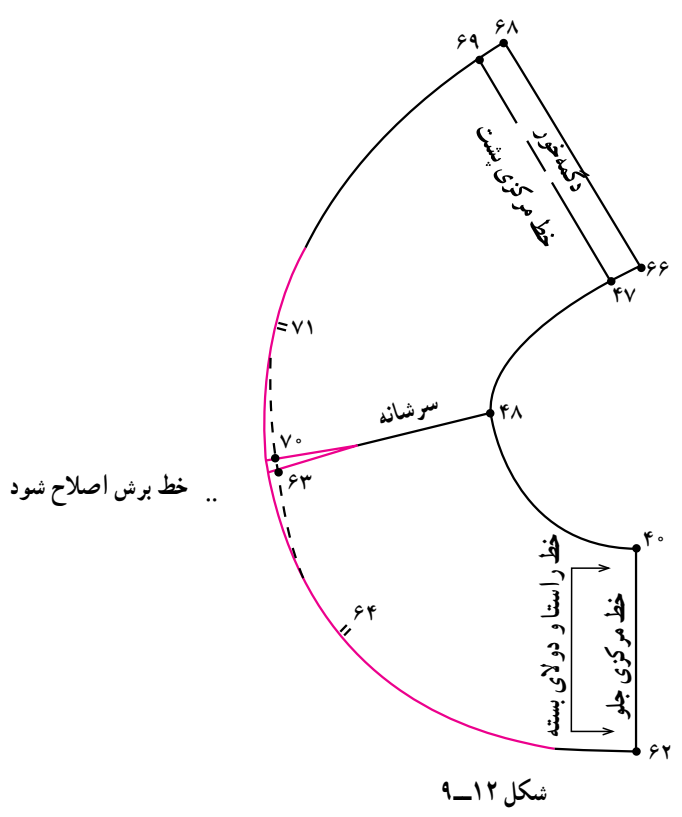

شکل ۹-۱۲

- از دو طرف خط مرکزی راهنمای عمودی اوزمان به اندازه‌ی «۱ سانتی متر» علامت زده سپس قطعه‌ی شماره‌ی ۴ و الگو را با فاصله‌ی معین در طرفین خط قرار دهید.
- قطعات دیگر الگو را به ترتیب با اوزمان به اندازه‌ی دلخواه «۱ سانتی متر» در دو طرف قرار دهید.
- از «نقاط ۹۷ و ۹۵» روی خط مرکزی آستین به اندازه‌ی دلخواه «۱ سانتی متر» به سمت بالا و پایین علامت زده تا «نقاط ۹۸ و ۹۶» به دست آید.
- خط کاپ و لبه‌ی آستین را با توجه به نقاط «۹۸ و ۹۶» دوباره رسم کنید (شکل ۹-۱۱).
- الگوی برش جلو و پشت بالاتنه را در قسمت سرشانه کنار یکدیگر قرار دهید.
- لبه‌ی خط برش را اصلاح کرده و دوباره رسم کنید (شکل ۹-۱۲).
- برش بالاتنه را معمولاً به روش سجاف دوپل از دو لایه پارچه تهیه می‌کنند.

توجه کنید: چنانچه از الگوی بالاتنه بدون درز سرشانه استفاده می‌کنید (به علت تزیین برش) هنگام قراردادن سرشانه‌ی بالاتنه‌های پشت و جلو کنار هم بین آن‌ها فضای خالی ایجاد می‌شود (به علت ۱ سانتی متر بیرون آمدن سرشانه) که باید نادیده گرفته شود. خطوط بیرونی لبه‌ی برش را اصلاح کنید.

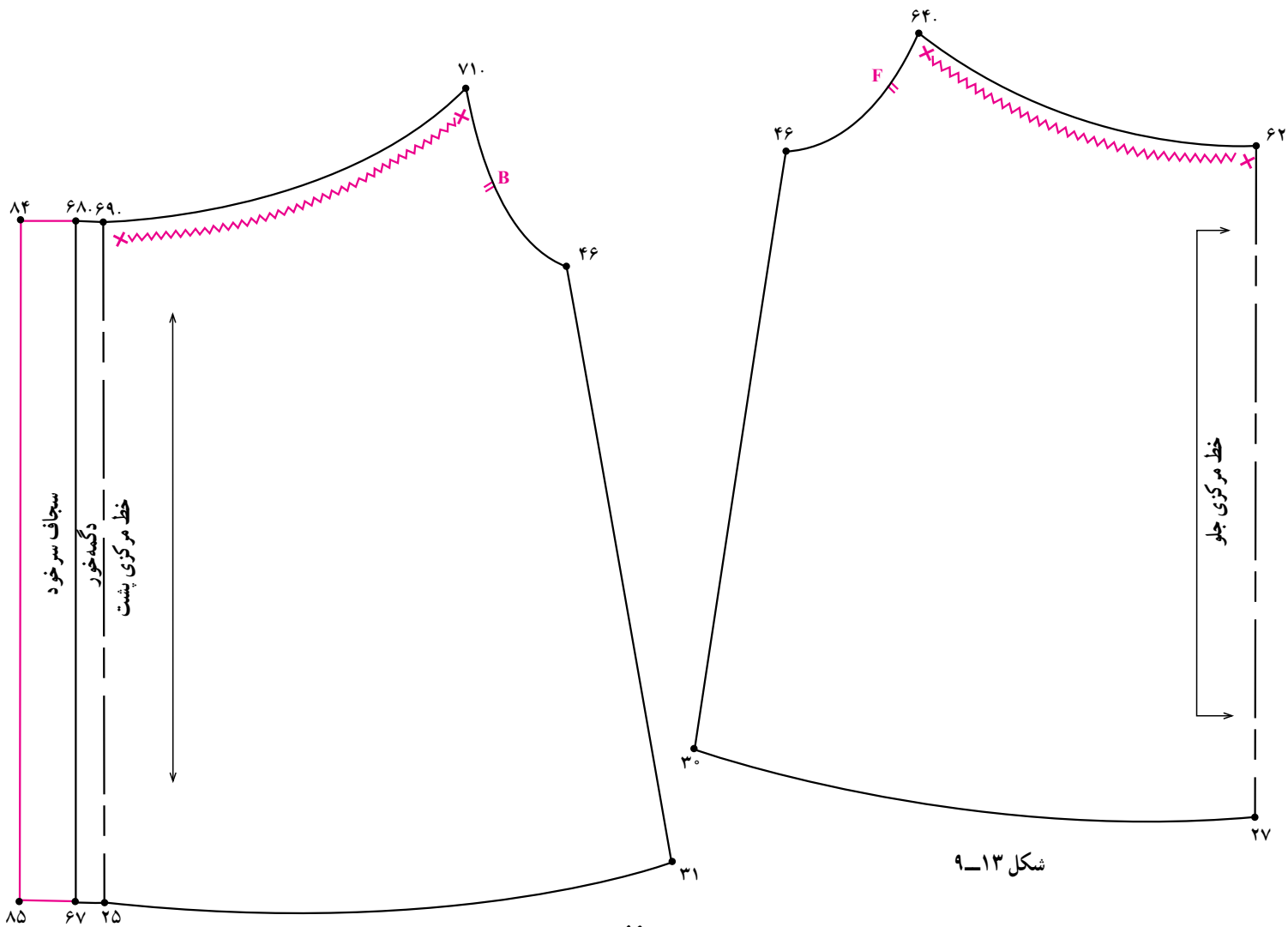

شکل ۹-۱۳

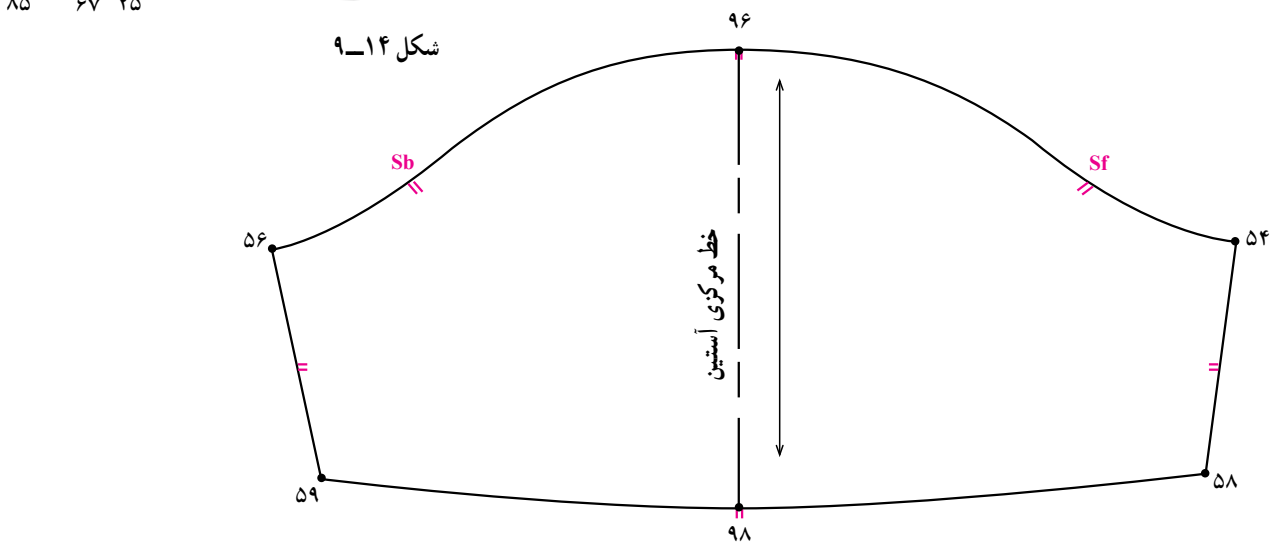

شکل ۹-۱۴

شکل ۹-۱۵

● دو قسمت کف حلقه‌ی آستین جلو و پشت را به دامن لباس وصل کرده سپس دور تا دور الگوی دامن با کاپ آستین را کنید.

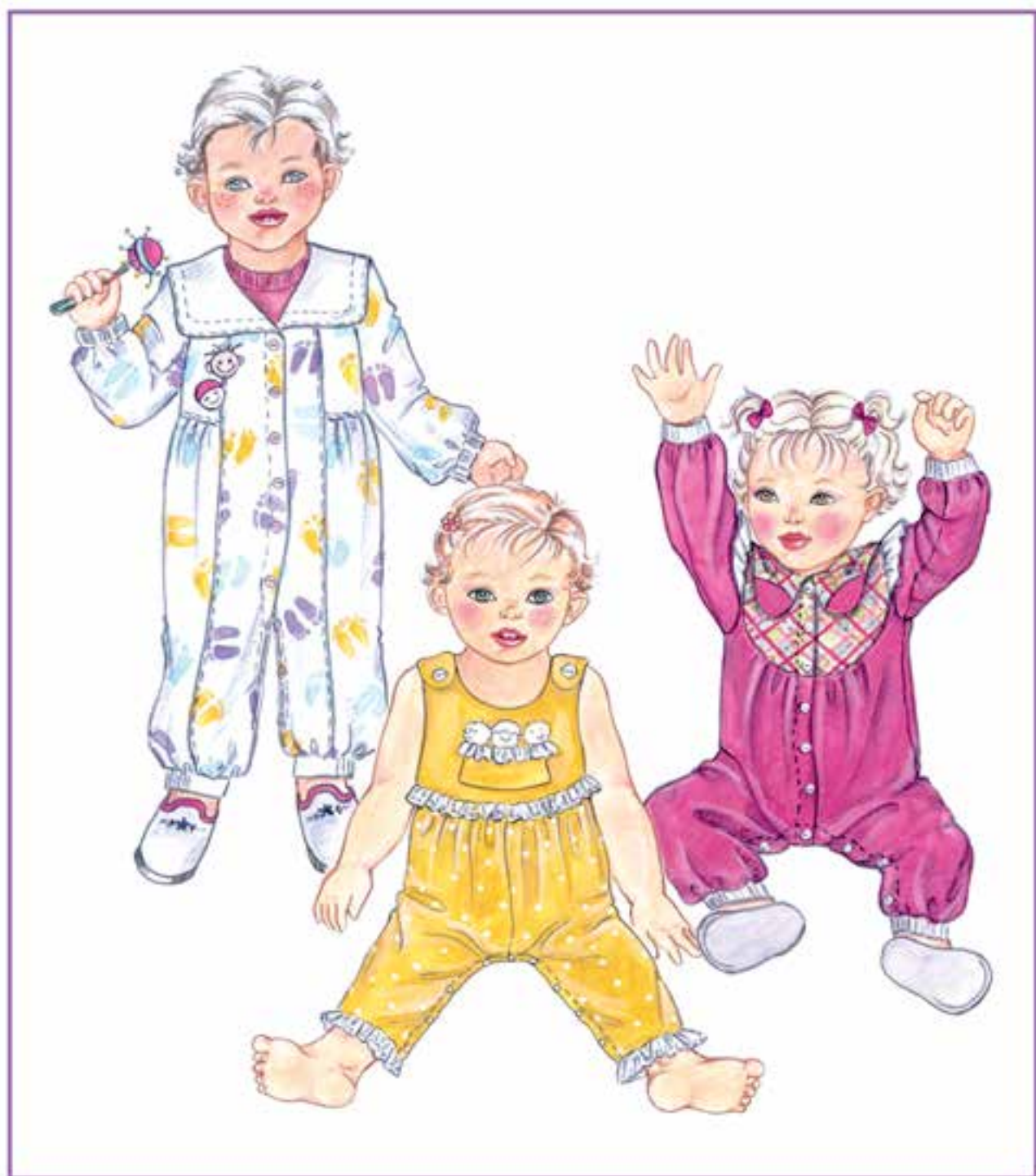

Small signature or text at the bottom right corner of the illustration.

اساس لباس سرهمی

● جهت ترسیم لباس سرهمی از اساس بالاتنه و شلوار رولت کنید.

● در صورت نیاز بر اساس مدل مورد نظر حلقه‌ی گردن و آستین بالاتنه را گشاد کنید.

* الگوی جلو

● الگوی جلوی شلوار را بر اساس خط راستای پارچه (۳. ۰) با کناره‌ی کاغذ الگو موازی قرار دهید.

● پیلی کمر شلوار (۱۷. ۰) را حذف کنید.

پیلی جلو حذف ۱۷. ۰

● از نقاط ۱۱ و ۱۰ خط کمر به اندازه‌ی دلخواه در این

مدل (۵-۴ سانتی‌متر) به سمت بالا گونیا کرده نقاط (۴۱ و ۴۰) به دست می‌آید.

۳-۵ سانتی‌متر ۴۰. ۱۰

۳-۵ سانتی‌متر ۴۰. ۱۱

● روی نقاط (۴۱ و ۴۰) خط راهنمای اتصال بالاتنه به

شلوار را رسم کنید.

● الگوی جلوی بالاتنه را مماس با خط (۴۱. ۴۰) قرار

داده بطوری که خط مرکزی جلو در امتداد خط فاق شلوار قرار گیرد.

● از «نقطه‌ی ۴۲» روی خط راهنمای باسن شلوار به

اندازه‌ی دلخواه، در این مدل (۲-۱/۵ سانتی‌متر) به سمت بیرون الگو علامت زده تا «نقطه‌ی ۴۳» به دست آید.

در این مدل، ۲-۱/۵ سانتی‌متر ۴۳. ۴۲

● نقاط (۳۳، ۴۳ و ۱۳) را به وسیله‌ی خط کش پهلو

رسم کرده خط پهلو جدید سرهمی به دست می‌آید (شکل ۹-۱۶).

خط جدید پهلو پشت ۱۳. ۴۳. ۳۳

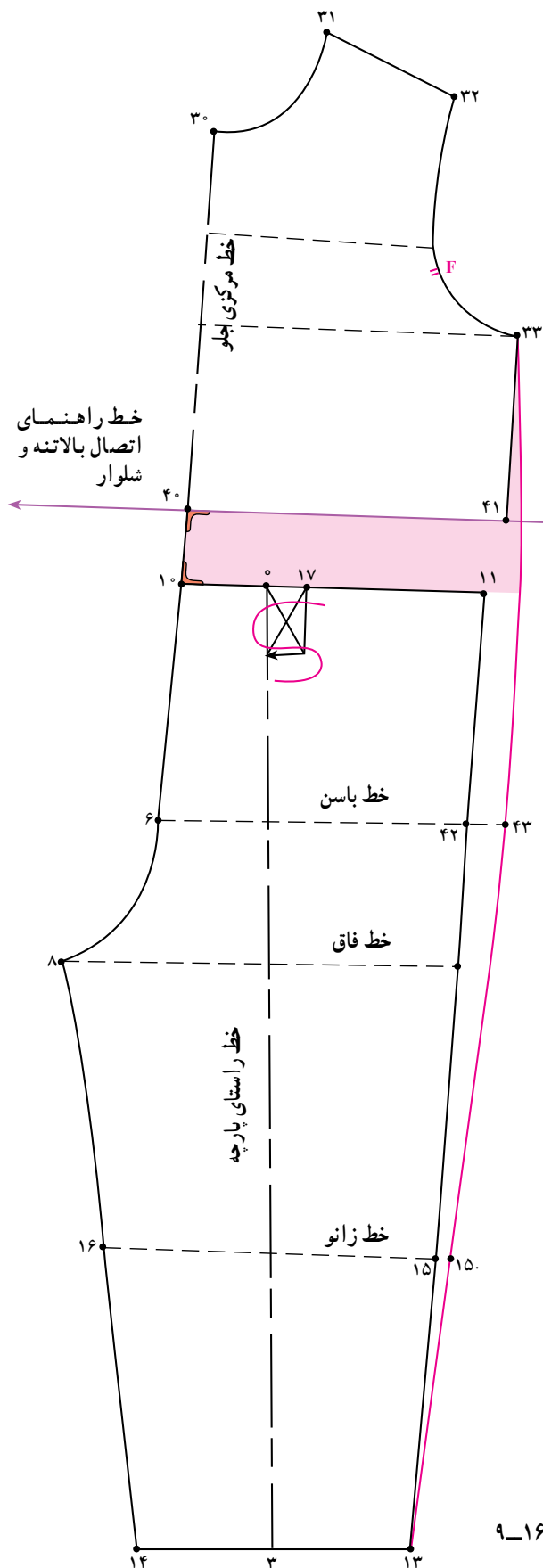

شکل ۹-۱۶

* الگوی پشت

- الگوی پشت را عیناً مانند قسمت جلو ترسیم کنید.
- گودی فاق شلوار «۶. ۳۰» را کم کرده دوباره خط فاق را رسم کنید (شکل ۹-۱۷).

۲۴. ۴۴. ۵-۴ سانتی متر

۲۵. ۴۵. ۵-۴ سانتی متر

. پنس پشت حذف

۴۶. ۴۷. ۲-۱/۵ سانتی متر

۳۷. ۴۷. ۲۶. خط جدید پهلوی پشت

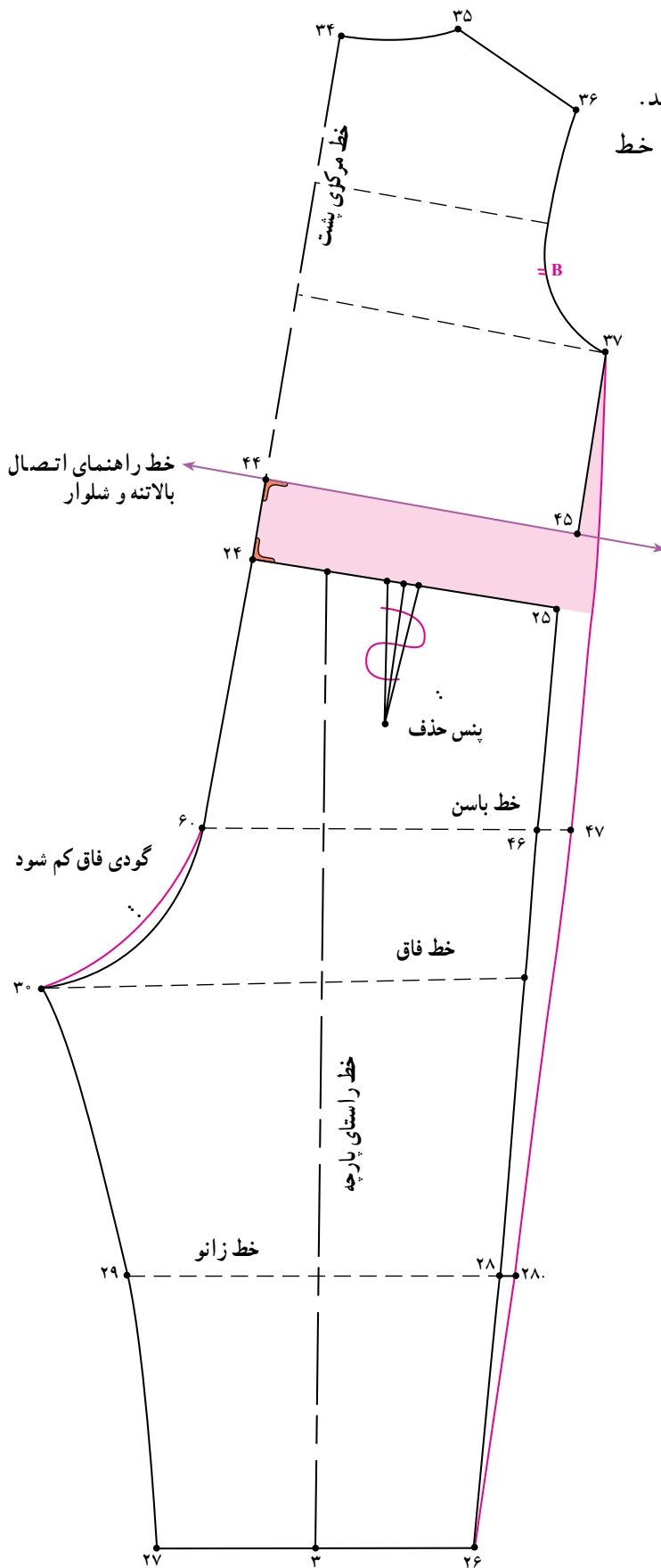

شکل ۹-۱۷

* هم آهنگ کردن فاق شلوار^۱

- از نقطه‌ی مشترک فاق (۳۰ و ۸) به اندازه‌ای که انحناى فاق ملایم شود بیرون آمده «نقطه‌ی ۵۰» به دست آید.
- نقاط «۴۹ و ۵۰ و ۴۸» را با خط کش منحنی به یکدیگر وصل کنید (شکل ۱۸-۹).

● الگوی جلو و پشت شلوار را به گونه‌ای کنار هم قرار داده که در نقاط «۳۰ و ۸» (فاق شلوار) حدوداً به اندازه‌ی (۳ سانتی‌متر) با هم مماس شوند.

● $\frac{1}{3}$ فاصله «۱۶ و ۸» و «۳۰ و ۲۹» (خطوط داخل پا)

را مشخص کرده نقاط «۴۹ و ۴۸» به دست آید.

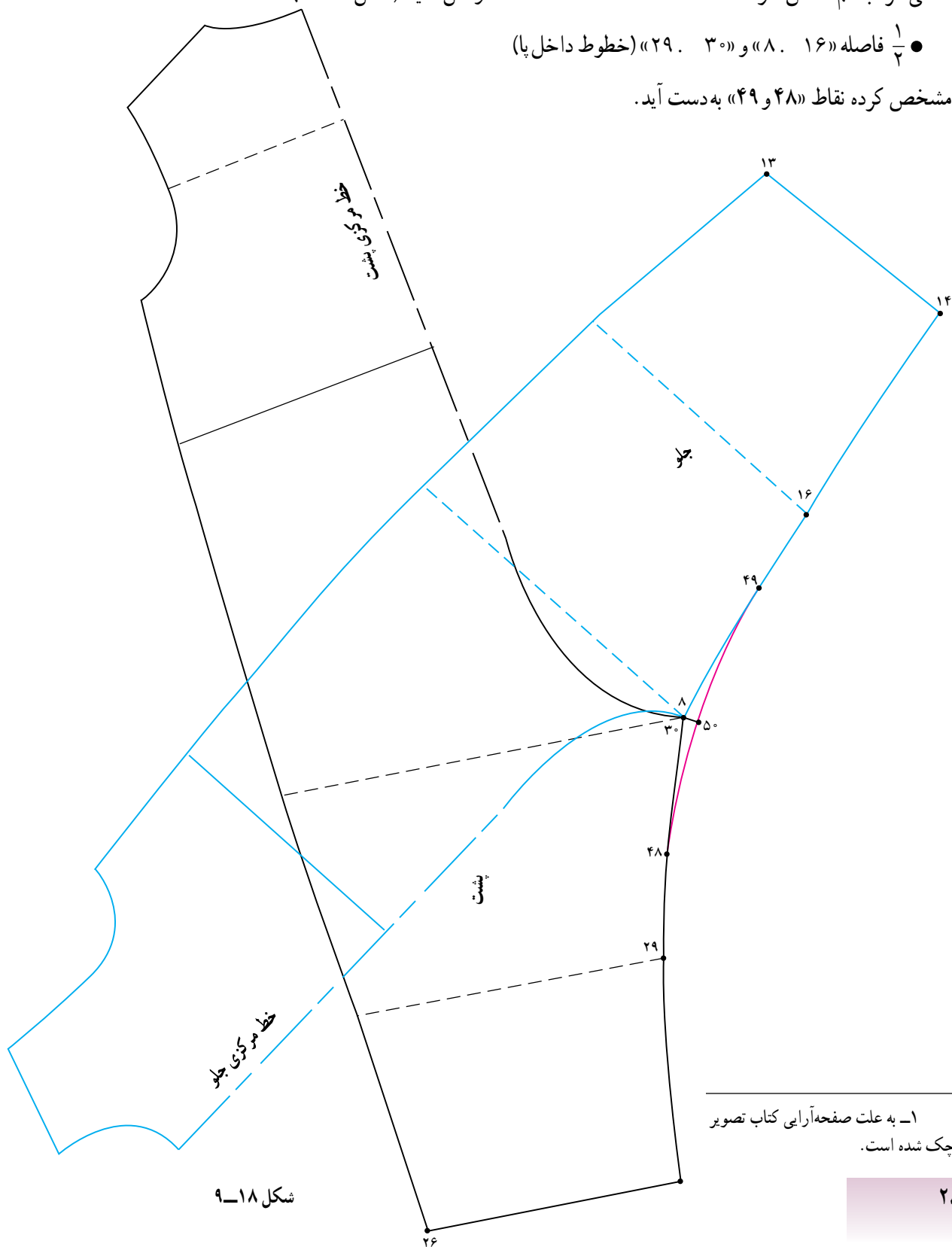

۱- به علت صفحه‌آرایی کتاب تصویر کوچک شده است.

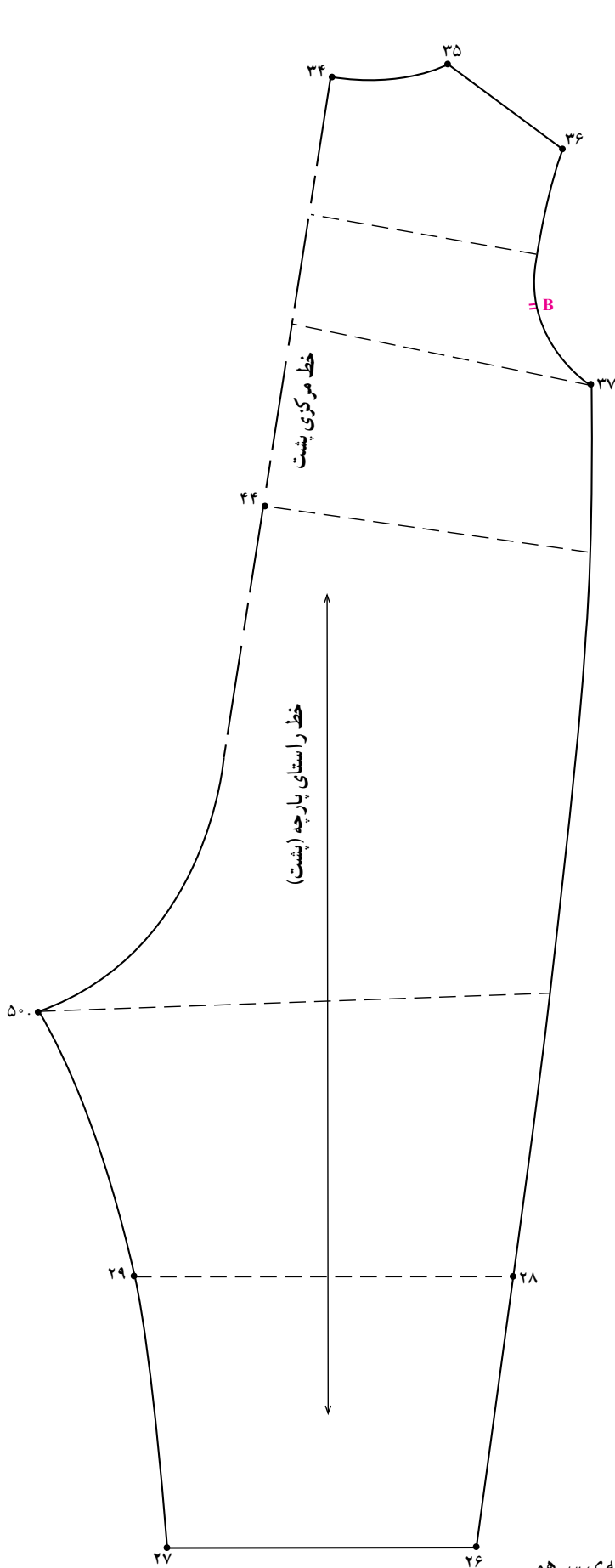

شکل ۹-۲۰

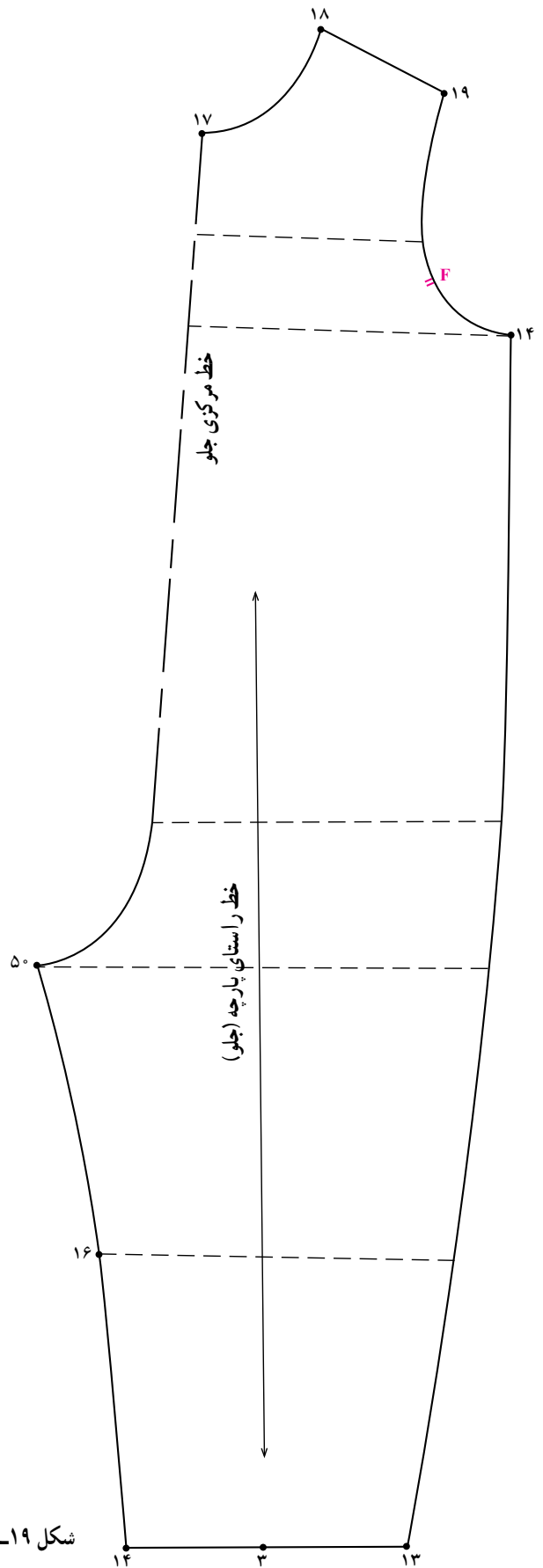

شکل ۹-۱۹

● شکل‌های ۹-۱۹ و ۹-۲۰ قسمت جلو و پشت الگوی اولیه‌ی سرهمی

را نشان می‌دهد. مدل‌سازی سرهمی بعد از این مرحله انجام می‌شود.

* دگمه خور^۱ سجاف قسمت چپ الگو

- از «نقطه ی ۱۷» روی خط مرکزی جلو به اندازه ی بلندی سجاف و دگمه خور پایین آمده «نقطه ی ۵۱» به دست می آید.
- روی قسمت چپ الگوی جلو از نقاط «۱۷ و ۵۱» خط مرکزی جلو به اندازه ی دگمه خور (اندازه ی آن بستگی به مدل دارد.) گونیا کرده بیرون آمده نقاط «۵۲ و ۵۳» به دست می آید. اندازه ی دگمه خور بستگی به مدل ۵۱. ۵۲. ۱۷. ۵۳. دگمه خور ۱۷. ۵۳. ۵۲. ۵۱.
- از نقاط «۱۷ و ۵۱» روی خط مرکزی جلو به اندازه ی «دگمه خور به اضافه ی ۱ - ۱/۵ سانتی متر» گونیا کرده داخل شده نقاط «۵۴ و ۵۵» به دست می آید.
- دگمه خور به اضافه ی ۱ سانتی متر. ۵۴. ۵۳. ۵۵. ۵۲. خط سجاف سر خود. ۵۴. ۵۵.
- خط دگمه خور «۵۳. ۵۲» را تا کرده خطوط «۵۲. ۵۴. ۵۵. ۵۳» را رولت کنید.
- خط تای دگمه خور را باز کرده تکه ی سجاف سر خود (قسمت چپ الگو) «۵۲. ۵۴. ۵۵. ۵۳» به دست می آید (شکل ۲۱-۹).
- سجاف سر خود قسمت چپ الگو. ۵۲. ۵۴. ۵۵.

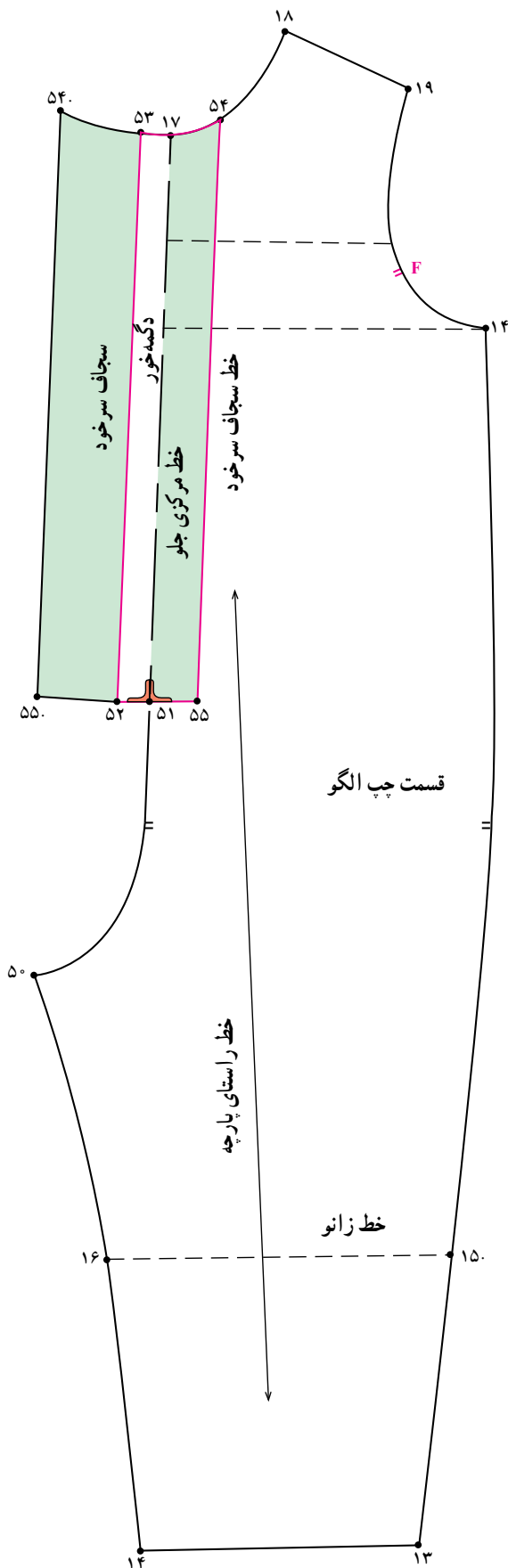

شکل ۲۱-۹

۱- در درس های گذشته روش های ترسیم دگمه خور و سجاف را یاد گرفته اید. در این درس با روش های جدیدی آشنا می شوید، در این جا دو طرف لباس (سمت راست و چپ لباس) یکسان نیست.

* سجاف سر خود قسمت راست الگو

- دوباره از روی الگوی جلوی یکسره رولت کنید.
- روی قسمت چپ الگوی جلو از «نقطه ی ۱۷.» روی خط مرکزی جلو به اندازه ی «۵۱. ۱۷.» پایین آمده «نقطه ی ۵۱.» به دست می آید.

- از نقاط «۱۷. و ۵۱.» روی خط مرکزی جلو به اندازه ی پهنای سجاف قسمت چپ داخل شده نقاط «۵۶ و ۵۷» به دست می آید.

سجاف سمت چپ الگو. ۵۵. ۵۲. ۵۷. ۵۱.

- خط مرکزی جلو «۱۷. ۵۱.» را تا کرده خطوط «۱۷. ۵۶. ۵۷. ۵۱.» را رولت کنید.

- خط تای مرکزی جلو را باز کرده تکه ی سجاف سر خود (قسمت راست الگو) ۵۶. ۱۷. ۵۱. ۵۷. به دست می آید (شکل ۹-۲۲).

سجاف سر خود قسمت راست الگو. ۵۶. ۱۷. ۵۱. ۵۷.

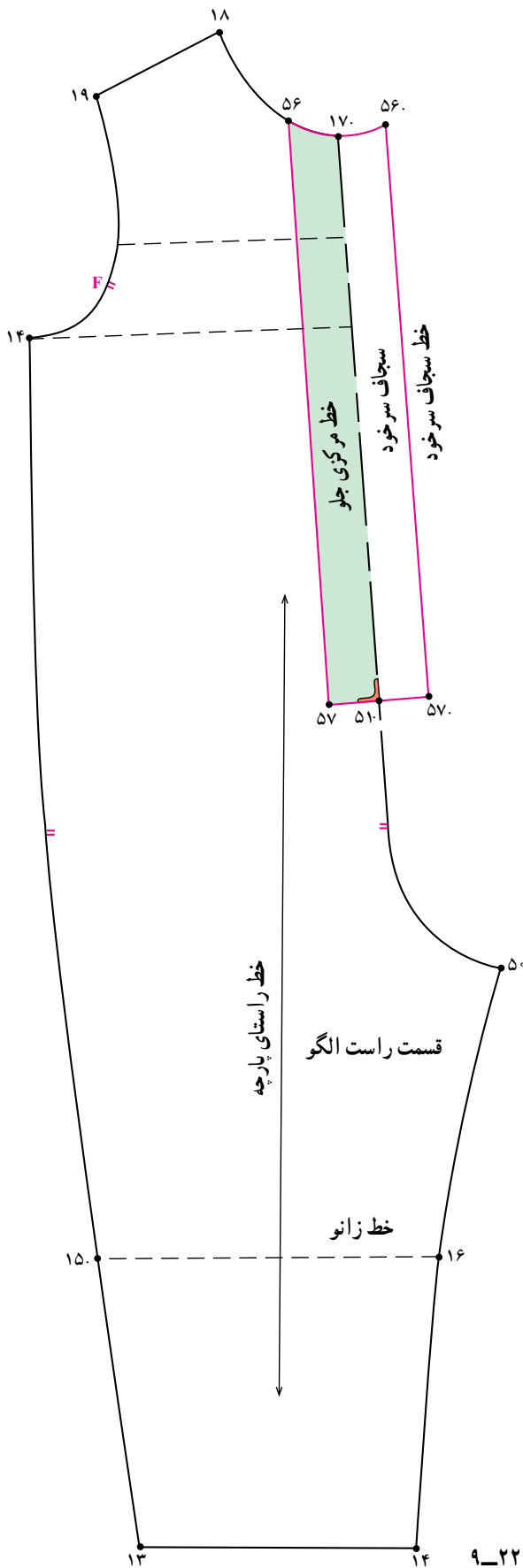

شکل ۹-۲۲

۱- در قسمت راست دگمه خور ندارد، دگمه خور فقط در قسمت چپ می باشد.

* سجاف و دگمه خور داخل پا سجاف سرهمی

الگوی جلو

● دو عدد الگوی جلوی سرهمی را در «نقطه ی ۵۰» با یکدیگر مماس کنید (مطابق شکل).

● از نقاط «۱۴ و ۱۴» به اندازه ی بهنای سجاف (در این جا ۲-۲/۵ سانتی متر) داخل الگو شده نقاط «۵۹ و ۵۸» به دست آید.

در این جا، ۲-۲/۵ سانتی متر ۵۹. ۱۴. ۵۸. ۱۴.

● نقاط ۵۹ و ۵۸ را به یکدیگر وصل کنید (بهنای سجاف در تمام قسمت ها یکسان باشد).

● خطوط «۱۴. ۵۹. ۵۸. ۱۴» را رولت کنید (شکل ۹-۲۳).

● این نوع سجاف یک عدد و یک لا برش زده می شود (شکل ۹-۲۴).

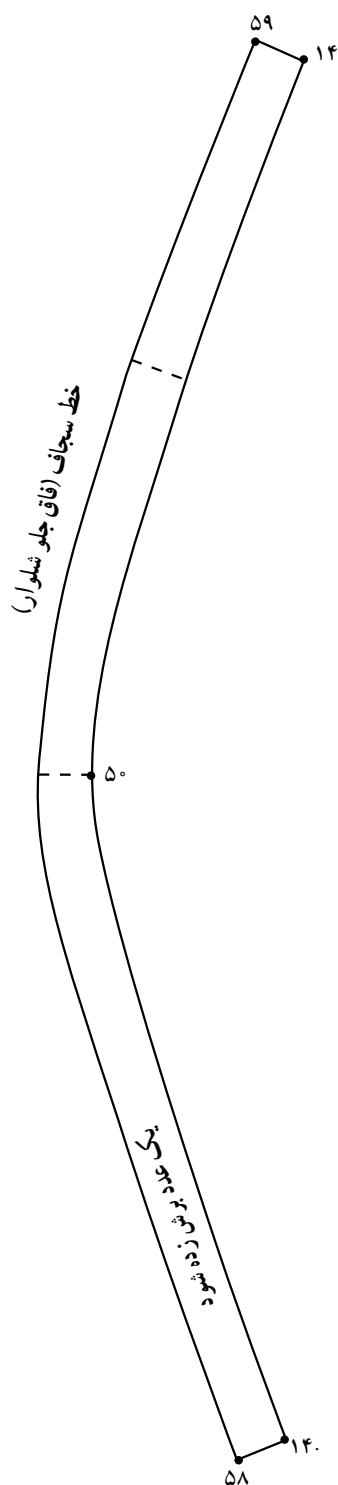

شکل ۹-۲۳

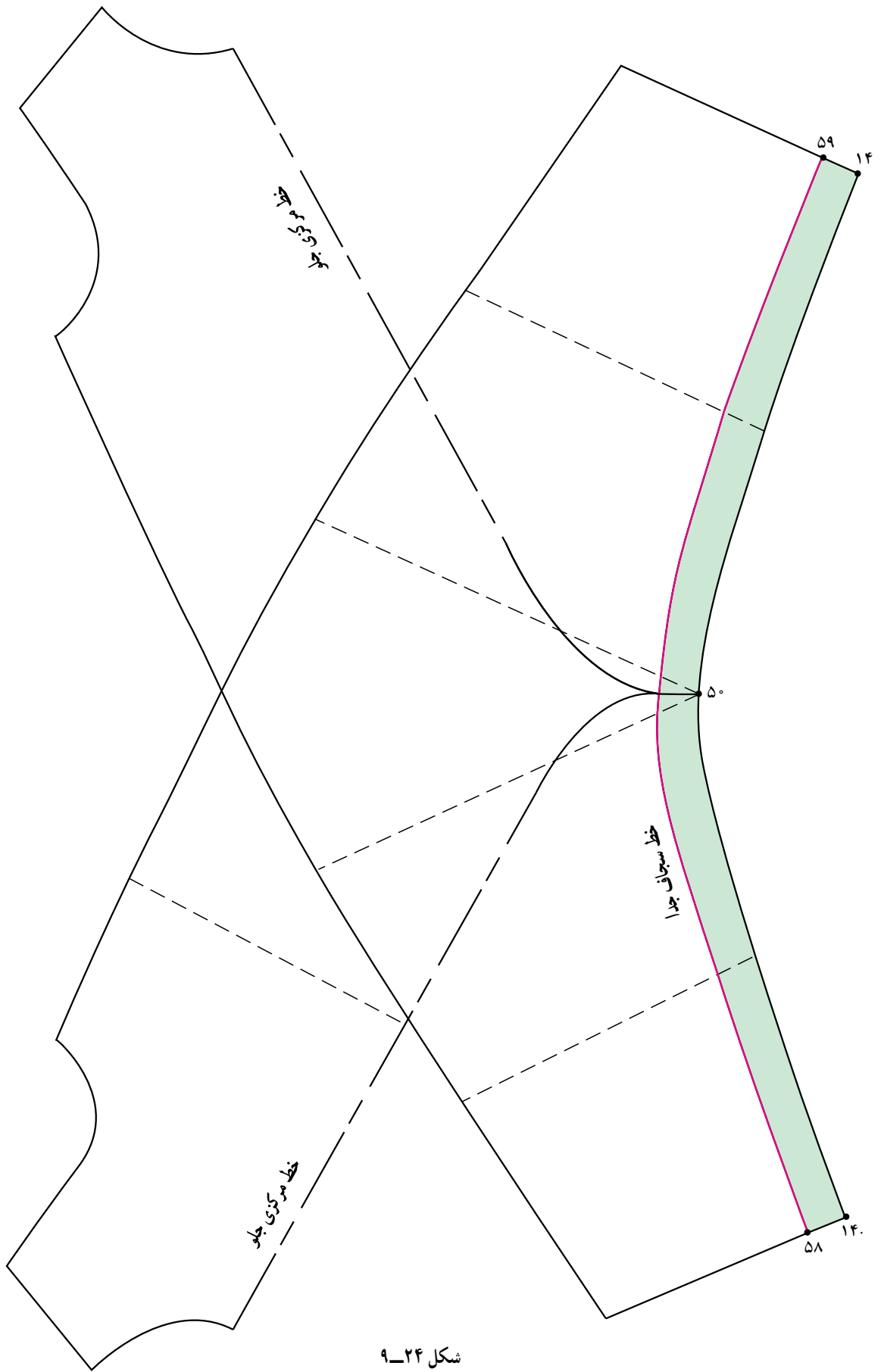

شکل ۲۴-۹

* الگوی پشت

● دو عدد الگوی پشت سرهمی را در «نقطه ی ۵۰» با یکدیگر مماس کنید (مطابق شکل ۹-۲۵).

● از نقاط «۲۷ و ۳۰» به اندازه ی پهنای دگمه خور (در این جا «۲/۵-۲ سانتی متر») بیرون الگو آمده نقاط «۶۰ و ۶۱» به دست آید.

۲۷. ۶۱. ۶۰. ۳۰. ۲/۵-۲ سانتی متر

● نقاط ۵۹ و ۵۸ را به یکدیگر وصل کنید (پهنای سجاف در تمام قسمت ها یکسان باشد).

● تفاوت این الگو با شکل ۹-۲۳ الگوی جلو، در این قسمت می باشد، که سجاف در هنگام دوخت به داخل «درز داخل پا» تا می شود، این الگو (دگمه خور) دوبار بریده شده و به بیرون درز داخل پا دوخته می شود (شکل ۹-۲۵).

● این نوع دگمه خور دو عدد برش زده می شود (شکل ۹-۲۶).

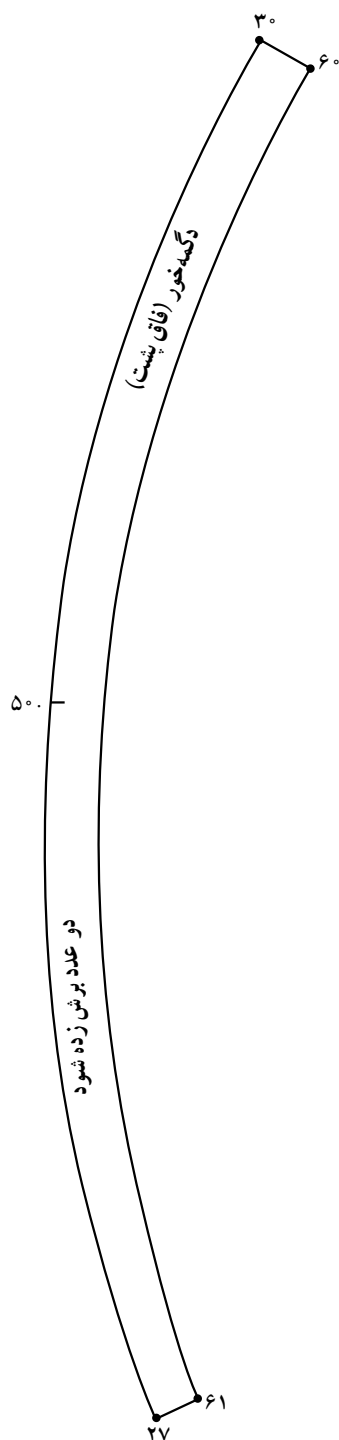

شکل ۹-۲۵

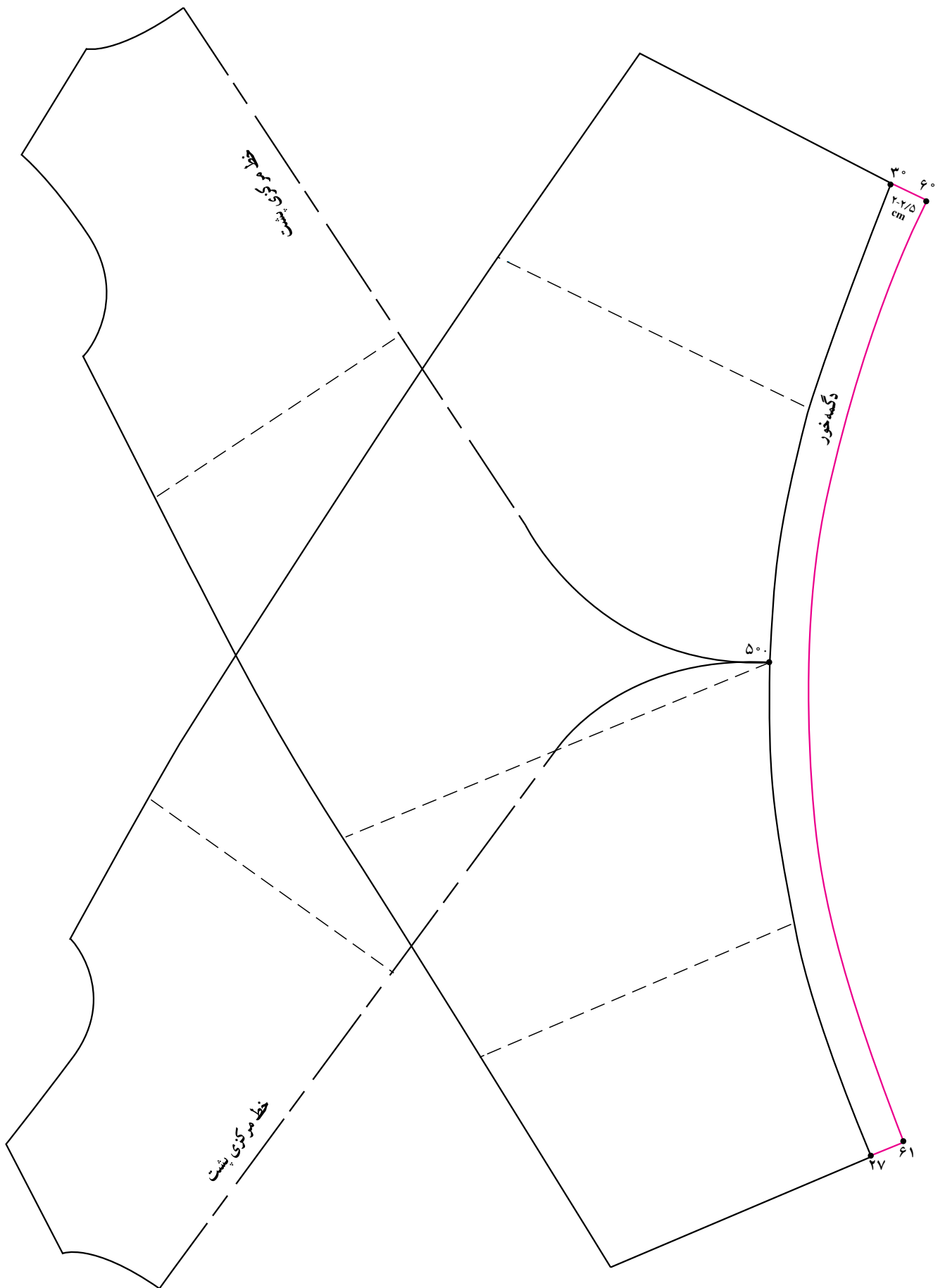

شکل ۲۶-۹

● در صورتی که از پارچه‌ی تریکو استفاده می‌کنید به جای الگوی دگمه‌خور پشت می‌توانید با ترسیم مستطیلی به اندازه‌ی «۳۰. ۲۷» و پهنای کامل دگمه‌خور «۴-۵ سانتی‌متر» که از وسط تا شده (۶۸. ۶۷) و فرم‌دادن با اتو، از این الگو استفاده نمایید (شکل ۹-۲۷).

طول. ۳۰. ۲۷. ۶۴. ۶۳.

عرض. ۶۶. ۶۴. ۶۵. ۶۳.

پهنای کامل دگمه‌خور. ۴. ۵ سانتی‌متر

خط‌تای الگو. ۶۸. ۶۷.

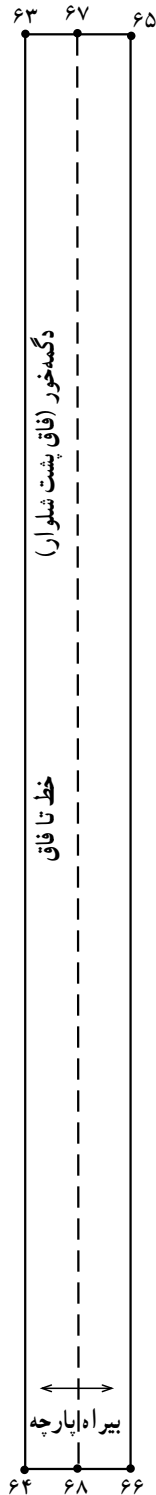

شکل ۹-۲۷

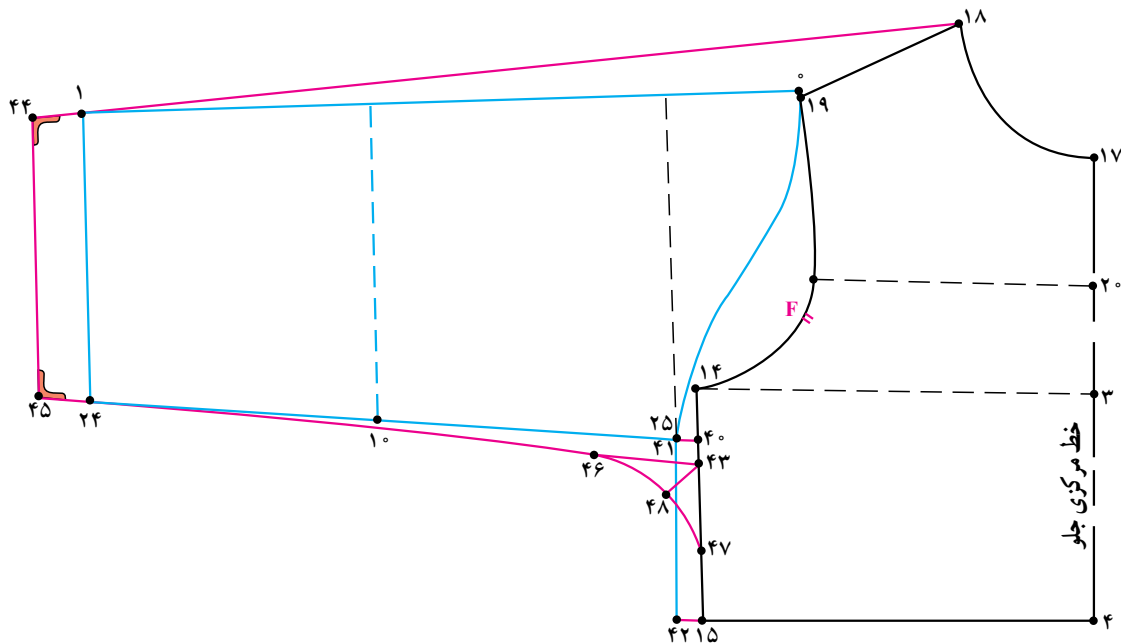

شکل ۲۸-۹

* الگوی جلو

گیرد.

- از «نقطه‌ی ۱۴» بالاتنه به اندازه‌ی «۲ سانتی‌متر» به سمت پایین علامت زده تا «نقطه‌ی ۴۰» به دست آید.
- از «نقطه‌ی ۴۰» به اندازه‌ی «۱ سانتی‌متر» به سمت بیرون الگو علامت زده تا «نقطه‌ی ۴۱» به دست آید.
- از «نقطه‌ی ۱۵» در خط کمر به اندازه‌ی فاصله‌ی «۴۰. ۴۱» علامت زده تا «نقطه‌ی ۴۲» به دست آید.
- نقاط «۴۰. ۴۱. ۴۲» را به هم وصل کنید.
- $\frac{1}{3}$ فاصله «۱۴. ۱۵» خط پهلو را مشخص کرده «نقطه‌ی ۴۳» به دست می‌آید.
- الگوی جلوی آستین را به شکلی در کنار الگوی بالاتنه قرار داده که خط زیر دست آستین در «نقطه‌ی ۲۵» مماس با «نقطه‌ی ۴۱» و کاپ آستین در ادامه‌ی خط حلقه‌ی بالاتنه قرار
- قد آستین از نقاط «۱ و ۲۴» به اندازه‌ی «۲ سانتی‌متر» بلندتر شود تا نقاط «۴۴ و ۴۵» به دست آید.
- خط سرشانه «۴۴. ۱۸» را رسم کنید.
- نقاط «۴۳. ۴۵» را به هم وصل کنید.
- از «نقطه‌ی ۴۳» بر روی خط زیر دست آستین و خط پهلو‌ی بالاتنه به اندازه‌ی «۴ سانتی‌متر» علامت زده تا نقاط «۴۶ و ۴۷» به دست آید.
- از «نقطه‌ی ۴۳» به اندازه‌ی « $\frac{1}{5}$ سانتی‌متر» نیم‌ساز رسم کرده تا «نقطه‌ی ۴۸» به دست آید.
- نقاط «۴۶. ۴۸. ۴۷» را با خط منحنی به هم وصل کنید (شکل ۲۸-۹).

- از «نقطه‌ی ۱۴» بالاتنه به اندازه‌ی «۲ سانتی‌متر» به سمت پایین علامت زده تا «نقطه‌ی ۴۰» به دست آید.
- از «نقطه‌ی ۴۰» به اندازه‌ی «۱ سانتی‌متر» به سمت بیرون الگو علامت زده تا «نقطه‌ی ۴۱» به دست آید.
- از «نقطه‌ی ۱۵» در خط کمر به اندازه‌ی فاصله‌ی «۴۰. ۴۱» علامت زده تا «نقطه‌ی ۴۲» به دست آید.
- نقاط «۴۰. ۴۱. ۴۲» را به هم وصل کنید.
- $\frac{1}{3}$ فاصله «۱۴. ۱۵» خط پهلو را مشخص کرده «نقطه‌ی ۴۳» به دست می‌آید.
- الگوی جلوی آستین را به شکلی در کنار الگوی بالاتنه قرار داده که خط زیر دست آستین در «نقطه‌ی ۲۵» مماس با «نقطه‌ی ۴۱» و کاپ آستین در ادامه‌ی خط حلقه‌ی بالاتنه قرار

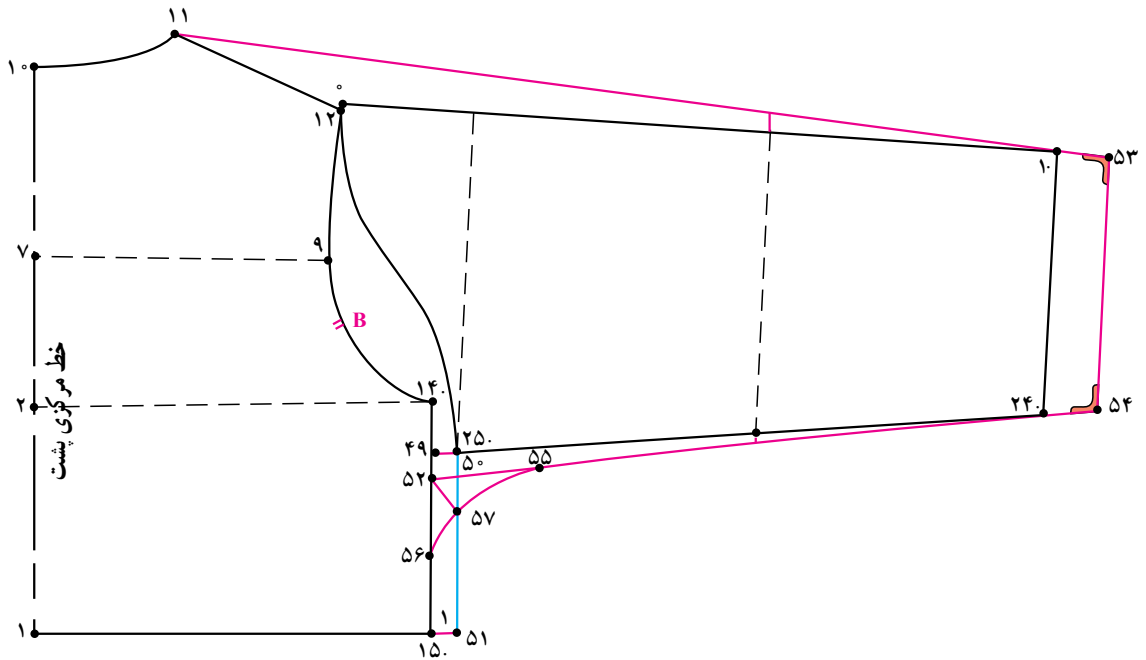

شکل ۲۹-۹

$\frac{1}{3}$ فاصله ۱۵. ۱۴. ۵۲.
 ۴ سانتی متر ۵۶. ۵۲. ۵۵. ۵۲.
 نیمساز، ۱/۵ سانتی متر ۵۷. ۵۲.
 ۲ سانتی متر ۵۳. ۱. ۵۴. ۲۴.

* الگوی پشت

در الگوی بالاتنه‌ی پشت مانند جلو بالاتنه عمل کنید
 (شکل ۲۹-۹):

۲ سانتی متر ۴۹. ۱۴.

۱ سانتی متر ۵۱. ۱۵. ۵۰. ۴۹.



- جهت ترسیم لباس سرهمی از اساس های بالاتنه ی آستین کیمونو و اساس شلوار رولت کنید.
- در صورت نیاز بر اساس مدل مورد نظر حلقه ی گردن را گشاد کنید.

الگوی جلو

- الگوی جلوی شلوار را بر اساس خط راستای پارچه
- ۳. ° موازی با کناره ی کاغذ الگو قرار دهید.
- پیلی کمر «۱۷. ۰» را حذف کنید.
- از نقاط «۱۱ و ۱۰» به اندازه ی دلخواه در این مدل «۴-۵ سانتی متر» به سمت بالا گونیا کرده، نقاط «۶۱. ۶۰» به دست می آید.
- خط راهنمای کمر را با عبور از نقاط «۶۱. ۶۰» رسم کنید.
- الگوی بالاتنه را مماس با خط «۶۱. ۶۰» قرار داده به طوری که خط مرکزی جلو در امتداد خط فاق جلو شلوار قرار گیرد.
- در صورتی که الگوی بالاتنه از شلوار گشادتر می باشد

- خط پهلوی الگوی شلوار را با بالاتنه هماهنگ کنید.
- از «نقطه ی ۶۲» به اندازه ی دلخواه در این مدل «۱/۵-۱ سانتی متر» به سمت خارج الگو علامت زده «نقطه ی ۶۳» به دست می آید.

- خط پهلوی جدید را با وصل نقاط ۱۳ و ۶۳ و ۶۱ رسم کنید.

- « $\frac{1}{3}$ فاصله ی ۶۵. ۶۴» را در این مدل علامت زده تا «نقطه ی ۶۶» به دست آید (با توجه به مدل انتخاب شود).
- خط آستین کیمونو را با وصل نقاط «۴۸ و ۶۶» رسم کنید.

- « $\frac{1}{3}$ خط ۴۸. ۶۶» را علامت زده «نقطه ی ۶۷» به دست آمده از نقطه ی ۶۷ به اندازه ی «۵/۰ سانتی متر» به طرف آستین علامت زده «نقطه ی ۶۸» به دست می آید.
- خط «۴۸. ۶۸. ۶۶» را با انحنا ی ملایم رسم کنید (شکل ۳۰-۹).

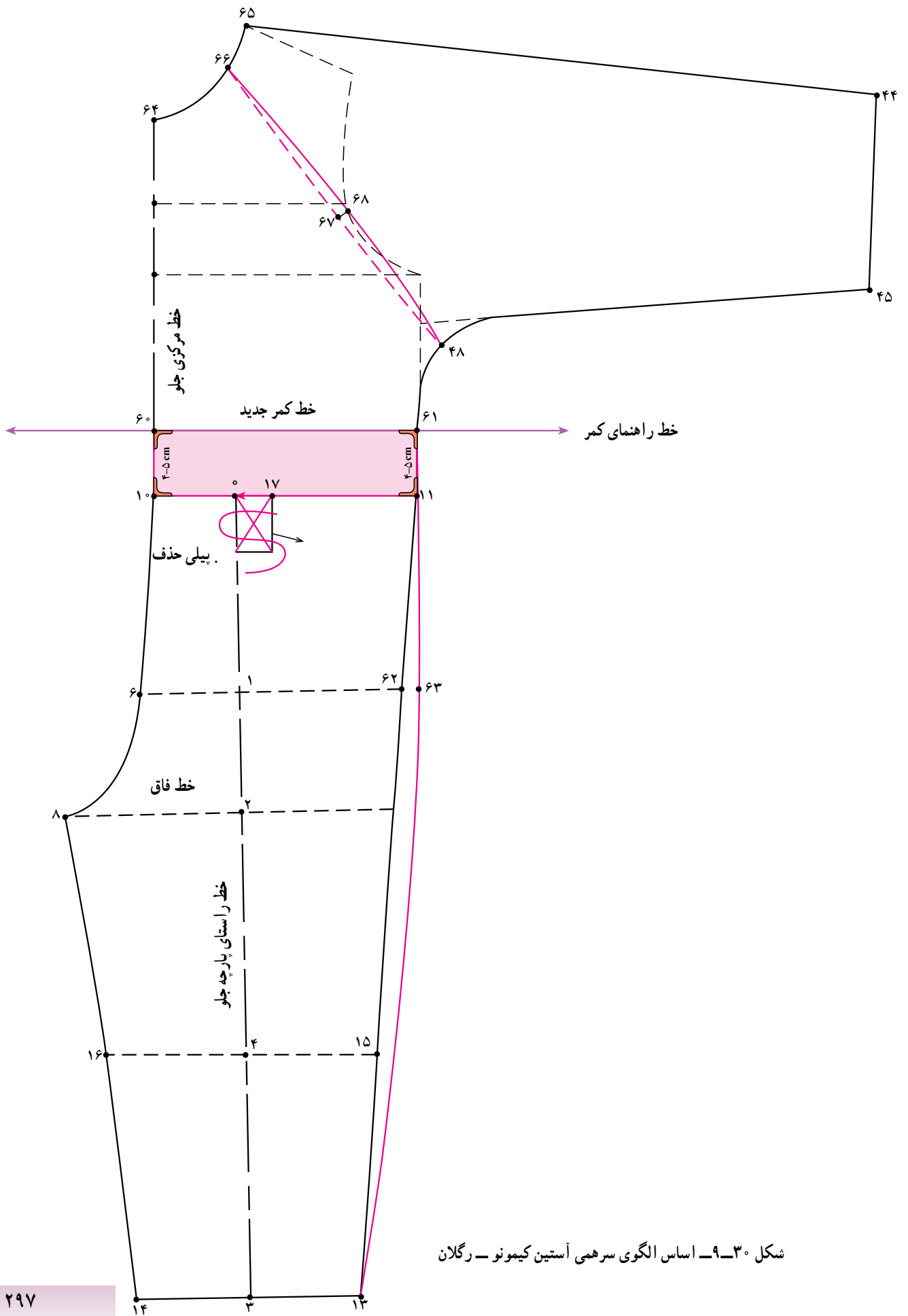

شکل ۳۰-۹- اساس الگوی سرهمی آستین کیمونو- رگلان

* الگوی پشت

- پنس کمر «۳۷. ۳۶» حذف شود.
- الگوی پشت شلوار را براساس خط راستای پارچه ۳. موازی با کناره‌ی کاغذ الگو قرار دهید.
- از نقاط «۲۵ و ۲۴» به اندازه‌ی دلخواه در این مدل «۴-۵ سانتی‌متر» به سمت بالا علامت زده نقاط «۷۰ - ۶۹» به دست می‌آید.
- خط راهنمای کمر را با عبور از نقاط «۷۰. ۶۹» رسم کنید.
- الگوی بالاتنه‌ی پشت را در امتداد خط فاق پشت شلوار قرار دهید.
- خط پهلو‌ی جدید را با وصل نقاط ۲۶. ۷۲. ۷۰. رسم کنید.
- $\frac{1}{3}$ فاصله‌ی ۷۴. ۷۳ را علامت زده «نقطه‌ی ۷۵» به دست می‌آید. این اندازه ثابت نمی‌باشد براساس مدل تغییر پیدا می‌کند.
- از «نقطه‌ی ۷۵» خطی تا «نقطه‌ی ۵۷» رسم کرده $\frac{1}{3}$ این خط را علامت زده «نقطه‌ی ۷۶» به دست می‌آید.
- از «نقطه‌ی ۷۶» به اندازه‌ی دلخواه در این مدل «۵/۵ سانتی‌متر» به طرف الگوی آستین علامت زده نقطه‌ی ۷۷ به دست می‌آید.
- خط ۵۷. ۷۷. ۷۵ را با انحنا‌ی ملایم رسم کنید.
- از «نقطه‌ی ۷۱» بر روی الگوی شلوار به اندازه‌ی دلخواه در این مدل «۱-۱/۵ سانتی‌متر» به سمت بیرون الگو علامت زده «نقطه‌ی ۷۲» به دست می‌آید (شکل ۳۱-۹).

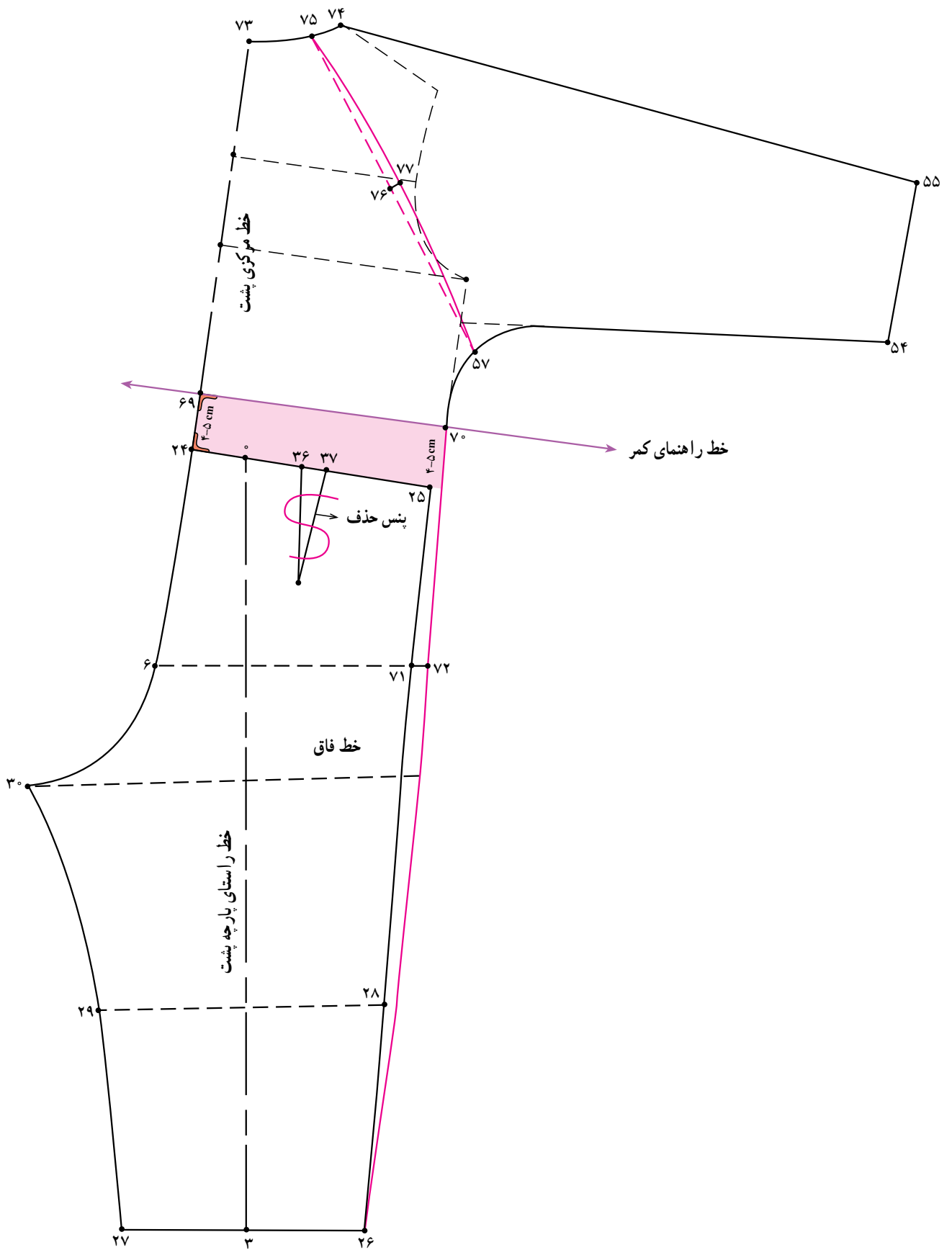

شکل ۳۱-۹

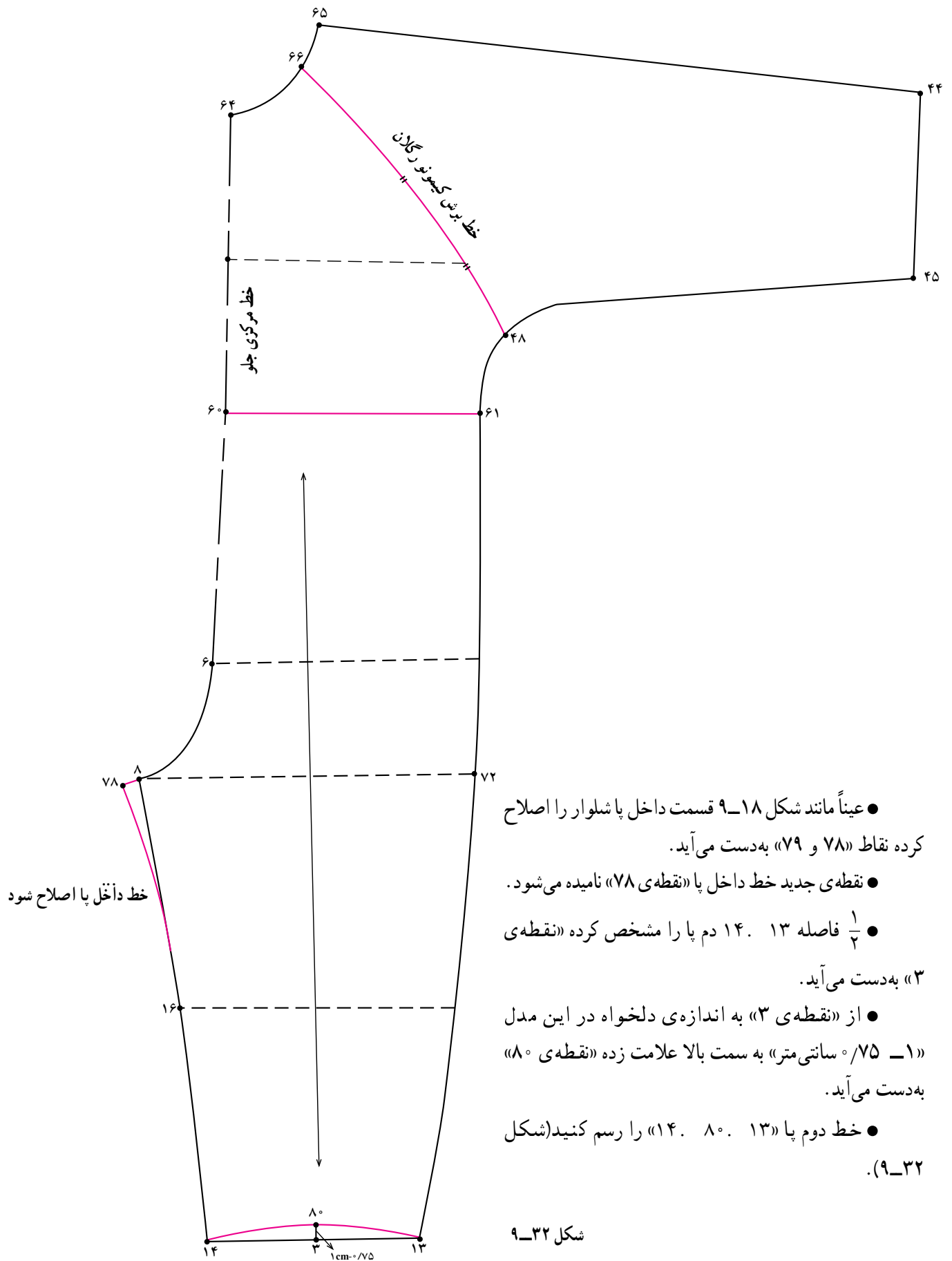

- عیناً مانند شکل ۹-۱۸ قسمت داخل پا شلوار را اصلاح کرده نقاط «۷۸ و ۷۹» به دست می آید.
- نقطه‌ی جدید خط داخل پا «نقطه‌ی ۷۸» نامیده می شود.
- $\frac{1}{4}$ فاصله ۱۳ - ۱۴ دم پا را مشخص کرده «نقطه‌ی ۳» به دست می آید.
- از «نقطه‌ی ۳» به اندازه‌ی دلخواه در این مدل «۱ - ۷۵° سانی متر» به سمت بالا علامت زده «نقطه‌ی ۸۰» به دست می آید.
- خط دوم پا «۱۳ - ۸۰ - ۱۴» را رسم کنید (شکل ۹-۳۲).

شکل ۹-۳۲



- نقطه‌ی جدید خط داخل پا «نقطه‌ی ۷۹» نامیده می‌شود.
- گودی فاق شلوار فاصله‌ی «۶. ۷۹» را کمتر کرده و دوباره خط فاق را رسم کنید.
- « $\frac{1}{4}$ فاصله‌ی ۲۶. ۲۷» دم پای شلوار را مشخص کرده نقطه‌ی ۸۱ به دست می‌آید.
- از نقطه‌ی ۸۱ به اندازه‌ی دلخواه در این مدل « $\frac{1}{5}$ - ۱ سانتی‌متر» به سمت بیرون الگو علامت زده «نقطه‌ی ۸۲» به دست می‌آید.
- خط دم پا «۲۶. ۸۲. ۲۷» را رسم کنید (شکل ۹-۳۳).

شکل ۹-۳۳

۸۲ ۱/۵-۱cm

* الگوی کف و رویه‌ی پا

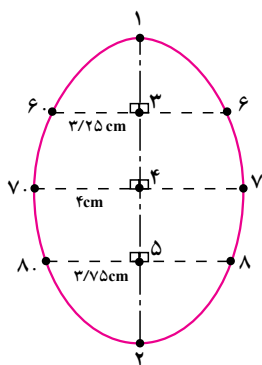

شکل ۹-۳۴ الگوی کف پا

● خط عمودی را به اندازه‌ی کف پا رسم کرده فاصله‌ی «۱. ۲» به دست می‌آید.

● فاصله‌ی «۱. ۲» را به چهار قسمت مساوی تقسیم کرده علامت بزنید تا نقاط «۳ و ۴ و ۵» به دست آید.
● از نقاط مشخص شده خط افقی با گونیا به طرفین رسم کنید (شکل ۹-۳۴).

● از طرفین «نقطه‌ی ۳» روی خط به اندازه‌ی «۳/۲۵ سانتی‌متر» علامت زده تا نقاط «۶ و ۶.» به دست آید.
● از طرفین «نقطه‌ی ۴» به اندازه‌ی «۴ سانتی‌متر» علامت زده تا نقاط ۷ و ۷ به دست آید.

● از طرفین «نقطه‌ی ۵» به اندازه‌ی «۳/۷۵ سانتی‌متر» علامت زده تا نقاط ۸ و ۸ به دست آید.

● خطوط محیطی کف پا را طوری رسم کرده که در نقاط «۱ و ۲» خطوط به شکل بیضی رسم شود.

● الگوی رویه‌ی پا را از الگوی کف پا خطوط «۶. ۶. ۱. ۶. ۷.» رولت کنید.

● از «نقاط ۷ و ۷» به اندازه‌ی «۵/۵ سانتی‌متر» داخل رفته تا نقاط ۹ و ۹ به دست آید.

● نقاط ۹ و ۹ را با خط بیضی به «نقطه‌ی ۴» وصل کنید (شکل ۹-۳۵).

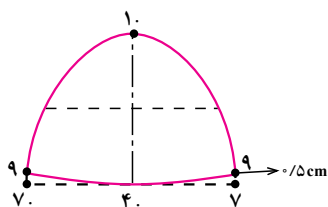

شکل ۹-۳۵ الگوی رویه‌ی پا

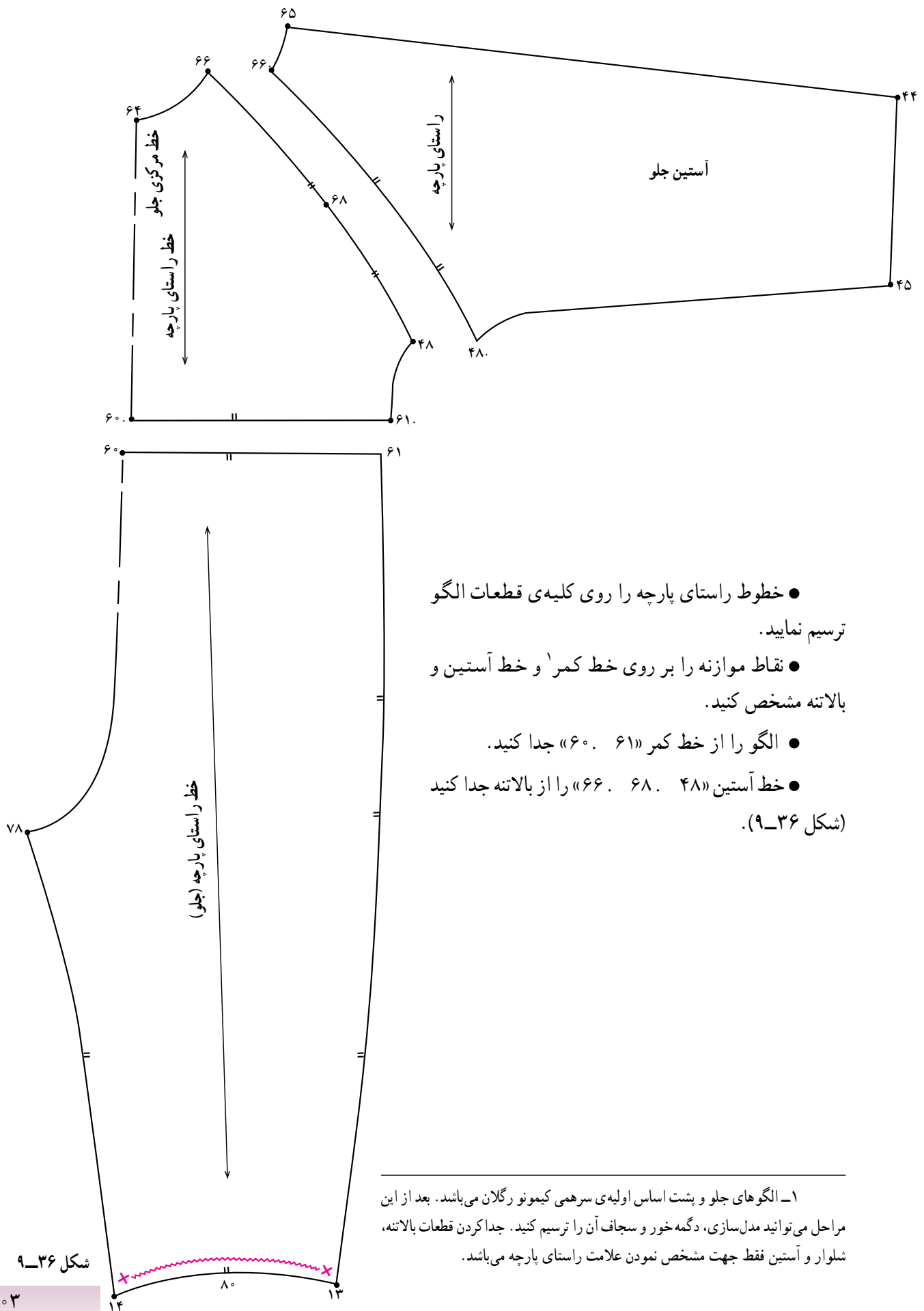

- خطوط راستای پارچه را روی کلیه قطعات الگو ترسیم نمایید.
- نقاط موازنه را بر روی خط کمر^۱ و خط آستین بالاتنه مشخص کنید.
- الگو را از خط کمر «۶۰. ۶۱» جدا کنید.
- خط آستین «۶۶. ۶۸. ۴۸» را از بالاتنه جدا کنید (شکل ۹-۳۶).

۱- الگوهای جلو و پشت اساس اولیه سرهمی کیمونو رگلان می باشد. بعد از این مراحل می توانید مدل سازی، دگمه خور و سجاف آن را ترسیم کنید. جدا کردن قطعات بالاتنه، شلوار و آستین فقط جهت مشخص نمودن علامت راستای پارچه می باشد.

شکل ۹-۳۶

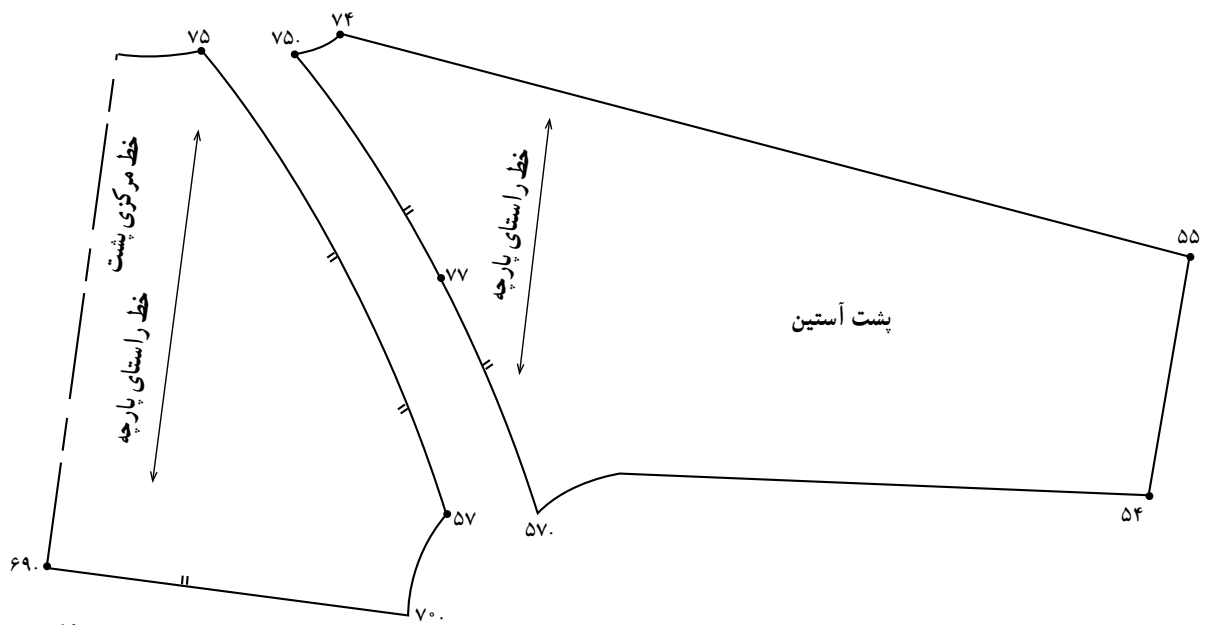

در الگوی پشت هم مانند جلو عمل کنید.
 نقاط موازنه‌ی کف پا و رویه‌ی پارا روی الگو مشخص
 کنید (شکل ۳۸-۹).

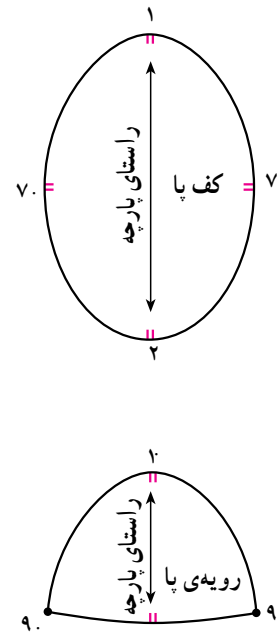
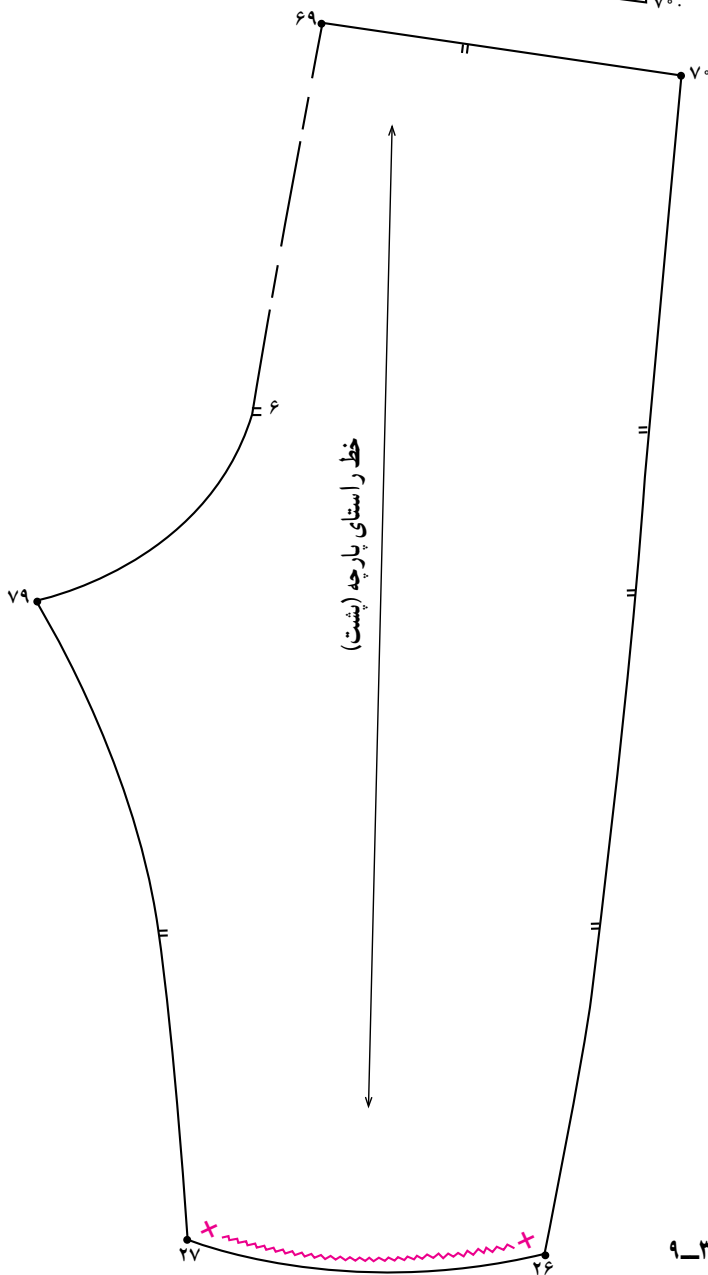

شکل ۳۸-۹

شکل ۳۷-۹

منابع و مآخذ

- 1 - The Complete book of soft furnishings, karen coetzee 1997.
- 2 - Design and decorate bedrooms, Lesley Taylor 1998.
- 3 - Design and make Curtains, Heather Luke, 1998.
- 4 - Design and make bedroom Furnishings, Heather Luke. 1998.
- 5 - Hand made a Collection Of beautiful things to make Need Lework in colour, 1973.
- 6 - Knit a squar and mak a toy, Norma compbell 1999.
- 7 - Cross For baby Stitch and nursery gifts sandra hardy, 1999.
- 8 - The colour book of crewel embroidery, Fay Anderson, 1977.
- 9 - Magazines Anna, lena, 1997.

۱۰ - مجلات دنیای هند (دنیای عروسک‌ها شماره‌های ۴ و ۷)



عروسک‌های دوست‌داشتمی
نقشه ۸

- خرگوش ایستاده
- عروسک - قرمز
- بچه شیر خوار پیده - سبز
- پوشاک عروسک - آبی

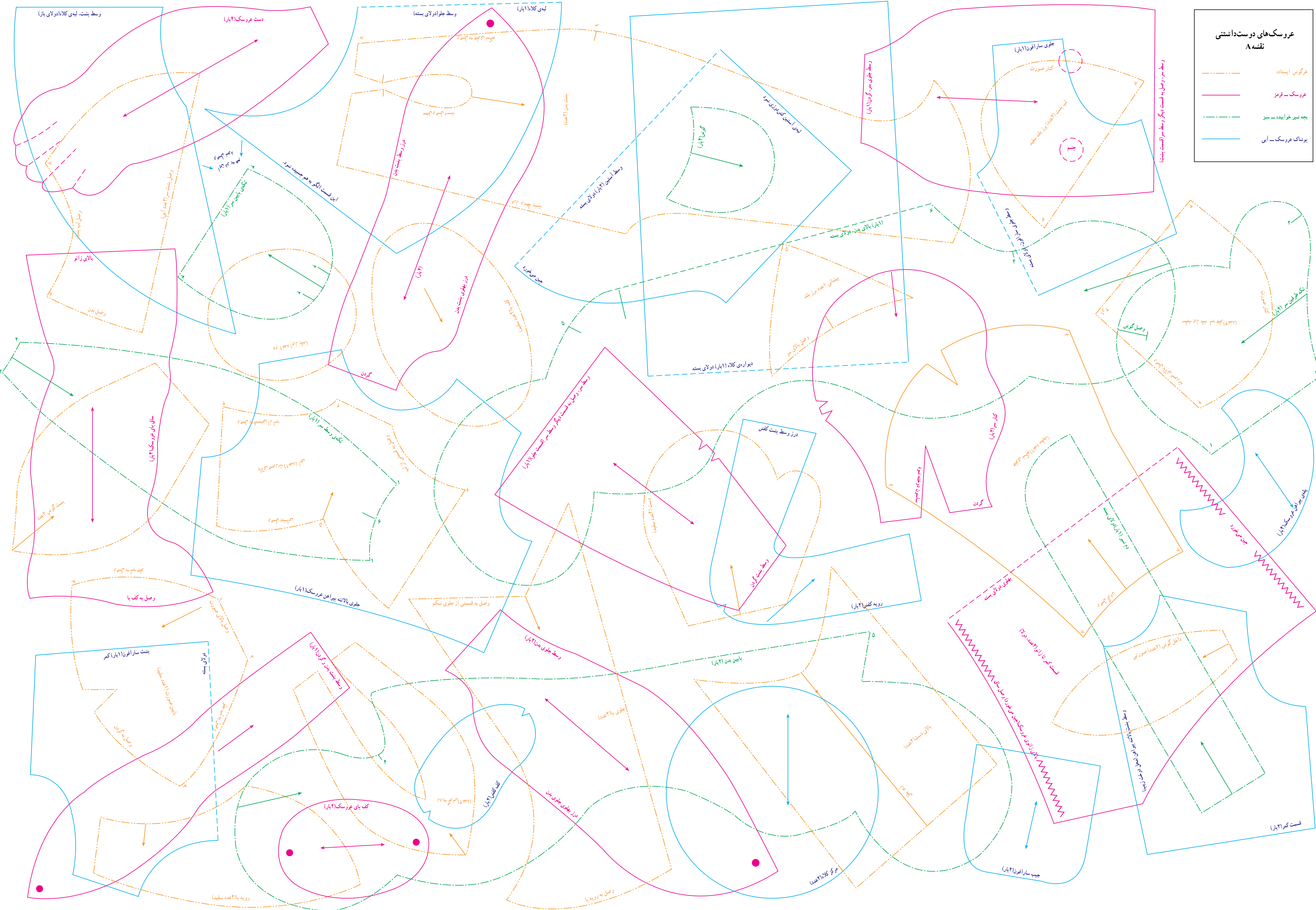

**عروسک‌های دوست داشتنی
نقشه B**

- بدن خرس کوچولو
- پوشاک خرس کوچولو
- خرگوش نئسته
- پایان تیل

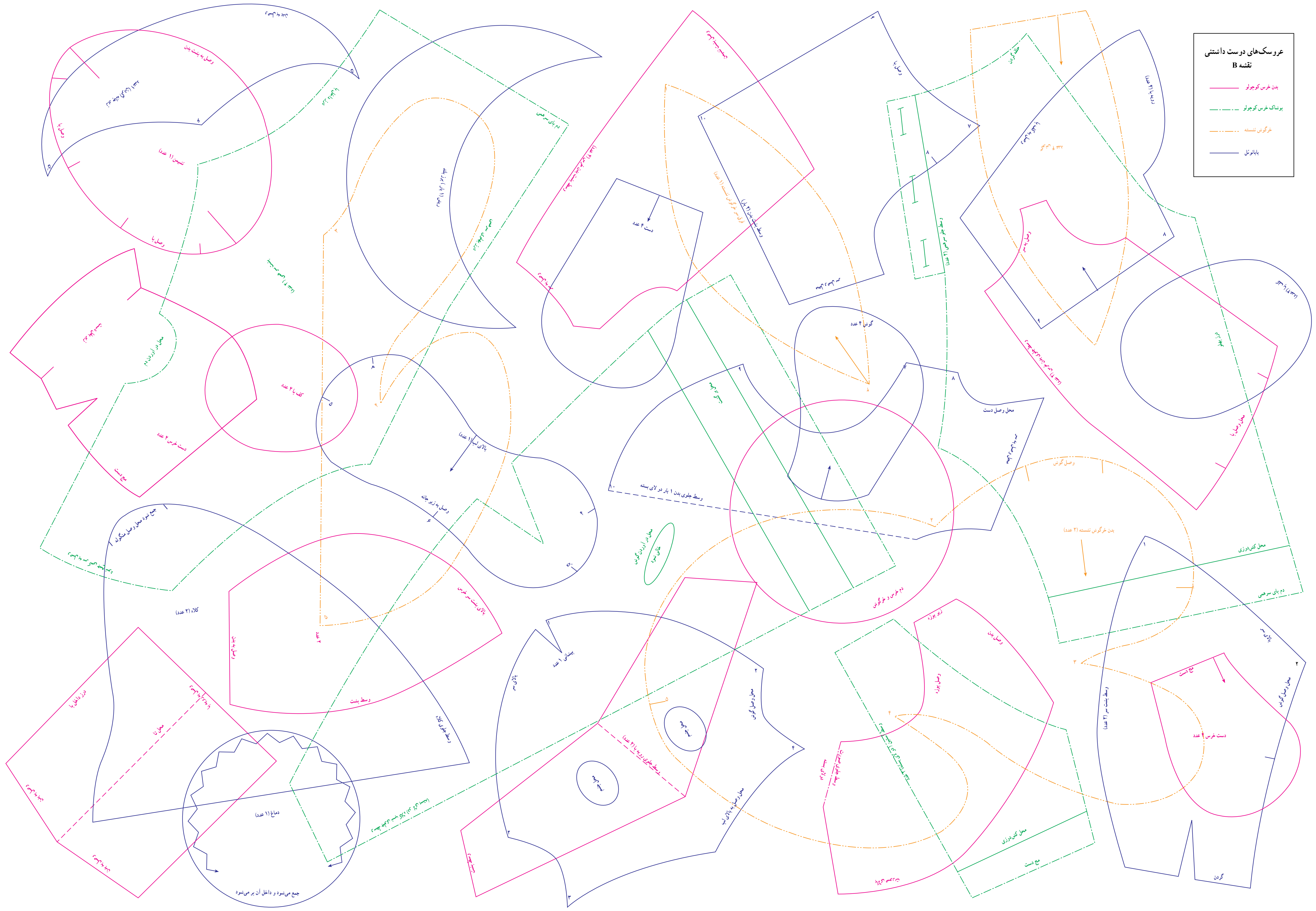

**عروسک‌های با نشاط
نقشه C**

	موش کوچک - سیاه
	میمون - قرمز
	سگ ایستاده - سبز
	تک و توب - نارنجی
	بنگون - آبی
	قطره - بنفش

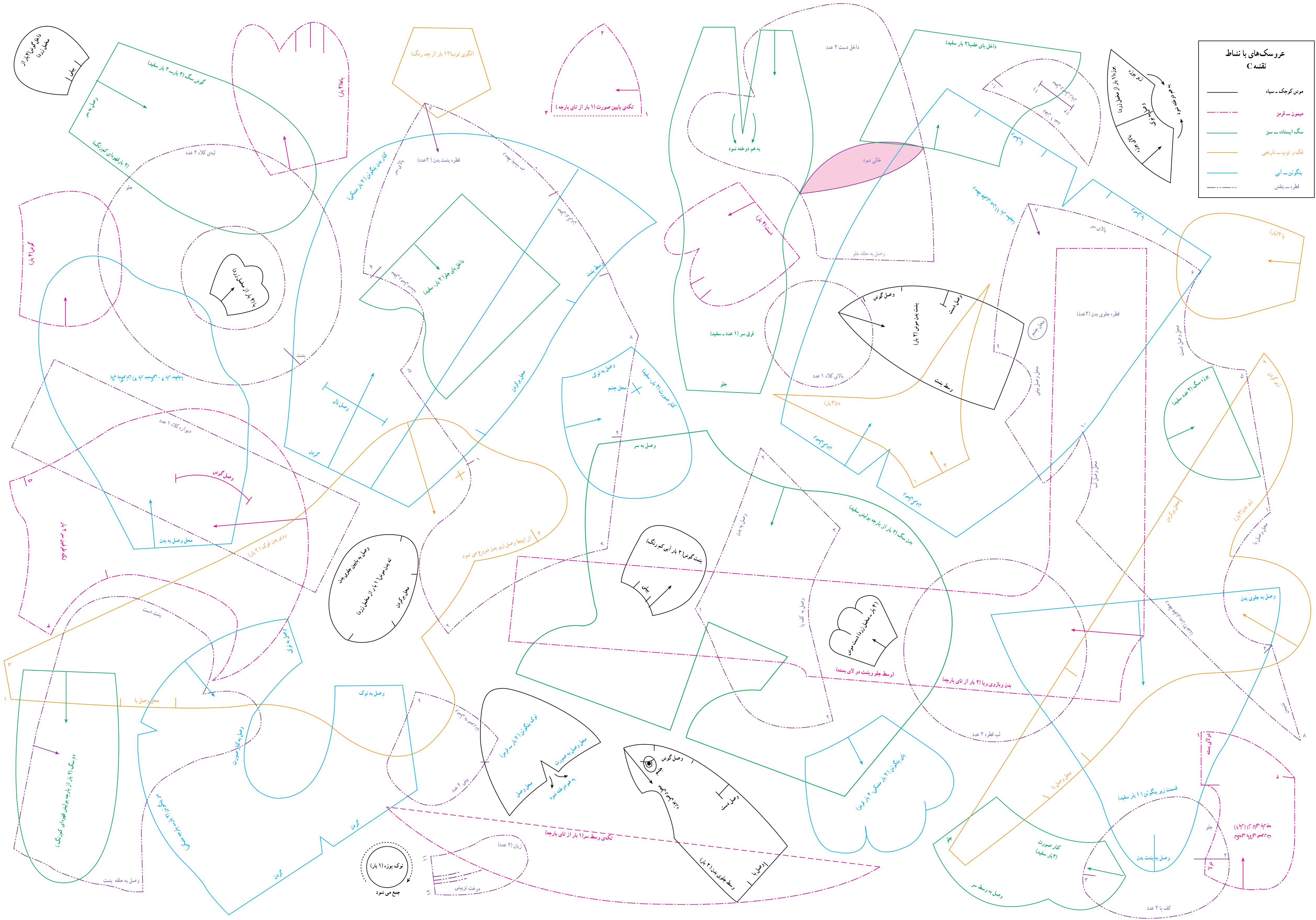
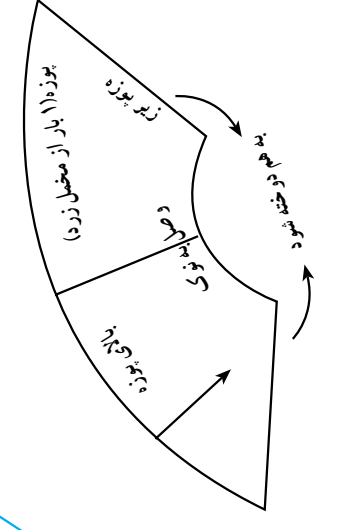

عروسک‌های دوست داشتنی
نقشه D

- خوب یادها - آبی
- میکی موس - سبز
- تیوتی - قرمز

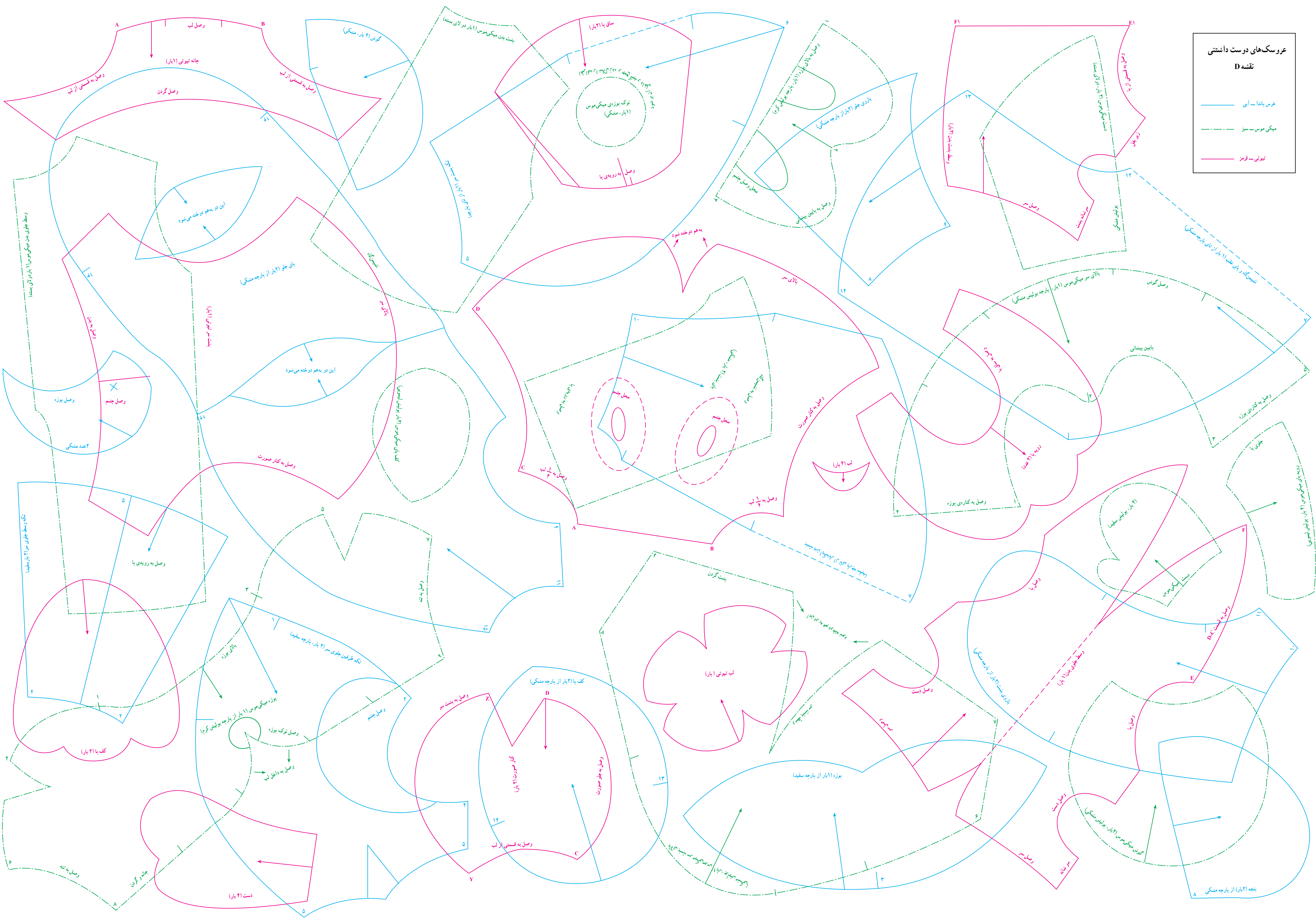

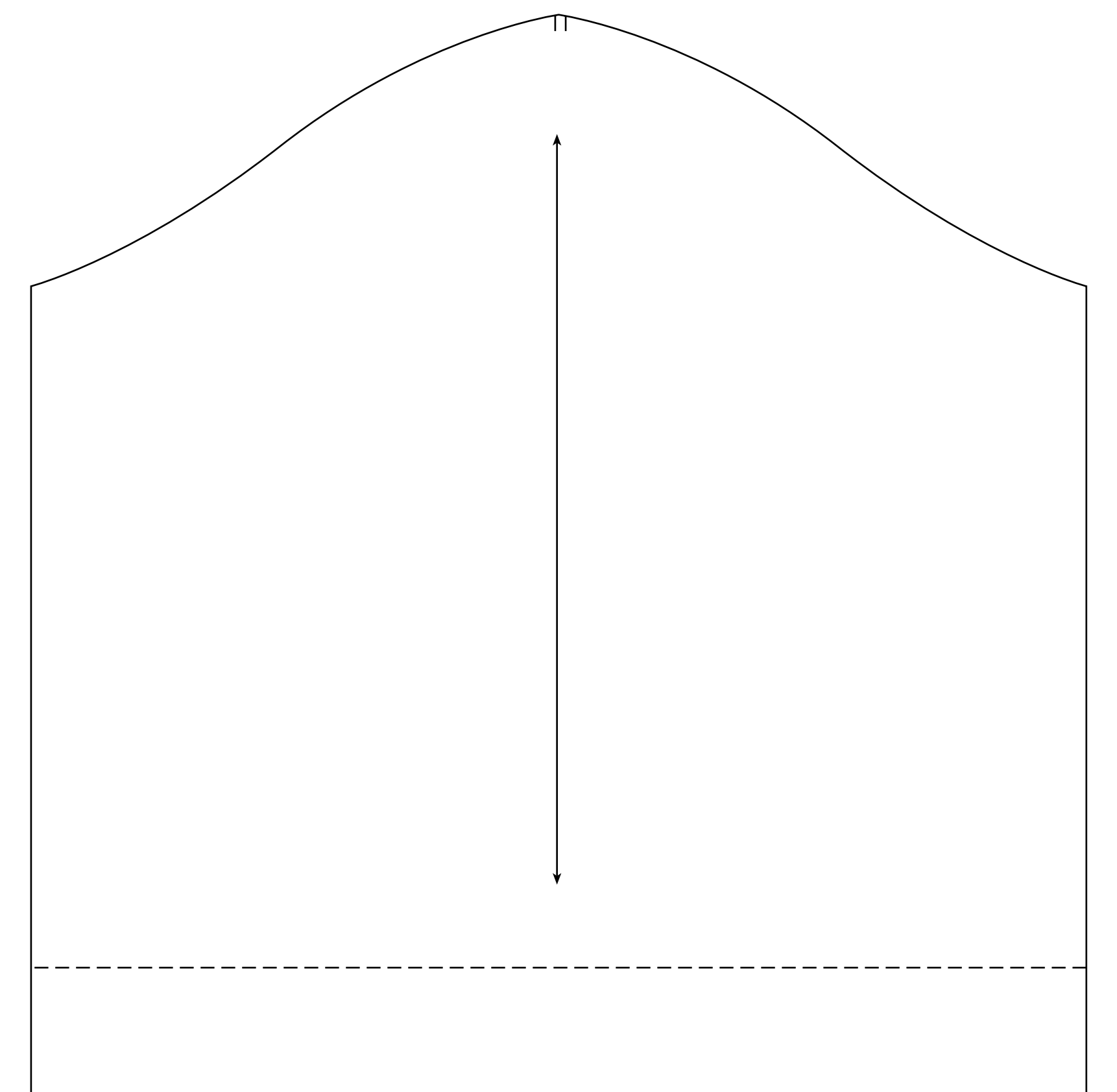
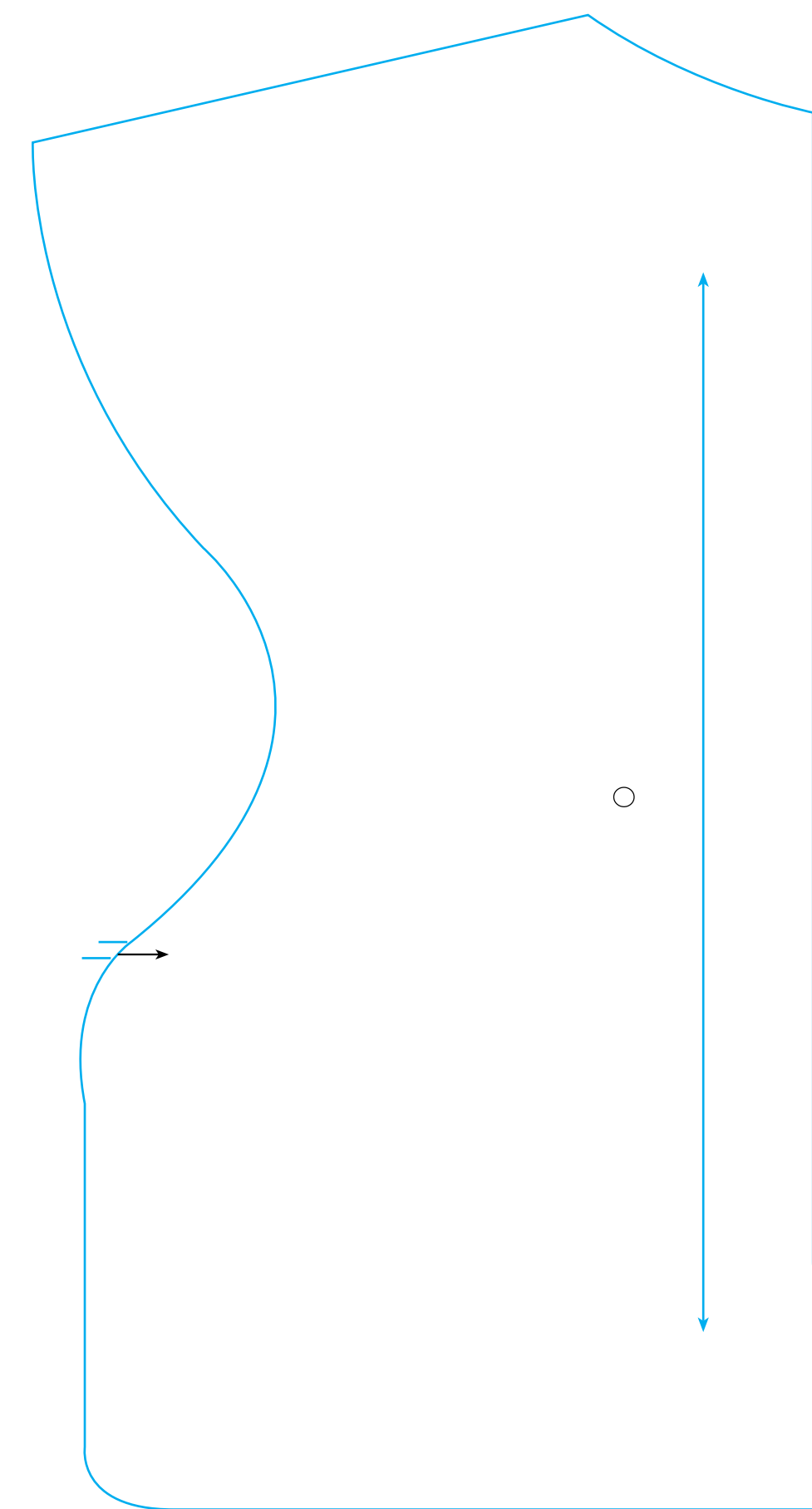
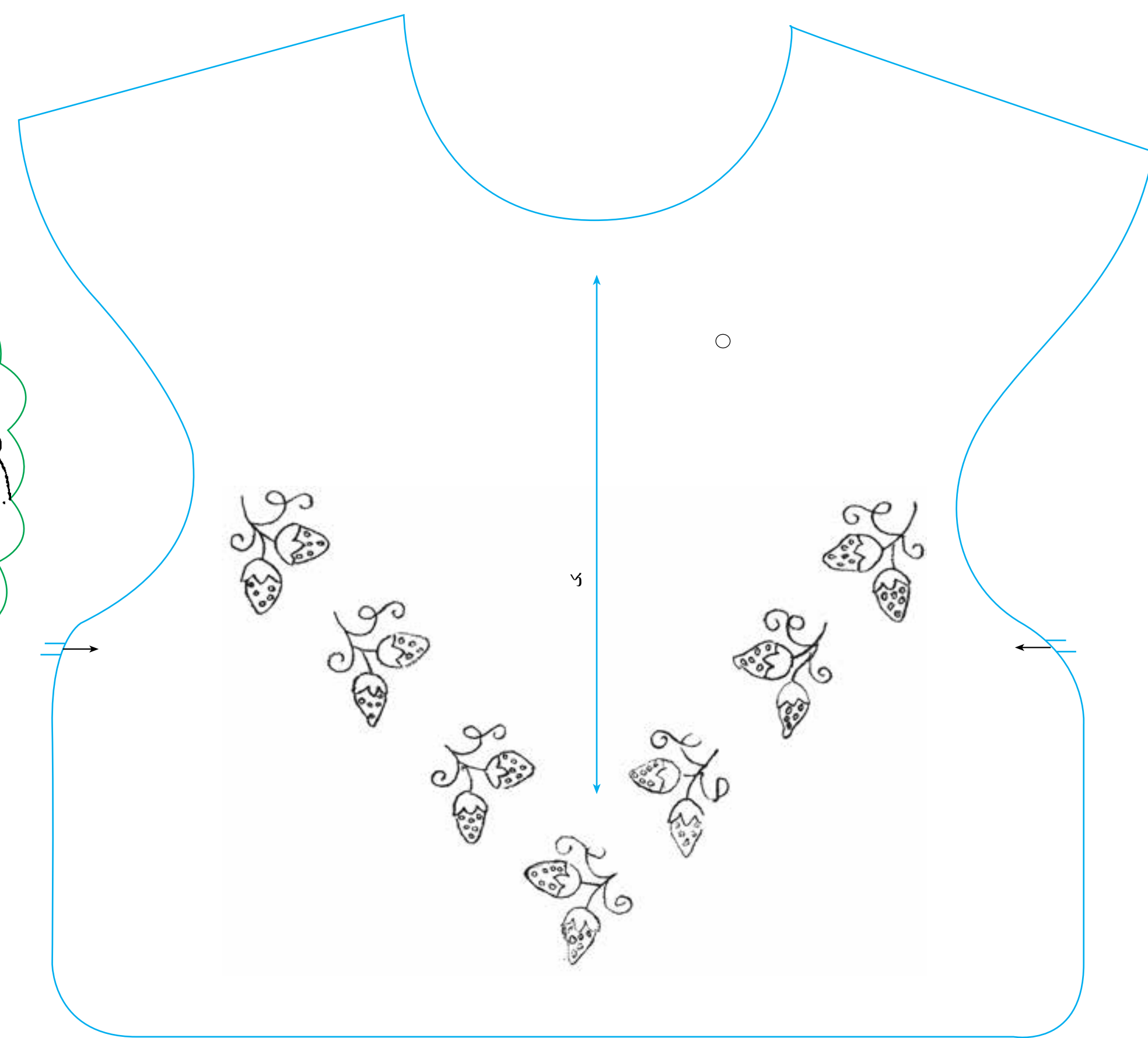
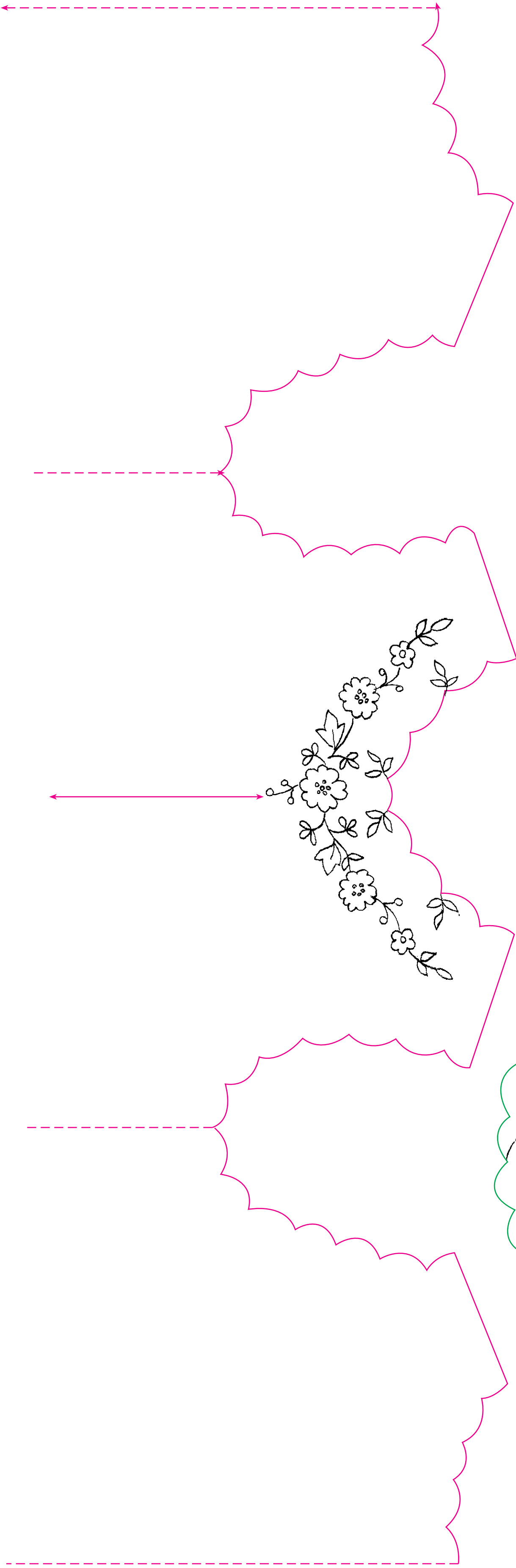
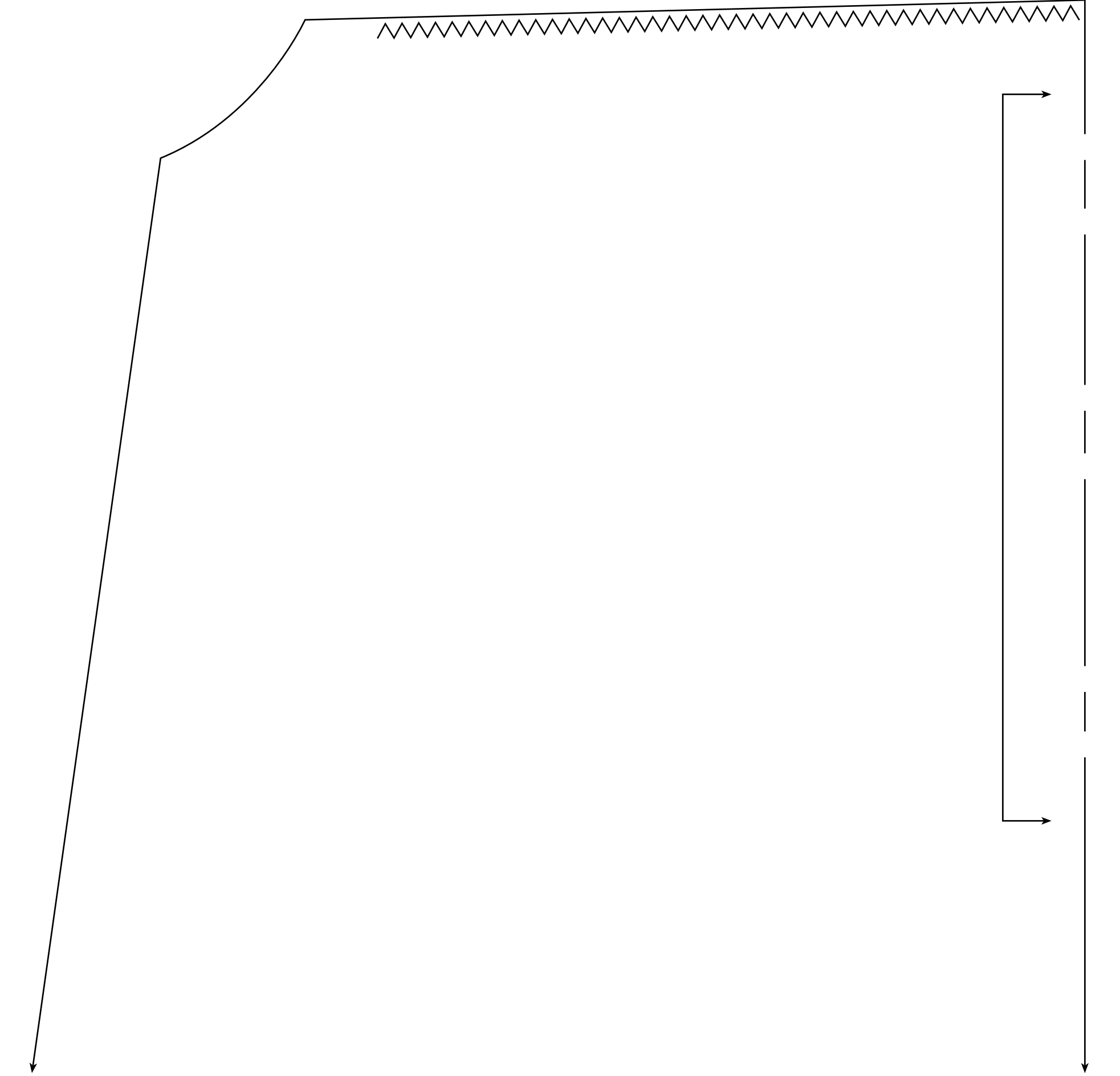
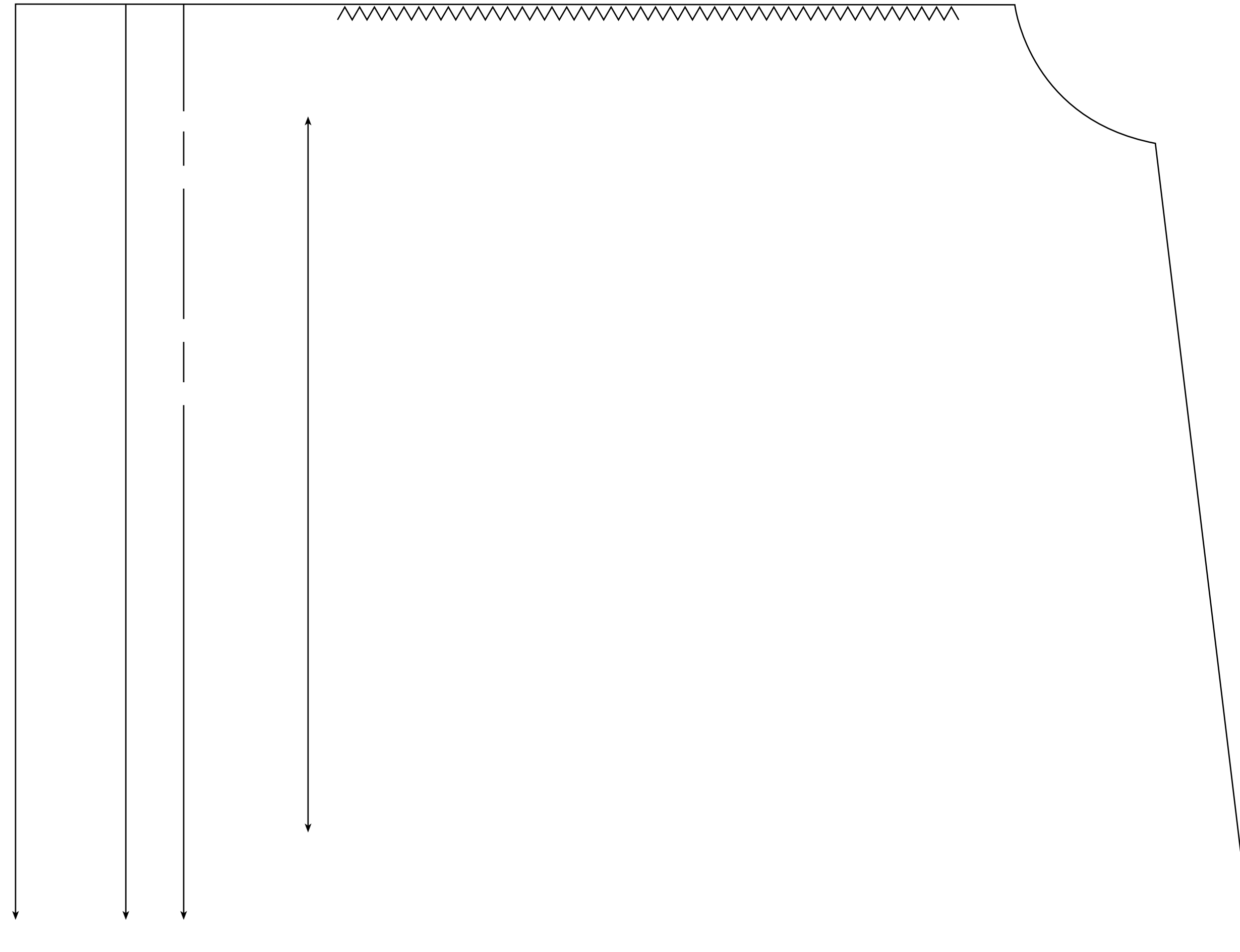
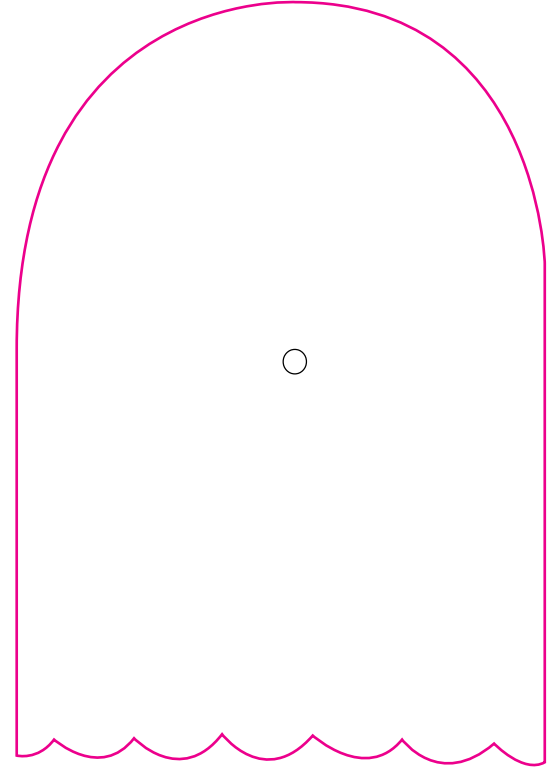
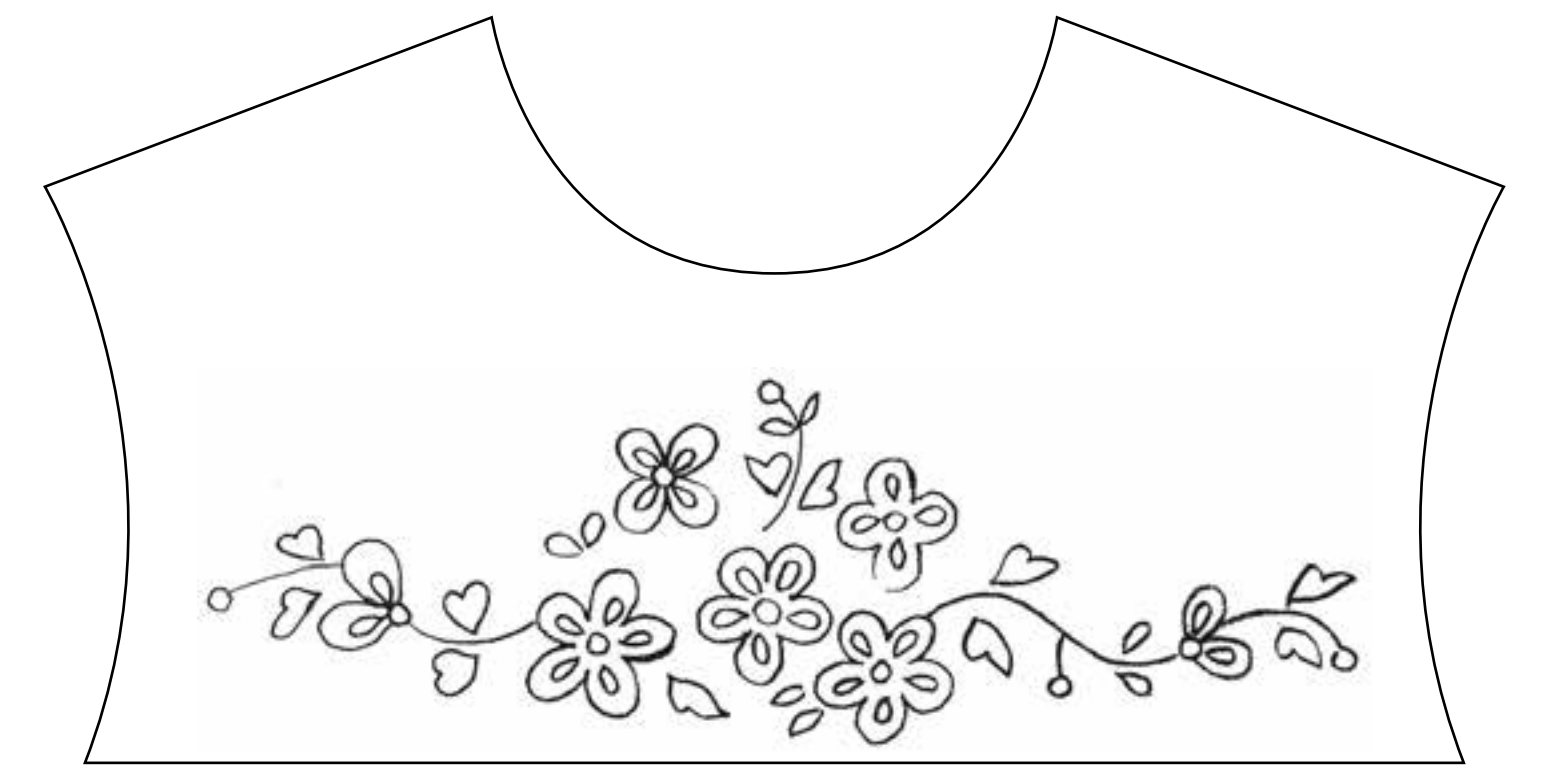
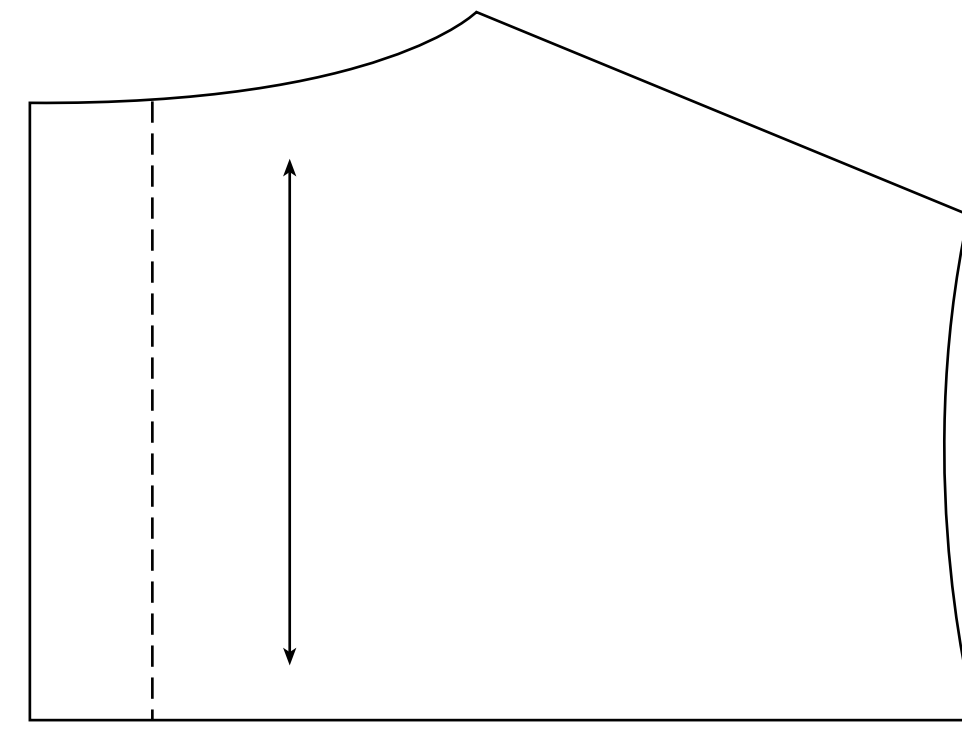
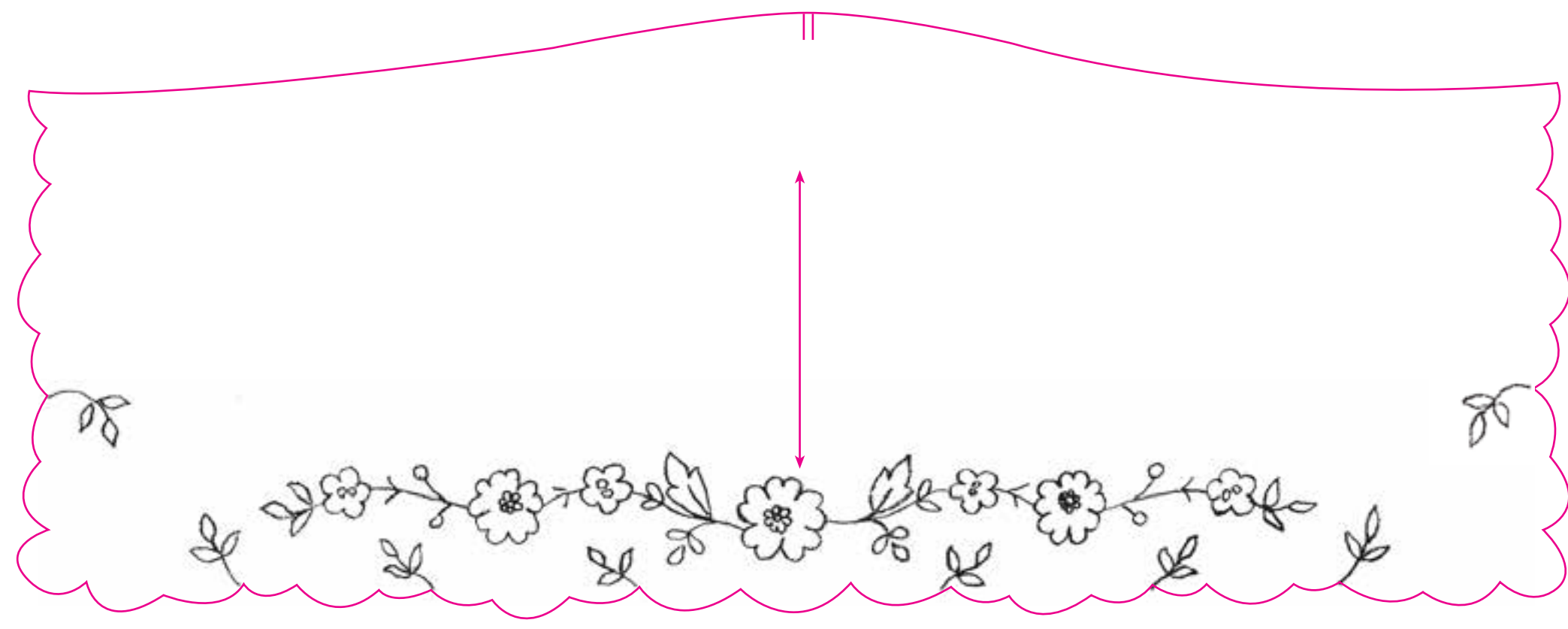
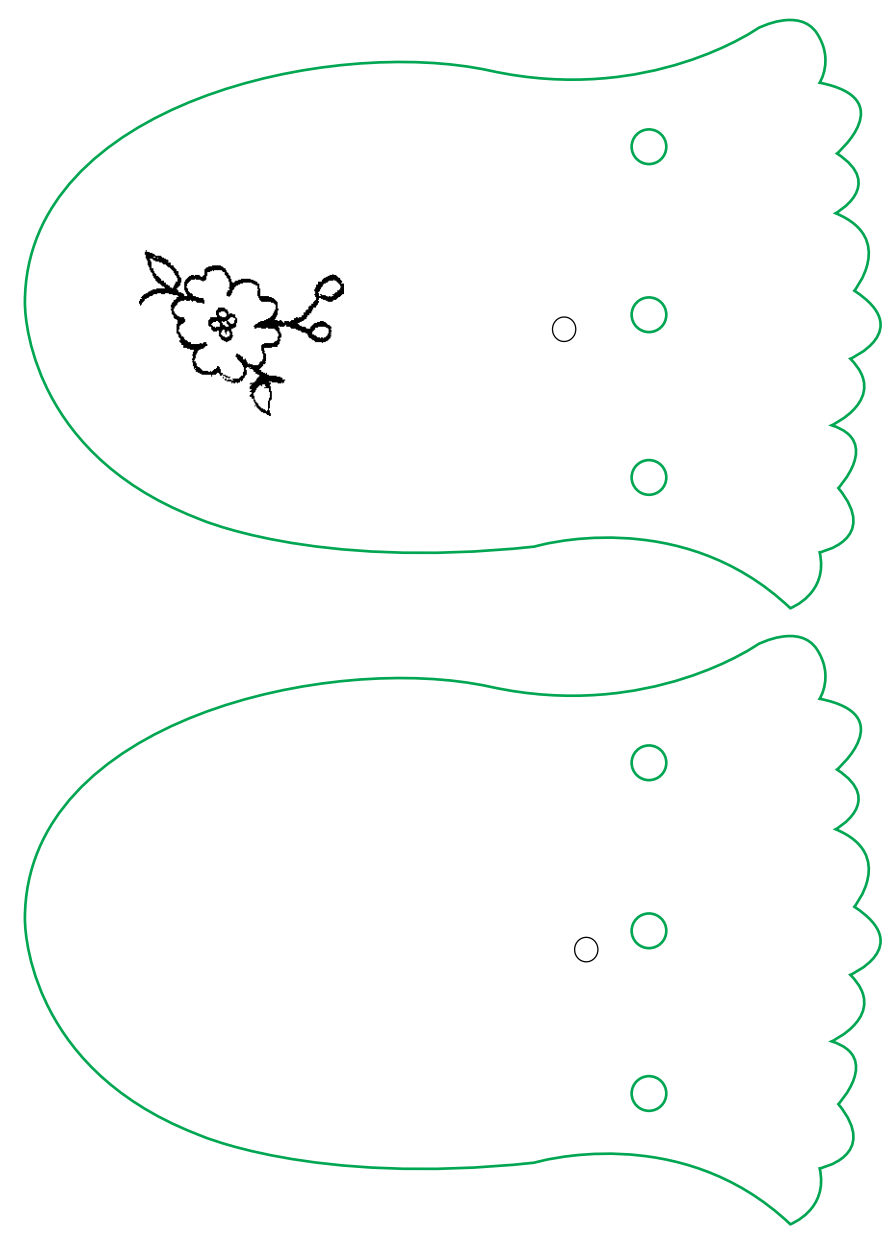



آموزشگاه کنکور هنر سی رنگ

کلیه حقوق مادی و معنوی این کتاب برای
شرکت چاپ و نشر کتاب های درسی ایران محفوظ می باشد.

www.chap.sch.ir

WWW.30RANG-ART.COM

شعبه مرکزی:

خیابان شریعتی، دویست متر بالاتر از پل سید خندان، نبش کوچه ی حافظ،
ساختمان ایستای طبقه ی دوم، واحد سه

تلفن تماس: ۰۲۱۲۲۸۸۷۴۷۰-۰۲۱۲۲۸۶۹۱۴۵